



LM滚动导轨

THK 综合产品目录

LM滚动导轨

THK 综合产品目录

A 产品解说

LM滚动导轨的分类表	A1-8	SSR-XV、SSR-XVM型	A1-114
选择的要点	A1-10	SSR-XTB型	A1-116
选择LM滚动导轨的流程图	A1-10	• LM轨道的标准长度和最大长度	A1-118
设定使用条件	A1-12	• LM轨道底面有螺纹孔的SSR型	A1-119
• LM滚动导轨的使用条件	A1-12	球保持器型LM滚动导轨 机床用超重载荷 SVR/SVS型	A1-120
选择类型	A1-28	• 构造与特长	A1-121
• LM滚动导轨的种类	A1-28	• 种类与特长	A1-124
计算负荷大小	A1-40	尺寸图、尺寸表	
• 计算负荷大小	A1-40	SVR-R型、SVR-LR型	A1-128
计算等价负荷	A1-58	SVS-R型、SVS-LR型	A1-130
• LM滚动导轨各方向的额定载荷	A1-58	SVR-C型、SVR-LC型	A1-132
计算静态安全系数	A1-63	SVS-C型、SVS-LC型	A1-134
计算平均负荷	A1-64	SVR-RH型(根据订单制作)、SVR-LRH型(根据订单制作)、SVS-RH型(根据订单制作)、SVS-LRH型(根据订单制作)	A1-136
计算额定寿命	A1-66	SVR-CH型(根据订单制作)、SVR-LCH型(根据订单制作)、SVS-CH型(根据订单制作)、SVS-LCH型(根据订单制作)	A1-138
• 使用钢球的LM滚动导轨的额定寿命计算公式	A1-66	• LM轨道的标准长度和最大长度	A1-140
• 免润滑LM滚动导轨的额定寿命计算公式	A1-66	球保持器型LM滚动导轨 机床用超重载荷 SNR/SNS型	A1-142
• 使用滚柱的LM滚动导轨的额定寿命计算公式	A1-67	• 构造与特长	A1-143
预测刚性	A1-70	• 种类与特长	A1-144
• 选择径向间隙(预压)	A1-70	尺寸图、尺寸表	
• 考虑预压时的使用寿命	A1-71	SNR-R、SNR-LR型	A1-148
• 刚性	A1-71	SNS-R、SNS-LR型	A1-150
• 各种型号的径向间隙规格	A1-72	SNR-C、SNR-LC型	A1-152
确定精度	A1-76	SNS-C、SNS-LC型	A1-154
• 精度规格	A1-76	SNR-RH型(根据订单制作)、SNR-LRH型(根据订单制作)	A1-156
• 按使用机种划分精度等级的基准	A1-77	SNS-RH型(根据订单制作)、SNS-LRH型(根据订单制作)	A1-158
• 各种型号的精度规格	A1-78	SNR-CH型(根据订单制作)、SNR-LCH型(根据订单制作)	A1-160
各型号的特长和尺寸	A1-89	SNS-CH型(根据订单制作)、SNS-LCH型(根据订单制作)	A1-162
球保持器型LM滚动导轨的结构与特长	A1-90	• LM轨道的标准长度和最大长度	A1-164
• 球保持器的效果	A1-91	球保持器型LM滚动导轨 宽幅轨道型 SHW型	A1-166
球保持器型LM滚动导轨 世界标准 SHS型	A1-96	• 结构与特长	A1-167
• 结构与特长	A1-97	• 种类与特长	A1-168
• 种类与特长	A1-98	尺寸图、尺寸表	
尺寸图、尺寸表		SHW-CA型	A1-170
SHS-C、SHS-LC型	A1-100	SHW-CR、SHW-HR型	A1-172
SHS-V、SHS-LV型	A1-102	• LM轨道的标准长度和最大长度	A1-174
SHS-R、SHS-LR型	A1-104	• 润滑孔	A1-175
• LM轨道的标准长度和最大长度	A1-106	球保持器型LM滚动导轨 微型 SRS型	A1-176
• LM轨道底面有螺纹孔的SHS型	A1-107	• 结构与特长	A1-177
球保持器型LM滚动导轨 径向型 SSR型	A1-108	• 种类与特长	A1-178
• 结构与特长	A1-109	• LM轨道及LM滑块安装面的平面度	A1-180
• 种类与特长	A1-110	尺寸图、尺寸表	
尺寸图、尺寸表		SSR-XW、SSR-XWM型	A1-112
SSR-XW、SSR-XWM型	A1-112		

尺寸图、尺寸表

SRS5M型、SRS5WM型	A1-182
SRS-M、SRS-N型	A1-184
SRS-WM、SRS-WN型	A1-186
• LM轨道的标准长度和最大长度	A1-188
• 润滑油	A1-189

球保持器型LM滚动导轨 双维一体式LM滚动导轨 SCR型	A1-190
• 结构与特长	A1-191
• 种类与特长	A1-192

尺寸图、尺寸表

SCR型	A1-194
• LM轨道的标准长度和最大长度	A1-196
• LM轨道底面有螺纹孔的SCR型	A1-197

球保持器型LM滚动导轨 有限行程 EPF型	A1-198
• 构造与特长	A1-199
• 种类与特长	A1-200
• 安装面精度	A1-201

尺寸图、尺寸表

EPF型	A1-202
• LM轨道标准长度	A1-204

LM滚动导轨 世界标准 HSR型	A1-206
• 结构与特长	A1-207
• 种类与特长	A1-208

尺寸图、尺寸表

HSR-A、HSR-AM、HSR-LA和HSR-LAM型	A1-212
HSR-B、HSR-BM、HSR-LB和HSR-LBM型	A1-214
HSR-RM型	A1-216
HSR-R、HSR-RM、HSR-LR和HSR-LRM型	A1-218
HSR-YR、HSR-YRM型	A1-220
HSR-CA、HSR-CAM、HSR-HA和HSR-HAM型	A1-222
HSR-CB、HSR-CBM、HSR-HB和HSR-HBM型	A1-224
HSR-HA、HSR-HB和HSR-HR型	A1-226
• LM轨道的标准长度和最大长度	A1-228
• LM轨道底面有螺纹孔的HSR型	A1-229
• 垫片	A1-230
• 润滑油	A1-230

LM滚动导轨 径向型 SR型	A1-232
• 结构与特长	A1-233
• 种类与特长	A1-234
• SR型的特性	A1-236

尺寸图、尺寸表

SR-W、SR-WM、SR-V和SR-VM型	A1-238
SR-TB、SR-TBM、SR-SB和SR-SBM型	A1-240
• LM轨道的标准长度和最大长度	A1-242
• LM轨道底面有螺纹孔的SR型	A1-243

LM滚动导轨 机床用超重载荷 NR/NRS型	A1-244
• 结构与特长	A1-245
• 种类与特长	A1-246
• NR和NRS型的特征	A1-248

尺寸图、尺寸表

NR-R、NR-LR型	A1-250
NRS-R、NRS-LR型	A1-252
NR-A、NR-LA型	A1-254
NRS-A、NRS-LA型	A1-256
NR-B、NR-LB型	A1-258
NRS-B、NRS-LB型	A1-260
• LM轨道的标准长度和最大长度	A1-262

LM滚动导轨 宽幅轨道型 HRW型	A1-264
• 结构与特长	A1-265
• 种类与特长	A1-266

尺寸图、尺寸表

HRW-CA、HRW-CAM型	A1-268
HRW-CR、HRW-CRM和HRW-LRM型	A1-270
• LM轨道的标准长度和最大长度	A1-272
• 挡板	A1-272

LM滚动导轨 微型 RSR型	A1-274
• 结构与特长	A1-275
• 种类与特长	A1-276
• RSR-W型与其他型号的比较	A1-278
• 安装面精度	A1-279

尺寸图、尺寸表

RSR-M、RSR-N和RSR-TN型	A1-280
RSR-M、RSR-KM、RSR-VM和RSR-N型	A1-282
RSR-WM(WTM)、RSR-WN(WTN)型	A1-284
RSR-WV、RSR-WVM和RSR-WN型	A1-286
• LM轨道的标准长度和最大长度	A1-288
• 挡板	A1-288

LM滚动导轨 微型(低成本型) RSR-Z型	A1-290
• 结构与特长	A1-291
• 种类与特长	A1-292
• 安装面精度	A1-293

尺寸图、尺寸表

RSR-ZM型 A1-294

RSR-WZM型 A1-296

• LM轨道的标准长度和最大长度 A1-298

• 挡板 A1-298

LM滚动导轨 可分离型(4方向等负荷) HR型 A1-300

• 结构与特长 A1-301

• 种类与特长 A1-302

• 间隙调节例 A1-303

• 与交叉滚柱导轨相比较的型号 A1-304

尺寸图、尺寸表

HR、HR-T、HR-M和HR-TM型 A1-306

• LM轨道的标准长度和最大长度 A1-310

• 附件 A1-311

• 润滑油孔 A1-312

LM滚动导轨 可分离型(径向型) GSR型 A1-314

• 结构与特长 A1-315

• 种类与特长 A1-316

• 间隙调节例 A1-317

尺寸图、尺寸表

GSR-T、GSR-V型 A1-318

• LM轨道的标准长度和最大长度 A1-320

• LM轨道底面有螺纹孔的GSR型 A1-320

LM滚动导轨 可分离型(径向型) GSR-R型 A1-322

• 结构与特长 A1-323

• 种类与特长 A1-324

尺寸图、尺寸表

GSR-R型 A1-326

• LM轨道标准长度 A1-328

• 齿条和小齿轮 A1-329

• 齿条 & 齿轮尺寸图 A1-332

LM滚动导轨 双维一体式LM滚动导轨 CSR型 A1-334

• 结构与特长 A1-335

• 种类与特长 A1-336

尺寸图、尺寸表

CSR型 A1-338

• LM轨道的标准长度和最大长度 A1-340

• LM轨道底面有螺纹孔的CSR型 A1-341

LM滚动导轨 微型双维一体式滚动导轨 MX型 A1-342

• 结构与特长 A1-343

• 种类与特长 A1-343

尺寸图、尺寸表

MX型 A1-344

• LM轨道的标准长度和最大长度 A1-346

LM滚动导轨 结构构件轨道型 JR型 A1-348

• 结构与特长 A1-349

• LM轨道的断面二次矩 A1-349

• 种类与特长 A1-350

尺寸图、尺寸表

JR-A、JR-B和JR-R型 A1-352

• LM轨道的标准长度和最大长度 A1-354

• LM轨道夹紧用滚子 JB型 A1-355

• LM轨道夹紧用铁板 JT型 A1-355

LM滚动导轨 R形圆弧滚动导轨 HCR型 A1-356

• 结构与特长 A1-357

• 种类与特长 A1-358

尺寸图、尺寸表

R形圆弧滚动导轨HCR型 A1-360

LM滚动导轨 直曲滚动导轨 HMG型 A1-362

• 结构与特长 A1-363

• 种类与特长 A1-365

• 工作机构例 A1-366

尺寸图、尺寸表

HMG型 A1-368

• 拼接的LM轨道 A1-370

LM滚动导轨 自动调心型 NSR-TBC型 A1-372

• 结构与特长 A1-373

• 种类与特长 A1-373

尺寸图、尺寸表

NSR-TBC型 A1-374

• LM轨道的标准长度和最大长度 A1-376

LM滚动导轨 高温用 HSR-M1型 A1-378

• 结构与特长 A1-379

• 种类与特长 A1-381

• 使用寿命 A1-382

尺寸图、尺寸表

HSR-M1A、HSR-M1LA型 A1-384

HSR-M1B、HSR-M1LB型 A1-386

HSR-M1R、HSR-M1LR型	A1-388
HSR-M1YR型	A1-390
• LM轨道的标准长度和最大长度	A1-392

LM滚动导轨 高温用 SR-M1型	A1-394
• 结构与特长	A1-395
• LM轨道和LM滑块材料的热特性	A1-395
• 种类与特长	A1-396
• 使用寿命	A1-397

尺寸图、尺寸表

SR-M1W、SR-M1V型	A1-398
SR-M1TB、SR-M1SB型	A1-400
• LM轨道的标准长度和最大长度	A1-402

LM滚动导轨 高温用 RSR-M1型	A1-404
• 结构与特长	A1-405
• LM轨道和LM滑块材料的热特性	A1-405
• 种类与特长	A1-406
• 使用寿命	A1-407

尺寸图、尺寸表

RSR-M1K、RSR-M1V和RSR-M1N型	A1-408
RSR-M1WV、RSR-M1WN型	A1-410
• LM轨道的标准长度和最大长度	A1-412
• 挡板	A1-412

LM滚动导轨 高耐蚀型 HSR-M2型	A1-414
• 结构与特长	A1-415
• 种类与特长	A1-415

尺寸图、尺寸表

HSR-M2A型	A1-416
• LM轨道的标准长度和最大长度	A1-418

LM滚动导轨 中低真空用 HSR-M1VV型	A1-420
• 构造与特长	A1-421
• 种类与特长	A1-422
• 设计上的注意事项	A1-422

尺寸图、尺寸表

HSR-M1VV型	A1-424
• LM轨道的标准长度和最大长度	A1-426

LM滚动导轨 特殊环境用免润滑 SR-MS型	A1-428
• 构造与特长	A1-429
• 使用注意事项	A1-431
• 种类与特长	A1-431

尺寸图、尺寸表

SR-MSV型、SR-MSW型	A1-432
• LM轨道的标准长度和最大长度	A1-434

保持器型滚柱滚动导轨的结构与特长	A1-436
• 滚柱保持器的效果	A1-437

保持器型滚柱滚动导轨 超高刚性型 SRG型	A1-440
• 结构与特长	A1-441
• 种类与特长	A1-442
• 安装面的误差容许值	A1-444

尺寸图、尺寸表

SRG-A、SRG-LA、SRG-C和SRG-LC型	A1-446
SRG-LC型	A1-448
SRG-V、SRG-LV、SRG-R和SRG-LR型	A1-450
• LM轨道的标准长度和最大长度	A1-452
• 润滑孔	A1-453

保持器型滚柱滚动导轨 超高刚性型(低重心型) SRN型	A1-456
• 结构与特长	A1-457
• 种类与特长	A1-458
• 安装面的误差容许值	A1-459

尺寸图、尺寸表

SRN-C、SRN-LC型	A1-460
SRN-R、SRN-LR型	A1-462
• LM轨道的标准长度和最大长度	A1-464
• 润滑孔	A1-465

保持器型滚柱滚动导轨 超高刚性型(宽幅型) SRW型	A1-466
• 结构与特长	A1-467
• 种类与特长	A1-468
• 安装面的容许误差	A1-469

尺寸图、尺寸表

SRW-LR型	A1-470
• LM轨道的标准长度和最大长度	A1-472
• 润滑孔	A1-473

设计的要点	A1-474
设计导轨结构	A1-474
• 导轨结构的配置例	A1-475
• 与使用条件相对应的LM滚动导轨的固定方法	A1-479
安装面的设计	A1-481
• 安装面的设计	A1-481
• 安装面的肩高和圆角半径	A1-483
• 安装面的容许误差	A1-490
• 基准侧LM滚动导轨的表示以及组合	A1-495

配件	A1-497
按型号分类的配件对应表.....	A1-498
密封垫片和金属刮板.....	A1-502
层叠式接触刮板LaCS.....	A1-503
侧面刮板.....	A1-505
防尘盖.....	A1-506
轻型阻力接触式密封LiCS.....	A1-507
配件安装后各型号的尺寸.....	A1-508
• 安装LaCS和各种密封垫片后的LM滑块尺寸(尺寸L).....	A1-508
• 安装LaCS时油嘴增加的尺寸.....	A1-516
• 安装LiCS后的LM滑块尺寸(尺寸L).....	A1-519
• 安装LiCS时油嘴增加的尺寸.....	A1-520
• 密封垫片阻力最大值.....	A1-521
• LaCS的阻力最大值.....	A1-524
• LiCS的阻力最大值.....	A1-525
• 侧面刮板的最大阻力值.....	A1-525
QZ自润滑器.....	A1-526
• 安装QZ自润滑器后的LM滑块尺寸(尺寸L).....	A1-529
部件标记一览表.....	A1-534
专用伸缩护罩.....	A1-536
• 伸缩护罩.....	A1-537
专用LM防尘盖.....	A1-550
• LM防尘盖.....	A1-551
C形孔盖.....	A1-553
GC形孔盖.....	A1-554
板式线轨防尘罩SV型 薄钢带SP型.....	A1-557
润滑附件.....	A1-560
拆卸/安装夹具.....	A1-561
末端止动块EP型.....	A1-562
公称型号	A1-563
• 公称型号的构成例.....	A1-563
• 订货时的注意点.....	A1-566
使用注意事项	A1-568
LM滚动导轨的使用注意事项.....	A1-568
特殊环境用LM滚动导轨使用上的注意事项.....	A1-569
LM滚动导轨配件的使用注意事项.....	A1-569
• LM滚动导轨用润滑装置QZ.....	A1-569
• LM滚动导轨用层叠式接触刮板LaCS、侧面垫片侧刮.....	A1-569
• LM滚动导轨用低阻力接触密封垫片LiCS.....	A1-570
• GC形孔盖.....	A1-570

B 辅助手册(别册)

特长与类型	B1-8
LM滚动导轨的特长	B1-8
• 容许载荷大和高刚性	B1-9
• 运动精度高	B1-11
• 吸收安装面误差的精度平均化效果	B1-14
• 维护保养简便	B1-16
• 节能效果大	B1-17
• 总成本低	B1-18
• 理想的4列圆弧沟槽两点接触构造	B1-19
• DF结构具有出色的误差吸收能力	B1-23
LM滚动导轨的分类表	B1-24
选择的要点	B1-26
选择LM滚动导轨的流程图	B1-26
设定使用条件	B1-28
• LM滚动导轨的使用条件	B1-28
选择类型	B1-44
• LM滚动导轨的种类	B1-44
计算负荷大小	B1-56
• 计算负荷大小	B1-56
• 计算例	B1-59
计算等价负荷	B1-66
• LM滚动导轨各方向的额定载荷	B1-66
计算静态安全系数	B1-68
计算平均负荷	B1-69
• 平均负荷的计算例(1)-考虑水平使用和加减速-	B1-71
• 平均负荷的计算例(2)-轨道可移动时-	B1-72
计算额定寿命	B1-73
• 使用钢球的LM滚动导轨的额定寿命计算式	B1-73
• 免润滑LM滚动导轨的额定寿命计算公式	B1-73
• 使用滚柱的LM滚动导轨的额定寿命计算式	B1-74
• 额定寿命的计算例(1)-水平使用且高加减速时-	B1-77
• 额定寿命的计算例(2)-垂直使用时-	B1-82
预测刚性	B1-85
• 选择径向间隙(预压)	B1-85
• 考虑预压时的使用寿命	B1-86
• 刚性	B1-86
确定精度	B1-87
• 精度规格	B1-87
• 按使用机种划分精度等级的基准	B1-88
安装步骤与维护	B1-89
LM滚动导轨的安装	B1-89
• 基准侧LM滚动导轨的表示以及组合	B1-89
• 安装步骤	B1-91
• 安装后的精度测量方法	B1-101
• LM轨道的推荐锁紧扭矩	B1-101

配件的介绍	B1-103
密封垫片和金属刮板	B1-104
层叠式接触刮板LaCS	B1-105
侧面刮板	B1-107
防尘盖	B1-108
轻型阻力接触式密封LiCS	B1-109
专用伸缩防尘罩	B1-110
专用LM防尘盖	B1-110
C形孔盖	B1-111
GC形孔盖	B1-112
板式线轨防尘罩SV型 薄钢带SP型	B1-114
QZ自润滑器	B1-117
润滑附件	B1-120
拆卸/安装夹具	B1-121
末端主动块EP型	B1-122

公称型号	B1-123
• 公称型号的构成例	B1-123
• 订货时的注意点	B1-126

使用注意事项	B1-128
LM滚动导轨的使用注意事项	B1-128
特殊环境用LM滚动导轨使用上的注意事项	B1-129
LM滚动导轨配件的使用注意事项	B1-129
• LM滚动导轨用润滑装置QZ	B1-129
• LM滚动导轨用层叠式接触刮板LaCS、侧面垫片侧刮	B1-129
• LM滚动导轨用低阻力接触密封垫片LiCS	B1-130
• GC形孔盖	B1-130

LM滚动导轨的分类表

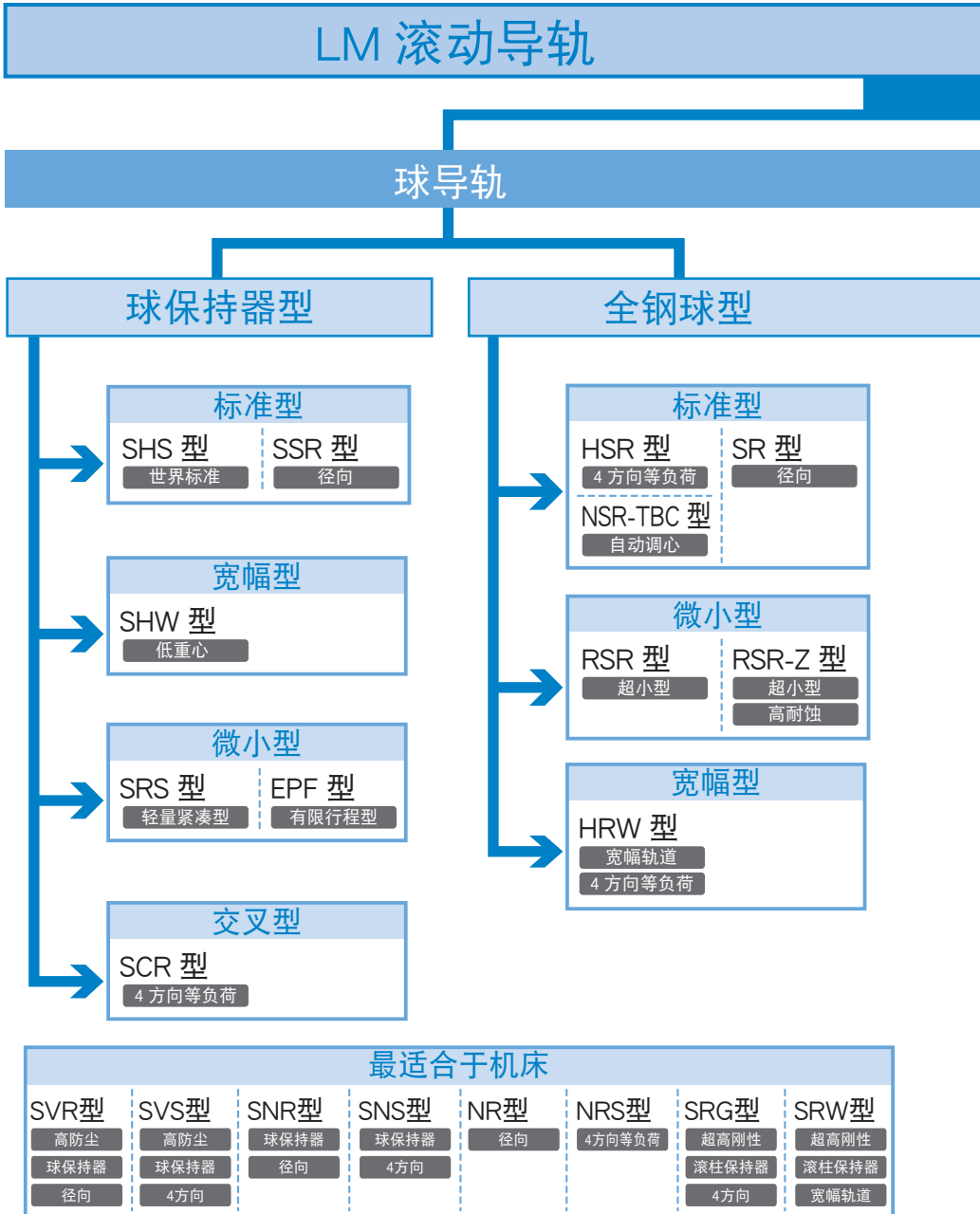

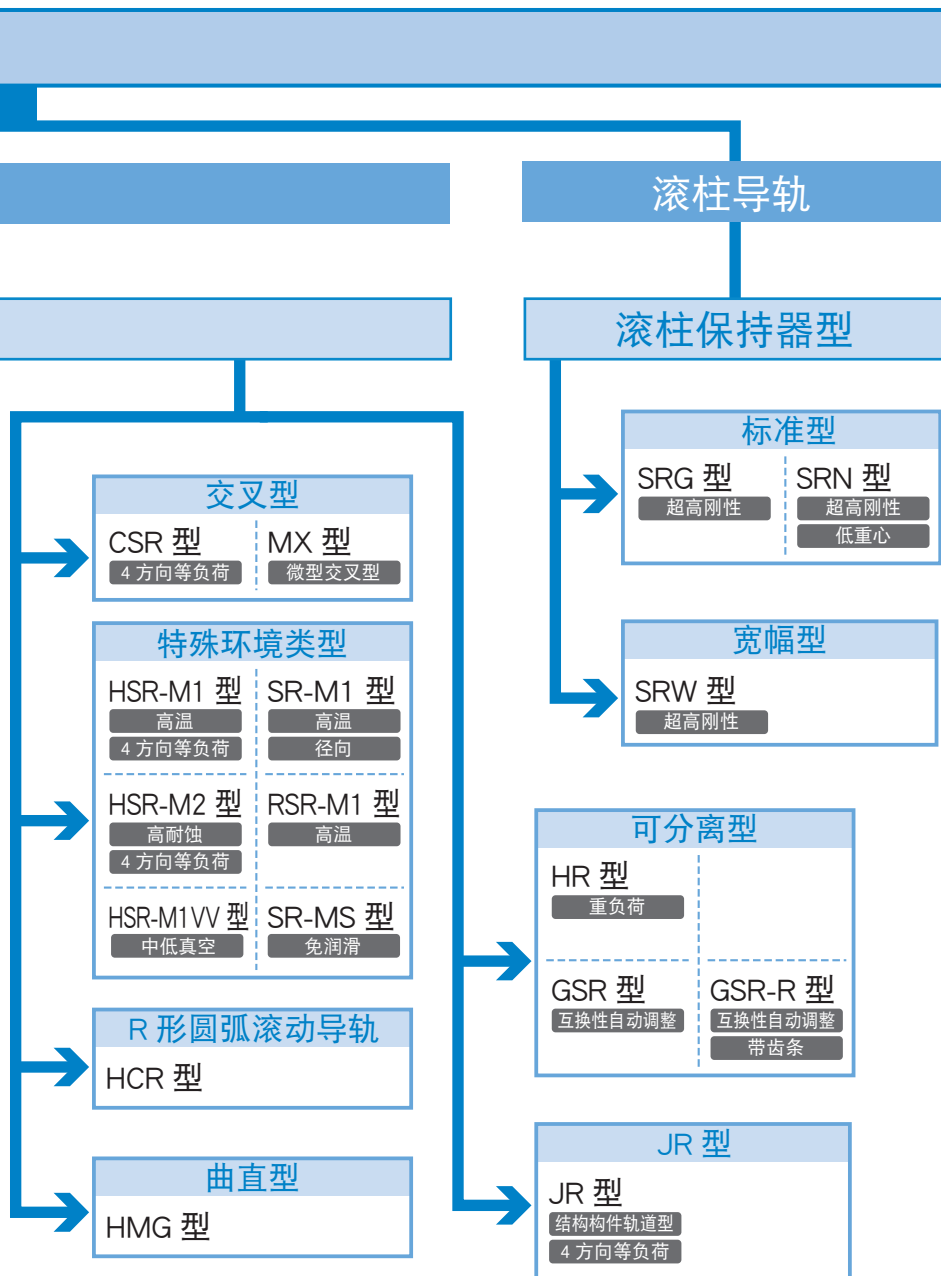

选择LM滚动导轨的流程图

【选择LM滚动导轨的步骤】

以下是流程图,可作为选择LM滚动导轨的基准。

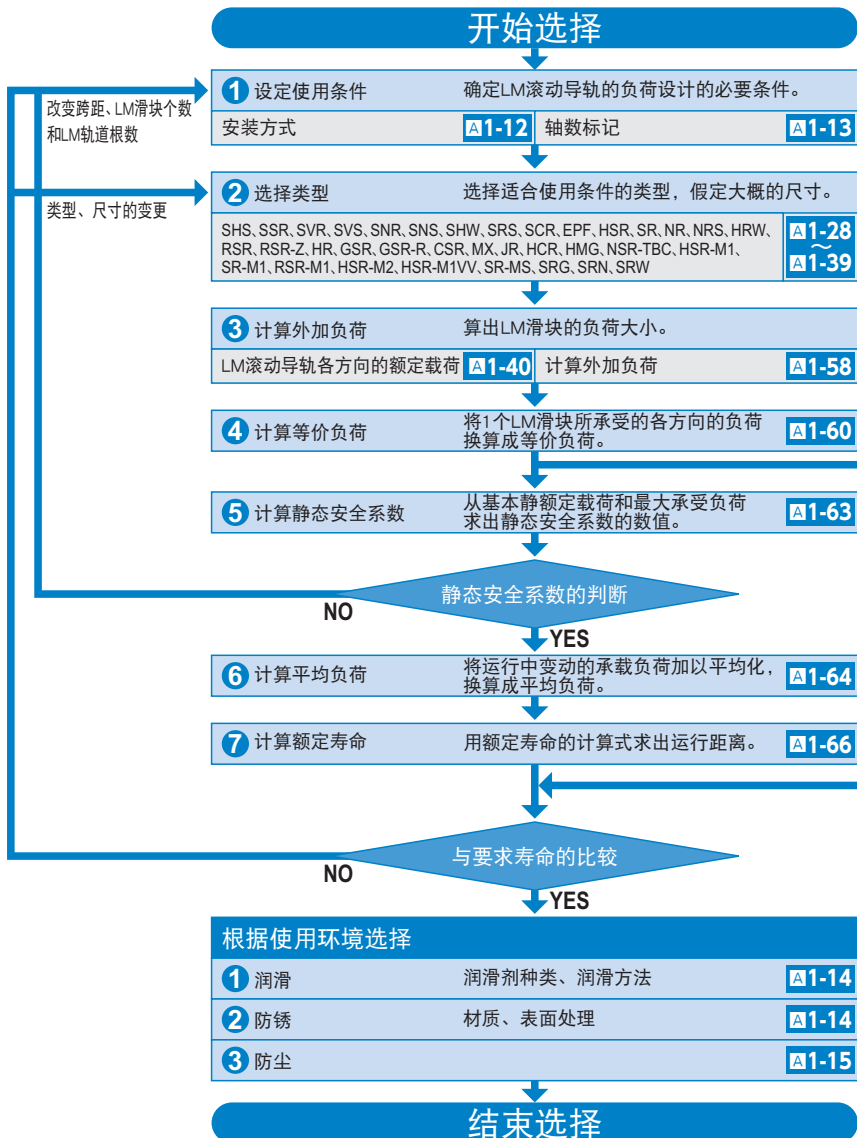

- 导向部分的空间
- 尺寸（跨距、LM滑块个数、LM轨道根数和推力）
- 安装方式（水平、垂直、倾斜、挂壁、悬吊使用）
- 作用负荷的大小、方向、位置
- 使用频率（工作周期）
- 速度（加速度）
- 行程长度
- 使用寿命要求
- 运动精度
- 使用环境
- 在特殊环境中（真空、无尘室、高温、受污染环境等），有必要考虑材质、表面处理、润滑和防尘等。

预测刚性	
1 选择径向间隙（预压）	A1-70
2 考虑预压时的使用寿命	A1-71
3 刚性	A1-71
4 各种型号的径向间隙规格	A1-72
5 设计导向部分的结构	A1-474

确定精度	
1 精度规格	A1-76
2 按使用机种分精度等级的基准	A1-77
3 各种型号的精度规格	A1-78~

设定使用条件

LM滚动导轨的使用条件

【关于安装方式】

LM滚动导轨的安装方式可分为下列5种。

LM滚动导轨的安装方式为水平使用以外的情况时润滑剂可能会有难以输送到滚动面上的情况。

安装方式以及油嘴·配管接头在LM滑块上的安装位置请务必联系THK。

关于润滑请参照 **■24-2**

【关于安装方式】

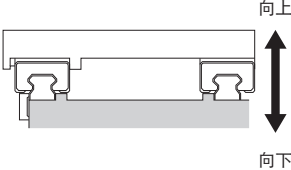
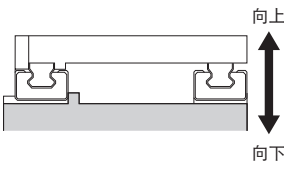
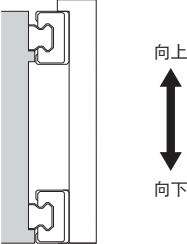
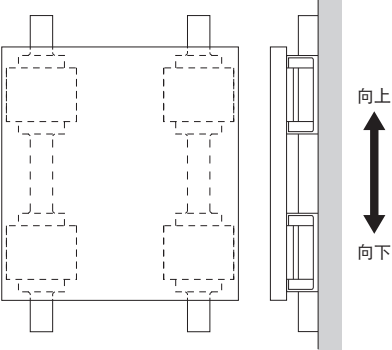
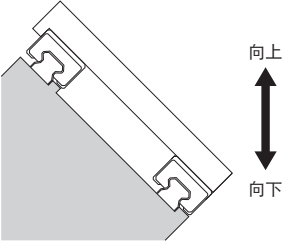
水平使用(标记:H)	反向使用(标记:R)	挂壁使用(标记:K)
		
垂直使用(标记:V)		倾斜使用(标记:T)
		

【轴数标记】

在同一平面多跟导轨组合并列使用的场合,请事先指示到对的根数(轴数记号)。
(关于精度规格和径向间隙规格,请分别参照**A1-78**和**A1-72**。)

公称型号的构成例

SHS25C2SSCO+1000LP - II

公称型号(详细说明请参照各型号的相应页) 轴数标记("II"表示2轴平行使用。单轴时没有标记)

【轴数标记】

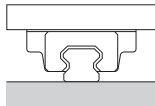
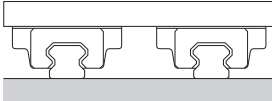
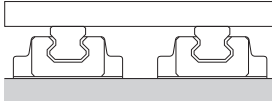
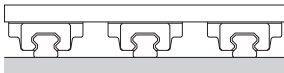
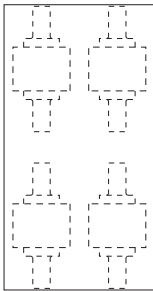
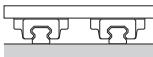
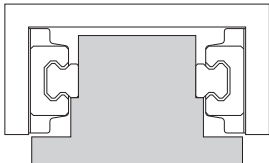
轴数标记：无 必要的轴数：1	轴数标记：II 必要的轴数：2	轴数标记：II 必要的轴数：2
	 <p>说明： 订货时,请以2轴的倍数指明数量。</p>	 <p>说明： 订货时,请以2轴的倍数指明数量。</p>
轴数标记：III 必要的轴数：3	轴数标记：IV 必要的轴数：4	其它 必要的轴数：2
 <p>说明： 订货时,请以3轴的倍数指明数量。</p>	  <p>说明： 订货时,请以4轴的倍数指明数量。</p>	 <p>使用相对使用的2轴</p>

【使用环境】

● 润滑

当使用直线运动系统时，必须提供良好的润滑。如果无润滑状态下使用，滚动部分就会更快地磨损，因而其使用寿命会缩短。

润滑剂具有如下功效：

- (1) 降低各运动部件之间的摩擦，从而可防止烧伤及减少磨损。
- (2) 在滚动面上形成油膜以减少作用于表面的应力，并延长滚动疲劳寿命。
- (3) 将油膜覆盖于金属表面以防止生锈。

为充分发挥LM滚动导轨的功能，请根据使用条件进行润滑。

安装方式为水平使用以外的情况时润滑剂可能会有难以输送到滚动面上的情况。

安装方式以及油嘴·配管接头在LM滑块上的安装位置请务必联系THK。安装方式请参考**A1-12**，润滑请参照**A24-2**。

此外，即使是带有密封垫片的LM滚动导轨，其内部的润滑剂也会在运行中逐渐渗漏出去。因此需要根据使用条件，以适当的时间间隔来补给油脂。

● 防锈

■ 确定材料

直线运动系统有必要选择能够满足使用环境要求的材质。为了能够在要求耐腐蚀性的环境中使用，某些直线运动系统可以使用马氏体不锈钢。

(马氏体不锈钢可以使用于下列型号的LM滚动导轨：SSR、SHW、SRS、HSR、SR、HRW、RSR、RSR-Z和HR型。)

另外，HSR型系列中还包括，使用奥氏体不锈钢的高耐腐蚀LM滚动导轨HSR-M2型，拥有高耐腐蚀的性能。有关详细内容，请参照**A1-414**。

■ 表面处理

直线运动系统的LM轨道和滑块的表面可以因防锈或审美的之目的进行表面处理。

THK提供了THK-AP处理，这是针对直线运动系统最佳的表面处理方法。

大致上有3种类型的THK-AP处理方法：AP-HC、AP-C和AP-CF。(请参照 **B0-20**)。

● 防尘

如果粉尘及其他异物进入直线运动系统,将导致异常磨损,并缩短使用寿命,因而必须防止异物侵入内部系。所以,预想可能会有粉尘及其他异物进入时,就有必要选择满足使用环境条件的密封装置或防尘装置。

THK根据型号提供LM滚动导轨的防尘保护附件,例如以具有高耐磨损性的特殊合成橡胶制的末端密封垫片,以及能进一步提高防尘功效的侧面密封垫片和内部密封垫片等。

并且,在使用环境恶劣的场所,还根据型号可以提供层叠式接触刮板LaCS和专用的伸缩防尘罩。另外,THK还提供LM轨道安装孔上的专用C形孔盖以防止切削碎片等从轨道安装孔处侵入内部。

当需要在易于遭受切屑和潮湿环境中使用时,需要同时为滚珠丝杠提供防尘时,建议使用圆形软式伸缩罩或大型伸缩防尘罩来保护整个系统。

配件请参照 **A1-502**。

【特殊环境】

无尘室

在诸如无尘室等清洁环境下，须减少直线运动系统所产生的粉尘，并且不能使用防锈油。因此，有必要提高LM系统的耐蚀性。此外，根据清洁状况，可能还需要使用吸尘装置。

直线运动系统所产生的粉尘

■防止油脂蒸发产生粉尘的措施

THK AFE-CA、AFF油脂

使用适合清洁环境的几乎不产生粉尘的油脂。

■防止金属磨损产生粉尘的措施

球保持器型LM滚动导轨

使用球保持器型LM滚动导轨，钢球之间无相互摩擦，几乎不产生金属磨损的粉尘，从而最大程度地抑制了粉尘的产生。

防锈

■材料类措施

不锈钢LM滚动导轨

此LM滚动导轨使用马氏体不锈钢，具有抗蚀功效。

高耐蚀LM滚动导轨

LM轨道中使用奥氏体不锈钢，具有高抗蚀功效。

■表面处理的措施

THK的AP-HC、AP-C和AP-CF处理

直线运动系统通过实施表面处理，提高了耐腐蚀性。

球保持器型LM滚动导轨

对应
型号

SHS SSR SVR/SVS SNR/SNS
SHW SRS SCR EPF

保持器型滚柱滚动导轨

对应
型号

SRG SRN SRW

不锈钢LM滚动导轨

对应
型号

SSR SHW SRS HSR SR
HRW HR RSR















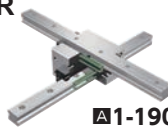

特殊环境用LM滚动导轨

对应
型号

高耐蚀
免润滑 HSR-M2
SR-MS

表面处理

油脂

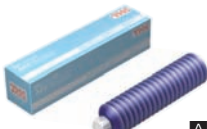
SHS  A 1-96	SSR  A 1-108	SVR/SVS  A 1-120	SNR/SNS  A 1-142
SHW  A 1-166	SRS  A 1-176	SCR  A 1-190	EPF  A 1-198
SRG  A 1-440	SRN  A 1-456	SRW  A 1-466	
SSR  A 1-108	SHW  A 1-166	SRS  A 1-176	HSR  A 1-206
SR  A 1-232	HRW  A 1-264	HR  A 1-300	RSR  A 1-274
HSR-M2  A 1-414	SR-MS  A 1-428		
THK AP-HC 处理  B 0-20			
THK AFE-CA 油脂  A 24-12	THK AFF 油脂  A 24-14		

真空中

在真空环境下,需要采取措施,以防止气体从树脂中释放以及防止油脂蒸发。因此必须选择具有高耐腐蚀性的产品。

■防止从树脂中释放气体的措施

不锈钢LM滚动导轨

它在LM滑块的回球器(钢球循环装置用树脂制造)中使用不锈钢以减少气体的逸出。

■防止油脂蒸发的措施

真空用油脂

如果在真空环境下使用一般油脂,在油脂中包含的油就会蒸发,同时油脂也会丧失润滑能力。因此应使用真空专用油脂,其采用蒸汽压较低的氟化油作为基础油。

■防锈措施

不锈钢LM滚动导轨

真空环境下,使用高耐腐蚀性的不锈钢LM滚动导轨。

高温用LM滚动导轨

若在烘烤等高温环境,请使用耐热性、耐腐蚀性强的高温用LM滚动导轨。

■高耐蚀LM滚动导轨

LM滚动导轨在LM轨道中使用奥氏体不锈钢,具有高抗蚀功效。

免润滑

在不希望用液体润滑的环境使用时,需要采用脂润滑及油润滑之外的其他润滑方法。

■固体润滑

固体润滑S膜

此润滑方式是为在大气压~高真空环境下使用而开发的全固体润滑。与其他的固体润滑方式相比,具有优异的耐载荷、耐磨损、紧密性的特性。

高温用LM滚动导轨

对应型号

HSR-M1 SR-M1
RSR-M1

特殊环境用LM滚动导轨

对应型号

中低真空用 HSR-M1VV
免润滑 SR-MS

高耐蚀LM滚动导轨

不锈钢LM滚动导轨

对应型号

HSR SR HRW HR RSR

真空用油脂

免润滑LM滚动导轨

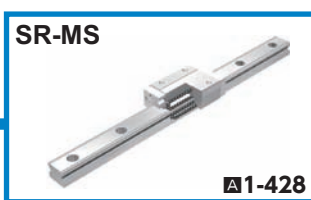
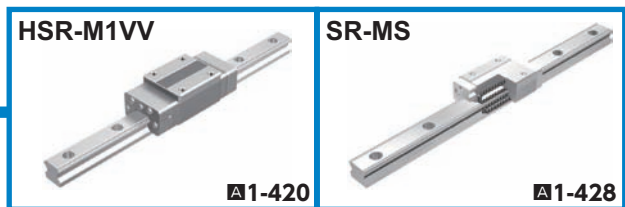
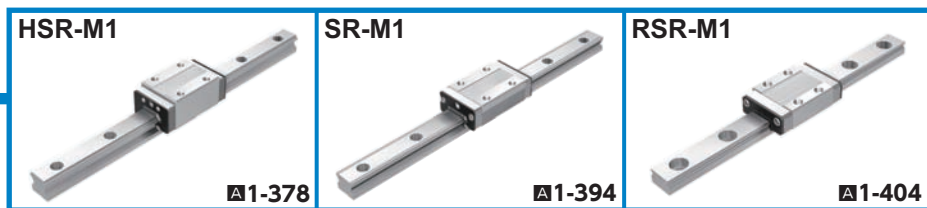

防腐蚀

与无尘室内的应用相同,应通过选择适当的材料和表面处理来提高耐腐蚀性。

■ 材料类措施

不锈钢LM滚动导轨

此LM滚动导轨使用马氏体不锈钢,具有抗蚀功效。

高耐蚀LM滚动导轨

LM轨道中使用奥氏体不锈钢,其具有高抗蚀功效。

■ 表面处理的措施

THK的AP-HC、AP-C和AP-CF处理

直线运动系统通过实施表面处理,提高了耐蚀性。

不锈钢LM滚动导轨

对应
型号

SSR SHW SRS HSR SR
HRW HR RSR

高耐蚀LM滚动导轨

表面处理

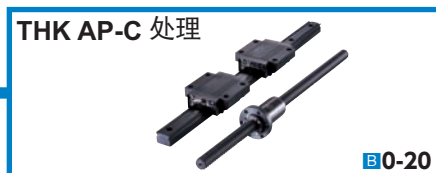
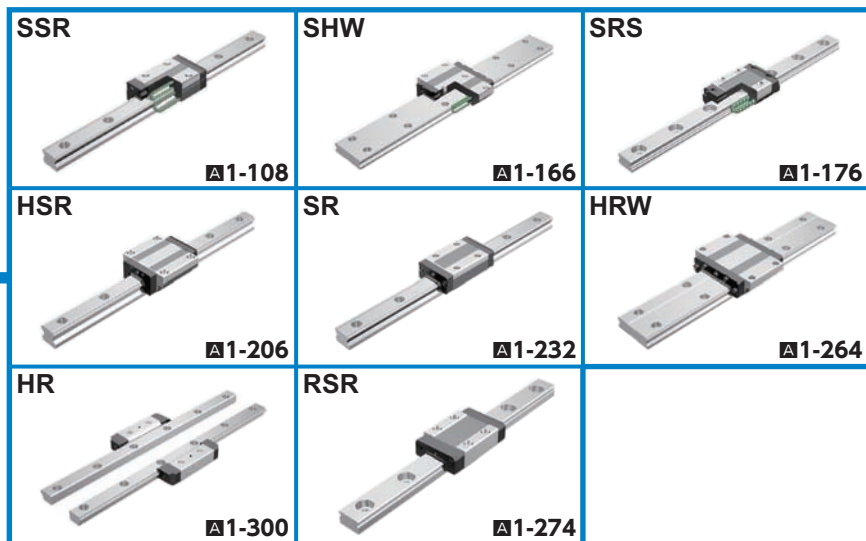

高速

在高速环境下,必须应用最佳的润滑方法,从而能在高速运行时减少热量的产生以及提高油脂的保持性。

■减少热量产生的措施

球保持器型LM滚动导轨

使用球保持器可消除钢球之间的摩擦,从而减少热量的产生。此外也提高了油脂的保持性,这样就可实现较长的使用寿命和高速运行。

THK AFA油脂、AFJ油脂

减少了高速运行时产生的热量,并且具有优异的润滑性能。

■改进润滑的措施

QZ自润滑器

由于它补充了油的损耗,因而润滑周期和维护周期就能够显著延长。它还在滚动面上涂布了恰当数量的油,因而作为对生态环境友好的润滑系统,它不会污染周围的区域。

球保持器型LM滚动导轨

对应
型号

SHS SSR SVR/SVS SNR/SNS
SHW SRS SCR EPF

保持器型滚柱滚动导轨

对应
型号

SRG SRN SRW

QZ自润滑器

油脂

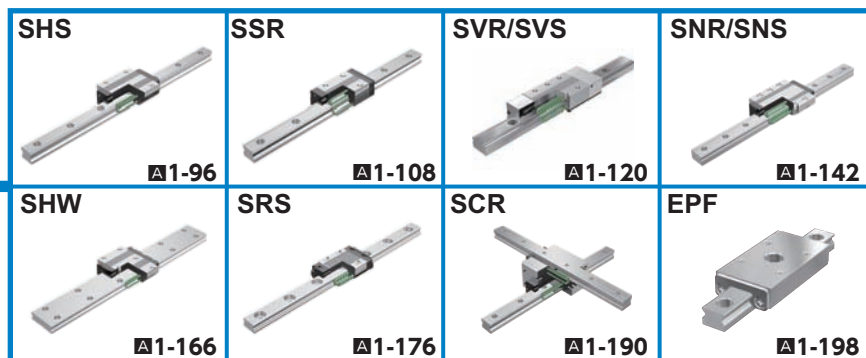

LM 滚动导轨用
QZ 自润滑器

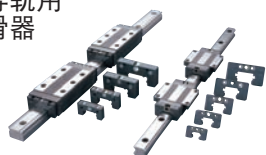

▲1-526

THK AFA 油脂



▲24-7

THK AFJ 油脂



▲24-20

高温

在高温环境下,由于受热产生的尺寸变化是一个问题。应使用具有耐热性以及加热和冷却后尺寸变化极小的高温用LM滚动导轨以及高温油脂。

■耐热性

高温用LM滚动导轨

此为具有出色耐热性的LM滚动导轨,其尺寸在加热和冷却后几乎不发生变化。

■油脂

高温用油脂

使用高温油脂,该油脂可使LM系统的滚动阻力即使在温度从常温改变到高温时也几乎无变动。

高温用LM滚动导轨

对应型号

HSR-M1 SR-M1 RSR-M1
HSR-M1VV

高温用油脂

低温

使用这样的LM系统,其树脂部件几乎不受低温影响,以作为从常温转换到低温状态时提高耐蚀性的措施,以及使用即使在低温状态下也具有滚动阻力低起伏特性的油脂。

■低温对树脂部件的影响

不锈钢LM滚动导轨

LM滑块的回球器(树脂制钢球循环路径)是由不锈钢制造的。

■防锈措施

直线运动系统通过实施表面处理,提高了耐蚀性。

■油脂

使用THK AFC油脂,即使温度低也可使系统的滚动阻力几乎不变动。

不锈钢LM滚动导轨

对应型号

SSR SHW SRS HSR SR
HRW HR RSR

表面处理

低温用油脂

微运动

微动行程会导致油膜破裂及润滑状况恶化,因而过早产生磨损。在这样的情况下,要选择具有高油膜强度和易于形成油膜的油脂。

■油脂

THK AFC油脂

AFC油脂是基于尿素的油脂,在油膜强度和耐磨损性方面均具有优异的性能。

油脂

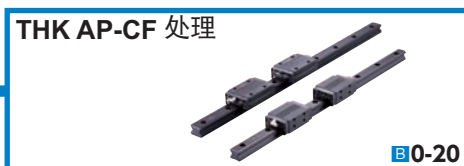
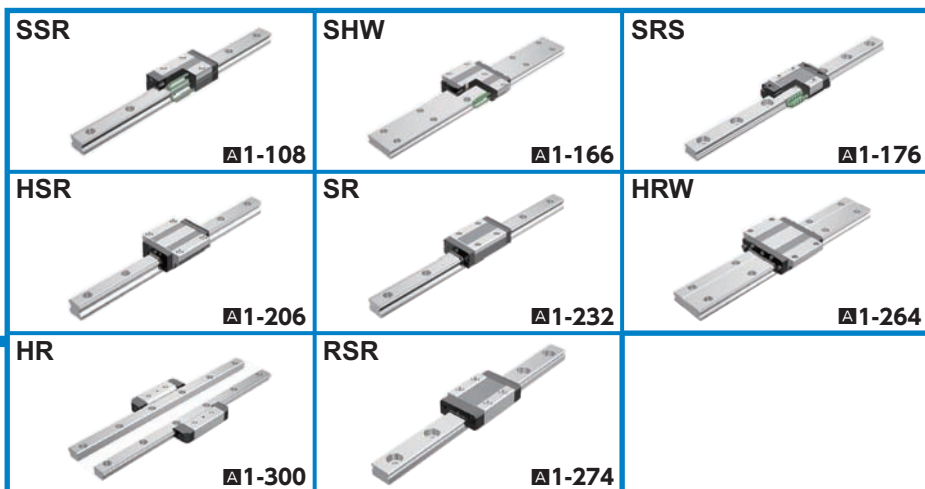

异物

如果异物进入直线运动系统,将会导致异常磨损以及缩短其使用寿命,因此必须加以防止。特别是存在防尘套或软式防尘罩无法完全防护的细微粉尘和水的情况下,需要安装去除异物能力超群的防尘部件。

■ 金属刮板

它用于除去比较大的异物,例如切削屑、飞溅物和沙粒或沾在LM轨道上的硬物。

■ 接触刮板LaCS

它不像金属刮板,是与LM轨道相接触来除去异物的因此它能发挥出金属刮板无法匹敌的对细微异物的防护能力。针对微小异物的高防尘效;而使用传统的金属刮板相当困难的。

■ QZ自润滑器

QZ自润滑器是一个润滑系统,它使高含油纤维网与钢球滚动面紧密接触,来供应恰当数量的润滑油。

■ LM轨道安装孔专用GC孔盖

GC孔盖是用于塞住LM轨道的安装孔的金属盖(RoHS指令适合品)。可防止在严酷环境下从LM轨道上面(安装孔)进入异物及冷却液。将其与防尘用密封垫片一起使用能提高LM导轨的防尘性能。

■ 防尘盖

即使是在有细微粉尘及液体等异物存在的严酷环境下也能将异物侵入量控制在最小。

LM滚动导轨
+ 金属刮板
+ 接触刮板LaCS
+ GC孔盖等

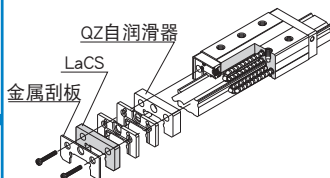

■ A1-497

对应号

球保持器型LM滚动导轨
SHS SSR SVR/SVS SNR/SNS SHW SRS
全钢球LM滚动导轨
HSR NR/NRS

保持器型滚柱滚动导轨
+ 金属刮板
+ 接触刮板LaCS
+ GC孔盖等

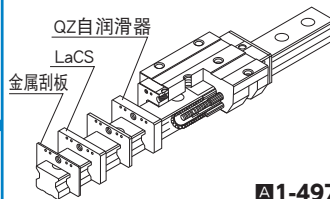

■ A1-497

对应号

SRG

球保持器型LM滚动导轨

SHS



A1-96

SSR



A1-108

SNR/SNS



A1-142

SHW



A1-166

SRS



A1-176

SVR/SVS



防尘盖对应

A1-120

全钢球LM滚动导轨

HSR



A1-206

NR/NRS



A1-244

保持器型滚柱滚动导轨

SRG



A1-440











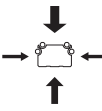

选择类型

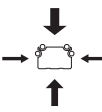
LM滚动导轨的种类



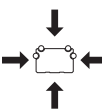







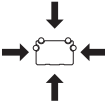

LM滚动导轨有各种各样的型号, 各种尺寸已标准化, 可根据用途选择相应的最佳产品。LM滚动导轨是一种单元构造, 只需通过简单的作业, 在安装部用螺栓将导轨安装好就可获得无间隙的高行走精度, 在广泛的用途中拥有大量的使用实例和许多经验及技巧。

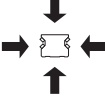
分类	类型	尺寸表	负荷容量图	基本额定载荷(kN)			
				基本动额定载荷	基本静额定载荷		
直径型	球保持器型 LM滚动导轨	SSR-XW型	▶ 图1-112		14.7~64.6	16.5~71.6	
		SSR-XV型	▶ 图1-114		9.1~21.7	9.7~22.5	
		SSR-XTB型	▶ 图1-116		14.7~31.5	16.5~36.4	
	全钢球 LM滚动导轨		SR-W型		▶ 图1-238	9.51~411	19.3~537
			SR-M1W型		▶ 图1-398	9.51~41.7	19.3~77.2
			SR-V型		▶ 图1-238	5.39~23.8	11.1~44.1
			SR-M1V型		▶ 图1-398	5.39~23.8	11.1~44.1
			SR-TB型		▶ 图1-240	9.51~89.1	19.3~157
			SR-M1TB型		▶ 图1-400	9.51~41.7	19.3~77.2
			SR-SB型		▶ 图1-240	5.39~23.8	11.1~44.1
			SR-M1SB型		▶ 图1-400	5.39~23.8	11.1~44.1
	特殊环境用 免润滑LM滚动导轨		SR-MSV型		▶ 图1-432	—	—
			SR-MSW型		▶ 图1-432	—	—
	球保持器型 LM滚动导轨 机床行业用 超重载荷高刚性型		SVR-C型		▶ 图1-132	48~260	68~328
			SVR-LC型		▶ 图1-132	57~340	86~481
			SVR-R型		▶ 图1-128	48~260	68~328
			SVR-LR型		▶ 图1-128	57~340	86~481
			SVR-CH型		▶ 图1-138	90~177	115~238
SVR-LCH型			▶ 图1-138	108~214	159~312		
		SVR-RH型	▶ 图1-136	90~177	115~238		
		SVR-LRH型	▶ 图1-136	108~214	159~312		





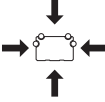

	外形尺寸(mm)		特长	主要用途
	高度	宽度		
	24~48	34~70	●使用寿命长,实现长期免维护运行 ●薄型且体积小,径向载荷容量大	●平面磨床工作台 ●工具磨床工作台
	24~33	34~48	●灰尘少、低噪音、好音质 ●出色的平面行走精度 ●出色的高速性 ●安装误差的吸收能力卓越	●放电加工机 ●印刷电路板钻孔机 ●贴片机
	24~33	52~73	●采用何种安装方式都能实现顺畅运动 ●不锈钢型也已标准化	●高速搬送装置 ●机器人的行走部位
	24~135	34~250	●薄型且体积小,径向载荷容量大 ●出色的平面行走精度 ●安装误差的吸收能力卓越 ●不锈钢型也已标准化 ●M1型已实现最高工作温度150°C	●加工中心机 ●NC车床 ●5面加工机工作台
	24~48	34~70		●搬送装置
	24~48	34~70		●冲压模具导向部
	24~48	34~70		●检查装置
	24~48	34~70		●试验机
	24~68	52~140		●食品机械
	24~48	52~100		●医疗器械
	24~48	52~100		●三坐标测量设备
	24~48	52~100		●包装机
	24~48	52~100	●射出成形机	
	24~48	52~100	●木工机	
	24~48	52~100	●超精密工作台	
	24~48	52~100	●半导体 / 液晶制造装置	
	24~28	34~42	●产生微量排出气体(水、有机物) ●发尘量少	●曝光设备
	24~28	34~42	●可高温(~150°C)使用	●有机EL制造装置 ●离子注入装置
	31~75	72~170	●使用寿命长,实现长期免维护运行 ●生尘少、低噪音、好音质	●加工中心机 ●NC车床 ●磨床 ●5面加工机 ●坐标镗床 ●钻床 ●NC铣床 ●龙门铣床 ●模具加工机 ●石墨加工机 ●电火花加工机 ●线切割机
	31~75	72~170	●出色的高速性 ●无论采用何种安装方式都能实现顺畅运动	
	31~75	50~126	●具有超重载荷的负荷容量,最适合在机床行业中使用	
	31~75	50~126	●薄型且体积小,径向载荷容量大 ●由于提高了减衰特性,最适合于耐振动、耐冲击性的要求	
	31~75	50~126	●出色的平面行走精度	
	48~70	100~140	●使用寿命长,实现长期免维护运行 ●径向载荷容量大	
	48~70	100~140	●由于提高了减衰特性,最适合于耐振动、耐冲击性的要求	
	48~70	100~140	●生尘少、低噪音、好音质 ●出色的平面行走精度	
	55~80	70~100	●出色的高速性 ●按照实际上的世界标准HSR型的尺寸设计	
	55~80	70~100	●无论采用何种安装方式都能实现顺畅运动 ●具有超重载荷的负荷容量,最适合在机床行业中使用	

分类		类型		尺寸表	负荷容量图	基本额定载荷(kN)	
						基本动额定载荷	基本静额定载荷
径向型	球保持器型 LM滚动导轨 机床行业用 超重载荷高刚性型		SNR-C型	▶ 图1-152		48~260	79~409
			SNR-LC型	▶ 图1-152		57~550	101~887
			SNR-R型	▶ 图1-148		48~260	79~409
			SNR-LR型	▶ 图1-148		57~550	101~887
			SNR-CH型	▶ 图1-160		90~177	144~292
			SNR-LCH型	▶ 图1-160		108~214	188~383
			SNR-RH型	▶ 图1-156		90~177	144~292
			SNR-LRH型	▶ 图1-156		108~214	188~383
	全钢球型 LM滚动导轨 机床行业用 超重载荷高刚性型		NR-A型	▶ 图1-254		33~479	84.6~1040
			NR-LA型	▶ 图1-254		44~599	113~1300
			NR-B型	▶ 图1-258		33~479	84.6~1040
			NR-LB型	▶ 图1-258		44~599	113~1300
			NR-R型	▶ 图1-250		33~479	84.6~1040
			NR-LR型	▶ 图1-250		44~599	113~1300
4方向型	球保持器型 LM滚动导轨 机床行业用 超重载荷高刚性型		SVS-C型	▶ 图1-134		37~199	52~251
			SVS-LC型	▶ 图1-134		44~261	66~368
			SVS-R型	▶ 图1-130		37~199	52~251
			SVS-LR型	▶ 图1-130		44~261	66~368
			SVS-CH型	▶ 图1-138		69~136	88~182
			SVS-LCH型	▶ 图1-138		83~164	122~239
			SVS-RH型	▶ 图1-136		69~136	88~182
			SVS-LRH型	▶ 图1-136		83~164	122~239

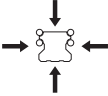









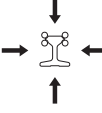



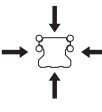

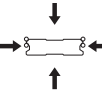
外形尺寸(mm)		特长	主要用途		
高度	宽度				
31~75	72~170	<ul style="list-style-type: none"> ● 使用寿命长, 实现长期间免维护运行 ● 灰尘少、低噪音、好音质 ● 出色的高速性 ● 采用何种安装方式都能实现顺畅运动 ● 具有超重载荷的负荷容量, 最适合在工具机中使用 ● 薄型且体积小、径向载荷容量大 ● 由于提高了减衰特性, 最适合于耐振动、耐冲击性的要求 ● 出色的平面行走精度 	<ul style="list-style-type: none"> ● 加工中心机 ● NC车床 ● 磨床 ● 5面加工机 ● 坐标镗床 ● 钻床 ● NC铣床 ● 龙门铣床 ● 模具加工机 ● 石墨加工机 ● 放电加工机 ● 线切割机 		
31~90	72~215				
31~75	50~126				
31~90	50~156				
48~70	100~140				
48~70	100~140				
55~80	70~100				
55~80	70~100				
31~105	72~260				
31~105	72~260				
31~105	72~260	<ul style="list-style-type: none"> ● 具有超重载荷的负荷容量, 最适合在工具机中使用 ● 由于提高了减衰特性, 最适合于耐振动、耐冲击性的要求 ● 薄型且体积小、径向载荷容量大 ● 出色的平面行走精度 			
31~105	72~260				
31~105	50~200				
31~105	50~200				
31~75	72~170			<ul style="list-style-type: none"> ● 使用寿命长, 实现长期间免维护运行 ● 生尘少、低噪音、好音质 ● 出色的高速性 ● 无论采用何种安装方式都能实现顺畅运动 ● 具有超重载荷的负荷容量, 最适合在机床行业中使用 ● 低重心、结构紧凑且体积小、4方向负荷型 ● 由于提高了减衰特性, 最适合于耐振动、耐冲击性的要求 	<ul style="list-style-type: none"> ● 加工中心机 ● NC车床 ● 磨床 ● 5面加工机 ● 坐标镗床 ● 钻床 ● NC铣床 ● 龙门铣床 ● 模具加工机 ● 石墨加工机 ● 电火花加工机 ● 线切割机
31~75	72~170				
31~75	50~126				
31~75	50~126				
48~70	100~140				
48~70	100~140				
55~80	70~100				
55~80	70~100				
31~105	72~260	<ul style="list-style-type: none"> ● 使用寿命长, 实现长期间免维护运行 ● 生尘少、低噪音、好音质 ● 出色的高速性 ● 无论采用何种安装方式都能实现顺畅运动 ● 具有超重载荷的负荷容量, 最适合在机床行业中使用 ● 低重心、结构紧凑且体积小、4方向负荷型 ● 由于提高了减衰特性, 最适合于耐振动、耐冲击性的要求 	<ul style="list-style-type: none"> ● 4方向等负荷型 ● 由于提高了减衰特性, 最适合于耐振动、耐冲击性的要求 ● 按照实际上的世界标准HSR型的尺寸设计 		
31~105	72~260				
31~105	50~200				
31~105	50~200				
48~70	100~140				
48~70	100~140				
55~80	70~100				
55~80	70~100				
31~105	72~260			<ul style="list-style-type: none"> ● 使用寿命长, 实现长期间免维护运行 ● 生尘少、低噪音、好音质 ● 出色的高速性 ● 无论采用何种安装方式都能实现顺畅运动 ● 具有超重载荷的负荷容量, 最适合在机床行业中使用 ● 低重心、结构紧凑且体积小、4方向负荷型 ● 由于提高了减衰特性, 最适合于耐振动、耐冲击性的要求 	<ul style="list-style-type: none"> ● 4方向等负荷型 ● 由于提高了减衰特性, 最适合于耐振动、耐冲击性的要求 ● 按照实际上的世界标准HSR型的尺寸设计
31~105	72~260				
31~105	50~200				
31~105	50~200				
48~70	100~140				
48~70	100~140				
55~80	70~100				
55~80	70~100				

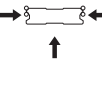
分类		类型		尺寸表	负荷容量图	基本额定载荷(kN)		
						基本动额定载荷	基本静额定载荷	
4方向型	球保持器型 LM滚动导轨 机床行业用 超重载荷高刚性型		SNS-C型	▶ 图1-154		37~199	61~315	
			SNS-LC型	▶ 图1-154		44~422	78~679	
			SNS-R型	▶ 图1-150		37~199	61~315	
			SNS-LR型	▶ 图1-150		44~422	78~679	
			SNS-CH型	▶ 图1-162		69~136	110~225	
			SNS-LCH型	▶ 图1-162		83~164	144~295	
			SNS-RH型	▶ 图1-158		69~136	110~225	
			SNS-LRH型	▶ 图1-158		83~164	144~295	
4方向等负荷型	保持器型滚柱 滚动导轨 超级重载荷, 高刚性型		SRG-A, C型	▶ 图1-446		11.3~131	25.8~266	
			SRG-LA, LC型	▶ 图1-446		26.7~278	63.8~599	
			SRG-R, V型	▶ 图1-450		11.3~131	25.8~266	
			SRG-LR, LV型	▶ 图1-450		26.7~601	63.8~1170	
			SRN-C型	▶ 图1-460		59.1~131	119~266	
			SRN-LC型	▶ 图1-460		76~278	165~599	
			SRN-R型	▶ 图1-462		59.1~131	119~266	
			SRN-LR型	▶ 图1-462		76~278	165~599	
		SRW-LR型	▶ 图1-470	115~601		256~1170		
	全钢球型 LM滚动导轨 机床用 超重载荷高刚性型		NRS-A型	▶ 图1-256			25.9~376	59.8~737
			NRS-LA型	▶ 图1-256			34.5~470	79.7~920
			NRS-B型	▶ 图1-260			25.9~376	59.8~737
			NRS-LB型	▶ 图1-260			34.5~470	79.7~920
			NRS-R型	▶ 图1-252			25.9~376	59.8~737
NRS-LR型			▶ 图1-252	34.5~470	79.7~920			

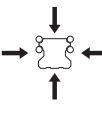

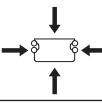

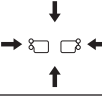

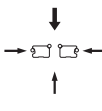



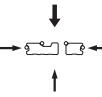

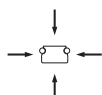
	外形尺寸(mm)		特长	主要用途
	高度	宽度		
	31~75	72~170	<ul style="list-style-type: none"> ● 使用寿命长, 实现长期间免维护运行 ● 灰尘少、低噪音、好音质 ● 出色的高速性 ● 采用何种安装方式都能实现顺畅运动 ● 具有超重载荷的负荷容量, 最适合在工具机中使用 ● 低重心、结构紧凑且体积小、4方向负荷型 ● 由于提高了减衰特性, 最适合于耐振动、耐冲击性的要求 	<ul style="list-style-type: none"> ● 加工中心机 ● NC车床 ● 磨床 ● 5面加工机 ● 坐标镗床 ● 钻床 ● NC铣床 ● 龙门铣床 ● 模具加工机 ● 石墨加工机 ● 电火花加工机 ● 线切割机
	31~90	72~215		
	31~75	50~126		
	31~90	50~156		
	48~70	100~140	<ul style="list-style-type: none"> ● 使用寿命长, 实现长期间免维护运行 ● 4方向等负荷型 ● 由于提高了减衰特性, 最适合于耐振动、耐冲击性的要求 ● 按照实际上的世界标准HSR型的尺寸设计 	
	48~70	100~140		
	55~80	70~100		
	55~80	70~100		
	55~80	70~100		
	24~70	47~140	<ul style="list-style-type: none"> ● 使用寿命长, 实现长期间免维护运行 ● 低噪音、好音质 ● 出色的高速性 ● 由于防止了滚柱的偏移, 实现了稳定而顺畅的运动 ● 具有超重载荷的负荷能力, 最适合在机床行业中使用 	
	30~120	63~250		
	24~80	34~100		
	30~90	44~126		
	44~63	100~140		
	44~75	100~170	<ul style="list-style-type: none"> ● 使用寿命长, 实现长期间免维护运行 ● 低噪音、好音质 ● 出色的高速性 ● 由于防止了滚柱偏移, 实现了稳定而顺畅的运动 ● 具有超重载荷的负荷能力, 最适合在工具机中使用 ● 低重心, 超高刚性型 	
	44~63	70~100		
	44~75	70~126		
	70~150	135~300		
	31~105	72~260		
	31~105	72~260	<ul style="list-style-type: none"> ● 具有超重载荷的负荷容量, 最适合在工具机中使用 ● 由于提高了减衰特性, 最适合于耐振动、耐冲击性的要求 ● 薄型且体积小, 4方向等负荷型 	
	31~105	72~260		
	31~105	72~260		
	31~105	72~260		
	31~105	50~200		
	31~105	50~200		

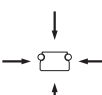
分类		类型		尺寸表	负荷容量图	基本额定载荷(kN)		
						基本额定载荷	基本静额定载荷	
4方向等负荷型	球保持器型 LM滚动导轨 重负荷,高刚性型		SHS-C型	▶ 图1-100		14.2~205	24.2~320	
			SHS-LC型	▶ 图1-100		17.2~253	31.9~408	
			SHS-V型	▶ 图1-102		14.2~205	24.2~320	
			SHS-LV型	▶ 图1-102		17.2~253	31.9~408	
			SHS-R型	▶ 图1-104		14.2~128	24.2~197	
			SHS-LR型	▶ 图1-104		36.8~161	64.7~259	
			HSR-A型	▶ 图1-212		8.33~210	13.5~310	
		全钢球型 LM滚动导轨 重负荷,高刚性型		HSR-M1A型		▶ 图1-384	8.33~37.3	13.5~61.1
				HSR-LA型		▶ 图1-212	21.3~282	31.8~412
				HSR-M1LA型		▶ 图1-384	21.3~50.2	31.8~81.5
	HSR-CA型			▶ 图1-222	13.8~210	23.8~310		
	HSR-HA型			▶ 图1-222	21.3~518	31.8~728		
	HSR-B型			▶ 图1-214	8.33~210	13.5~310		
			HSR-M1B型	▶ 图1-386	8.33~37.3	13.5~61.1		
			HSR-LB型	▶ 图1-214	21.3~282	31.8~412		
			HSR-M1LB型	▶ 图1-386	21.3~50.2	31.8~81.5		
			HSR-CB型	▶ 图1-224	13.8~210	23.8~310		
			HSR-HB型	▶ 图1-224	21.3~518	31.8~728		
			HSR-R型	▶ 图1-218	1.08~210	2.16~310		
			HSR-M1R型	▶ 图1-388	8.33~37.3	13.5~61.1		
			HSR-LR型	▶ 图1-218	21.3~282	31.8~412		
			HSR-M1LR型	▶ 图1-388	21.3~50.2	31.8~81.5		
			HSR-HR型	▶ 图1-226	351~518	506~728		
			中低真空用 LM滚动导轨	HSR-M1VV型	▶ 图1-424	8.33	13.5	
	全钢球型 LM滚动导轨 侧面安装型			HSR-YR型	▶ 图1-220	8.33~141	13.5~215	
		HSR-M1YR型		▶ 图1-390	8.33~37.3	13.5~61.1		

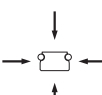
外形尺寸(mm)		特长	主要用途		
高度	宽度				
24~90	47~170	<ul style="list-style-type: none"> ● 使用寿命长, 实现长期间免维护运行 ● 灰尘少、低噪音、好声音 ● 出色的高速性 ● 采用何种安装方式都能实现顺畅运动 ● 重负荷、高刚性型 ● 按照实际上的世界标准HSR型的尺寸设计 ● 安装误差的吸收能力卓越 			
24~90	47~170				
24~90	34~126				
24~90	34~126				
28~80	34~100				
28~80	34~100				
24~110	47~215			<ul style="list-style-type: none"> ● 加工中心机 ● NC车床 ● 重切削用工具机的XYZ轴 ● 磨床的砂轮台进给轴 ● 要求重力矩和高精度的组件 ● NC铣床 ● 龙门铣床 ● 门型5面加工机 ● 放电加工机Z轴 ● 线切割机 ● 立体停车场 ● 食品机械 ● 试验机 ● 车门 ● 印刷电路板钻孔机 ● ATC ● 建设设备机械 ● 掘进机 ● 半导体 / 液晶制造装置 	
24~48	47~100				
30~110	63~215				
30~48	63~100				
30~110	63~215				
30~145	63~350				
24~110	47~215				
24~48	47~100				
30~110	63~215				
30~48	63~100				
30~110	63~215				
30~145	63~350				
11~110	16~156				
28~55	34~70				
30~110	44~156				
30~55	44~70				
120~145	250~266				
28	34	<ul style="list-style-type: none"> ● 使用环境广, 可用在大气压~真空(10^{-3}[Pa])范围 ● 最高可对应烘烤温度为200°C* * 烘烤温度超过100°C时要在基本额定载荷上乘以温度系数。 	<ul style="list-style-type: none"> ● 医疗设备 ● 半导体 / 液晶制造装置 		
28~90	33.5~124.5	<ul style="list-style-type: none"> ● 因在LM滑块侧面上有安装孔, 2单元相对使用时, 安装简便, 安装高度也能变低 ● 重负荷、高刚性型 ● 安装误差的吸收能力卓越 ● 不锈钢型也已标准化 ● M1型已实现最高工作温度150°C 	<ul style="list-style-type: none"> ● 门型加工机十字轨道 ● 木工机Z轴 ● 测量机Z轴 ● 相对使用的组件 		
28~55	33.5~69.5				

分类	类型	尺寸表	负荷容量图	基本额定载荷(kN)			
				基本动额定载荷	基本静额定载荷		
4方向等负荷型	全钢球型 LM滚动导轨 特殊LM轨道型	 JR-A型	▶ 图1-352		19.9~88.5	34.4~137	
		 JR-B型	▶ 图1-352		19.9~88.5	34.4~137	
		 JR-R型	▶ 图1-352		19.9~88.5	34.4~137	
	球保持器型 2维LM滚动导轨		SCR型	▶ 图1-194		36.8~253	64.7~408
	全钢球型 LM滚动导轨 垂直型		CSR型	▶ 图1-338		8.33~80.4	13.5~127.5
	球保持器型 LM滚动导轨 宽幅低重心型		SHW-CA型	▶ 图1-170		4.31~70.2	5.66~91.4
			SHW-CR, HR型	▶ 图1-172		4.31~70.2	5.66~91.4
	全钢球型 LM滚动导轨 宽幅低重心型		HRW-CA型	▶ 图1-268		4.31~63.8	81.4~102
			HRW-CR, LRM型	▶ 图1-270		3.29~50.2	7.16~81.5
	全钢球型 直曲滚动导轨		HMG型	▶ 图1-368		2.56~66.2	直曲部分 4.23~66.7 曲线部分 0.44~36.2
球保持器型 LM滚动导轨 有限行程型		EPF型	▶ 图1-202		0.90~3.71	1.60~5.88	
全钢球 LM滚动导轨 分体型		HR, HR-T型	▶ 图1-306		1.57~141	3.04~206	
		GSR-T型	▶ 图1-318		5.69~25.1	8.43~33.8	
		GSR-V型	▶ 图1-318		4.31~10.29	5.59~12.65	

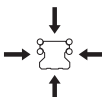
	外形尺寸(mm)		特长	主要用途		
	高度	宽度				
	61~114	70~140	<ul style="list-style-type: none"> ● 因LM轨道的中央部为薄壁结构,即使2轴间的平行度较差,误差也能被吸收,从而获得圆滑的运动 ● 因LM轨道具有挠曲刚性大的断面形状,所以可作为结构部件使用 	<ul style="list-style-type: none"> ● 自动仓库 ● 升降机 	<ul style="list-style-type: none"> ● 停车场 ● 起重機 	
	61~114	70~140		<ul style="list-style-type: none"> ● 框架式机器人 ● FMS运行轨道 ● 升举机构 ● 搬送装置 ● 焊机 	<ul style="list-style-type: none"> ● 叉式起重機 ● 涂装机 ● 掘进机 ● 舞台装置 	
	65~124	48~100				
	70~180	88~226	<ul style="list-style-type: none"> ● 由于XY直交型的一体化LM滑块,因此可获得小型的XY结构 ● 因能构成无滑动座架的结构,装置能变得小型、轻量 ● 使用寿命长,实现长期间免维护运行 ● 生尘少、低噪音、好音质 ● 出色的高速性 	<ul style="list-style-type: none"> ● 低重心、精密XY工作台 ● NC车床 ● 光学测量设备 ● 自动车床 ● 检查装置 	<ul style="list-style-type: none"> ● 线切割机 ● 中空工作台 ● 印刷电路板安装装置 ● 工具机工作台 ● 放电加工机 	
	47~118	38.8~129.8	<ul style="list-style-type: none"> ● 由于XY直交型的一体化LM滑块,因此可获得小型的XY结构 ● 因能构成无滑动座架的结构,装置能变得小型、轻量 	<ul style="list-style-type: none"> ● 直角座标型机器人 ● 贴片机 	<ul style="list-style-type: none"> ● 卧式加工中心机的XY轴 	
	12~50	40~162	<ul style="list-style-type: none"> ● 使用寿命长,实现长期间免维护运行 ● 灰尘少、低噪音、好音质 ● 出色的高速性 ● 采用何种安装方式都能实现顺畅运动 ● 宽幅低重心,省空间构造 ● 不锈钢型也已标准化 	<ul style="list-style-type: none"> ● IC印刷电路板钻孔机Z轴 ● 小型放电加工机Z轴 ● 装料器 ● 加工中心机 ● NC车床 ● 机器人 ● 线切割机 	<ul style="list-style-type: none"> ● APC ● 半导体 / 液晶制造装置 ● 测量仪 ● 晶圆搬送装置 ● 建设设备 ● 铁道车辆 	
	12~50	30~130				
	17~60	60~200		<ul style="list-style-type: none"> ● 4方向等负荷、体积薄且高刚度 ● 宽幅低重心,省空间构造 ● 不锈钢型也已标准化 		
	12~50	30~130				
	24~90	47~170	<ul style="list-style-type: none"> ● 设计自由 ● 通过简化机构来降低成本 	<ul style="list-style-type: none"> ● 大型旋转台座 ● 铁路振子式车辆 ● 受电弓 ● 控制装置 ● 光学测量设备 ● 工具磨床 ● X射线装置 	<ul style="list-style-type: none"> ● CT扫描仪 ● 医疗机器 ● 舞台装置 ● 立体停车场 ● 游戏机 ● 转台 ● 刀具交换装置 	
	8~16	17~32	<ul style="list-style-type: none"> ● 采用保持架的球保持器效果 ● 滚动阻力变化较少的平滑运动 ● 紧凑设计、4沟道结构 	<ul style="list-style-type: none"> ● 半导体制造装置 ● 医疗设备 ● 检查装置 ● 工业机器 		
	8.5~60	18~125	<ul style="list-style-type: none"> ● 结构紧凑、高刚性、省空间结构 ● 与交叉滚柱导轨具有互换性 ● 可调整预压 ● 不锈钢型也已标准化 	<ul style="list-style-type: none"> ● 放电加工机的XYZ轴 ● 精密工作台 ● NC车床的XZ轴 ● 装配机器人 ● 搬送装置 	<ul style="list-style-type: none"> ● 加工中心机 ● 线切割机 ● 刀具交换装置 ● 木工机 	
	20~38	32~68	<ul style="list-style-type: none"> ● LM轨道与LM滑块具有互换性 ● 可调整预压 ● 能吸收上下的水平高度误差或左右的平行度误差 	<ul style="list-style-type: none"> ● 工业用机器人 ● 各种搬运装置 ● 自动仓库 ● 旋装工作台 ● ATC ● 门的开闭装置 	<ul style="list-style-type: none"> ● 使用铝成形基座的导向装置 ● 焊机 ● 涂装机 ● 洗车机 	
	20~30	32~50				

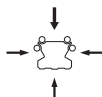
分类		类型		尺寸表	负荷容量图	基本额定载荷 (kN)	
						基本动额定载荷	基本静额定载荷
交换型	全钢球型 LM滚动导轨 LM轨道齿条一体型		GSR-R型	▶ ■1-326		10.29~25.1	12.65~33.8
微型	球保持器型 LM滚动导轨		SRS-M型	▶ ■1-184		1.51~16.5	1.29~20.2
			SRS-N型			3.48~9.71	3.34~8.55
			SRS-WM型	▶ ■1-186		2.01~9.12	1.94~8.55
			SRS-WN型			4.20~12.4	4.37~12.1
	全钢球型 LM滚动导轨		RSR-M/K/V/T型	▶ ■1-280		0.18~8.82	0.27~12.7
			RSR-M1V型	▶ ■1-408		1.47~8.82	2.25~12.7
			RSR-N型	▶ ■1-280		0.3~14.2	0.44~20.6
			RSR-M1N型	▶ ■1-408		2.6~14.2	3.96~20.6
			RSR-ZM型	▶ ■1-294		0.88~4.41	1.37~6.57
	全钢球型 LM滚动导轨 宽幅型		RSR-WM/WV/WT型	▶ ■1-284		0.25~6.66	0.47~9.8
			RSR-M1WV型	▶ ■1-410		2.45~6.66	3.92~9.8
			RSR-WN型	▶ ■1-284		0.39~9.91	0.75~14.9
			RSR-M1WN型	▶ ■1-410		3.52~9.91	5.37~14.9
RSR-WZM型			▶ ■1-296	1.37~6.66		2.16~9.8	
全钢球型 LM滚动导轨 垂直型		MX型	▶ ■1-344		0.59~2.04	1.1~3.21	
圆弧型	全钢球型 LM滚动导轨型		HCR型	▶ ■1-360		4.7~141	8.53~215
自动调心型	全钢球型 LM滚动导轨型		NSR-TBC型	▶ ■1-374		9.41~90.8	18.6~152

	外形尺寸(mm)		特长	主要用途	
	高度	宽度			
	30~38	59.91~80.18	<ul style="list-style-type: none"> ● 由于LM轨道与齿条一体化设计, 不再需要齿条的安装和调整作业 ● 由于LM轨道与齿条一体化设计, 实现了省空间的结构 ● 可对长行程 	<ul style="list-style-type: none"> ● 工业用机器人 ● 各种搬运装置 ● 自动仓库 ● 旋装工作台 ● ATC ● 门的开闭装置 	<ul style="list-style-type: none"> ● 使用铝成形基座的导向装置 ● 焊机 ● 涂装机 ● 洗车机
	8~25	17~48	<ul style="list-style-type: none"> ● 使用寿命长, 实现长期免维护运行 ● 灰尘少、低噪音、好音质 ● 出色的高速性 ● 采用何种安装方式都能实现顺畅运动 ● 不锈钢制产品已标准化 ● 轻量、小型化 	<ul style="list-style-type: none"> ● IC、LSI制造装置 ● 硬盘驱动器 ● 办公设备的滑座 ● 硅晶圆搬送装置 ● 印刷电路板装配工作台 ● 医疗机器 	<ul style="list-style-type: none"> ● 电子显微镜的电子设备 ● 光学工作台 ● 逐次移动式曝光装置 ● 绘图装置 ● IC接合器的进给装置 ● 检查装置
	10~16	20~32			
	9~16	25~60			
	12~16	30~60			
	4~25	8~46	<ul style="list-style-type: none"> ● 不锈钢制产品已标准化 ● 提高了负荷能力的长滑块类型也已实现了标准化生产 ● M1型的最高工作温度为150℃ 	<ul style="list-style-type: none"> ● IC、LSI制造装置 ● 硬盘驱动器 ● 办公设备的滑座 ● 硅晶圆搬送装置 ● 印刷电路板装配工作台 ● 医疗机器 ● 电子显微镜的电子设备 ● 光学工作台 ● 逐次移动式曝光装置 ● 绘图装置 ● IC接合器的进给装置 ● 检查装置 	
	10~25	20~46			
	4~25	8~46			
	10~25	20~46			
	8~16	17~32			
	4.5~16	12~60			
	12~16	30~60	<ul style="list-style-type: none"> ● 不锈钢制产品已标准化 ● 提高了负荷能力的长滑块类型也已实现了标准化生产 ● M1型的最高工作温度为150℃ 	<ul style="list-style-type: none"> ● IC、LSI制造装置 ● 检查装置 ● 办公设备的滑座 ● 硅晶圆搬送装置 ● IC接合器的进给装置 	<ul style="list-style-type: none"> ● 印刷电路板装配工作台 ● 医疗设备 ● 电子显微镜的电子设备 ● 光学工作台
	4.5~16	12~60			
	12~16	30~60			
	9~16	25~60			
	10~14.5	15.2~30.2	<ul style="list-style-type: none"> ● 由于XY直交型的一体化LM滑块, 因此可实现紧凑的XY结构 ● 不锈钢制产品已标准化 	<ul style="list-style-type: none"> ● IC、LSI制造装置 ● 检查装置 ● 办公设备的滑座 ● 硅晶圆搬送装置 ● IC接合器的进给装置 	<ul style="list-style-type: none"> ● 印刷电路板装配工作台 ● 医疗设备 ● 电子显微镜的电子设备 ● 光学工作台
	18~90	39~170	<ul style="list-style-type: none"> ● 4方向等负荷型的圆弧运动导轨 ● 可实现无间隙的高精度圆弧运动 ● 可以采用将LM滑块配置在负荷点的设计, 以减少浪费 ● 可容易地实现大型圆弧运动 	<ul style="list-style-type: none"> ● 大型旋转台座 ● 铁路振子式车辆 ● 受电弓 ● 控制装置 ● 光学测量设备 ● 工具磨床 ● X射线装置 	<ul style="list-style-type: none"> ● CT扫描仪 ● 医疗设备 ● 舞台装置 ● 立体停车场 ● 游戏机 ● 转台 ● 刀具交换装置
	40~105	70~175	<ul style="list-style-type: none"> ● 由于通过外套的配合面进行自动调心, 因此即使在粗糙的安装面也能使用 ● 可调整预压 ● 可以安装在未经加工的钢板上使用 	<ul style="list-style-type: none"> ● 一般工业机床的XY轴 ● 各种搬运装置 ● 自动仓库 ● 旋装工作台 ● 自动涂装机 ● 各种焊接机 	

计算负荷大小

LM滚动导轨可承受由于安装方式或配置、移动物的重心位置、推力位置、加速度、切削阻力等所产生的所有方向的负荷或力矩。



图1 LM滚动导轨所承受负荷的方向

计算负荷大小

【使用单轴の場合】

● 力矩的等价

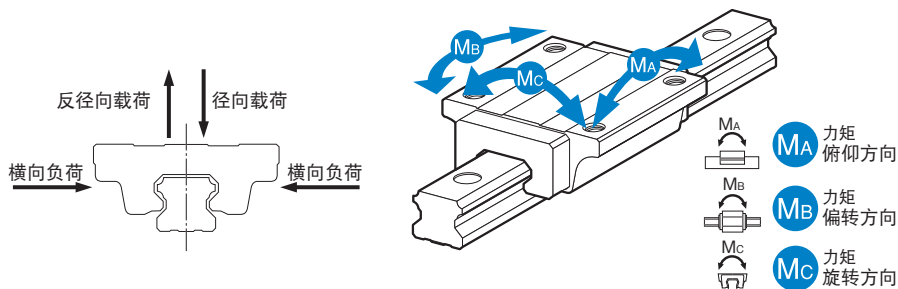
使用LM滚动导轨时, 由于空间等原因有时只使用1个LM滑块, 或将双滑块紧靠使用。这时, 如图2所示, 负荷分布会很不均匀, 局部(两端部)会变大。如果以这样的状态继续运行下去, 在局部负荷起很大作用的部分处将发生表面剥落, 寿命计算值有可能变短。这种情况时, 请将表1至表8中所述的力矩等价系数与力矩值相乘后再计算实际负荷。



图2 力矩作用时钢球的负荷

LM滚动导轨上有力矩作用时的等价负荷计算式如下所示。

$$P = K \cdot M$$

P : 平均每1个LM滚动导轨的等效负荷 (N)

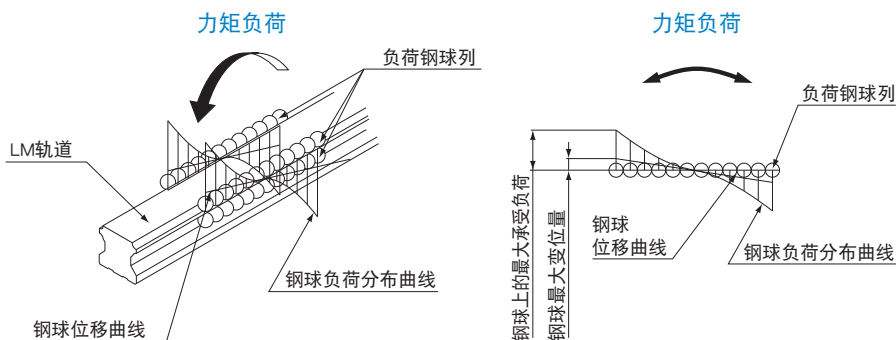
K : 力矩等价系数

M : 负荷力矩 (N·mm)

● 等价系数

由于额定载荷等价于容许扭矩, 在将 M_a 、 M_b 和 M_c 力矩等价于每个滑块上施加负荷时所要乘上的等价系数, 可通过在相应的方向上的额定载荷除以容许扭矩得到。

但是, 使用4方向等负荷型以外的型号, 在各个方向上的额定载荷均不相同。因此, 对于 M_a 和 M_c 力矩的等效系数值根据其受力方向为径向方向还是反径向方向而互不相同。

■ M_a 力矩的等价系数



图3 M_a 力矩的等价系数

M_a 力矩的等价系数

径向方向等价系数

$$K_{AR} = \frac{C_0}{M_A}$$

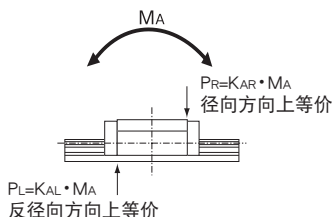
反径向方向等价系数

$$K_{AL} = \frac{C_{0L}}{M_A}$$

$$\frac{C_0}{K_{AR} \cdot M_A} = \frac{C_{0L}}{K_{AL} \cdot M_A} = 1$$

■ M_b 力矩的等价系数



图4 M_b 力矩的等价系数

M_b 力矩的等价系数

横向方向等价系数 $K_B = \frac{C_{0T}}{M_B}$

$$\frac{C_{0T}}{K_B \cdot M_B} = 1$$

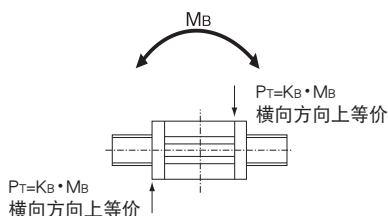
■ M_c 力矩的等价系数



图5 M_c 力矩的等价系数

M_c 力矩的等价系数

径向方向等价系数 $K_{CR} = \frac{C_0}{M_c}$

反径向方向等价系数 $K_{CL} = \frac{C_{0L}}{M_c}$

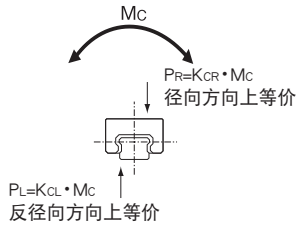
$$\frac{C_0}{K_{CR} \cdot M_c} = \frac{C_{0L}}{K_{CL} \cdot M_c} = 1$$

C_0 : 基本静额定载荷(径向方向) (N)

C_{0L} : 基本静额定载荷(反径向方向) (N)

C_{0T} : 基本静额定载荷(侧向) (N)

P_R : 计算负荷(径向方向) (N)

P_L : 计算负荷(反径向方向) (N)

P_T : 计算负荷(侧向) (N)

表1 等效系数(SHS、SSR、SVR、SVS和SNR型)

公称型号		等价系数							
		K_{AR1}	K_{AL1}	K_{AR2}	K_{AL2}	K_{B1}	K_{B2}	K_{GR}	K_{GL}
SHS	15	1.38×10^{-1}		2.69×10^{-2}		1.38×10^{-1}	2.69×10^{-2}		1.50×10^{-1}
	15L	1.07×10^{-1}		2.22×10^{-2}		1.07×10^{-1}	2.22×10^{-2}		1.50×10^{-1}
	20	1.15×10^{-1}		2.18×10^{-2}		1.15×10^{-1}	2.18×10^{-2}		1.06×10^{-1}
	20L	8.85×10^{-2}		1.79×10^{-2}		8.85×10^{-2}	1.79×10^{-2}		1.06×10^{-1}
	25	9.25×10^{-2}		1.90×10^{-2}		9.25×10^{-2}	1.90×10^{-2}		9.29×10^{-2}
	25L	7.62×10^{-2}		1.62×10^{-2}		7.62×10^{-2}	1.62×10^{-2}		9.29×10^{-2}
	30	8.47×10^{-2}		1.63×10^{-2}		8.47×10^{-2}	1.63×10^{-2}		7.69×10^{-2}
	30L	6.52×10^{-2}		1.34×10^{-2}		6.52×10^{-2}	1.34×10^{-2}		7.69×10^{-2}
	35	6.95×10^{-2}		1.43×10^{-2}		6.95×10^{-2}	1.43×10^{-2}		6.29×10^{-2}
	35L	5.43×10^{-2}		1.16×10^{-2}		5.43×10^{-2}	1.16×10^{-2}		6.29×10^{-2}
	45	6.13×10^{-2}		1.24×10^{-2}		6.13×10^{-2}	1.24×10^{-2}		4.69×10^{-2}
	45L	4.79×10^{-2}		1.02×10^{-2}		4.79×10^{-2}	1.02×10^{-2}		4.69×10^{-2}
	55	4.97×10^{-2}		1.02×10^{-2}		4.97×10^{-2}	1.02×10^{-2}		4.02×10^{-2}
	55L	3.88×10^{-2}		8.30×10^{-3}		3.88×10^{-2}	8.30×10^{-3}		4.02×10^{-2}
	65	3.87×10^{-2}		7.91×10^{-3}		3.87×10^{-2}	7.91×10^{-3}		3.40×10^{-2}
65L	3.06×10^{-2}		6.51×10^{-3}		3.06×10^{-2}	6.51×10^{-3}		3.40×10^{-2}	
SSR	15XW (TB)	2.08×10^{-1}	1.04×10^{-1}	3.75×10^{-2}	1.87×10^{-2}	1.46×10^{-1}	2.59×10^{-2}	1.71×10^{-1}	8.57×10^{-2}
	15XV	3.19×10^{-1}	1.60×10^{-1}	5.03×10^{-2}	2.51×10^{-2}	2.20×10^{-1}	3.41×10^{-2}	1.71×10^{-1}	8.57×10^{-2}
	20XW (TB)	1.69×10^{-1}	8.46×10^{-2}	3.23×10^{-2}	1.62×10^{-2}	1.19×10^{-1}	2.25×10^{-2}	1.29×10^{-1}	6.44×10^{-2}
	20XV	2.75×10^{-1}	1.37×10^{-1}	4.28×10^{-2}	2.14×10^{-2}	1.89×10^{-1}	2.89×10^{-2}	1.29×10^{-1}	6.44×10^{-2}
	25XW (TB)	1.41×10^{-1}	7.05×10^{-2}	2.56×10^{-2}	1.28×10^{-2}	9.86×10^{-2}	1.77×10^{-2}	1.10×10^{-1}	5.51×10^{-2}
	25XV	2.15×10^{-1}	1.08×10^{-1}	3.40×10^{-2}	1.70×10^{-2}	1.48×10^{-1}	2.31×10^{-2}	1.10×10^{-1}	5.51×10^{-2}
	30XW	1.18×10^{-1}	5.91×10^{-2}	2.19×10^{-2}	1.10×10^{-2}	8.26×10^{-2}	1.52×10^{-2}	9.22×10^{-2}	4.61×10^{-2}
35XW	1.01×10^{-1}	5.03×10^{-2}	1.92×10^{-2}	9.60×10^{-3}	7.04×10^{-2}	1.33×10^{-2}	7.64×10^{-2}	3.82×10^{-2}	
SVR	25	1.19×10^{-1}	7.65×10^{-2}	2.30×10^{-2}	1.47×10^{-2}	6.61×10^{-2}	9.90×10^{-3}	9.44×10^{-2}	6.04×10^{-2}
	25L	9.66×10^{-2}	6.18×10^{-2}	1.81×10^{-2}	1.16×10^{-2}	5.34×10^{-2}	7.70×10^{-3}	9.43×10^{-2}	6.04×10^{-2}
	30	1.15×10^{-1}	7.38×10^{-2}	1.95×10^{-2}	1.25×10^{-2}	6.40×10^{-2}	8.80×10^{-3}	9.05×10^{-2}	5.79×10^{-2}
	30L	8.24×10^{-2}	5.27×10^{-2}	1.62×10^{-2}	1.04×10^{-2}	4.57×10^{-2}	7.20×10^{-3}	8.49×10^{-2}	5.43×10^{-2}
	35	9.62×10^{-2}	6.15×10^{-2}	1.60×10^{-2}	1.02×10^{-2}	5.39×10^{-2}	7.10×10^{-3}	6.98×10^{-2}	4.47×10^{-2}
	35L	7.22×10^{-2}	4.62×10^{-2}	1.43×10^{-2}	9.10×10^{-3}	4.04×10^{-2}	6.30×10^{-3}	6.99×10^{-2}	4.47×10^{-2}
	45	6.65×10^{-2}	4.26×10^{-2}	1.33×10^{-2}	8.50×10^{-3}	3.66×10^{-2}	5.60×10^{-3}	4.93×10^{-2}	3.16×10^{-2}
	45L	5.80×10^{-2}	3.71×10^{-2}	1.11×10^{-2}	7.10×10^{-3}	3.19×10^{-2}	4.70×10^{-3}	5.26×10^{-2}	3.37×10^{-2}
	55	6.28×10^{-2}	4.02×10^{-2}	1.16×10^{-2}	7.40×10^{-3}	3.49×10^{-2}	4.90×10^{-3}	4.64×10^{-2}	2.97×10^{-2}
	55L	4.92×10^{-2}	3.15×10^{-2}	1.01×10^{-2}	6.50×10^{-3}	2.73×10^{-2}	4.20×10^{-3}	4.64×10^{-2}	2.97×10^{-2}
	65	5.30×10^{-2}	3.39×10^{-2}	9.70×10^{-3}	6.20×10^{-3}	3.03×10^{-2}	4.40×10^{-3}	3.87×10^{-2}	2.48×10^{-2}
65L	3.76×10^{-2}	2.41×10^{-2}	8.00×10^{-3}	5.10×10^{-3}	2.15×10^{-2}	3.60×10^{-3}	3.87×10^{-2}	2.48×10^{-2}	

公称型号		等价系数							
		K_{AR1}	K_{AL1}	K_{AR2}	K_{AL2}	K_{B1}	K_{B2}	K_{CR}	K_{CL}
SVS	25	9.74×10^{-2}	8.18×10^{-2}	1.88×10^{-2}	1.58×10^{-2}	7.65×10^{-2}	1.89×10^{-2}	8.14×10^{-2}	6.84×10^{-2}
	25L	7.89×10^{-2}	6.62×10^{-2}	1.48×10^{-2}	1.25×10^{-2}	6.18×10^{-2}	1.49×10^{-2}	8.15×10^{-2}	6.84×10^{-2}
	30	9.42×10^{-2}	7.91×10^{-2}	1.60×10^{-2}	1.34×10^{-2}	7.44×10^{-2}	1.61×10^{-2}	7.84×10^{-2}	6.59×10^{-2}
	30L	6.68×10^{-2}	5.61×10^{-2}	1.32×10^{-2}	1.11×10^{-2}	5.25×10^{-2}	1.32×10^{-2}	7.30×10^{-2}	6.13×10^{-2}
	35	7.93×10^{-2}	6.66×10^{-2}	1.30×10^{-2}	1.09×10^{-2}	6.23×10^{-2}	1.33×10^{-2}	6.00×10^{-2}	5.04×10^{-2}
	35L	5.96×10^{-2}	5.00×10^{-2}	1.16×10^{-2}	9.70×10^{-3}	4.67×10^{-2}	1.18×10^{-2}	6.00×10^{-2}	5.04×10^{-2}
	45	5.42×10^{-2}	4.56×10^{-2}	1.08×10^{-2}	9.10×10^{-3}	4.23×10^{-2}	1.09×10^{-2}	4.22×10^{-2}	3.55×10^{-2}
	45L	4.73×10^{-2}	3.97×10^{-2}	9.00×10^{-3}	7.60×10^{-3}	3.69×10^{-2}	9.10×10^{-3}	4.50×10^{-2}	3.78×10^{-2}
	55	5.14×10^{-2}	4.31×10^{-2}	9.50×10^{-3}	8.00×10^{-3}	4.02×10^{-2}	9.50×10^{-3}	4.00×10^{-2}	3.36×10^{-2}
	55L	4.02×10^{-2}	3.38×10^{-2}	8.30×10^{-3}	7.00×10^{-3}	3.13×10^{-2}	8.30×10^{-3}	3.99×10^{-2}	3.36×10^{-2}
	65	4.33×10^{-2}	3.64×10^{-2}	7.90×10^{-3}	6.70×10^{-3}	3.53×10^{-2}	7.80×10^{-3}	3.33×10^{-2}	2.80×10^{-2}
	65L	3.07×10^{-2}	2.58×10^{-2}	6.50×10^{-3}	5.50×10^{-3}	2.49×10^{-2}	6.40×10^{-3}	3.34×10^{-2}	2.81×10^{-2}
SNR	25	1.16×10^{-1}	7.41×10^{-2}	2.18×10^{-2}	1.40×10^{-2}	7.02×10^{-2}	1.33×10^{-2}	9.09×10^{-2}	5.82×10^{-2}
	25L	8.79×10^{-2}	5.62×10^{-2}	1.82×10^{-2}	1.16×10^{-2}	5.41×10^{-2}	1.13×10^{-2}	9.09×10^{-2}	5.82×10^{-2}
	30	1.02×10^{-1}	6.51×10^{-2}	1.86×10^{-2}	1.19×10^{-2}	6.16×10^{-2}	1.13×10^{-2}	8.11×10^{-2}	5.19×10^{-2}
	30L	7.60×10^{-2}	4.87×10^{-2}	1.55×10^{-2}	9.93×10^{-3}	4.68×10^{-2}	9.58×10^{-3}	8.11×10^{-2}	5.19×10^{-2}
	35	8.92×10^{-2}	5.71×10^{-2}	1.67×10^{-2}	1.07×10^{-2}	5.40×10^{-2}	1.01×10^{-2}	6.73×10^{-2}	4.31×10^{-2}
	35L	7.01×10^{-2}	4.48×10^{-2}	1.37×10^{-2}	8.79×10^{-3}	4.27×10^{-2}	8.41×10^{-3}	6.73×10^{-2}	4.31×10^{-2}
	45	6.55×10^{-2}	4.19×10^{-2}	1.35×10^{-2}	8.62×10^{-3}	4.03×10^{-2}	8.32×10^{-3}	5.10×10^{-2}	3.27×10^{-2}
	45L	5.32×10^{-2}	3.41×10^{-2}	1.10×10^{-2}	7.01×10^{-3}	3.26×10^{-2}	6.73×10^{-3}	5.10×10^{-2}	3.27×10^{-2}
	55	5.85×10^{-2}	3.74×10^{-2}	1.13×10^{-2}	7.24×10^{-3}	3.56×10^{-2}	6.92×10^{-3}	4.36×10^{-2}	2.79×10^{-2}
	55L	4.55×10^{-2}	2.91×10^{-2}	9.36×10^{-3}	5.99×10^{-3}	2.79×10^{-2}	5.75×10^{-3}	4.36×10^{-2}	2.79×10^{-2}
	65	5.07×10^{-2}	3.25×10^{-2}	9.92×10^{-3}	6.35×10^{-3}	3.09×10^{-2}	6.06×10^{-3}	3.70×10^{-2}	2.37×10^{-2}
	65L	3.58×10^{-2}	2.29×10^{-2}	7.67×10^{-3}	4.91×10^{-3}	2.21×10^{-2}	4.75×10^{-3}	3.70×10^{-2}	2.37×10^{-2}
85L	2.92×10^{-2}	1.87×10^{-2}	6.20×10^{-3}	4.00×10^{-3}	1.80×10^{-2}	3.80×10^{-3}	2.78×10^{-2}	1.78×10^{-2}	

K_{AR1} : 使用1个LM滑块时M_r径向方向的等价系数

K_{AL1} : 使用1个LM滑块时M_r反径向方向的等价系数

K_{AR2} : 2个LM滑块紧靠使用时M_r径向方向的等价系数

K_{AL2} : 2个LM滑块紧靠使用时M_r反径向方向的等价系数

K_{B1} : 使用1个LM滑块时M_o的等价系数

K_{B2} : 2个LM滑块紧靠使用时M_o的等价系数

K_{CR} : M_r径向方向的等价系数

K_{CL} : M_r反径向方向的等价系数

表2 等价系数(SNS, SHW和SRS型)

公称型号		等价系数							
		K_{AR1}	K_{AL1}	K_{AR2}	K_{AL2}	K_{B1}	K_{B2}	K_{GR}	K_{GL}
SNS	25	1.12×10^{-1}	9.42×10^{-2}	2.11×10^{-2}	1.78×10^{-2}	1.02×10^{-1}	1.91×10^{-2}	9.41×10^{-2}	7.90×10^{-2}
	25L	8.52×10^{-2}	7.16×10^{-2}	1.77×10^{-2}	1.48×10^{-2}	7.73×10^{-2}	1.60×10^{-2}	9.41×10^{-2}	7.90×10^{-2}
	30	9.86×10^{-2}	8.28×10^{-2}	1.80×10^{-2}	1.51×10^{-2}	8.93×10^{-2}	1.63×10^{-2}	8.42×10^{-2}	7.07×10^{-2}
	30L	7.37×10^{-2}	6.19×10^{-2}	1.50×10^{-2}	1.26×10^{-2}	6.68×10^{-2}	1.36×10^{-2}	8.42×10^{-2}	7.07×10^{-2}
	35	8.64×10^{-2}	7.26×10^{-2}	1.61×10^{-2}	1.36×10^{-2}	7.83×10^{-2}	1.46×10^{-2}	7.01×10^{-2}	5.89×10^{-2}
	35L	6.80×10^{-2}	5.71×10^{-2}	1.33×10^{-2}	1.12×10^{-2}	6.17×10^{-2}	1.21×10^{-2}	7.01×10^{-2}	5.89×10^{-2}
	45	6.34×10^{-2}	5.33×10^{-2}	1.30×10^{-2}	1.10×10^{-2}	5.75×10^{-2}	1.18×10^{-2}	5.27×10^{-2}	4.43×10^{-2}
	45L	5.17×10^{-2}	4.34×10^{-2}	1.06×10^{-2}	8.94×10^{-3}	4.69×10^{-2}	9.64×10^{-3}	5.27×10^{-2}	4.43×10^{-2}
	55	5.67×10^{-2}	4.76×10^{-2}	1.10×10^{-2}	9.22×10^{-3}	5.14×10^{-2}	9.94×10^{-3}	4.52×10^{-2}	3.80×10^{-2}
	55L	4.42×10^{-2}	3.72×10^{-2}	9.09×10^{-3}	7.64×10^{-3}	4.01×10^{-2}	8.24×10^{-3}	4.52×10^{-2}	3.80×10^{-2}
	65	4.92×10^{-2}	4.13×10^{-2}	9.62×10^{-3}	8.08×10^{-3}	4.46×10^{-2}	8.71×10^{-3}	3.82×10^{-2}	3.21×10^{-2}
	65L	3.47×10^{-2}	2.92×10^{-2}	7.45×10^{-3}	6.26×10^{-3}	3.15×10^{-2}	6.75×10^{-3}	3.82×10^{-2}	3.21×10^{-2}
	85L	2.83×10^{-2}	2.38×10^{-2}	6.00×10^{-3}	5.10×10^{-3}	2.57×10^{-2}	5.50×10^{-3}	2.86×10^{-2}	2.40×10^{-2}
SHW	12	2.48×10^{-1}		4.69×10^{-2}		2.48×10^{-1}	4.69×10^{-2}	1.40×10^{-1}	
	12HR	1.70×10^{-1}		3.52×10^{-2}		1.70×10^{-1}	3.52×10^{-2}	1.40×10^{-1}	
	14	1.92×10^{-1}		3.80×10^{-2}		1.92×10^{-1}	3.80×10^{-2}	9.93×10^{-2}	
	17	1.72×10^{-1}		3.41×10^{-2}		1.72×10^{-1}	3.41×10^{-2}	6.21×10^{-2}	
	21	1.59×10^{-1}		2.95×10^{-2}		1.59×10^{-1}	2.95×10^{-2}	5.57×10^{-2}	
	27	1.21×10^{-1}		2.39×10^{-2}		1.21×10^{-1}	2.39×10^{-2}	4.99×10^{-2}	
	35	8.15×10^{-2}		1.64×10^{-2}		8.15×10^{-2}	1.64×10^{-2}	3.02×10^{-2}	
	50	6.22×10^{-2}		1.24×10^{-2}		6.22×10^{-2}	1.24×10^{-2}	2.30×10^{-2}	
SRS	5M	6.33×10^{-1}		9.20×10^{-2}		6.45×10^{-1}	9.30×10^{-2}	3.85×10^{-1}	
	5WM	4.48×10^{-1}		7.30×10^{-2}		4.56×10^{-1}	7.40×10^{-2}	1.96×10^{-1}	
	7	4.19×10^{-1}		7.46×10^{-2}		4.18×10^{-1}	7.45×10^{-2}	2.58×10^{-1}	
	7W	3.01×10^{-1}		5.67×10^{-2}		3.00×10^{-1}	5.66×10^{-2}	1.36×10^{-1}	
	9	2.95×10^{-1}		5.26×10^{-2}		3.04×10^{-1}	5.40×10^{-2}	2.17×10^{-1}	
	9N	2.15×10^{-1}		4.10×10^{-2}		2.21×10^{-1}	4.21×10^{-2}	2.17×10^{-1}	
	9W	2.37×10^{-1}		4.25×10^{-2}		2.44×10^{-1}	4.37×10^{-2}	1.06×10^{-1}	
	9WN	1.74×10^{-1}		3.35×10^{-2}		1.78×10^{-1}	3.44×10^{-2}	1.06×10^{-1}	
	12	2.94×10^{-1}		4.50×10^{-2}		2.94×10^{-1}	4.50×10^{-2}	1.53×10^{-1}	
	12N	1.86×10^{-1}		3.51×10^{-2}		1.86×10^{-1}	3.51×10^{-2}	1.53×10^{-1}	
	12W	2.00×10^{-1}		3.69×10^{-2}		2.00×10^{-1}	3.69×10^{-2}	7.97×10^{-2}	
	12WN	1.44×10^{-1}		2.83×10^{-2}		1.44×10^{-1}	2.83×10^{-2}	7.97×10^{-2}	
	15	2.17×10^{-1}		3.69×10^{-2}		2.17×10^{-1}	3.69×10^{-2}	1.41×10^{-1}	
	15N	1.43×10^{-1}		2.73×10^{-2}		1.43×10^{-1}	2.73×10^{-2}	1.41×10^{-1}	
	15W	1.67×10^{-1}		2.94×10^{-2}		1.67×10^{-1}	2.94×10^{-2}	4.83×10^{-2}	
	15WN	1.13×10^{-1}		2.27×10^{-2}		1.13×10^{-1}	2.27×10^{-2}	4.83×10^{-2}	
	20	1.80×10^{-1}		3.30×10^{-2}		1.86×10^{-1}	3.41×10^{-2}	9.34×10^{-2}	
25	1.14×10^{-1}		2.17×10^{-2}		1.14×10^{-1}	2.17×10^{-2}	8.13×10^{-2}		

 K_{AR1} : 使用1个LM滑块时 M_r 径向方向的等价系数 K_{AL1} : 使用1个LM滑块时 M_r 反径向方向的等价系数 K_{AR2} : 2个LM滑块紧靠使用时 M_r 径向方向的等价系数 K_{AL2} : 2个LM滑块紧靠使用时 M_r 反径向方向的等价系数 K_{B1} : 使用1个LM滑块时 M_o 的等价系数 K_{B2} : 2个LM滑块紧靠使用时 M_o 的等价系数 K_{GR} : M_r 径向方向的等价系数 K_{GL} : M_r 反径向方向的等价系数

表3 等效系数(SCR、EPF和HSR型)

公称型号		等价系数							
		K_{MR1}	K_{AL1}	K_{MR2}	K_{AL2}	K_{B1}	K_{B2}	K_{CR}	K_{CL}
SCR	15S	1.38×10^{-1}		2.69×10^{-2}		1.38×10^{-1}		1.50×10^{-1}	
	20S	1.15×10^{-1}		2.18×10^{-2}		1.15×10^{-1}		1.06×10^{-1}	
	20	8.85×10^{-2}		1.79×10^{-2}		8.85×10^{-2}		1.06×10^{-1}	
	25	9.25×10^{-2}		1.90×10^{-2}		9.25×10^{-2}	1.90×10^{-2}	9.29×10^{-2}	
	30	8.47×10^{-2}		1.63×10^{-2}		8.47×10^{-2}	1.63×10^{-2}	7.69×10^{-2}	
	35	6.95×10^{-2}		1.43×10^{-2}		6.95×10^{-2}	1.43×10^{-2}	6.29×10^{-2}	
	45	6.13×10^{-2}		1.24×10^{-2}		6.13×10^{-2}	1.24×10^{-2}	4.69×10^{-2}	
	65	3.87×10^{-2}		7.91×10^{-3}		3.87×10^{-2}	7.91×10^{-3}	3.40×10^{-2}	
EPF	7M	3.55×10^{-1}		—		3.55×10^{-1}		2.86×10^{-1}	
	9M	3.10×10^{-1}		—		3.10×10^{-1}		2.22×10^{-1}	
	12M	2.68×10^{-1}		—		2.68×10^{-1}		1.67×10^{-1}	
	15M	2.00×10^{-1}		—		2.00×10^{-1}		1.34×10^{-1}	
HSR	8	4.39×10^{-1}		6.75×10^{-2}		4.39×10^{-1}	6.75×10^{-2}	2.97×10^{-1}	
	10	3.09×10^{-1}		5.33×10^{-2}		3.09×10^{-1}	5.33×10^{-2}	2.35×10^{-1}	
	12	2.08×10^{-1}		3.74×10^{-2}		2.08×10^{-1}	3.74×10^{-2}	1.91×10^{-1}	
	15	1.68×10^{-1}		2.95×10^{-2}		1.68×10^{-1}	2.95×10^{-2}	1.60×10^{-1}	
	20	1.25×10^{-1}		2.28×10^{-2}		1.25×10^{-1}	2.28×10^{-2}	1.18×10^{-1}	
	20L	9.83×10^{-2}		1.91×10^{-2}		9.83×10^{-2}	1.91×10^{-2}	1.18×10^{-1}	
	25	1.12×10^{-1}		2.01×10^{-2}		1.12×10^{-1}	2.01×10^{-2}	1.00×10^{-1}	
	25L	8.66×10^{-2}		1.68×10^{-2}		8.66×10^{-2}	1.68×10^{-2}	1.00×10^{-1}	
	30	8.93×10^{-2}		1.73×10^{-2}		8.93×10^{-2}	1.73×10^{-2}	8.31×10^{-2}	
	30L	7.02×10^{-2}		1.43×10^{-2}		7.02×10^{-2}	1.43×10^{-2}	8.31×10^{-2}	
	35	7.81×10^{-2}		1.55×10^{-2}		7.81×10^{-2}	1.55×10^{-2}	6.74×10^{-2}	
	35L	6.15×10^{-2}		1.28×10^{-2}		6.15×10^{-2}	1.28×10^{-2}	6.74×10^{-2}	
	45	6.71×10^{-2}		1.21×10^{-2}		6.71×10^{-2}	1.21×10^{-2}	5.22×10^{-2}	
	45L	5.20×10^{-2}		1.00×10^{-2}		5.20×10^{-2}	1.00×10^{-2}	5.22×10^{-2}	
	55	5.59×10^{-2}		1.03×10^{-2}		5.59×10^{-2}	1.03×10^{-2}	4.27×10^{-2}	
	55L	4.33×10^{-2}		8.56×10^{-3}		4.33×10^{-2}	8.56×10^{-3}	4.27×10^{-2}	
	65	4.47×10^{-2}		9.13×10^{-3}		4.47×10^{-2}	9.13×10^{-3}	3.69×10^{-2}	
	65L	3.28×10^{-2}		7.06×10^{-3}		3.28×10^{-2}	7.06×10^{-3}	3.69×10^{-2}	
	85	3.73×10^{-2}		6.80×10^{-3}		3.73×10^{-2}	6.80×10^{-3}	2.79×10^{-2}	
	85L	2.89×10^{-2}		5.68×10^{-3}		2.89×10^{-2}	5.68×10^{-3}	2.79×10^{-2}	
	100	2.60×10^{-2}		5.15×10^{-3}		2.60×10^{-2}	5.15×10^{-3}	2.25×10^{-2}	
	120	2.36×10^{-2}		4.72×10^{-3}		2.36×10^{-2}	4.72×10^{-3}	1.97×10^{-2}	
	150	2.17×10^{-2}		4.35×10^{-3}		2.17×10^{-2}	4.35×10^{-3}	1.61×10^{-2}	
	15M2A	1.65×10^{-1}		2.89×10^{-2}		1.65×10^{-1}	2.89×10^{-2}	1.86×10^{-1}	
20M2A	1.23×10^{-1}		2.23×10^{-2}		1.23×10^{-1}	2.23×10^{-2}	1.34×10^{-1}		
25M2A	1.10×10^{-1}		1.98×10^{-2}		1.10×10^{-1}	1.98×10^{-2}	1.14×10^{-1}		

K_{MR1} : 使用1个LM滑块时M₁径向方向的等价系数

K_{AL1} : 使用1个LM滑块时M₁反径向方向的等价系数

K_{MR2} : 2个LM滑块紧靠使用时M₁径向方向的等价系数

K_{AL2} : 2个LM滑块紧靠使用时M₁反径向方向的等价系数

K_{B1} : 使用1个LM滑块时M₂的等价系数

K_{B2} : 2个LM滑块紧靠使用时M₂的等价系数

K_{CR} : M₂径向方向的等价系数

K_{CL} : M₂反径向方向的等价系数

表4 等价系数(SR和NR型)

公称型号	等价系数								
	K_{AR1}	K_{AL1}	K_{AR2}	K_{AL2}	K_{B1}	K_{B2}	K_{GR}	K_{GL}	
SR	15W(TB)	2.09×10^{-1}	1.04×10^{-1}	3.74×10^{-2}	1.87×10^{-2}	1.46×10^{-1}	2.58×10^{-2}	1.70×10^{-1}	8.48×10^{-2}
	15V(SB)	3.40×10^{-1}	1.70×10^{-1}	4.94×10^{-2}	2.47×10^{-2}	2.35×10^{-1}	3.32×10^{-2}	1.70×10^{-1}	8.48×10^{-2}
	20W(TB)	1.72×10^{-1}	8.61×10^{-2}	3.24×10^{-2}	1.62×10^{-2}	2.11×10^{-1}	2.25×10^{-2}	1.30×10^{-1}	6.49×10^{-2}
	20V(SB)	2.72×10^{-1}	1.36×10^{-1}	4.33×10^{-2}	2.16×10^{-2}	1.88×10^{-1}	2.94×10^{-2}	1.30×10^{-1}	6.49×10^{-2}
	25W(TB)	1.38×10^{-1}	6.89×10^{-2}	2.59×10^{-2}	1.30×10^{-2}	9.67×10^{-2}	1.80×10^{-2}	1.11×10^{-1}	5.55×10^{-2}
	25V(SB)	2.17×10^{-1}	1.09×10^{-1}	3.46×10^{-2}	1.73×10^{-2}	1.51×10^{-1}	2.35×10^{-2}	1.11×10^{-1}	5.55×10^{-2}
	30W(TB)	1.15×10^{-1}	5.74×10^{-2}	2.22×10^{-2}	1.11×10^{-2}	8.06×10^{-2}	1.55×10^{-2}	9.22×10^{-2}	4.61×10^{-2}
	30V(SB)	1.99×10^{-1}	9.93×10^{-2}	2.99×10^{-2}	1.49×10^{-2}	1.37×10^{-1}	2.02×10^{-2}	9.22×10^{-2}	4.61×10^{-2}
	35W(TB)	1.04×10^{-1}	5.21×10^{-2}	1.92×10^{-2}	9.61×10^{-3}	7.31×10^{-2}	1.33×10^{-2}	7.64×10^{-2}	3.82×10^{-2}
	35V(SB)	1.70×10^{-1}	8.51×10^{-2}	2.61×10^{-2}	1.31×10^{-2}	1.17×10^{-1}	1.77×10^{-2}	7.64×10^{-2}	3.82×10^{-2}
	45W(TB)	9.12×10^{-2}	4.56×10^{-2}	1.69×10^{-2}	8.47×10^{-3}	6.39×10^{-2}	1.17×10^{-2}	5.71×10^{-2}	2.85×10^{-2}
	55W(TB)	6.89×10^{-2}	3.44×10^{-2}	1.39×10^{-2}	6.93×10^{-3}	4.84×10^{-2}	9.66×10^{-3}	5.46×10^{-2}	2.73×10^{-2}
	15MSV	4.03×10^{-1}	2.50×10^{-1}	6.23×10^{-1}	3.86×10^{-1}	3.30×10^{-2}	4.98×10^{-2}	2.76×10^{-1}	1.71×10^{-1}
	15MSW	2.43×10^{-1}	1.50×10^{-1}	3.88×10^{-1}	2.40×10^{-1}	2.46×10^{-2}	3.84×10^{-2}	2.74×10^{-1}	1.70×10^{-1}
	20MSV	3.19×10^{-1}	1.97×10^{-1}	4.94×10^{-1}	3.06×10^{-1}	2.85×10^{-2}	4.36×10^{-2}	2.10×10^{-1}	1.30×10^{-1}
	20MSW	1.99×10^{-1}	1.24×10^{-1}	3.18×10^{-1}	1.97×10^{-1}	2.11×10^{-2}	3.33×10^{-2}	2.09×10^{-1}	1.30×10^{-1}
NR	25X	1.10×10^{-1}	7.78×10^{-2}	2.19×10^{-2}	1.55×10^{-2}	8.11×10^{-2}	1.63×10^{-2}	9.26×10^{-2}	6.58×10^{-2}
	25XL	8.91×10^{-2}	6.33×10^{-2}	1.79×10^{-2}	1.27×10^{-2}	6.55×10^{-2}	1.33×10^{-2}	9.26×10^{-2}	6.58×10^{-2}
	30	9.66×10^{-2}	6.86×10^{-2}	1.84×10^{-2}	1.31×10^{-2}	7.05×10^{-2}	1.35×10^{-2}	8.28×10^{-2}	5.88×10^{-2}
	30L	7.43×10^{-2}	5.27×10^{-2}	1.52×10^{-2}	1.08×10^{-2}	5.47×10^{-2}	1.13×10^{-2}	8.28×10^{-2}	5.88×10^{-2}
	35	8.82×10^{-2}	6.26×10^{-2}	1.64×10^{-2}	1.16×10^{-2}	6.42×10^{-2}	1.20×10^{-2}	6.92×10^{-2}	4.91×10^{-2}
	35L	6.67×10^{-2}	4.74×10^{-2}	1.35×10^{-2}	9.61×10^{-3}	4.90×10^{-2}	1.00×10^{-2}	6.92×10^{-2}	4.91×10^{-2}
	45	6.84×10^{-2}	4.86×10^{-2}	1.30×10^{-2}	9.23×10^{-3}	5.00×10^{-2}	9.58×10^{-3}	5.19×10^{-2}	3.68×10^{-2}
	45L	5.11×10^{-2}	3.62×10^{-2}	1.08×10^{-2}	7.66×10^{-3}	3.79×10^{-2}	8.07×10^{-3}	5.19×10^{-2}	3.68×10^{-2}
	55	5.75×10^{-2}	4.08×10^{-2}	1.11×10^{-2}	7.90×10^{-3}	4.21×10^{-2}	8.21×10^{-3}	4.44×10^{-2}	3.15×10^{-2}
	55L	4.53×10^{-2}	3.22×10^{-2}	9.16×10^{-3}	6.51×10^{-3}	3.34×10^{-2}	6.79×10^{-3}	4.44×10^{-2}	3.15×10^{-2}
	65	4.97×10^{-2}	3.53×10^{-2}	9.74×10^{-3}	6.91×10^{-3}	3.64×10^{-2}	7.18×10^{-3}	3.75×10^{-2}	2.66×10^{-2}
	65L	3.56×10^{-2}	2.53×10^{-2}	7.51×10^{-3}	5.33×10^{-3}	2.65×10^{-2}	5.61×10^{-3}	3.75×10^{-2}	2.66×10^{-2}
	75	4.21×10^{-2}	2.99×10^{-2}	8.31×10^{-3}	5.90×10^{-3}	3.08×10^{-2}	6.13×10^{-3}	3.16×10^{-2}	2.24×10^{-2}
	75L	3.14×10^{-2}	2.23×10^{-2}	6.74×10^{-3}	4.78×10^{-3}	2.33×10^{-2}	5.04×10^{-3}	3.16×10^{-2}	2.24×10^{-2}
	85	3.70×10^{-2}	2.62×10^{-2}	7.31×10^{-3}	5.19×10^{-3}	2.71×10^{-2}	5.40×10^{-3}	2.80×10^{-2}	1.99×10^{-2}
	85L	2.80×10^{-2}	1.99×10^{-2}	6.07×10^{-3}	4.31×10^{-3}	2.08×10^{-2}	4.55×10^{-3}	2.80×10^{-2}	1.99×10^{-2}
100	3.05×10^{-2}	2.17×10^{-2}	6.20×10^{-3}	4.41×10^{-3}	2.26×10^{-2}	4.63×10^{-3}	2.38×10^{-2}	1.69×10^{-2}	
100L	2.74×10^{-2}	1.95×10^{-2}	5.46×10^{-3}	3.87×10^{-3}	2.00×10^{-2}	4.00×10^{-3}	2.38×10^{-2}	1.69×10^{-2}	

K_{AR1} : 使用1个LM滑块时 M_r 径向方向的等价系数
 K_{AL1} : 使用1个LM滑块时 M_r 反径向方向的等价系数
 K_{AR2} : 2个LM滑块紧靠使用时 M_r 径向方向的等价系数
 K_{AL2} : 2个LM滑块紧靠使用时 M_r 反径向方向的等价系数

K_{B1} : 使用1个LM滑块时 M_0 的等价系数
 K_{B2} : 2个LM滑块紧靠使用时 M_0 的等价系数
 K_{GR} : M_r 径向方向的等价系数
 K_{GL} : M_r 反径向方向的等价系数

表5 等价系数(NRS和HRW型)

公称型号	等价系数								
	K_{NR1}	K_{AL1}	K_{NR2}	K_{AL2}	K_{B1}	K_{B2}	K_{CR}	K_{CL}	
NRS	25X	1.05×10^{-1}		2.11×10^{-2}		1.05×10^{-1}	2.11×10^{-2}	9.41×10^{-2}	
	25XL	8.60×10^{-2}		1.73×10^{-2}		8.60×10^{-2}	1.73×10^{-2}	9.41×10^{-2}	
	30	9.30×10^{-2}		1.77×10^{-2}		9.30×10^{-2}	1.77×10^{-2}	8.44×10^{-2}	
	30L	7.17×10^{-2}		1.47×10^{-2}		7.17×10^{-2}	1.47×10^{-2}	8.44×10^{-2}	
	35	8.47×10^{-2}		1.57×10^{-2}		8.47×10^{-2}	1.57×10^{-2}	7.08×10^{-2}	
	35L	6.44×10^{-2}		1.31×10^{-2}		6.44×10^{-2}	1.31×10^{-2}	7.08×10^{-2}	
	45	6.58×10^{-2}		1.25×10^{-2}		6.58×10^{-2}	1.25×10^{-2}	5.26×10^{-2}	
	45L	4.92×10^{-2}		1.04×10^{-2}		4.92×10^{-2}	1.04×10^{-2}	5.26×10^{-2}	
	55	5.54×10^{-2}		1.07×10^{-2}		5.54×10^{-2}	1.07×10^{-2}	4.52×10^{-2}	
	55L	4.38×10^{-2}		8.85×10^{-3}		4.38×10^{-2}	8.85×10^{-3}	4.52×10^{-2}	
	65	4.79×10^{-2}		9.38×10^{-3}		4.79×10^{-2}	9.38×10^{-3}	3.81×10^{-2}	
	65L	3.43×10^{-2}		7.25×10^{-3}		3.43×10^{-2}	7.25×10^{-3}	3.81×10^{-2}	
	75	4.05×10^{-2}		8.01×10^{-3}		4.05×10^{-2}	8.01×10^{-3}	3.20×10^{-2}	
	75L	3.03×10^{-2}		6.50×10^{-3}		3.03×10^{-2}	6.50×10^{-3}	3.20×10^{-2}	
	85	3.56×10^{-2}		7.05×10^{-3}		3.56×10^{-2}	7.05×10^{-3}	2.83×10^{-2}	
	85L	2.70×10^{-2}		5.87×10^{-3}		2.70×10^{-2}	5.87×10^{-3}	2.83×10^{-2}	
	100	2.93×10^{-2}		5.97×10^{-3}		2.93×10^{-2}	5.97×10^{-3}	2.41×10^{-2}	
100L	2.65×10^{-2}		5.27×10^{-3}		2.65×10^{-2}	5.27×10^{-3}	2.41×10^{-2}		
HRW	12	2.72×10^{-1}	1.93×10^{-1}	5.16×10^{-2}	3.65×10^{-2}	5.47×10^{-1}	1.04×10^{-1}	1.40×10^{-1}	9.92×10^{-2}
	14	2.28×10^{-1}	1.61×10^{-1}	4.16×10^{-2}	2.94×10^{-2}	4.54×10^{-1}	8.28×10^{-2}	1.01×10^{-1}	7.18×10^{-2}
	17	1.95×10^{-1}		3.33×10^{-2}		1.95×10^{-1}	3.33×10^{-2}		6.32×10^{-2}
	21	1.64×10^{-1}		2.89×10^{-2}		1.64×10^{-1}	2.89×10^{-2}		5.92×10^{-2}
	27	1.30×10^{-1}		2.33×10^{-2}		1.30×10^{-1}	2.33×10^{-2}		5.12×10^{-2}
	35	8.66×10^{-2}		1.59×10^{-2}		8.66×10^{-2}	1.59×10^{-2}		3.06×10^{-2}
	50	6.50×10^{-2}		1.21×10^{-2}		6.50×10^{-2}	1.21×10^{-2}		2.35×10^{-2}
	60	5.77×10^{-2}		8.24×10^{-3}		5.77×10^{-2}	8.24×10^{-3}		1.77×10^{-2}

K_{NR1} : 使用1个LM滑块时M_r径向方向的等价系数

K_{AL1} : 使用1个LM滑块时M_r反径向方向的等价系数

K_{NR2} : 2个LM滑块紧靠使用时M_r径向方向的等价系数

K_{AL2} : 2个LM滑块紧靠使用时M_r反径向方向的等价系数

K_{B1} : 使用1个LM滑块时M_s的等价系数

K_{B2} : 2个LM滑块紧靠使用时M_s的等价系数

K_{CR} : M_r径向方向的等价系数

K_{CL} : M_r反径向方向的等价系数

表6 等价系数(RSR型)

公称型号		等价系数							
		K_{AR1}	K_{AL1}	K_{AR2}	K_{AL2}	K_{B1}	K_{B2}	K_{GR}	K_{GL}
RSR	3M	9.20×10^{-1}		1.27×10^{-1}		9.20×10^{-1}	1.27×10^{-1}		6.06×10^{-1}
	3N	6.06×10^{-1}		1.01×10^{-1}		6.06×10^{-1}	1.01×10^{-1}		6.06×10^{-1}
	3W	7.03×10^{-1}		1.06×10^{-1}		7.03×10^{-1}	1.06×10^{-1}		3.17×10^{-1}
	3WN	4.76×10^{-1}		8.27×10^{-2}		4.76×10^{-1}	8.27×10^{-2}		3.17×10^{-1}
	5M	6.67×10^{-1}		9.06×10^{-2}		6.67×10^{-1}	9.06×10^{-2}		3.85×10^{-1}
	5N/TN	5.21×10^{-1}		8.00×10^{-2}		5.21×10^{-1}	8.00×10^{-2}		3.85×10^{-1}
	5W/WT	4.85×10^{-1}		7.28×10^{-2}		4.85×10^{-1}	7.28×10^{-2}		1.96×10^{-1}
	5WN/WTN	3.44×10^{-1}		5.93×10^{-2}		3.44×10^{-1}	5.93×10^{-2}		1.96×10^{-1}
	7M	4.66×10^{-1}		6.57×10^{-2}		4.66×10^{-1}	6.57×10^{-2}		2.74×10^{-1}
	7Z	4.66×10^{-1}		6.60×10^{-2}		4.66×10^{-1}	6.60×10^{-2}		2.74×10^{-1}
	7N	2.88×10^{-1}		5.01×10^{-2}		2.88×10^{-1}	5.01×10^{-2}		2.74×10^{-1}
	7W/WT	3.07×10^{-1}		5.30×10^{-2}		3.07×10^{-1}	5.30×10^{-2}		1.40×10^{-1}
	7WZ	3.30×10^{-1}		5.12×10^{-2}		3.30×10^{-1}	5.12×10^{-2}		1.40×10^{-1}
	7WN/WTN	2.18×10^{-1}		4.13×10^{-2}		2.18×10^{-1}	4.13×10^{-2}		1.40×10^{-1}
	9K	3.06×10^{-1}		5.19×10^{-2}		3.06×10^{-1}	5.19×10^{-2}		2.15×10^{-1}
	9Z	3.06×10^{-1}		5.23×10^{-2}		3.06×10^{-1}	5.23×10^{-2}		2.15×10^{-1}
	9N	2.15×10^{-1}		4.08×10^{-2}		2.15×10^{-1}	4.08×10^{-2}		2.15×10^{-1}
	9WV	2.44×10^{-1}		4.22×10^{-2}		2.44×10^{-1}	4.22×10^{-2}		1.09×10^{-1}
	9WZ	2.44×10^{-1}		4.22×10^{-2}		2.44×10^{-1}	4.22×10^{-2}		1.09×10^{-1}
	9WN	1.73×10^{-1}		3.32×10^{-2}		1.73×10^{-1}	4.22×10^{-2}		1.09×10^{-1}
	12V	3.52×10^{-1}	2.46×10^{-1}	5.37×10^{-2}	3.76×10^{-2}	2.81×10^{-1}	4.21×10^{-2}	2.09×10^{-1}	1.46×10^{-1}
	12Z	3.52×10^{-1}	2.46×10^{-1}	5.37×10^{-2}	3.76×10^{-2}	2.81×10^{-1}	4.21×10^{-2}	2.09×10^{-1}	1.46×10^{-1}
	12N	2.30×10^{-1}	1.61×10^{-1}	4.08×10^{-2}	2.85×10^{-2}	1.85×10^{-1}	3.25×10^{-2}	2.09×10^{-1}	1.46×10^{-1}
	12WV	2.47×10^{-1}	1.73×10^{-1}	4.38×10^{-2}	3.07×10^{-2}	1.99×10^{-1}	3.49×10^{-2}	1.02×10^{-1}	7.15×10^{-2}
	12WZ	2.47×10^{-1}	1.73×10^{-1}	4.38×10^{-2}	3.07×10^{-2}	1.99×10^{-1}	3.49×10^{-2}	1.02×10^{-1}	7.15×10^{-2}
	12WN	1.71×10^{-1}	1.20×10^{-1}	3.36×10^{-2}	2.35×10^{-2}	1.38×10^{-1}	2.70×10^{-2}	1.02×10^{-1}	7.15×10^{-2}
	14WV	2.10×10^{-1}	1.47×10^{-1}	3.89×10^{-2}	2.73×10^{-2}	1.69×10^{-1}	3.10×10^{-2}	8.22×10^{-2}	5.75×10^{-2}
	15V	2.77×10^{-1}	1.94×10^{-1}	4.38×10^{-2}	3.07×10^{-2}	2.21×10^{-1}	3.45×10^{-2}	1.69×10^{-1}	1.18×10^{-1}
	15Z	2.77×10^{-1}	1.94×10^{-1}	4.38×10^{-2}	3.07×10^{-2}	2.21×10^{-1}	3.45×10^{-2}	1.69×10^{-1}	1.18×10^{-1}
	15N	1.70×10^{-1}	1.19×10^{-1}	3.24×10^{-2}	2.27×10^{-2}	1.37×10^{-1}	2.59×10^{-2}	1.69×10^{-1}	1.18×10^{-1}
15WV	1.95×10^{-1}	1.36×10^{-1}	3.52×10^{-2}	2.46×10^{-2}	1.56×10^{-1}	2.80×10^{-2}	5.83×10^{-2}	4.08×10^{-2}	
15WZ	1.95×10^{-1}	1.36×10^{-1}	3.52×10^{-2}	2.46×10^{-2}	1.56×10^{-1}	2.80×10^{-2}	5.83×10^{-2}	4.08×10^{-2}	
15WN	1.34×10^{-1}	9.41×10^{-2}	2.68×10^{-2}	1.88×10^{-2}	1.09×10^{-1}	2.16×10^{-2}	5.82×10^{-2}	4.08×10^{-2}	
20V	1.68×10^{-1}	1.18×10^{-1}	2.92×10^{-2}	2.04×10^{-2}	1.35×10^{-1}	2.32×10^{-2}	1.30×10^{-1}	9.13×10^{-2}	
20N	1.20×10^{-1}	8.39×10^{-2}	2.30×10^{-2}	1.61×10^{-2}	9.68×10^{-2}	1.84×10^{-2}	1.30×10^{-1}	9.13×10^{-2}	

K_{AR1} : 使用1个LM滑块时 M_r 径向方向的等价系数
 K_{AL1} : 使用1个LM滑块时 M_r 反径向方向的等价系数
 K_{AR2} : 2个LM滑块紧靠使用时 M_r 径向方向的等价系数
 K_{AL2} : 2个LM滑块紧靠使用时 M_r 反径向方向的等价系数

K_{B1} : 使用1个LM滑块时 M_b 的等价系数
 K_{B2} : 2个LM滑块紧靠使用时 M_b 的等价系数
 K_{GR} : M_r 径向方向的等价系数
 K_{GL} : M_r 反径向方向的等价系数

表7 等价系数(HR、GSR、CSR和MX型)

公称型号		等价系数							
		K_{MR1}	K_{ML1}	K_{MR2}	K_{ML2}	K_{B1}	K_{B2}	K_{GR}	K_{GL}
HR	918	2.65×10^{-1}		3.58×10^{-2}		2.65×10^{-1}	3.58×10^{-2}	—	—
	1123	2.08×10^{-1}		3.17×10^{-2}		2.08×10^{-1}	3.17×10^{-2}	—	—
	1530	1.56×10^{-1}		2.39×10^{-2}		1.56×10^{-1}	2.39×10^{-2}	—	—
	2042	1.11×10^{-1}		1.80×10^{-2}		1.11×10^{-1}	1.80×10^{-2}	—	—
	2042T	8.64×10^{-2}		1.53×10^{-2}		8.64×10^{-2}	1.53×10^{-2}	—	—
	2555	7.79×10^{-2}		1.38×10^{-2}		7.79×10^{-2}	1.38×10^{-2}	—	—
	2555T	6.13×10^{-2}		1.17×10^{-2}		6.13×10^{-2}	1.17×10^{-2}	—	—
	3065	6.92×10^{-2}		1.15×10^{-2}		6.92×10^{-2}	1.15×10^{-2}	—	—
	3065T	5.45×10^{-2}		9.92×10^{-3}		5.45×10^{-2}	9.92×10^{-3}	—	—
	3575	6.23×10^{-2}		1.08×10^{-2}		6.23×10^{-2}	1.08×10^{-2}	—	—
	3575T	4.90×10^{-2}		9.42×10^{-3}		4.90×10^{-2}	9.42×10^{-3}	—	—
	4085	5.19×10^{-2}		9.53×10^{-3}		5.19×10^{-2}	9.53×10^{-3}	—	—
	4085T	4.09×10^{-2}		7.97×10^{-3}		4.09×10^{-2}	7.97×10^{-3}	—	—
	50105	4.15×10^{-2}		7.40×10^{-3}		4.15×10^{-2}	7.40×10^{-3}	—	—
	50105T	3.27×10^{-2}		6.26×10^{-3}		3.27×10^{-2}	6.26×10^{-3}	—	—
	60125	2.88×10^{-2}		5.18×10^{-3}		2.88×10^{-2}	5.18×10^{-3}	—	—
GSR	15T	1.61×10^{-1}	1.44×10^{-1}	2.88×10^{-2}	2.59×10^{-2}	1.68×10^{-1}	3.01×10^{-2}	—	—
	15V	2.21×10^{-1}	1.99×10^{-1}	3.54×10^{-2}	3.18×10^{-2}	2.30×10^{-1}	3.68×10^{-2}	—	—
	20T	1.28×10^{-1}	1.16×10^{-1}	2.34×10^{-2}	2.10×10^{-2}	1.34×10^{-1}	2.44×10^{-2}	—	—
	20V	1.77×10^{-1}	1.59×10^{-1}	2.87×10^{-2}	2.58×10^{-2}	1.84×10^{-1}	2.99×10^{-2}	—	—
	25T	1.07×10^{-1}	9.63×10^{-2}	1.97×10^{-2}	1.77×10^{-2}	1.12×10^{-1}	2.06×10^{-2}	—	—
	25V	1.47×10^{-1}	1.33×10^{-1}	2.42×10^{-2}	2.18×10^{-2}	1.53×10^{-1}	2.52×10^{-2}	—	—
	30T	9.17×10^{-2}	8.26×10^{-2}	1.68×10^{-2}	1.51×10^{-2}	9.59×10^{-2}	1.76×10^{-2}	—	—
	35T	8.03×10^{-2}	7.22×10^{-2}	1.48×10^{-2}	1.33×10^{-2}	8.39×10^{-2}	1.55×10^{-2}	—	—
CSR	15	1.68×10^{-1}		2.95×10^{-2}		1.68×10^{-1}	2.95×10^{-2}	1.60×10^{-1}	
	20S	1.25×10^{-1}		2.28×10^{-2}		1.25×10^{-1}	2.28×10^{-2}	1.18×10^{-1}	
	20	9.83×10^{-2}		1.91×10^{-2}		9.83×10^{-2}	1.91×10^{-2}	1.18×10^{-1}	
	25S	1.12×10^{-1}		2.01×10^{-2}		1.12×10^{-1}	2.01×10^{-2}	1.00×10^{-1}	
	25	8.66×10^{-2}		1.68×10^{-2}		8.66×10^{-2}	1.68×10^{-2}	1.00×10^{-1}	
	30S	8.93×10^{-2}		1.73×10^{-2}		8.93×10^{-2}	1.73×10^{-2}	8.31×10^{-2}	
	30	7.02×10^{-2}		1.43×10^{-2}		7.02×10^{-2}	1.43×10^{-2}	8.31×10^{-2}	
	35	6.15×10^{-2}		1.28×10^{-2}		6.15×10^{-2}	1.28×10^{-2}	6.74×10^{-2}	
MX	45	5.20×10^{-2}		1.00×10^{-2}		5.20×10^{-2}	1.00×10^{-2}	5.22×10^{-2}	
	5	4.27×10^{-1}		7.01×10^{-2}		4.27×10^{-1}	7.01×10^{-2}	3.85×10^{-1}	
	7W	2.18×10^{-1}		4.13×10^{-1}		2.18×10^{-1}	4.13×10^{-1}	1.40×10^{-1}	

K_{MR1} : 使用1个LM滑块时M_r径向方向的等价系数

K_{ML1} : 使用1个LM滑块时M_l反径向方向的等价系数

K_{MR2} : 2个LM滑块紧靠使用时M_r径向方向的等价系数

K_{AL2} : 2个LM滑块紧靠使用时M_l反径向方向的等价系数

K_{B1} : 使用1个LM滑块时M_b的等价系数

K_{B2} : 2个LM滑块紧靠使用时M_b的等价系数

K_{GR} : M_r径向方向的等价系数

K_{GL} : M_l反径向方向的等价系数

表8 等价系数(JR、NSR、SRG、SRN和SRW型)

公称型号		等价系数							
		K_{AR1}	K_{AL1}	K_{AR2}	K_{AL2}	K_{B1}	K_{B2}	K_{GR}	K_{GL}
JR	25	1.12×10^{-1}		2.01×10^{-2}		1.12×10^{-1}	2.01×10^{-2}		1.00×10^{-1}
	35	7.81×10^{-2}		1.55×10^{-2}		7.81×10^{-2}	1.55×10^{-2}		6.74×10^{-2}
	45	6.71×10^{-2}		1.21×10^{-2}		6.71×10^{-2}	1.21×10^{-2}		5.22×10^{-2}
	55	5.59×10^{-2}		1.03×10^{-2}		5.59×10^{-2}	1.03×10^{-2}		4.27×10^{-2}
NSR	20TBC	2.29×10^{-1}		2.68×10^{-2}		2.29×10^{-1}	2.68×10^{-2}	—	—
	25TBC	2.01×10^{-1}		2.27×10^{-2}		2.01×10^{-1}	2.27×10^{-2}	—	—
	30TBC	1.85×10^{-1}		1.93×10^{-2}		1.85×10^{-1}	1.93×10^{-2}	—	—
	40TBC	1.39×10^{-1}		1.60×10^{-2}		1.39×10^{-1}	1.60×10^{-2}	—	—
	50TBC	1.24×10^{-1}		1.42×10^{-2}		1.24×10^{-1}	1.42×10^{-2}	—	—
	70TBC	9.99×10^{-2}		1.15×10^{-2}		9.99×10^{-2}	1.15×10^{-2}	—	—
SRG	15	1.23×10^{-1}		2.07×10^{-2}		1.23×10^{-1}	2.07×10^{-2}		1.04×10^{-1}
	20	9.60×10^{-2}		1.71×10^{-2}		9.60×10^{-2}	1.71×10^{-2}		8.00×10^{-2}
	20L	7.21×10^{-2}		1.42×10^{-2}		7.21×10^{-2}	1.42×10^{-2}		8.00×10^{-2}
	25	8.96×10^{-2}		1.55×10^{-2}		8.96×10^{-2}	1.55×10^{-2}		7.23×10^{-2}
	25L	6.99×10^{-2}		1.31×10^{-2}		6.99×10^{-2}	1.31×10^{-2}		7.23×10^{-2}
	30	8.06×10^{-2}		1.33×10^{-2}		8.06×10^{-2}	1.33×10^{-2}		5.61×10^{-2}
	30L	6.12×10^{-2}		1.11×10^{-2}		6.12×10^{-2}	1.11×10^{-2}		5.61×10^{-2}
	35	7.14×10^{-2}		1.18×10^{-2}		7.14×10^{-2}	1.18×10^{-2}		4.98×10^{-2}
	35L	5.26×10^{-2}		9.67×10^{-3}		5.26×10^{-2}	9.67×10^{-3}		4.98×10^{-2}
	45	5.49×10^{-2}		9.58×10^{-3}		5.49×10^{-2}	9.58×10^{-3}		3.85×10^{-2}
	45L	4.18×10^{-2}		7.93×10^{-3}		4.18×10^{-2}	7.93×10^{-3}		3.85×10^{-2}
	55	4.56×10^{-2}		8.04×10^{-3}		4.56×10^{-2}	8.04×10^{-3}		3.25×10^{-2}
	55L	3.37×10^{-2}		6.42×10^{-3}		3.37×10^{-2}	6.42×10^{-3}		3.25×10^{-2}
	65L	2.63×10^{-2}		4.97×10^{-3}		2.63×10^{-2}	4.97×10^{-3}		2.70×10^{-2}
85LC	2.19×10^{-2}		4.15×10^{-3}		2.19×10^{-2}	4.15×10^{-3}		1.91×10^{-2}	
100LC	1.95×10^{-2}		3.67×10^{-3}		1.95×10^{-2}	3.67×10^{-3}		1.62×10^{-2}	
SRN	35	7.14×10^{-2}		1.18×10^{-2}		7.14×10^{-2}	1.18×10^{-2}		4.98×10^{-2}
	35L	5.26×10^{-2}		9.67×10^{-3}		5.26×10^{-2}	9.67×10^{-3}		4.98×10^{-2}
	45	5.49×10^{-2}		9.58×10^{-3}		5.49×10^{-2}	9.58×10^{-3}		3.85×10^{-2}
	45L	4.18×10^{-2}		7.93×10^{-3}		4.18×10^{-2}	7.93×10^{-3}		3.85×10^{-2}
	55	4.56×10^{-2}		8.04×10^{-3}		4.56×10^{-2}	8.04×10^{-3}		3.25×10^{-2}
	55L	3.37×10^{-2}		6.42×10^{-3}		3.37×10^{-2}	6.42×10^{-3}		3.25×10^{-2}
SRW	65L	2.63×10^{-2}		4.97×10^{-3}		2.63×10^{-2}	4.97×10^{-3}		2.70×10^{-2}
	70	4.18×10^{-2}		7.93×10^{-3}		4.18×10^{-2}	7.93×10^{-3}		2.52×10^{-2}
	85	3.37×10^{-2}		6.42×10^{-3}		3.37×10^{-2}	6.42×10^{-3}		2.09×10^{-2}
	100	2.63×10^{-2}		4.97×10^{-3}		2.63×10^{-2}	4.97×10^{-3}		1.77×10^{-2}
	130	2.19×10^{-2}		4.15×10^{-3}		2.19×10^{-2}	4.15×10^{-3}		1.33×10^{-2}
150	1.95×10^{-2}		3.67×10^{-3}		1.95×10^{-2}	3.67×10^{-3}		1.15×10^{-2}	

 K_{AR1} : 使用1个LM滑块时M_e径向方向的等价系数 K_{AL1} : 使用1个LM滑块时M_e反径向方向的等价系数 K_{AR2} : 2个LM滑块紧靠使用时M_e径向方向的等价系数 K_{AL2} : 2个LM滑块紧靠使用时M_e反径向方向的等价系数 K_{B1} : 使用1个LM滑块时M_e的等价系数 K_{B2} : 2个LM滑块紧靠使用时M_e的等价系数 K_{GR} : M_e径向方向的等价系数 K_{GL} : M_e反径向方向的等价系数

【使用双轴の場合】

● 设定使用条件

为了计算直线运动系统的负荷大小和寿命时间, 需要先确定必要的使用条件。

使用条件有如下项目：

- (1) 质量大小： m (kg)
- (2) 作用负荷的方向
- (3) 作用点的位置(重心等)： l_2, l_3, h_1 (mm)
- (4) 推力位置： l_4, h_2 (mm)
- (5) 直线运动系统的配置： l_0, l_1 (mm)

(个数、轴数)

- (6) 速度曲线图

速度： V (mm/s)

时定数： t_n (s)

加速度： α_n (mm/s²)

$$(\alpha_n = \frac{V}{t_n})$$

- (7) 运行周期

每分钟往返次数： N_f (min⁻¹)

- (8) 行程长度： l_s (mm)

- (9) 平均速度： V_m (m/s)

- (10) 要求寿命小时数： L_h (h)

重力加速度 $g = 9.8$ (m/s²)



图6 使用条件

● 负荷大小的计算式

作用在LM滚动导轨上的负荷, 根据物体重心的位置、推力位置及启动停止时的加减速等引起的惯性力、切削阻力等外力的作用, 负荷大小会不断变化。

选定LM滚动导轨时, 有必要充分考虑这些条件来计算负荷的大小。

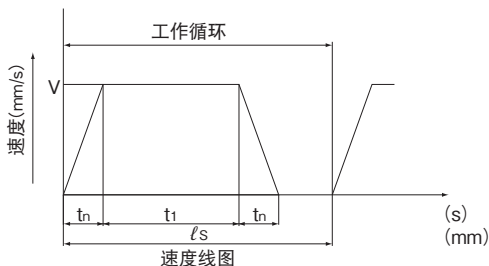
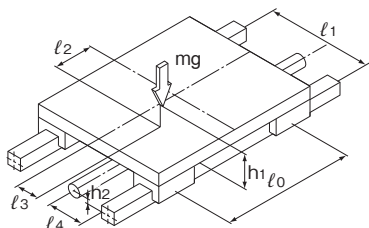
以下将用例1~例10来说明作用在LM滚动导轨上负荷大小的计算方法。

m	: 质量	(kg)
l_n	: 距离	(mm)
F_n	: 外力	(N)
P_n	: 外加负荷(径向 / 反径向方向)	(N)
P_{nT}	: 外加负荷(水平方向)	(N)
g	: 重力加速度	(m/s^2)
	($g=9.8m/s^2$)	
V	: 速度	(m/s)
t_n	: 时定数	(s)
α_n	: 加速度	(m/s^2)

$$(\alpha_n = \frac{V}{t_n})$$

[例]

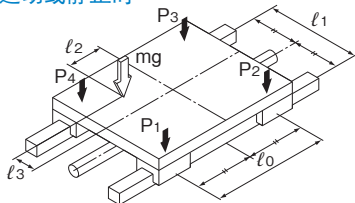
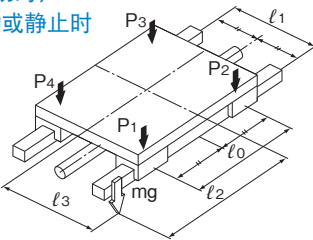
	使用条件	负荷大小的计算式
1	水平使用 (滑块滑动时) 匀速运动或静止时 	$P_1 = \frac{mg}{4} + \frac{mg \cdot l_2}{2 \cdot l_0} - \frac{mg \cdot l_3}{2 \cdot l_1}$ $P_2 = \frac{mg}{4} - \frac{mg \cdot l_2}{2 \cdot l_0} - \frac{mg \cdot l_3}{2 \cdot l_1}$ $P_3 = \frac{mg}{4} - \frac{mg \cdot l_2}{2 \cdot l_0} + \frac{mg \cdot l_3}{2 \cdot l_1}$ $P_4 = \frac{mg}{4} + \frac{mg \cdot l_2}{2 \cdot l_0} + \frac{mg \cdot l_3}{2 \cdot l_1}$
2	水平悬臂使用 (滑块滑动时) 匀速运动或静止时 	$P_1 = \frac{mg}{4} + \frac{mg \cdot l_2}{2 \cdot l_0} + \frac{mg \cdot l_3}{2 \cdot l_1}$ $P_2 = \frac{mg}{4} - \frac{mg \cdot l_2}{2 \cdot l_0} + \frac{mg \cdot l_3}{2 \cdot l_1}$ $P_3 = \frac{mg}{4} - \frac{mg \cdot l_2}{2 \cdot l_0} - \frac{mg \cdot l_3}{2 \cdot l_1}$ $P_4 = \frac{mg}{4} + \frac{mg \cdot l_2}{2 \cdot l_0} - \frac{mg \cdot l_3}{2 \cdot l_1}$

注) 载荷方向以箭头方向为+。

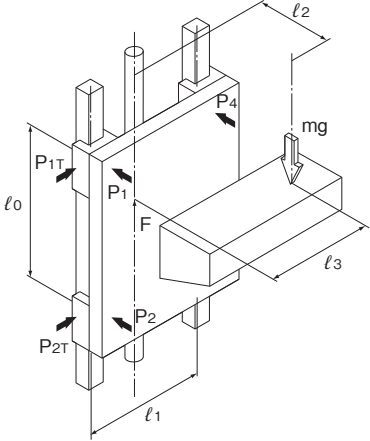
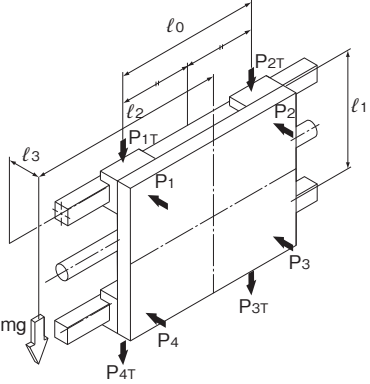
	使用条件	负荷大小的计算式
3	<p>垂直使用 匀速运动或静止时 静止时</p>  <p>例如：工业用机器人的垂直轴、自动涂装机、升降机</p>	$P_1 = P_4 = - \frac{mg \cdot l_2}{2 \cdot l_0}$ $P_2 = P_3 = \frac{mg \cdot l_2}{2 \cdot l_0}$ $P_{1T} = P_{4T} = \frac{mg \cdot l_3}{2 \cdot l_0}$ $P_{2T} = P_{3T} = - \frac{mg \cdot l_3}{2 \cdot l_0}$
4	<p>挂壁使用 匀速运动或静止时 静止时</p>  <p>例如：加载器上的交叉导轨行走轴</p>	$P_1 = P_2 = - \frac{mg \cdot l_3}{2 \cdot l_1}$ $P_3 = P_4 = \frac{mg \cdot l_3}{2 \cdot l_1}$ $P_{1T} = P_{4T} = \frac{mg}{4} + \frac{mg \cdot l_2}{2 \cdot l_0}$ $P_{2T} = P_{3T} = \frac{mg}{4} - \frac{mg \cdot l_2}{2 \cdot l_0}$

注) 载荷方向以箭头方向为+。

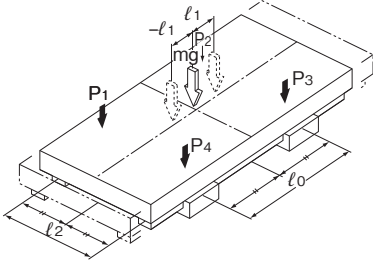
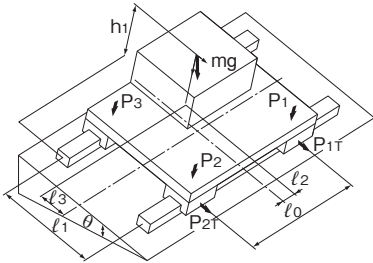
	使用条件	负荷大小的计算式
5	<p>LM轨道可移动时 水平使用</p>  <p>例如：XY工作台 滑动叉子</p>	$P_1 \sim P_4 (\max) = \frac{mg}{4} + \frac{mg \cdot l_1}{2 \cdot l_0}$ $P_1 \sim P_4 (\min) = \frac{mg}{4} - \frac{mg \cdot l_1}{2 \cdot l_0}$
6	<p>横向倾斜使用</p>  <p>例如：NC车床 滑动架</p>	$P_1 = + \frac{mg \cdot \cos\theta}{4} + \frac{mg \cdot \cos\theta \cdot l_2}{2 \cdot l_0}$ $- \frac{mg \cdot \cos\theta \cdot l_3}{2 \cdot l_1} + \frac{mg \cdot \sin\theta \cdot h_1}{2 \cdot l_1}$ $P_{1T} = \frac{mg \cdot \sin\theta}{4} + \frac{mg \cdot \sin\theta \cdot l_2}{2 \cdot l_0}$ $P_2 = + \frac{mg \cdot \cos\theta}{4} - \frac{mg \cdot \cos\theta \cdot l_2}{2 \cdot l_0}$ $- \frac{mg \cdot \cos\theta \cdot l_3}{2 \cdot l_1} + \frac{mg \cdot \sin\theta \cdot h_1}{2 \cdot l_1}$ $P_{2T} = \frac{mg \cdot \sin\theta}{4} - \frac{mg \cdot \sin\theta \cdot l_2}{2 \cdot l_0}$ $P_3 = + \frac{mg \cdot \cos\theta}{4} - \frac{mg \cdot \cos\theta \cdot l_2}{2 \cdot l_0}$ $+ \frac{mg \cdot \cos\theta \cdot l_3}{2 \cdot l_1} - \frac{mg \cdot \sin\theta \cdot h_1}{2 \cdot l_1}$ $P_{3T} = \frac{mg \cdot \sin\theta}{4} - \frac{mg \cdot \sin\theta \cdot l_2}{2 \cdot l_0}$ $P_4 = + \frac{mg \cdot \cos\theta}{4} + \frac{mg \cdot \cos\theta \cdot l_2}{2 \cdot l_0}$ $+ \frac{mg \cdot \cos\theta \cdot l_3}{2 \cdot l_1} - \frac{mg \cdot \sin\theta \cdot h_1}{2 \cdot l_1}$ $P_{4T} = \frac{mg \cdot \sin\theta}{4} + \frac{mg \cdot \sin\theta \cdot l_2}{2 \cdot l_0}$

注) 载荷方向以箭头方向为+。

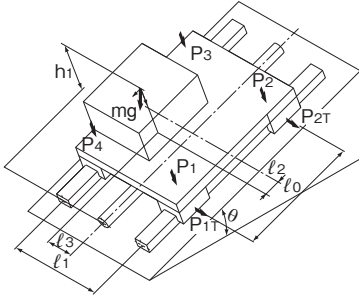
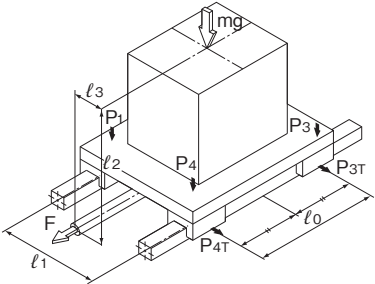
	使用条件	负荷大小的计算式
7	<p>纵向倾斜使用</p>  <p>例如：NC车床刀架</p>	$P_1 = + \frac{mg \cdot \cos\theta}{4} + \frac{mg \cdot \cos\theta \cdot l_2}{2 \cdot l_0}$ $- \frac{mg \cdot \cos\theta \cdot l_3}{2 \cdot l_1} + \frac{mg \cdot \sin\theta \cdot h_1}{2 \cdot l_0}$ $P_{1T} = + \frac{mg \cdot \sin\theta \cdot l_3}{2 \cdot l_0}$ $P_2 = + \frac{mg \cdot \cos\theta}{4} - \frac{mg \cdot \cos\theta \cdot l_2}{2 \cdot l_0}$ $- \frac{mg \cdot \cos\theta \cdot l_3}{2 \cdot l_1} - \frac{mg \cdot \sin\theta \cdot h_1}{2 \cdot l_0}$ $P_{2T} = - \frac{mg \cdot \sin\theta \cdot l_3}{2 \cdot l_0}$ $P_3 = + \frac{mg \cdot \cos\theta}{4} - \frac{mg \cdot \cos\theta \cdot l_2}{2 \cdot l_0}$ $+ \frac{mg \cdot \cos\theta \cdot l_3}{2 \cdot l_1} - \frac{mg \cdot \sin\theta \cdot h_1}{2 \cdot l_0}$ $P_{3T} = - \frac{mg \cdot \sin\theta \cdot l_3}{2 \cdot l_0}$ $P_4 = + \frac{mg \cdot \cos\theta}{4} + \frac{mg \cdot \cos\theta \cdot l_2}{2 \cdot l_0}$ $+ \frac{mg \cdot \cos\theta \cdot l_3}{2 \cdot l_1} + \frac{mg \cdot \sin\theta \cdot h_1}{2 \cdot l_0}$ $P_{4T} = + \frac{mg \cdot \sin\theta \cdot l_3}{2 \cdot l_0}$
8	<p>惯性力起作用 水平使用</p>  <p>例如：搬运货车</p>	<p>加速时</p> $P_1 = P_4 = \frac{mg}{4} - \frac{m \cdot \alpha_1 \cdot l_2}{2 \cdot l_0}$ $P_2 = P_3 = \frac{mg}{4} + \frac{m \cdot \alpha_1 \cdot l_2}{2 \cdot l_0}$ $P_{1T} = P_{4T} = \frac{m \cdot \alpha_1 \cdot l_3}{2 \cdot l_0}$ $P_{2T} = P_{3T} = - \frac{m \cdot \alpha_1 \cdot l_3}{2 \cdot l_0}$ <p>匀速时</p> $P_1 \sim P_4 = \frac{mg}{4}$ <p>减速时</p> $P_1 = P_4 = \frac{mg}{4} + \frac{m \cdot \alpha_3 \cdot l_2}{2 \cdot l_0}$ $P_2 = P_3 = \frac{mg}{4} - \frac{m \cdot \alpha_3 \cdot l_2}{2 \cdot l_0}$ $P_{1T} = P_{4T} = - \frac{m \cdot \alpha_3 \cdot l_3}{2 \cdot l_0}$ $P_{2T} = P_{3T} = \frac{m \cdot \alpha_3 \cdot l_3}{2 \cdot l_0}$

注) 载荷方向以箭头方向为+。

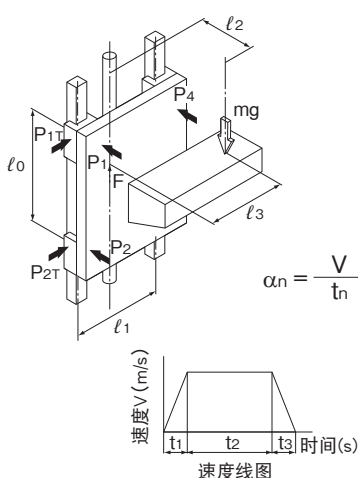
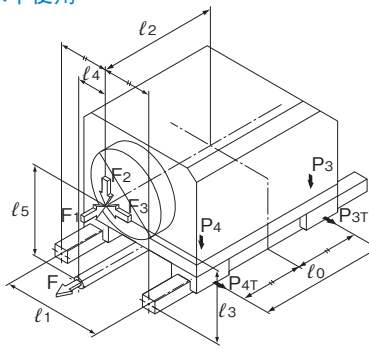
	使用条件	负荷大小的计算式
9	<p>惯性力起作用 垂直使用</p>  <p>例如：搬运升降机</p>	<p>加速时</p> $P_1 = P_4 = -\frac{m(g+\alpha_1)l_2}{2 \cdot l_0}$ $P_2 = P_3 = \frac{m(g+\alpha_1)l_2}{2 \cdot l_0}$ $P_{1T} = P_{4T} = \frac{m(g+\alpha_1)l_3}{2 \cdot l_0}$ $P_{2T} = P_{3T} = -\frac{m(g+\alpha_1)l_3}{2 \cdot l_0}$ <p>匀速时</p> $P_1 = P_4 = -\frac{mg \cdot l_2}{2 \cdot l_0}$ $P_2 = P_3 = \frac{mg \cdot l_2}{2 \cdot l_0}$ $P_{1T} = P_{4T} = \frac{mg \cdot l_3}{2 \cdot l_0}$ $P_{2T} = P_{3T} = -\frac{mg \cdot l_3}{2 \cdot l_0}$ <p>减速时</p> $P_1 = P_4 = -\frac{m(g-\alpha_3)l_2}{2 \cdot l_0}$ $P_2 = P_3 = \frac{m(g-\alpha_3)l_2}{2 \cdot l_0}$ $P_{1T} = P_{4T} = \frac{m(g-\alpha_3)l_3}{2 \cdot l_0}$ $P_{2T} = P_{3T} = -\frac{m(g-\alpha_3)l_3}{2 \cdot l_0}$
10	<p>外力起作用 水平使用</p>  <p>例如：钻削单元、铣床、车床、加工中心机等切削机床</p>	<p>F₁ 作用下</p> $P_1 = P_4 = -\frac{F_1 \cdot l_5}{2 \cdot l_0}$ $P_2 = P_3 = \frac{F_1 \cdot l_5}{2 \cdot l_0}$ $P_{1T} = P_{4T} = \frac{F_1 \cdot l_4}{2 \cdot l_0}$ $P_{2T} = P_{3T} = -\frac{F_1 \cdot l_4}{2 \cdot l_0}$ <p>F₂ 作用下</p> $P_1 = P_4 = \frac{F_2}{4} + \frac{F_2 \cdot l_2}{2 \cdot l_0}$ $P_2 = P_3 = \frac{F_2}{4} - \frac{F_2 \cdot l_2}{2 \cdot l_0}$ <p>F₃ 作用下</p> $P_1 = P_2 = \frac{F_3 \cdot l_3}{2 \cdot l_1}$ $P_3 = P_4 = -\frac{F_3 \cdot l_3}{2 \cdot l_1}$ $P_{1T} = P_{4T} = -\frac{F_3}{4} - \frac{F_3 \cdot l_2}{2 \cdot l_0}$ $P_{2T} = P_{3T} = -\frac{F_3}{4} + \frac{F_3 \cdot l_2}{2 \cdot l_0}$

注) 载荷方向以箭头方向为+。

计算等价负荷

LM滚动导轨各方向的额定载荷

LM滚动导轨大致可分为两种类型：在径向、反径向、侧向的全部方向具有同样额定载荷的4方向等负荷型以及在径向具有较大的额定载荷的径向型。径向型LM滚动导轨在径向的额定载荷和反径向以及侧向的额定载荷都是不同的。径向的基本额定载荷记载于尺寸表中。反径向以及侧向的数值可根据 **A1-59**表10求出。

[各方向的额定载荷]

类型	负荷分布曲线
<p data-bbox="250 499 387 523">4方向等负荷型</p> 	
<p data-bbox="286 754 351 778">径向型</p> 	

表10 各方向的额定载荷

分类	公称型号		反径向方向		侧向	
	类型	尺寸	动额定载荷 C_L	静额定载荷 C_{0L}	动额定载荷 C_T	静额定载荷 C_{0T}
4方向等负荷	SHS		C	C_0	C	C_0
	SHW		C	C_0	C	C_0
	SRS	12, 15, 25	C	C_0	C	C_0
	SCR		C	C_0	C	C_0
	EPF		C	C_0	C	C_0
	HSR		C	C_0	C	C_0
	NRS		C	C_0	C	C_0
	HRW	17, 21, 27, 35, 50, 60	C	C_0	C	C_0
	RSR	3, 5, 7, 9	C	C_0	C	C_0
	RSR-Z	7, 9	C	C_0	C	C_0
	CSR		C	C_0	C	C_0
	MX		C	C_0	C	C_0
	JR		C	C_0	C	C_0
	HCR		C	C_0	C	C_0
	HMG		C	C_0	C	C_0
	HSR-M1		C	C_0	C	C_0
	RSR-M1	9	C	C_0	C	C_0
	HSR-M2		C	C_0	C	C_0
	HSR-M1VV		C	C_0	C	C_0
	SRG		C	C_0	C	C_0
SRN		C	C_0	C	C_0	
SRW		C	C_0	C	C_0	
径向	SSR		0.50C	0.50 C_0	0.53C	0.43 C_0
	SVR		0.64C	0.64 C_0	0.47C	0.38 C_0
	SNR		0.64C	0.64 C_0	0.47C	0.38 C_0
	SR	15, 20, 25, 30, 35, 45, 55, 70	0.62C	0.50 C_0	0.56C	0.43 C_0
	NR	85, 100, 120, 150	0.78C	0.71 C_0	0.48C	0.35 C_0
	NR		0.78C	0.71 C_0	0.48C	0.45 C_0
	HRW	12, 14	0.78C	0.71 C_0	0.48C	0.35 C_0
	NSR		0.62C	0.50 C_0	0.56C	0.43 C_0
	SR-M1		0.62C	0.50 C_0	0.56C	0.43 C_0
	SR-MS		0.62C	0.50 C_0	0.56C	0.43 C_0
其它	SNS		0.84C	0.84 C_0	0.84C	0.84 C_0
	SVS		0.84C	0.84 C_0	0.92C	0.85 C_0
	SRS	5, 7, 9, 20	C	C_0	1.19C	1.19 C_0
	RSR	12, 14, 15, 20	0.78C	0.70 C_0	0.78C	0.71 C_0
	RSR-Z	12, 15	0.78C	0.70 C_0	0.78C	0.71 C_0
	HR		C	C_0	C	C_0

分类	公称型号		反径向方向		侧向	
	类型	尺寸	动额定载荷 C _L	静额定载荷 C _{0L}	动额定载荷 C _T	静额定载荷 C _{0T}
其它	GSR		0.93C	0.90C ₀	(拉)0.84C* (压)0.93C*	(拉)0.78C ₀ * (压)0.90C ₀ *
	GSR-R		0.93C	0.90C ₀	(拉)0.84C* (压)0.93C*	(拉)0.78C ₀ * (压)0.90C ₀ *
	RSR-M1	12, 15	0.78C	0.70C ₀	0.78C	0.71C ₀

※(拉)：表示横向拉伸，(压)：表示横向压缩

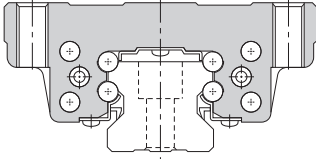
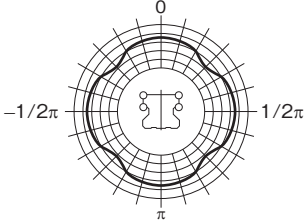
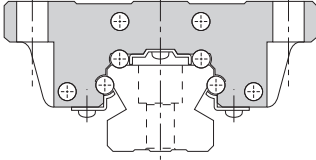
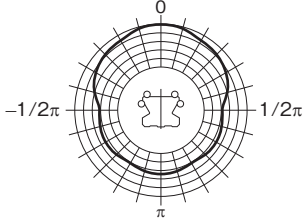
注)表中的C、C₀是指各型号尺寸表中的基本额定载荷。

无尺寸的型号，其全部尺寸都采用同一系数。

HR、GSR、GSR-R不可单轴使用。

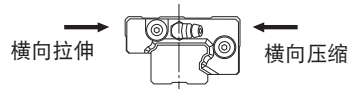

【等价负荷P_E】

LM滚动导轨可以同时承受径向载荷(PR)·反径向载荷(PL)·侧向载荷(PT)等各个方向的载荷以及力矩。

LM滚动导轨同时承受多个载荷(例如径向载荷和侧向载荷)时，应将载荷换算成径向或反径向的等效载荷，再用此等效载荷计算寿命及静态安全系数。

【等价负荷的计算式】

LM滚动导轨的LM滑块同时承受径向载荷和侧向载荷或者同时承受反径向载荷和侧向载荷时的等效载荷可由下式求出。

$$P_E = X \cdot P_{R(L)} + Y \cdot P_T$$

- P_E : 等效负荷 (N)
 · 径向方向
 · 反径向方向
- P_L : 反径向载荷 (N)
- P_R : 侧向载荷 (N)
- X, Y : 等效系数 (参照表11)







图7 LM滚动导轨的等价负荷

表11 各方向的等效系数

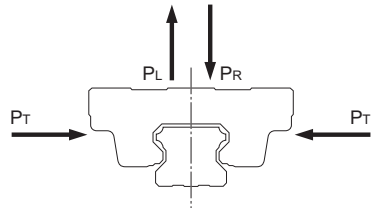
分类	公称型号		同时承受径向和侧向载荷时		同时承受反径向和侧向载荷时	
						
			径向方向上等价		反径向方向上等价	
类型	尺寸	X	Y	X	Y	
4方向等负荷	SHS		1.000	1.000	1.000	1.000
	SHW		1.000	1.000	1.000	1.000
	SRS	12, 15, 25	1.000	1.000	1.000	1.000
	SCR		1.000	1.000	1.000	1.000
	EPF		1.000	1.000	1.000	1.000
	HSR		1.000	1.000	1.000	1.000
	NRS		1.000	1.000	1.000	1.000
	HRW	17, 21, 27, 35, 50, 60	1.000	1.000	1.000	1.000
	RSR	3, 5, 7, 9	1.000	1.000	1.000	1.000
	RSR-Z	7, 9	1.000	1.000	1.000	1.000
	CSR		1.000	1.000	1.000	1.000
	MX		1.000	1.000	1.000	1.000
	JR		1.000	1.000	1.000	1.000
	HCR		1.000	1.000	1.000	1.000
	HMG		1.000	1.000	1.000	1.000
	HSR-M1		1.000	1.000	1.000	1.000
	RSR-M1	9	1.000	1.000	1.000	1.000
	HSR-M2		1.000	1.000	1.000	1.000
	HSR-M1VV		1.000	1.000	1.000	1.000
	SRG		1.000	1.000	1.000	1.000
SRN		1.000	1.000	1.000	1.000	
SRW		1.000	1.000	1.000	1.000	
径向	SSR		—	—	1.000	1.155
	SVR		—	—	1.000	1.678
	SNR		—	—	1.000	1.678
	SR	15, 20, 25, 30, 35, 45, 55, 70	—	—	1.000	1.155
	SR	85, 100, 120, 150	—	—	1.000	2.000
	NR		—	—	1.000	2.000
	HRW	12, 14	—	—	1.000	2.000
	NSR		—	—	1.000	1.155
	SR-M1		—	—	1.000	1.155
	SR-MS		—	—	1.000	1.155

分类	公称型号		同时承受径向和侧向载荷时		同时承受反径向和侧向载荷时	
						
			径向方向上等价		反径向方向上等价	
	类型	尺寸	X	Y	X	Y
其它	SNS		1.000	0.935	1.000	1.020
	SVS		1.000	0.935	1.000	1.020
	SRS	5, 7, 9, 20	1.000	0.839	1.000	0.839
	RSR	12, 14, 15, 20	1.000	0.830	1.000	0.990
	RSR-Z	12, 15	1.000	0.830	1.000	0.990
	HR		1.000	0.500	1.000	0.500
	GSR		1.000	1.280	1.000	1.000
	GSR-R		1.000	1.280	1.000	1.280
RSR-M1	12, 15		1.000	0.830	1.000	0.990

注) 径向型LM滚动导轨同时承受径向载荷和侧向载荷时, 请对径向载荷、侧向载荷的各个方向进行静态安全系数以及额定寿命的校核。

无尺寸的型号, 其全部尺寸都采用同一系数。

HR、GSR、GSR-R不可单轴使用。

计算静态安全系数

计算作用在LM滚动导轨上的负荷时，首先要求出计算寿命时所需的平均负荷与计算静态安全系数时所需的最大负荷。特别在起动停止很剧烈、或有切削荷重作用的场合，以及因悬臂负荷所引起的大力矩作用的情况下，可能会对LM滚动导轨产生不引人注目的巨大负荷。在选择型号时，请确认其最大负荷（不管是起动还是停止）是否适合。表12表示了静态安全系数的基准值。

表12 静态安全系数 (f_s) 的基准值

使用机械	负荷条件	f _s 的下限
一般工业机械	无振动或冲击时	1.0~3.5
	有振动或冲击时	2.0~5.0
机床行业	无振动或冲击时	1.0~4.0
	有振动或冲击时	2.5~7.0

径向方向负荷较大时	$\frac{f_H \cdot f_T \cdot f_C \cdot C_0}{P_R} \geq f_s$
反径向方向负荷较大时	$\frac{f_H \cdot f_T \cdot f_C \cdot C_{0L}}{P_L} \geq f_s$
侧向载荷较大时	$\frac{f_H \cdot f_T \cdot f_C \cdot C_{0T}}{P_T} \geq f_s$

- f_s : 静态安全系数
- C₀ : 基本静额定载荷(径向方向) (N)
- C_{0L} : 基本静额定载荷(反径向方向) (N)
- C_{0T} : 基本静额定载荷(侧向) (N)
- P_R : 负荷计算值(径向方向) (N)
- P_L : 负荷计算值(反径向方向) (N)
- P_T : 负荷计算值(侧向) (N)
- f_H : 硬度系数(请参照 **A1-68**中的 图8)
- f_T : 温度系数(请参照 **A1-68**中的 图9)
- f_C : 接触系数(请参照 **A1-68**中的 表13)

计算平均负荷

像工业机器人的机械臂，前进时抓住工件运动，后退时就只有机械臂的自重，或像在工具机上，LM滑块的负荷随各种各样的条件变动时，有必要综合考虑这些变动负荷条件来进行寿命计算。

平均负荷(P_m)指的是运行中LM滑块的负荷大小由于各种各样的条件而变动时，与这些变动负荷条件下的寿命具有相同寿命的一定大小的负荷。

$$P_m = \sqrt[i]{\frac{1}{L} \cdot \sum_{n=1}^n (P_n^i \cdot L_n)}$$

- P_m : 平均负荷 (N)
- P_n : 变化负荷 (N)
- L : 总运行距离 (mm)
- L_n : 负荷 P_n 时运行的距离 (mm)
- i : 由滚动体决定的常数

注)上式以及式(1)适用于滚动体为钢球的情况。

(1) 阶段性变化的情况

LM导轨使用滚珠的场合 ($i=3$)

$$P_m = \sqrt[3]{\frac{1}{L} (P_1^3 \cdot L_1 + P_2^3 \cdot L_2 \cdots + P_n^3 \cdot L_n)} \cdots \cdots (1)$$

- P_m : 平均负荷 (N)
- P_n : 变化负荷 (N)
- L : 总运行距离 (mm)
- L_n : P_n 时运行的距离 (mm)

LM导轨使用滚柱的场合 ($i = \frac{10}{3}$)

$$P_m = \sqrt[\frac{10}{3}]{\frac{1}{L} (P_1^{\frac{10}{3}} \cdot L_1 + P_2^{\frac{10}{3}} \cdot L_2 \cdots + P_n^{\frac{10}{3}} \cdot L_n)} \cdots \cdots (2)$$

- P_m : 平均负荷 (N)
- P_n : 变化负荷 (N)
- L : 总运行距离 (mm)
- L_n : P_n 时运行的距离 (mm)

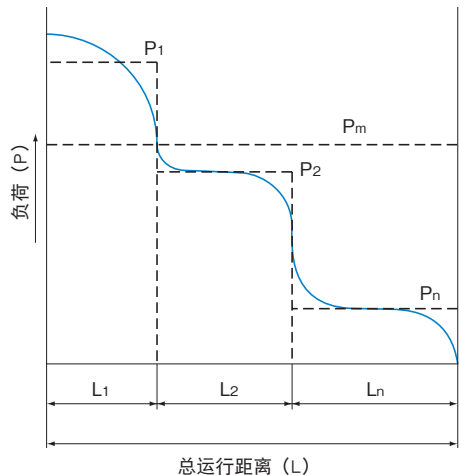

(2) 单调变化的情况

$$P_m \doteq \frac{1}{3} (P_{\min} + 2 \cdot P_{\max}) \dots\dots\dots (3)$$

P_{\min} : 最小负荷 (N) (N)

P_{\max} : 最大负荷 (N) (N)

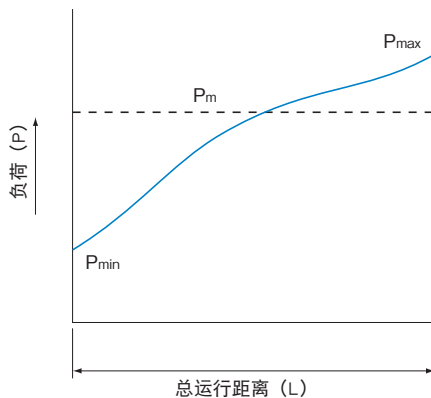

(3) 按正弦曲线变化的情况

(a) $P_m \doteq 0.65P_{\max} \dots\dots\dots (4)$

(b) $P_m \doteq 0.75P_{\max} \dots\dots\dots (5)$

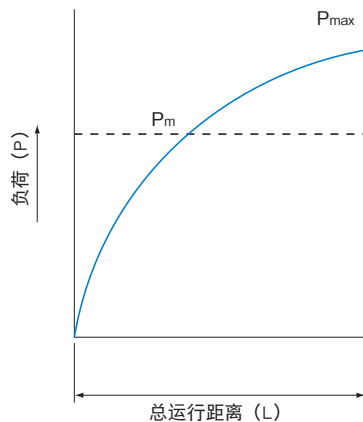
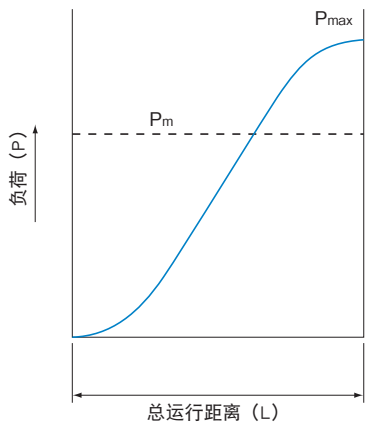

计算额定寿命

LM滚动导轨即使在相同条件下制造且处于相同的运行条件下,其使用寿命也多少有些差异。因此,作为计算LM滚动导轨的使用寿命的参考,使用以下规定的额定寿命。额定寿命指的是一批相同的直线运动系统在相同条件下分别运行时,其中的90%不产生表面剥落(金属表面的鳞片状剥落)所能达到的总运行距离。

使用钢球的LM滚动导轨的额定寿命计算式

$$L = \left(\frac{f_H \cdot f_T \cdot f_c}{f_w} \cdot \frac{C}{P_c} \right)^3 \times 50$$

L	: 额定寿命	(km)
C	: 基本动额定载荷	(N)
P _c	: 负荷计算值	(N)
f _H	: 硬度系数	(参照 A1-68 图8)
f _T	: 温度系数	(参照 A1-68 图9)
f _c	: 接触系数	(参照 A1-68 表13)
f _w	: 负荷系数	(参照 A1-69 表14)

免润滑LM滚动导轨的额定寿命计算公式

$$L = \left(\frac{F_0}{f_w \cdot P_c} \right)^{1.57} \times 50$$

L	: 额定寿命	(km)
F ₀	: 容许载荷	(N)
P _c	: 负荷计算值	(N)
f _w	: 负荷系数	(参照 A1-69 表14)

注)寿命表示S膜磨损的寿命。

根据使用环境或运行条件,S膜的寿命可能有所变动,请务必评审确认客户的使用环境或运行条件。

使用滚柱的LM滚动导轨的额定寿命计算式

$$L = \left(\frac{f_H \cdot f_T \cdot f_c}{f_w} \cdot \frac{C}{P_c} \right)^{\frac{10}{3}} \times 100$$

- L : 额定寿命 (km)
 C : 基本动额定载荷 (N)
 P_c : 负荷计算值 (N)
 f_H : 硬度系数 (参照 **A1-68**图8)
 f_T : 温度系数 (参照 **A1-68**图9)
 f_c : 接触系数 (参照 **A1-68**表13)
 f_w : 负荷系数 (参照 **A1-69**表14)

已经求得额定寿命(L)后, 如果行程长度和往返次数固定不变, 则使用以下公式计算工作寿命时间。

$$L_h = \frac{L \times 10^6}{2 \times \ell_s \times n_1 \times 60}$$

- L_h : 工作寿命时间 (h)
 ℓ_s : 行程长度 (mm)
 n₁ : 每分钟往返次数 (min⁻¹)

【 f_H ：硬度系数】

为了充分发挥LM滚动导轨的负荷能力,滚动面的硬度应在HRC58~64之间。

如果硬度低于此范围,则基本额定载荷及基本静额定载荷均会下降。因此,有必要将各额定值分别乘以各自的硬度系数(f_H)。

由于LM滚动导轨确保有充分的硬度,除非另外指定,LM滚动导轨的 f_H 值通常为1.0。



图8 硬度系数 (f_H)

【 f_T ：温度系数】

如果LM导轨的使用环境温度超过100°C时,就要考虑高温的不良影响,应将基本额定载荷乘以图9中表示的温度系数。

同时,请注意有必要选择对应高温环境的LM滚动导轨。

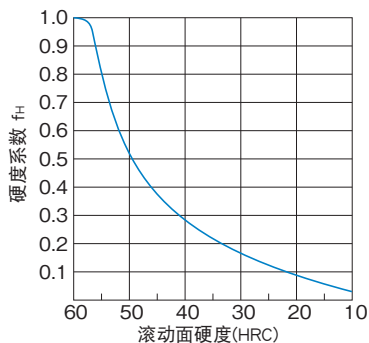
注)支耐高温的LM滚动导轨除外,其他的产品请在80°C以下使用。



图9 温度系数 (f_T)

【 f_C ：接触系数】

将LM滑块以紧靠状态使用时,受力矩或安装面的精度之影响,很难得到均匀的负荷分布。因此,多个滑块紧靠使用时请将基本额定载荷(C 或 C_0)乘以表13的接触系数。

注)在大型装置中,若预计负荷分布会不均匀时,请考虑表13中的接触系数。

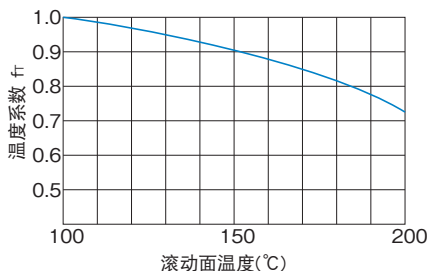
表13 接触系数 (f_C)

紧靠时滑块的个数	接触系数 f_C
2	0.81
3	0.72
4	0.66
5	0.61
6或更多	0.6
通常使用	1

【 f_w ：负荷系数】

通常作往复运动的机械在运转中大都伴随振动或冲击，特别是要正确计算在高速运转时所产生的振动以及频繁启动与停止所导致的所有冲击则尤为困难。因此，在速度、振动的影响很大时，请用基本额定载荷(C)除以表14中所示的根据经验得到的负荷系数。

表14 负荷系数 (f_w)

振动、冲击	速度(V)	f_w
微小	微速时 $V \leq 0.25\text{m/s}$	1~1.2
小	低速时 $0.25 < V \leq 1\text{m/s}$	1.2~1.5
中	中速时 $1 < V \leq 2\text{m/s}$	1.5~2
大	高速时 $V > 2\text{m/s}$	2~3.5

预测刚性

选择径向间隙(预压)

由于LM滚动导轨的径向间隙能够极大地影响LM滚动导轨的行走精度、负荷承载能力和刚性,因而根据用途选择适当的间隙就十分重要。一般说来,考虑到往复运动可能产生的振动和冲击,选择负间隙(即施加预压*),就能对使用寿命和精度产生良好的影响。

有关具体情况,请向THK咨询。我们将帮助您根据不同的使用条件选择最佳间隙。

所有型号的LM滚动导轨(除了分离类型的HR、GSR和GSR-R型)的间隙,均在发货前按规定进行了调整,因此它们就不需要再加以预压调整。

* 预压(预载荷)是指事先施加到滚动体(钢球、滚柱)上的内部负荷,目的是要提高LM滑块的刚性。

表15 径向间隙的种类

	通常间隙	C1间隙(轻预压)	C0间隙(中预压)
使用条件	<ul style="list-style-type: none"> ● 负荷施加方向固定,冲击和振动较小,并且2轴平行使用的场所 ● 不需要非常高的精度,而滑动阻力必须尽可能低的场所 	<ul style="list-style-type: none"> ● 需承受悬臂负荷或力矩负荷的场所 ● 以单轴使用的场所 ● 要求轻负荷和高精度的场所 	<ul style="list-style-type: none"> ● 需要高刚性、承受振动和冲击的场所 ● 重切削的工具机等
适用例	<ul style="list-style-type: none"> • 电子束焊机 • 装订机 • 自动包装机 • 一般工业机床的XY轴 • 自动窗扇制造装置 • 焊机 • 火焰切割机 • 刀具交换装置 • 各种材料进给器 	<ul style="list-style-type: none"> • 磨床工作台进给轴 • 自动涂装机 • 工业用机器人 • 各种材料高速进给器 • NC钻床 • 一般工业机床的垂直轴 • 印刷电路板钻孔机 • 放电加工机 • 测量仪 • 精密XY工作台 	<ul style="list-style-type: none"> • 加工中心机 • NC车床 • 磨床的砂轮进给轴 • 铣床 • 垂直 / 水平钻探机 • 刀架导轨 • 工具机的垂直轴

考虑预压时的使用寿命

使用中预压(C0间隙)作用下的LM滚动导轨时,有必要考虑预压负荷来对寿命进行计算。
在确定型号后决定预压负荷时,请向THK咨询。

刚性

LM滚动导轨承受负荷时,滚动体、LM滑块和LM滚动导轨等在容许载荷范围内产生弹性变形,这时的变位量与负荷之比就是刚性值。(刚性值可以用以下算式求得。)对于LM滚动导轨来说,随著预压量的增加,刚性也随之增加。图10中表示了在4方向等负荷情况下,普通间隙与C1间隙、C0间隙时刚性值的差异。

对于4方向等负荷型来说,预压的效果能保持到预压量的约2.8倍负荷计算值时为止。



图10 刚性数据

$$K = \frac{P}{\delta}$$

K	: 刚性值	(N/μm)
δ	: 变位量	(μm)
P	: 负荷计算值	(N)

各种型号的径向间隙规格

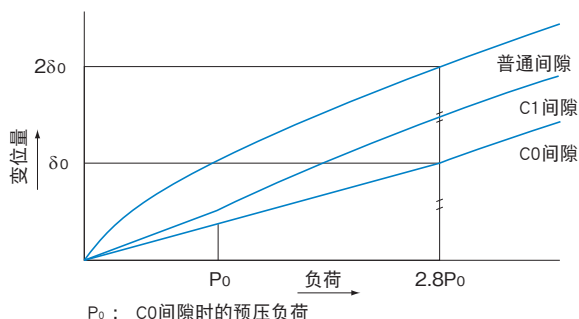
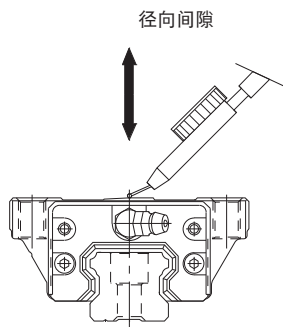

【SHS和SCR型的径向间隙】

单位：μm

指示标记	普通	轻预压	中预压
型号	无标记	C1	C0
15	-5~0	-12~-5	—
20	-6~0	-12~-6	-18~-12
25	-8~0	-14~-8	-20~-14
30	-9~0	-17~-9	-27~-17
35	-11~0	-19~-11	-29~-19
45	-12~0	-22~-12	-32~-22
55	-15~0	-28~-16	-38~-28
65	-18~0	-34~-22	-45~-34

【SSR型的径向间隙】

单位：μm

指示标记	普通	轻预压
型号	无标记	C1
15	-4~+2	-10~-4
20	-5~+2	-12~-5
25	-6~+3	-15~-6
30	-7~+4	-18~-7
35	-8~+4	-20~-8

【SVR/SVS、SNR/SNS和NR/NRS型的径向间隙】

单位：μm

指示标记	普通	轻预压	中预压
型号	无标记	C1	C0
25	-3~+2	-6~-3	-9~-6
30	-4~+2	-8~-4	-12~-8
35	-4~+2	-8~-4	-12~-8
45	-5~+3	-10~-5	-15~-10
55	-6~+3	-11~-6	-16~-11
65	-8~+3	-14~-8	-20~-14
75	-10~+4	-17~-10	-24~-17
85	-13~+4	-20~-13	-27~-20
100	-14~+4	-24~-14	-34~-24

【SHW型的径向间隙】

单位：μm

指示标记	普通	轻预压	中预压
型号	无标记	C1	C0
12	-1.5~0	-4~-1	—
14	-2~0	-5~-1	—
17	-3~0	-7~-3	—
21	-4~+2	-8~-4	—
27	-5~+2	-11~-5	—
35	-8~+4	-18~-8	-28~-18
50	-10~+5	-24~-10	-38~-24

【SRS型的径向间隙】

单位：μm

指示标记	普通	轻预压
型号	无标记	C1
5	0~+1.5	-1~0
7	-2~+2	-3~0
9	-2~+2	-4~0
12	-3~+3	-6~0
15	-5~+5	-10~0
20	-5~+5	-10~0
25	-7~+7	-14~0

【HSR、CSR、HSR-M1和HSR-M1VV型的径向间隙】

单位：μm

指示标记	普通	轻预压	中预压
型号	无标记	C1	C0
8	-1~+1	-4~-1	—
10	-2~+2	-5~-1	—
12	-3~+3	-6~-2	—
15	-4~+2	-12~-4	—
20	-5~+2	-14~-5	-23~-14
25	-6~+3	-16~-6	-26~-16
30	-7~+4	-19~-7	-31~-19
35	-8~+4	-22~-8	-35~-22

单位：μm

指示标记	普通	轻预压	中预压
型号	无标记	C1	C0
45	-10~+5	-25~-10	-40~-25
55	-12~+5	-29~-12	-46~-29
65	-14~+7	-32~-14	-50~-32
85	-16~+8	-36~-16	-56~-36
100	-19~+9	-42~-19	-65~-42
120	-21~+10	-47~-21	-73~-47
150	-23~+11	-51~-23	-79~-51

【SR和SR-M1型的径向间隙】

单位：μm

指示标记	普通	轻预压	中预压
型号	无标记	C1	C0
15	-4~+2	-10~-4	—
20	-5~+2	-12~-5	-17~-12
25	-6~+3	-15~-6	-21~-15
30	-7~+4	-18~-7	-26~-18
35	-8~+4	-20~-8	-31~-20
45	-10~+5	-24~-10	-36~-24
55	-12~+5	-28~-12	-45~-28
70	-14~+7	-32~-14	-50~-32
85	-20~+9	-46~-20	-70~-46
100	-22~+10	-52~-22	-78~-52
120	-25~+12	-57~-25	-87~-57
150	-29~+14	-69~-29	-104~-69

【HRW型的径向间隙】

单位：μm

指示标记	普通	轻预压	中预压
型号	无标记	C1	C0
12	-1.5~+1.5	-4~-1	—
14	-2~+2	-5~-1	—
17	-3~+2	-7~-3	—
21	-4~+2	-8~-4	—
27	-5~+2	-11~-5	—
35	-8~+4	-18~-8	-28~-18
50	-10~+5	-24~-10	-38~-24
60	-12~+5	-27~-12	-42~-27

单位：μm

【RSR、RSR-W、RSR-Z、RSR-WZ和RSR-M1型的径向间隙】

指示标记	普通	轻预压
型号	无标记	C1
3	0~+1	-0.5~0
5	0~+1.5	-1~0
7	-2~+2	-3~0
9	-2~+2	-4~0
12	-3~+3	-6~0
14	-5~+5	-10~0
15	-5~+5	-10~0
20	-7~+7	-14~0

【MX型的径向间隙】

单位：μm

指示标记	普通	轻预压
型号	无标记	C1
5	0~+1.5	-1~0
7	-2~+2	-3~0

【JR型的径向间隙】

单位：μm

指示标记	普通
型号	无标记
25	0~+30
35	0~+30
45	0~+50
55	0~+50

【HCR和HMG型的径向间隙】

单位：μm

指示标记	普通	轻预压
型号	无标记	C1
12	-3~+3	-6~-2
15	-4~+2	-12~-4
25	-6~+3	-16~-6
35	-8~+4	-22~-8
45	-10~+5	-25~-10
65	-14~+7	-32~-14

【NSR-TBC型的径向间隙】

单位：μm

指示标记	普通	轻预压	中预压
型号	无标记	C1	C0
20	-5~+5	-15~-5	-25~-15
25	-5~+5	-15~-5	-25~-15
30	-5~+5	-15~-5	-25~-15
40	-8~+8	-22~-8	-36~-22
50	-8~+8	-22~-8	-36~-22
70	-10~+10	-26~-10	-42~-26

【HSR-M2型的径向间隙】

单位：μm

指示标记	普通	轻预压
型号	无标记	C1
15	-4~+2	-12~-4
20	-5~+2	-14~-5
25	-6~+3	-16~-6

【SRG和SRN型的径向间隙】

单位：μm

指示标记	普通	轻预压	中预压
型号	无标记	C1	C0
15	-0.5~0	-1~-0.5	-2~-1
20	-0.8~0	-2~-0.8	-3~-2
25	-2~-1	-3~-2	-4~-3
30	-2~-1	-3~-2	-4~-3
35	-2~-1	-3~-2	-5~-3
45	-2~-1	-3~-2	-5~-3
55	-2~-1	-4~-2	-6~-4
65	-3~-1	-5~-3	-8~-5
85	-3~-1	-7~-3	-12~-7
100	-3~-1	-8~-3	-13~-8

【SRW型的径向间隙】

单位：μm

指示标记	普通	轻预压	中预压
型号	无标记	C1	C0
70	-2~-1	-3~-2	-5~-3
85	-2~-1	-4~-2	-6~-4
100	-3~-1	-5~-3	-8~-5
130	-3~-1	-7~-3	-12~-7
150	-3~-1	-8~-3	-13~-8

【EPF型的径向间隙】

单位：μm

指示标记	普通
型号	无标记
7M	0或以下
9M	
12M	
15M	

【免润滑LM滚动导轨SR-MS型的径向间隙】

单位：μm

指示标记 型号	CS间隙
15	-2~+1
20	-2~+1

确定精度

精度规格

LM滚动导轨的精度可分为行走平行度、高度、宽度的容许尺寸公差。1根轴上使用几个LM滑块时,或同一平面上安有几根轴时,规定了各型号的高度、宽度的成组相互公差。

详细情况请参照 **A1-78**至 **A1-88** 各型号的精度规格。

【行走平行度】

将LM轨道用螺栓固定在基准基础面上,使LM滑块在LM轨道全长上运动时,LM滑块与LM轨道基准面之间的平行度误差。



图11 行走平行度

【高度M的成组相互公差】

组装在同一平面上的各个LM滑块的高度(M)尺寸的最小值与最大值之差。

【宽度W₂的成组相互公差】

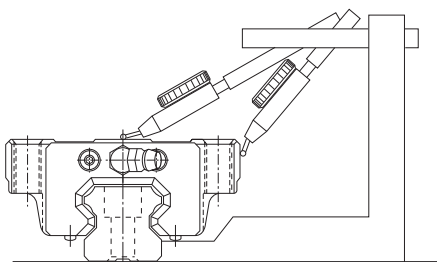
组装在1根LM轨道上的各个LM滑块与LM轨道间的宽度(W₂)尺寸的最大值与最小值之差。

注1) 在同一平面上2轴以上平行使用时,宽度(W₂)的容许尺寸公差、成组相互公差只适用于基准侧。在基准侧LM轨道的序号末尾,印有“KB”标记。(但是,普通级产品除外)



图12 基准侧的LM轨道

注2) 精度测定值表示的是LM滑块中心点或中心部的平均值。

注3) 因LM轨道被加工成容易矫正的大弯曲形,将其压紧安装在机械本体的基准面上可得到所要求的精度。

安装在像铝基座之类无刚性的地方使用时,LM轨道的弯曲会影响机械精度,故有必要事前规定LM轨道的直线度。

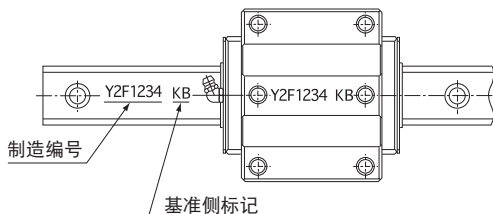
按使用机种划分精度等级的基准

表16表示根据使用机种来选择LM滚动导轨精度等级的基准。

表16 按使用机种划分精度等级的基准

机种名		精度等级				
		普通	H	P	SP	UP
工具机	加工中心机			●	●	
	车床			●	●	
	铣床			●	●	
	钻探机			●	●	
	坐标镗床				●	●
	磨床				●	●
	放电加工机			●	●	●
	冲切机		●	●		
	激光加工机		●	●	●	
	木工机	●	●	●		
	NC钻床		●	●		
	攻丝中心机		●	●		
	旋装工作台	●				
	ATC	●				
	线切割机床			●	●	
精整加工用机床				●	●	
工业用机器人	直角座标型	●	●	●		
	柱面座标型	●	●			
半导体制造装置	引线焊接机			●	●	
	探针				●	●
	电子元件插入机		●	●		
	印刷电路板钻孔机		●	●	●	
其它装置	射出成形机	●	●			
	三坐标测量设备				●	●
	办公设备	●	●			
	搬送装置	●	●			
	XY工作台		●	●	●	
	涂装机	●	●			
	焊机	●	●			
	医疗机器	●	●			
数字转换器		●	●	●		
检查装置			●	●	●	

普通：普通级

H：高级

P：精密级

SP：超精密级

UP：超超精密级

各种型号的精度规格

●SHS, SSR, SVR/SVS, SNR/SNS, SHW, HSR, SR, NR/NRS, HRW, NSR-TBC, HSR-M1, HSR-M1VV, SR-M1, HSR-M2, SRG和SRN型的精度如表1-79所示, 可按型号划分为普通级(无标记)、高级(H)、精密级(P)、超精密级(SP)以及超超精密级(UP)。



图13

表17 按精度等级规格分类的LM轨道长度和行走平行度

单位: μm

LM轨道长度 (mm)		行走平行度的值				
以上	以下	普通级	高级	精密级	超精密级	超超精密级
—	50	5	3	2	1.5	1
50	80	5	3	2	1.5	1
80	125	5	3	2	1.5	1
125	200	5	3.5	2	1.5	1
200	250	6	4	2.5	1.5	1
250	315	7	4.5	3	1.5	1
315	400	8	5	3.5	2	1.5
400	500	9	6	4.5	2.5	1.5
500	630	11	7	5	3	2
630	800	12	8.5	6	3.5	2
800	1000	13	9	6.5	4	2.5
1000	1250	15	11	7.5	4.5	3
1250	1600	16	12	8	5	4
1600	2000	18	13	8.5	5.5	4.5
2000	2500	20	14	9.5	6	5
2500	3090	21	16	11	6.5	5.5

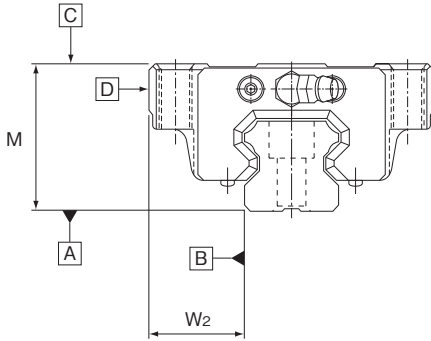
表18 SHS, SSR, SVR/SVS, SNR/SNS, SHW, HSR, SR, NR/NRS, HRW, NSR-TBC,
HSR-M1, HSR-M1VV, SR-M1, HSR-M2, SRG和SRN型的精度规格

单位: mm

型号	精度规格	普通级	高级	精密级	超精密级	超超精密级	
	项目	无标记	H	P	SP	UP	
8 10 12 14	高度M的容许尺寸公差	±0.07	±0.03	±0.015	±0.007	—	
	高度M的成组相互公差	0.015	0.007	0.005	0.003	—	
	宽度W _h 的容许尺寸公差	±0.04	±0.02	±0.01	±0.007	—	
	宽度W _h 的成组相互公差	0.02	0.01	0.006	0.004	—	
	相对于A面的 C面行走平行度	ΔC(参照图A1-78表17)					
	相对于B面的 D面行走平行度	ΔD(参照图A1-78表17)					
15 17 20 21	高度M的容许尺寸公差	±0.07	±0.03	0 -0.03	0 -0.015	0 -0.008	
	高度M的成组相互公差	0.02	0.01	0.006	0.004	0.003	
	宽度W _h 的容许尺寸公差	±0.06	±0.03	0 -0.02	0 -0.015	0 -0.008	
	宽度W _h 的成组相互公差	0.02	0.01	0.006	0.004	0.003	
		相对于A面的 C面行走平行度	ΔC(参照图A1-78表17)				
		相对于B面的 D面行走平行度	ΔD(参照图A1-78表17)				
25 27 30 35	高度M的容许尺寸公差	±0.08	±0.04	0 -0.04	0 -0.02	0 -0.01	
	高度M的成组相互公差	0.02	0.015	0.007	0.005	0.003	
	宽度W _h 的容许尺寸公差	±0.07	±0.03	0 -0.03	0 -0.015	0 -0.01	
	宽度W _h 的成组相互公差	0.025	0.015	0.007	0.005	0.003	
		相对于A面的 C面行走平行度	ΔC(参照图A1-78表17)				
		相对于B面的 D面行走平行度	ΔD(参照图A1-78表17)				
40 45 50 55 60	高度M的容许尺寸公差	±0.08	±0.04	0 -0.05	0 -0.03	0 -0.015	
	高度M的成组相互公差	0.025	0.015	0.007	0.005	0.003	
	宽度W _h 的容许尺寸公差	±0.07	±0.04	0 -0.04	0 -0.025	0 -0.015	
	宽度W _h 的成组相互公差	0.03	0.015	0.007	0.005	0.003	
		相对于A面的 C面行走平行度	ΔC(参照图A1-78表17)				
		相对于B面的 D面行走平行度	ΔD(参照图A1-78表17)				
65 70 75 85 100 120 150	高度M的容许尺寸公差	±0.08	±0.04	0 -0.05	0 -0.04	0 -0.03	
	高度M的成组相互公差	0.03	0.02	0.01	0.007	0.005	
	宽度W _h 的容许尺寸公差	±0.08	±0.04	0 -0.05	0 -0.04	0 -0.03	
	宽度W _h 的成组相互公差	0.03	0.02	0.01	0.007	0.005	
		相对于A面的 C面行走平行度	ΔC(参照图A1-78表17)				
		相对于B面的 D面行走平行度	ΔD(参照图A1-78表17)				

注)对于SRG型和SRN型,其精度等级只有精密级以上。(不提供普通级和高级。)

●HMG型的精度如表19所示, 按具体型号进行了规定。



图14

表19 HMG型的精度规格

单位: mm

型号	精度规格	普通级
	项目	无标记
15	高度M的容许尺寸公差	± 0.1
	高度M的成组相互公差	0.02
	宽度W ₂ 的容许尺寸公差	± 0.1
	宽度W ₂ 的成组相互公差	0.02
	相对于A面的C面行走平行度	ΔC (参照表20)
	相对于B面的D面行走平行度	ΔD (参照表20)
25	高度M的容许尺寸公差	± 0.1
	高度M的成组相互公差	0.02
	宽度W ₂ 的容许尺寸公差	± 0.1
	宽度W ₂ 的成组相互公差	0.03
	相对于A面的C面行走平行度	ΔC (参照表20)
	相对于B面的D面行走平行度	ΔD (参照表20)
45	高度M的容许尺寸公差	± 0.1
	高度M的成组相互公差	0.03
	宽度W ₂ 的容许尺寸公差	± 0.1
	宽度W ₂ 的成组相互公差	0.03
	相对于A面的C面行走平行度	ΔC (参照表20)
	相对于B面的D面行走平行度	ΔD (参照表20)

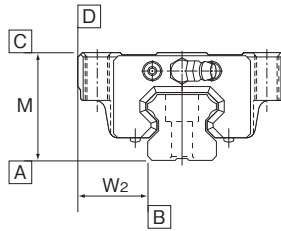
表20 按精度规格分类的LM轨道长度和行走平行度

单位: μm

LM轨道长度 (mm)		行走平行度的值
以上	以下	普通级
—	125	30
125	200	37
200	250	40
250	315	44
315	400	49
400	500	53
500	630	58
630	800	64
800	1000	70
1000	1250	77
1250	1600	84
1600	2000	92

●HCR型的精度如表21所示, 可以按型号划分为普通级和高级。



图15

表21 HCR型的精度规格

单位: mm

型号	精度规格	普通级	高级
	项目	无标记	H
12	高度M的容许尺寸公差	± 0.2	± 0.2
15	高度M的成组相互公差	0.05	0.03
25	相对于A面的LM滑块 C面的行走平行度	ΔC (参照表22)	
35			
45	高度M的容许尺寸公差	± 0.2	± 0.2
65	高度M的成组相互公差	0.06	0.04
	相对于A面的LM滑块 C面的行走平行度	ΔC (参照表22)	

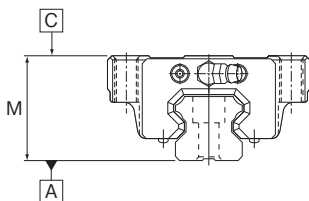
表22 按精度规格分类的LM轨道长度和行走平行度

单位: μm

LM轨道长度 (mm)		行走平行度的值	
以上	以下	普通级	高级
—	125	30	15
125	200	37	18
200	250	40	20
250	315	44	22
315	400	49	24
400	500	53	26
500	630	58	29
630	800	64	32
800	1000	70	35
1000	1250	77	38
1250	1600	84	42
1600	2000	92	46

●JR型的精度如表23所示, 按具体型号进行了规定。



图16

表23 JR型的精度规格

单位: mm

型号	精度规格	普通级
	项目	无标记
25	高度M的成组相互公差	0.05
35	相对于A面的 C面行走平行度	ΔC (参照表24)
45	高度M的成组相互公差	0.06
55	相对于A面的 C面行走平行度	ΔC (参照表24)

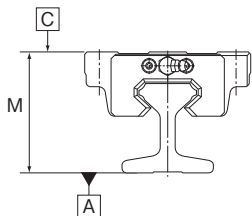
表24 按精度规格分类的LM轨道长度和行走平行度

单位: μm

LM轨道长度 (mm)		行走平行度的值
以上	以下	普通级
—	50	5
50	80	5
80	125	5
125	200	6
200	250	8
250	315	9
315	400	11
400	500	13
500	630	15
630	800	17
800	1000	19
1000	1250	21
1250	1600	23
1600	2000	26
2000	2500	28
2500	3150	30
3150	4000	33

●SCR型和CSR型的精度如表25所示,可以按具体型号划分为精密级、超精密级和超超精密级。



图17

表25 SCR和CSR型的精度规格

单位: mm

型号	精度规格 项目	精度级		
		P	SP	UP
15 20	高度M的成组相互公差	0.01	0.007	0.005
	相对于B面的D面的垂直度	0.005	0.004	0.003
	相对于B面的E面的行走平行度	ΔC(参照表26)		
	相对于D面的F面的行走平行度	ΔD(参照表26)		
25	高度M的成组相互公差	0.01	0.007	0.005
	相对于B面的D面的垂直度	0.008	0.006	0.004
	相对于B面的E面的行走平行度	ΔC(参照表26)		
	相对于D面的F面的行走平行度	ΔD(参照表26)		
30 35	高度M的成组相互公差	0.01	0.007	0.005
	相对于B面的D面的垂直度	0.01	0.007	0.005
	相对于B面的E面的行走平行度	ΔC(参照表26)		
	相对于D面的F面的行走平行度	ΔD(参照表26)		
45	高度M的成组相互公差	0.012	0.008	0.006
	相对于B面的D面的垂直度	0.012	0.008	0.006
	相对于B面的E面的行走平行度	ΔC(参照表26)		
	相对于D面的F面的行走平行度	ΔD(参照表26)		
65	高度M的成组相互公差	0.018	0.012	0.009
	相对于B面的D面的垂直度	0.018	0.012	0.009
	相对于B面的E面的行走平行度	ΔC(参照表26)		
	相对于D面的F面的行走平行度	ΔD(参照表26)		

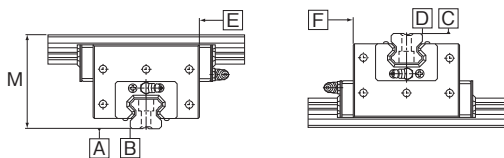
表26 按精度规格分类的LM轨道长度和行走平行度

单位: μm

LM轨道长度(mm)		行走平行度的值		
以上	以下	精密级	超精密级	超超精密级
—	50	2	1.5	1
50	80	2	1.5	1
80	125	2	1.5	1
125	200	2	1.5	1
200	250	2.5	1.5	1
250	315	3	1.5	1
315	400	3.5	2	1.5
400	500	4.5	2.5	1.5
500	630	5	3	2
630	800	6	3.5	2
800	1000	6.5	4	2.5
1000	1250	7.5	4.5	3
1250	1600	8	5	4
1600	2000	8.5	5.5	4.5
2000	2500	9.5	6	5
2500	3090	11	6.5	5.5

●HR型的精度如表27所示,可以划分为普通级、高级、精密级、超精密级和超超精密级。



图18

表27 HR型的精度规格

单位: mm

精度规格	普通级	高级	精密级	超精密级	超超精密级
项目	无标记	H	P	SP	UP
高度M的容许尺寸公差	± 0.1	± 0.05	± 0.025	± 0.015	± 0.01
高度M的成组相互公差 ^{注1)}	0.03	0.02	0.01	0.005	0.003
总宽度W ₀ 的容许尺寸公差	± 0.1		± 0.05		
总宽度W ₀ 的成组相互公差 ^{注2)}	0.03	0.015	0.01	0.005	0.003
滚动面对A面和B面的平行度	ΔC (参照表28)				

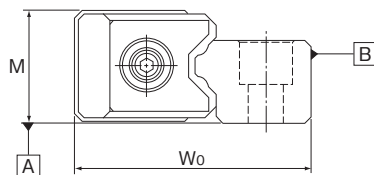
注1) 高度M的成组相互公差适用于同一平面上的1套LM滚动导轨。

注2) 总宽度(W₀)的成组相互公差适用于同一LM轨道上的LM滑块组合。

注3) 精密级或更高等级的总宽度(W₀)的容许尺寸公差和成组相互公差只适用于1套LM滚动导轨的基准侧。在基准侧轨道的制造编号末尾印有“KB”标记。

表28 按精度规格分类的LM轨道长度和行走平行度

单位: μm

LM轨道长度 (mm)		行走平行度的值				
以上	以下	普通级	高级	精密级	超精密级	超超精密级
—	50	5	3	2	1.5	1
50	80	5	3	2	1.5	1
80	125	5	3	2	1.5	1
125	200	5	3.5	2	1.5	1
200	250	6	4	2.5	1.5	1
250	315	7	4.5	3	1.5	1
315	400	8	5	3.5	2	1.5
400	500	9	6	4.5	2.5	1.5
500	630	11	7	5	3	2
630	800	12	8.5	6	3.5	2
800	1000	13	9	6.5	4	2.5
1000	1250	15	11	7.5	4.5	3
1250	1600	16	12	8	5	4
1600	2000	18	13	8.5	5.5	4.5
2000	2500	20	14	9.5	6	5
2500	3000	21	16	11	6.5	5.5

●GSR型的精度如表29所示, 可以按具体型号划分为普通级、高级和精密级。



图19

表29 GSR型的精度规格

单位: mm

型号	精度规格	普通级	高级	精密级
	项目	无标记	H	P
15 20	高度M的容许尺寸公差	±0.02		
	相对于A面的C面行走平行度	ΔC(参照表30)		
	相对于B面的D面行走平行度	ΔD(参照表30)		
25 30 35	高度M的容许尺寸公差	±0.03		
	相对于A面的C面行走平行度	ΔC(参照表30)		
	相对于B面的D面行走平行度	ΔD(参照表30)		

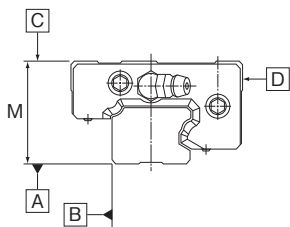
●GSR-R型的精度如表31所示, 可以按具体型号划分为普通级和高级。



图20

表31 GSR-R型的精度规格

单位: mm

型号	精度规格	普通级	高级
	项目	无标记	H
25 30 35	高度M的容许尺寸公差	±0.03	
	相对于A面的C面行走平行度	ΔC(参照表32)	
	相对于B面的D面行走平行度	ΔD(参照表32)	

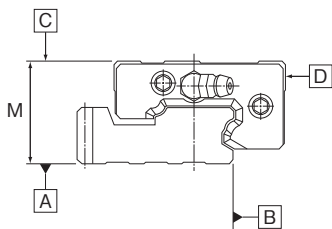
表30 按精度规格分类的LM轨道长度和行走平行度

单位: μm

LM轨道长度(mm)		行走平行度的值		
以上	以下	普通级	高级	精密级
—	50	5	3	2
50	80	5	3	2
80	125	5	3	2
125	200	5	3.5	2
200	250	6	4	2.5
250	315	7	4.5	3
315	400	8	5	3.5
400	500	9	6	4.5
500	630	11	7	5
630	800	12	8.5	6
800	1000	13	9	6.5
1000	1250	15	11	7.5
1250	1600	16	12	8
1600	2000	18	13	8.5
2000	2500	20	14	9.5
2500	3000	21	16	11

表32 按精度规格分类的LM轨道长度和行走平行度

单位: μm

LM轨道长度(mm)		行走平行度的值	
以上	以下	普通级	高级
—	50	5	3
50	80	5	3
80	125	5	3
125	200	5	3.5
200	250	6	4
250	315	7	4.5
315	400	8	5
400	500	9	6
500	630	11	7
630	800	12	8.5
800	1000	13	9
1000	1250	15	11
1250	1600	16	12
1600	2000	18	13

● SRS, RSR, RSR-M1, RSR-W, RSR-Z和RSR-WZ型的精度如表33所示, 可以按具体型号划分为普通级、高级和精密级。



图21

表33 SRS, RSR, RSR-M1, RSR-W, RSR-Z和RSR-WZ型的精度规格

单位: mm

型号	精度规格	普通级	高级	精密级
	项目	无标记	H	P
3 5	高度M的容许尺寸公差	±0.03	—	±0.015
	高度M的成组相互公差	0.015	—	0.005
	宽度W ₂ 的容许尺寸公差	±0.03	—	±0.015
	宽度W ₂ 的成组相互公差	0.015	—	0.005
	相对于A面的C面行走平行度	ΔC(参照表34)		
7 9 12 14 15 20 25	高度M的容许尺寸公差	±0.04	±0.02	±0.01
	高度M的成组相互公差	0.03	0.015	0.007
15 20 25	宽度W ₂ 的容许尺寸公差	±0.04	±0.025	±0.015
	宽度W ₂ 的成组相互公差	0.03	0.02	0.01
15 20 25	相对于A面的C面行走平行度	ΔC(参照表35)		
	相对于B面的D面行走平行度	ΔD(参照表35)		

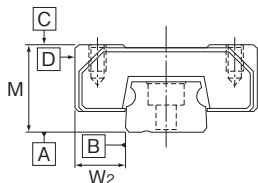
表34 按精度规格分类的SRS5型, RSR3, 5型LM轨道的长度和行走平行度

单位: μm

LM轨道长度(mm)		行走平行度的值	
以上	以下	普通级	精密级
—	25	2.5	1.5
25	50	3.5	2
50	100	5.5	3
100	150	7	4
150	200	8.4	5

表35 按精度规格分类的SRS7~25型, RSR7~25型LM轨道的长度和行走平行度

单位: μm

LM轨道长度(mm)		行走平行度的值		
以上	以下	普通级	高级	精密级
—	40	8	4	1
40	70	10	4	1
70	100	11	4	2
100	130	12	5	2
130	160	13	6	2
160	190	14	7	2
190	220	15	7	3
220	250	16	8	3
250	280	17	8	3
280	310	17	9	3
310	340	18	9	3
340	370	18	10	3
370	400	19	10	3
400	430	20	11	4
430	460	20	12	4
460	490	21	12	4
490	520	21	12	4
520	550	22	12	4
550	580	22	13	4
580	610	22	13	4
610	640	22	13	4
640	670	23	13	4
670	700	23	13	5
700	730	23	14	5
730	760	23	14	5
760	790	23	14	5
790	820	23	14	5
820	850	24	14	5
850	880	24	15	5
880	910	24	15	5
910	940	24	15	5
940	970	24	15	5
970	1000	25	16	5
1000	1030	25	16	5
1030	1060	25	16	6
1060	1090	25	16	6
1090	1120	25	16	6
1120	1150	25	16	6
1150	1180	26	17	6
1180	1210	26	17	6
1210	1240	26	17	6
1240	1270	26	17	6
1270	1300	26	17	6
1300	1330	26	17	6
1330	1360	27	18	6
1360	1390	27	18	6
1390	1420	27	18	6
1420	1450	27	18	7
1450	1480	27	18	7
1480	1510	27	18	7
1510	1540	28	19	7
1540	1570	28	19	7
1570	1800	28	19	7

●MX型的精度如表36所示, 可以按具体型号划分为普通级和精密级。



图22

表36 MX型的精度规格

单位: mm

型号	精度规格	普通级	精密级
	项目	无标记	P
5	高度M的成组相互公差	0.015	0.005
	相对于B面的D面的垂直度	0.003	0.002
	相对于B面的E面的行走平行度	ΔC (参照表37)	
	相对于D面的F面的行走平行度	ΔD (参照表37)	
7	高度M的成组相互公差	0.03	0.007
	相对于B面的D面的垂直度	0.01	0.005
	相对于B面的E面的行走平行度	ΔC (参照表38)	
	相对于D面的F面的行走平行度	ΔD (参照表38)	

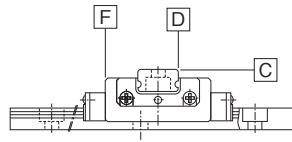
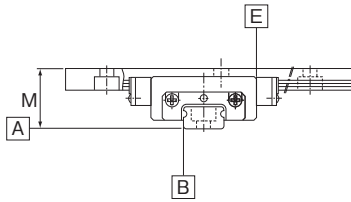
表38 按精度规格分类的MX7型LM轨道长度和行走平行度

单位: μm

LM轨道长度 (mm)		行走平行度的值	
以上	以下	普通级	精密级
—	40	8	1
40	70	10	1
70	100	11	2
100	130	12	2
130	160	13	2
160	190	14	2
190	220	15	3
220	250	16	3
250	280	17	3
280	310	17	3
310	340	18	3
340	370	18	3
370	400	19	3

表37 按精度规格分类的MX5型LM轨道长度和行走平行度

单位: μm

LM轨道长度 (mm)		行走平行度的值	
以上	以下	普通级	精密级
—	25	2.5	1.5
25	50	3.5	2
50	100	5.5	3
100	150	7	4
150	200	8.4	5

●SRW型的精度如表39所示, 可以按具体型号划分为精密级、超精密级和超超精密级。



图23

表39 SRW型的精度规格

单位: mm

型号	精度规格	精密级	超精密级	超超精密级
	项目	P	SP	UP
70 85	高度M的容许尺寸公差	0 -0.05	0 -0.03	0 -0.015
	高度M的成组相互公差	0.007	0.005	0.003
	宽度W ₂ 的容许尺寸公差	0 -0.04	0 -0.025	0 -0.015
	宽度W ₂ 的成组相互公差	0.007	0.005	0.003
	相对于A面的 C面行走平行度	ΔC(参照表40)		
	相对于B面的 D面行走平行度	ΔD(参照表40)		
100	高度M的容许尺寸公差	0 -0.05	0 -0.04	0 -0.03
	高度M的成组相互公差	0.01	0.007	0.005
	宽度W ₂ 的容许尺寸公差	0 -0.05	0 -0.04	0 -0.03
	宽度W ₂ 的成组相互公差	0.01	0.007	0.005
	相对于A面的 C面行走平行度	ΔC(参照表40)		
	相对于B面的 D面行走平行度	ΔD(参照表40)		
130 150	高度M的容许尺寸公差	0 -0.05	0 -0.04	0 -0.03
	高度M的成组相互公差	0.01	0.007	0.005
	宽度W ₂ 的容许尺寸公差	0 -0.05	0 -0.04	0 -0.03
	宽度W ₂ 的成组相互公差	0.01	0.007	0.005
	相对于A面的 C面行走平行度	ΔC(参照表40)		
	相对于B面的 D面行走平行度	ΔD(参照表40)		

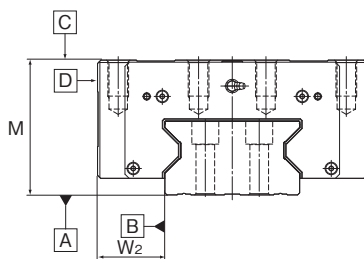
表40 按精度规格分类的LM轨道长度和行走平行度

单位: μm

LM轨道长度(mm)		行走平行度的值		
以上	以下	精密级	超精密级	超超精密级
—	50	2	1.5	1
50	80	2	1.5	1
80	125	2	1.5	1
125	200	2	1.5	1
200	250	2.5	1.5	1
250	315	3	1.5	1
315	400	3.5	2	1.5
400	500	4.5	2.5	1.5
500	630	5	3	2
630	800	6	3.5	2
800	1000	6.5	4	2.5
1000	1250	7.5	4.5	3
1250	1600	8	5	4
1600	2000	8.5	5.5	4.5
2000	2500	9.5	6	5
2500	3090	11	6.5	5.5

●EPF型的精度如表41所示,可以按具体型号划分为普通级、高级和精密级。

表41 EPF型精度规格 单位: mm



图24

型号	精度规格	普通级	高级	精密级
	项目	无标记	H	P
7M 9M 12M 15M	高度M的容许尺寸公差	±0.04	±0.02	±0.01
	高度M的成组相互公差	0.03	0.015	0.007
	宽度W ₂ 的容许尺寸公差	±0.04	±0.025	±0.015
	相对于A面的C面行走平行度 ^{注)}	0.008	0.004	0.001
	相对于B面的D面行走平行度 ^{注)}	0.008	0.004	0.001

注)行程超过40mm时,请咨询THK。

●SR-MS型的精度如表42所示,可以按具体型号划分为精密级、超精密级和超超精密级。

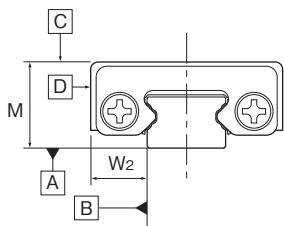
表43 按精度等级规格分类的LM轨道长度和行走平行度

单位: μm



图25

表42 SR-MS型的精度规格 单位: mm

LM轨道长度 (mm)		行走平行度的值		
以上	以下	精密级	超精密级	超超精密级
		P	SP	UP
—	50	2	1.5	1
50	80	2	1.5	1
80	125	2	1.5	1
125	200	2	1.5	1
200	250	2.5	1.5	1
250	315	3	1.5	1
315	400	3.5	2	1.5

公称型号	精度规格	精密级	超精密级	超超精密级
	项目	P	SP	UP
15 20	高度M的容许尺寸公差	0 -0.03	0 -0.015	0 -0.008
	高度M的成组相互公差	0.006	0.004	0.003
	宽度W ₂ 的容许尺寸公差	0 -0.02	0 -0.015	0 -0.008
	宽度W ₂ 的成组相互公差	0.006	0.004	0.003
	相对于A面的C面行走平行度	ΔC(参照表43)		
	相对于B面的D面行走平行度	ΔD(参照表43)		

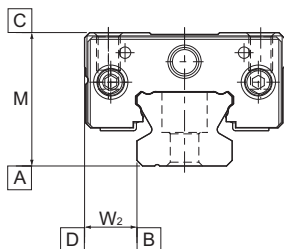
LM滚动导轨

各型号的特长和尺寸

球保持器型LM滚动导轨的结构与特长



图1 球保持器型LM滚动导轨SHS型的结构图



图2 球保持器型LM滚动导轨中LM滑块的内部循环结构

球保持器型LM滚动导轨具有钢球通过球保持器保持从而进行循环的结构。因此就消除了钢球之间的摩擦,使钢球得以均匀间隔排列来进行运动。

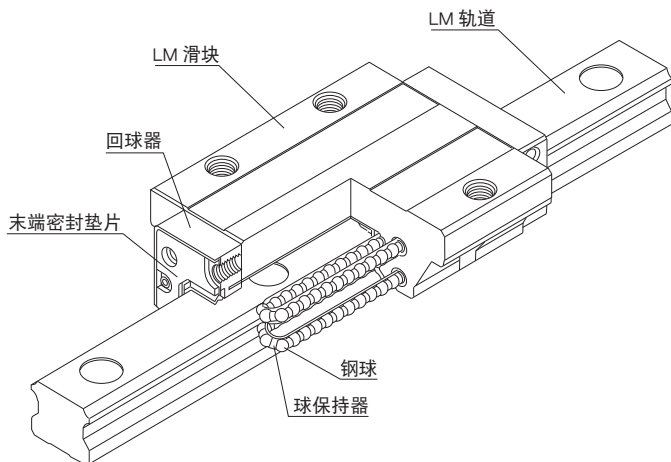
并且,在钢球循环部分和球保持器之间的空间中(润滑脂存储空间)蓄积的润滑脂会随着钢球的旋转施加到每个钢球和球保持器之间的接触表面,从而一直会在钢球表面形成油膜。因此,油膜不容易破裂。

球保持器的效果

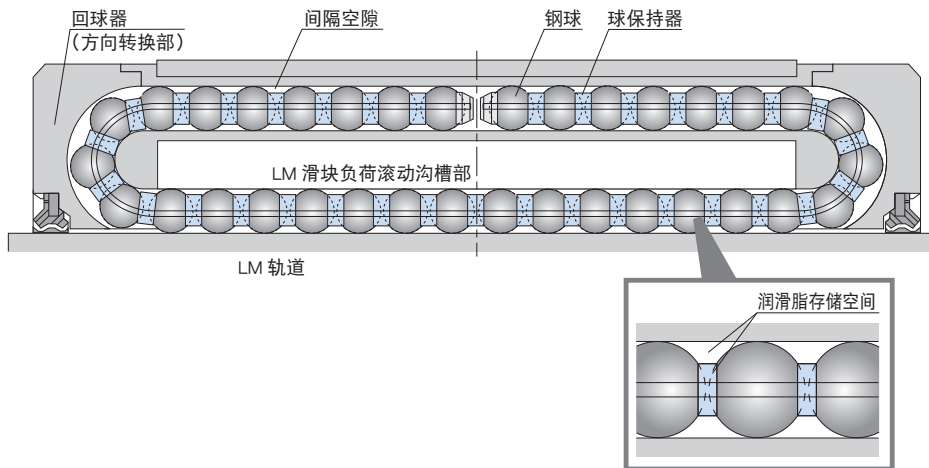
- (1) 由于钢球之间无相互摩擦, 以及油脂保持性的提高, 从而实现了长时间的使用寿命以及长期运行而免维护(对于润滑的长期免维护)。
- (2) 钢球之间无碰撞, 从而实现了低噪音和好音质。
- (3) 钢球之间无相互摩擦, 发热量低, 从而实现了出色的高速性。
- (4) 钢球被均匀间隔排列来进行循环, 因此能保证顺畅运行。
- (5) 钢球之间无相互摩擦, 使钢球不会有磨损, 润滑脂也不容易飞散, 从而降低了粉尘的产生。

【使用寿命长、长期免维护】

● LM滚动导轨的额定寿命计算公式

$$L = \left(\frac{C}{P} \right)^3 \times 50$$

L : 额定寿命 (km)

C : 基本动额定载荷 (N)

P : 外加负荷 (N)

如公式中所示, 基本动额定载荷越大, LM滚动导轨的额定寿命就越长。

[计算例]

球保持器型LM滚动导轨SHS25V型与传统的全钢球型HSR25A型额定寿命的比较

设P=11.1kN时的计算

SHS25V型的基本动额定载荷(C) = 31.7kN

HSR25A型的基本动额定载荷(C) = 19.9kN

$$\text{SHS25V 型 } L = \left(\frac{C}{P} \right)^3 \times 50 = \left(\frac{31.7}{11.1} \right)^3 \times 50 = 1160 \text{ km}$$

$$\text{HSR25A 型 } L = \left(\frac{C}{P} \right)^3 \times 50 = \left(\frac{19.9}{11.1} \right)^3 \times 50 = 280 \text{ km}$$

球保持器型LM滚动导轨SHS25V型的额定寿命是传统的全钢球型HSR25A型的4.0倍*。

* 当选择型号时, 应根据具体使用条件进行寿命的计算。

● 使用寿命长、长期免维护的数据

使用球保持器可消除钢球之间的相互摩擦并提高润滑脂的保持性, 因而实现了长时间的使用寿命以及长期运行而免维护。

[条 件]

型 号 : SHS25/HSR25

速 度 : 60m/min

行 程 : 350mm

加 速 度 : 9.8m/s²

方 向 : 水平

负 荷 : 球保持器型 LM 滚动导轨 SHS 型 : 11.1kN

传统的全钢球型 HSR 型 : 9.8kN

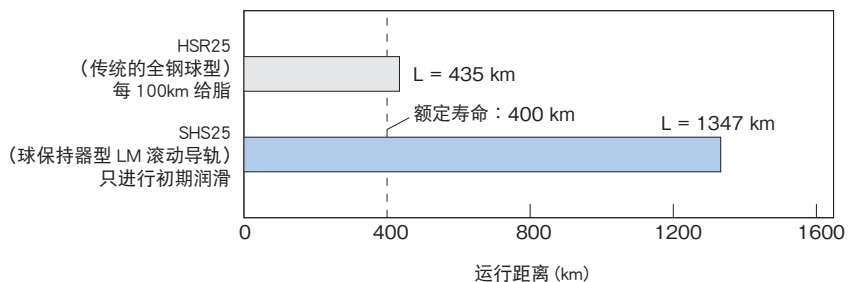

【低噪音、好音质】

● 噪声级数据

由于LM滑块内的钢球循环部分由树脂制造，因而就消除了钢球和LM滑块之间的金属噪声。此外，使用球保持器可消除因钢球之间碰撞而产生的金属噪声，即使在高速情况下也能够维持低噪音水平。

SHS35LV 型：球保持器型 LM 滚动导轨

HSR35LR 型：传统的全钢球型

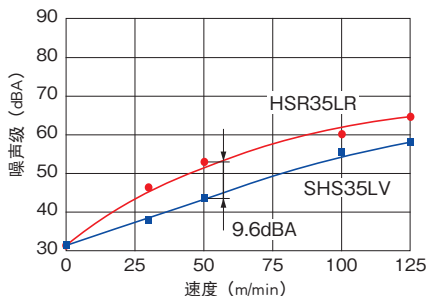

SHS35LV型—HSR35LR型的噪声级比较

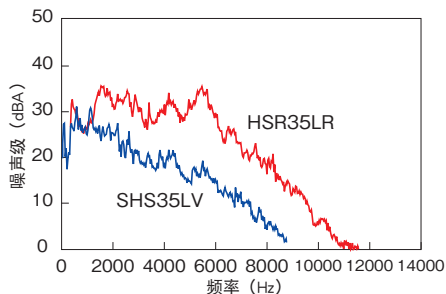

SHS35LV型—HSR35LR型的噪声级比较
(速度为50m/min时)

【高速性】

● 高速耐久试验数据

使用球保持器可消除钢球之间的相互摩擦，所以发热量低并能实现出色的高速性。

[使用条件]

型 号：球保持器型 LM 滚动导轨 SHS65LVSS 型

速 度：200m/min

行 程：2500mm

润 滑：只在初期封入润滑脂

外加负荷：34.5kN

加 速 度：1.5G

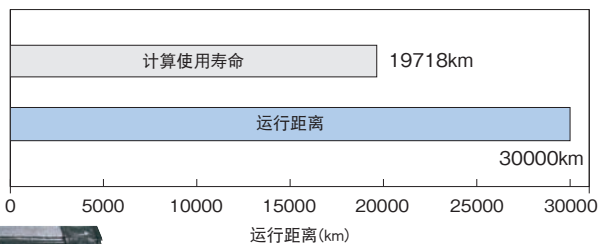

油脂仍存在，在滚珠和油脂中未观察到异常现象。



球保持器部分的详细视图

【平滑的运动】

● 滚动阻力数据

使用球保持器使钢球均匀排列, 从而钢球在进入LM滑块时不再会有蛇行现象发生。这样, 以任何安装方式都能实现顺畅而稳定的运动, 最大程度减少滚动阻力的变动, 并保证了高精度。

SHS25LV 型: 球保持器型 LM 滚动导轨

HSR25LR 型: 传统的全钢球型

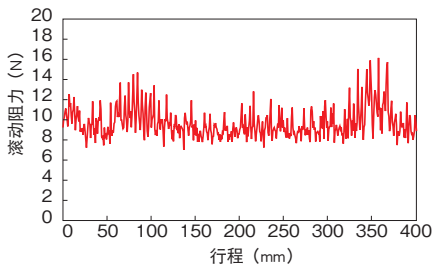

HSR25LR型的滚动阻力变动数据

(进给速度: 10mm/sec)

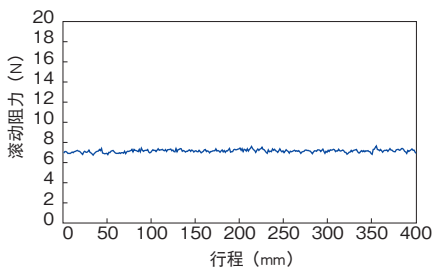

SHS25LV型的滚动阻力变动数据

(进给速度: 10mm/sec)

【低发尘性】

● 低发尘数据

不仅在钢球之间无相互摩擦之外, 金属接触也由于在钢球循环部使用树脂而被消除。而且, 球保持器型 LM 滚动导轨还对润滑脂具有高度的保持性, 最大程度减少了润滑脂的飞溅, 因此实现了出色的低发尘性。

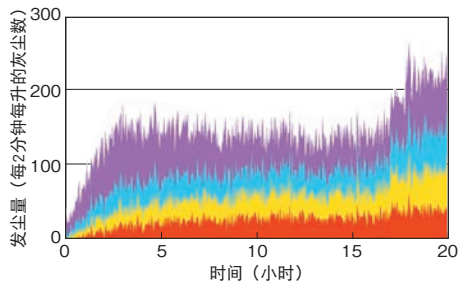
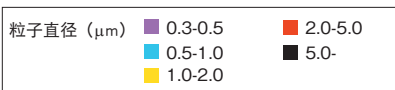

传统的全钢球型

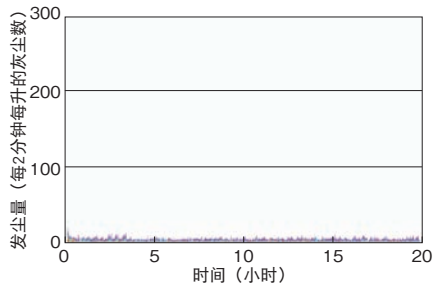

球保持器型LM滚动导轨 SSR20型

SHS



球保持器型LM滚动导轨 世界标准 SHS型

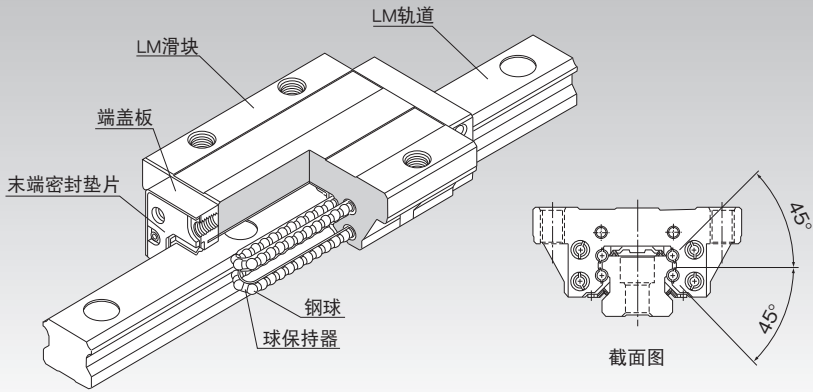

*关于球保持器, 请参照A1-90。

选择的要点	A1-10
设计的要点	A1-474
配件	A1-497
公称型号	A1-563
使用注意事项	A1-568
润滑相关产品	A24-1
安装步骤与维护	B1-89

力矩等效系数	A1-43
各方向的额定载荷	A1-59
各方向的等效系数	A1-61
径向间隙	A1-72
精度规格	A1-79
安装面的肩高和圆角半径	A1-484
安装面的容许误差	A1-490
配件安装后各型号的尺寸	A1-508

结构与特长

钢球沿着LM轨道和LM滑块上经精密研磨加工而成的4列滚动面进行滚动;通过球保持器与组装在LM滑块上的回球器,使钢球列作循环运动。

为使LM滑块上的4个作用方向(径向、反径向和侧向)均具有相同的额定载荷,各钢球列被设计成按接触角45°配置,因此无论何种姿势都可以使用。并且因能施加均等的预压,从而既能一边维持较低的摩擦系数,又加强了4个方向的刚性。同时,因断面高度低,并且对LM滑块进行了高刚性设计,从而能获得稳定的高精度直线运动。

【4方向等负荷】

为使LM滑块上的4个作用方向(径向、反径向和侧向)均具有相同的额定载荷,各钢球列被设计成按接触角45°配置,因此无论何种姿势都可以使用,用途广泛。

【自动调心能力】

由于THK独特的圆弧沟槽的正面组合(DF组合)具有自动调节能力,即使施加预压也能吸收安装误差,从而得到高精度、平滑稳定的直线运动。

【世界标准尺寸】

SHS的尺寸设计以由直线运动系统之先驱THK所开发的、事实上以成为世界标准的全钢球LM滚动导轨HSR型为基准。

【低重心、高刚性】

通过对LM轨道横断面尺寸的小型化,使重心变低,同时实现了高刚性。

种类与特长

SHS-C型

尺寸表⇒[A1-100](#)

LM滑块的法兰部实施了螺纹加工。
可以从上下任选一方向安装。
可用于工作台上无法钻安装螺栓用通孔的情况。

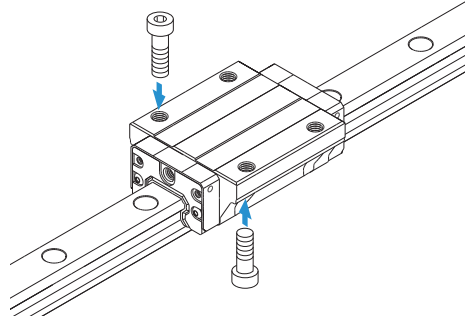

SHS-V型

尺寸表⇒[A1-102](#)

为减小了LM滑块的宽度(W)、实施了螺纹加工的类型。
可用于工作台宽度空间不足的场所。

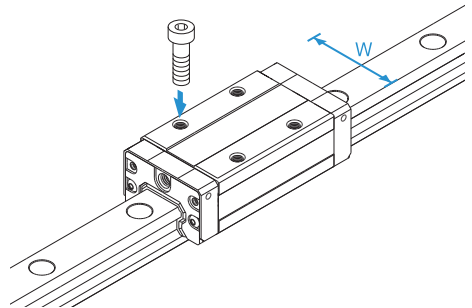

SHS-R型

尺寸表⇒[A1-104](#)

减小了LM滑块的宽度(W)，安装部实施了螺纹加工。
为继承了全钢球LM滚动导轨HSR-R型的高度尺寸的类型。

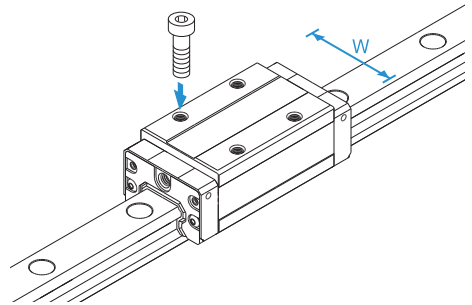

SHS-LC型

尺寸表⇒ **A1-100**

具有与SHS-C型同一横断面形状、延长了LM滑块全长(L)、增加了额定载荷的类型。

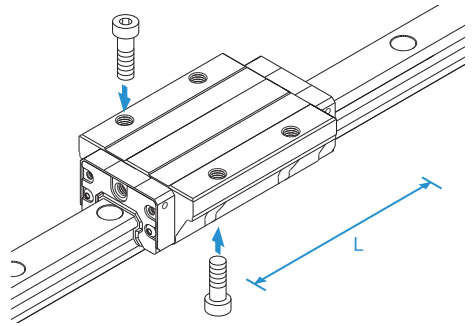

SHS-LV型

尺寸表⇒ **A1-102**

具有与SHS-V型同一横断面形状、延长了LM滑块的全长(L)、增加了额定载荷的类型。

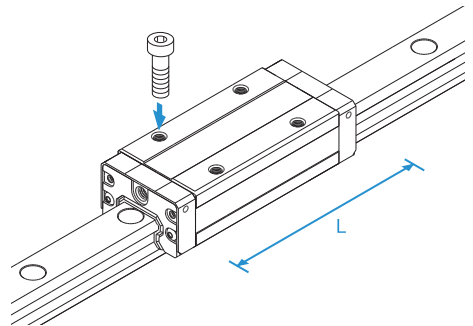

SHS-LR型

尺寸表⇒ **A1-104**

具有与SHS-R型同一横断面形状、延长了LM滑块的全长(L)、增加了额定载荷的类型。

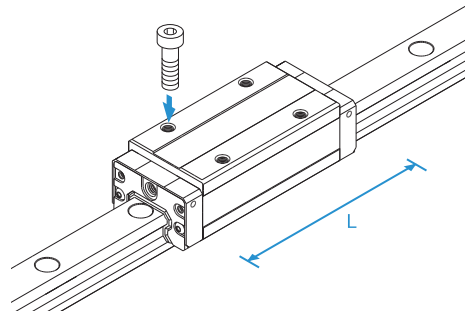

SHS-C、SHS-LC型

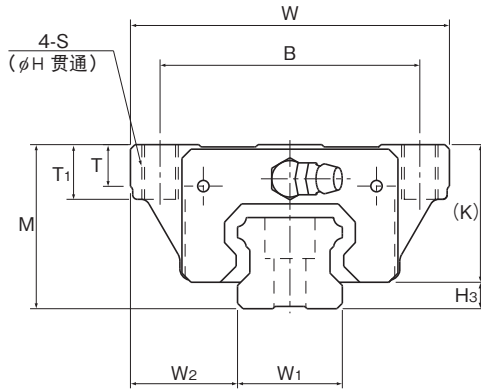

公称型号	外形尺寸			LM滑块尺寸											侧喷嘴备用孔*		
	高度 M	宽度 W	长度 L	B	C	S	H	L ₁	T	T ₁	K	N	E	油嘴	e ₀	f ₀	D ₀
SHS 15C SHS 15LC	24	47	64.4 79.4	38	30	M5	4.4	48 63	5.9	8	21	5.5	5.5	PB1021B	4	4	3
SHS 20C SHS 20LC	30	63	79 98	53	40	M6	5.4	59 78	7.2	10	25.4	6.5	12	B-M6F	4.3	5.3	3
SHS 25C SHS 25LC	36	70	92 109	57	45	M8	6.8	71 88	9.1	12	30.2	7.5	12	B-M6F	4.5	5.5	3
SHS 30C SHS 30LC	42	90	106 131	72	52	M10	8.5	80 105	11.5	15	35	8	12	B-M6F	5.8	6	5.2
SHS 35C SHS 35LC	48	100	122 152	82	62	M10	8.5	93 123	11.5	15	40.5	8	12	B-M6F	6.5	5.5	5.2
SHS 45C SHS 45LC	60	120	140 174	100	80	M12	10.5	106 140	14.1	18	51.1	10.5	16	B-PT1/8	8	8	5.2
SHS 55C SHS 55LC	70	140	171 213	116	95	M14	12.5	131 173	16	21	57.3	11	16	B-PT1/8	10	8	5.2
SHS 65C SHS 65LC	90	170	221 272	142	110	M16	14.5	175 226	18.8	24	71	19	16	B-PT1/8	10	12	5.2

公称型号的构成例

SHS25 LC 2 QZ KKHH C0 +1200L P Z T - II

公称型号

LM滑块的
种类

QZ
自润滑器

防尘附件
标记(※1)

LM轨道长度
(单位:mm)

LM轨道
拼接标记

相同平面上
所使用的
轴数标记(※4)

同一轨道上使用的
LM滑块的个数

径向间隙标记(※2)
普通(无标记)/轻预压(C1)
中预压(C0)

附薄钢带
精度标记(※3)
普通级(无标记)/高级(H)/精密级(P)
超精密级(SP)/超超精密级(UP)

(※1)参照图A1-534上的防尘附件。(※2)参照图A1-72。(※3)参照图A1-79。(※4)参照图A1-13。

注)此公称型号以1轴单元为1套装置。(而当2轴平行使用时,至少需要2套装置。)

在附带有QZ自润滑器时,则不配备油嘴。

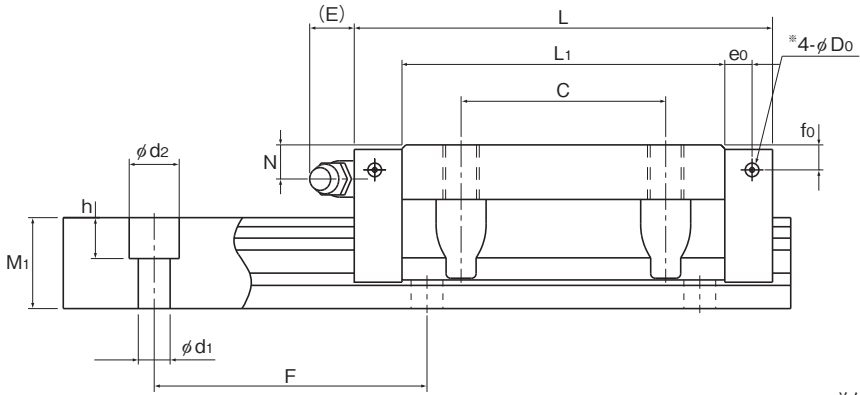

单位: mm

H ₃	LM轨道尺寸					基本额定载荷		静态容许力矩 kN·m*					质量		
	宽度 W ₁ 0 -0.05	W ₂	高度 M ₁	孔距 F	长度* Max	C	C ₀	M _A		M _B		M _C		LM滑块 kg	LM轨道 kg/m
								单滑块	双滑块 紧靠	单滑块	双滑块 紧靠	单滑块	双滑块		
3	15	16	13	60	4.5×7.5×5.3	2500	14.2 17.2	24.2 31.9	0.175 0.296	0.898 1.43	0.175 0.296	0.898 1.43	0.16 0.212	0.23 0.29	1.3
4.6	20	21.5	16.5	60	6×9.5×8.5	3000	22.3 28.1	38.4 50.3	0.334 0.568	1.75 2.8	0.334 0.568	1.75 2.8	0.361 0.473	0.46 0.61	2.3
5.8	23	23.5	20	60	7×11×9	3000	31.7 36.8	52.4 64.7	0.566 0.848	2.75 3.98	0.566 0.848	2.75 3.98	0.563 0.696	0.72 0.89	3.2
7	28	31	23	80	9×14×12	3000	44.8 54.2	66.6 88.8	0.786 1.36	4.08 6.6	0.786 1.36	4.08 6.6	0.865 1.15	1.34 1.66	4.5
7.5	34	33	26	80	9×14×12	3000	62.3 72.9	96.6 127	1.38 2.34	6.76 10.9	1.38 2.34	6.76 10.9	1.53 2.01	1.9 2.54	6.2
8.9	45	37.5	32	105	14×20×17	3090	82.8 100	126 166	2.05 3.46	10.1 16.3	2.05 3.46	10.1 16.3	2.68 3.53	3.24 4.19	10.4
12.7	53	43.5	38	120	16×23×20	3060	128 161	197 259	3.96 6.68	19.3 31.1	3.96 6.68	19.3 31.1	4.9 6.44	5.35 6.97	14.5
19	63	53.5	53	150	18×26×22	3000	205 253	320 408	8.26 13.3	40.4 62.6	8.26 13.3	40.4 62.6	9.4 11.9	10.7 13.7	23.7

注) 侧喷嘴用备用孔*并未钻通, 这是为了防止异物进入LM滑块内。

此外, 如果要求安装油嘴, 将由THK来实施安装作业。因此, 除安装油嘴之外, 请勿使用侧喷嘴用备用孔*。

长度* 长度Max是指LM轨道的标准最大长度。(参照 **图1-106**)

静态容许力矩*

单滑块: 使用1个LM滑块的静态容许力矩值

2个紧靠: 2个LM滑块紧靠时的静态容许力矩值

SHS-V、SHS-LV型

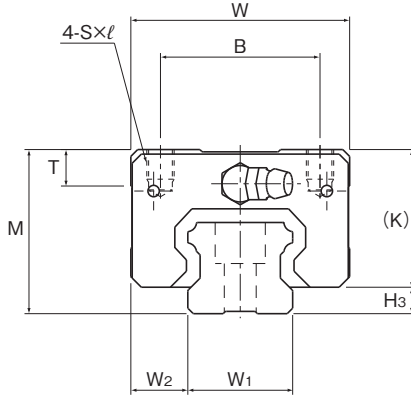

公称型号	外形尺寸			LM滑块尺寸										侧喷嘴用备用孔*		
	高度	宽度	长度	B	C	S×ℓ	L ₁	T	K	N	E	油嘴	e ₀	f ₀	D ₀	
	M	W	L													
SHS 15V SHS 15LV	24	34	64.4 79.4	26	26 34	M4×4	48 63	5.9	21	5.5	5.5	PB1021B	4	4	3	
SHS 20V SHS 20LV	30	44	79 98	32	36 50	M5×5	59 78	8	25.4	6.5	12	B-M6F	4.3	5.3	3	
SHS 25V SHS 25LV	36	48	92 109	35	35 50	M6×6.5	71 88	8	30.2	7.5	12	B-M6F	4.5	5.5	3	
SHS 30V SHS 30LV	42	60	106 131	40	40 60	M8×8	80 105	8	35	8	12	B-M6F	5.8	6	5.2	
SHS 35V SHS 35LV	48	70	122 152	50	50 72	M8×10	93 123	14.7	40.5	8	12	B-M6F	6.5	5.5	5.2	
SHS 45V SHS 45LV	60	86	140 174	60	60 80	M10×15	106 140	14.9	51.1	10.5	16	B-PT1/8	8	8	5.2	
SHS 55V SHS 55LV	70	100	171 213	75	75 95	M12×15	131 173	19.4	57.3	11	16	B-PT1/8	10	8	5.2	
SHS 65V SHS 65LV	90	126	221 272	76	70 120	M16×20	175 226	19.5	71	19	16	B-PT1/8	10	12	5.2	

公称型号的构成例

SHS30 V 2 QZ KKHH C1 +1240L P Z T - II

公称型号

LM滑块的种类

QZ 自润滑器

KKHH 防尘附件标记(※1)

C1 LM轨道长度(单位:mm)

P Z T LM轨道拼接标记

相同平面上所使用的轴数标记(※4)

同一轨道上使用的LM滑块的个数

径向间隙标记(※2)
普通(无标记)/轻预压(C1)
中预压(C0)

附薄钢带
精度标记(※3)
普通级(无标记)/高级(H)/精密级(P)
超精密级(SP)/超超精密级(UP)

(※1)参照图1-534上的防尘附件。(※2)参照图1-72。(※3)参照图1-79。(※4)参照图1-13。

注)此公称型号以1轴单元为1套装置。(而当2轴平行使用时,至少需要2套装置。)

在附带有QZ自润滑器时,则不配备油嘴。

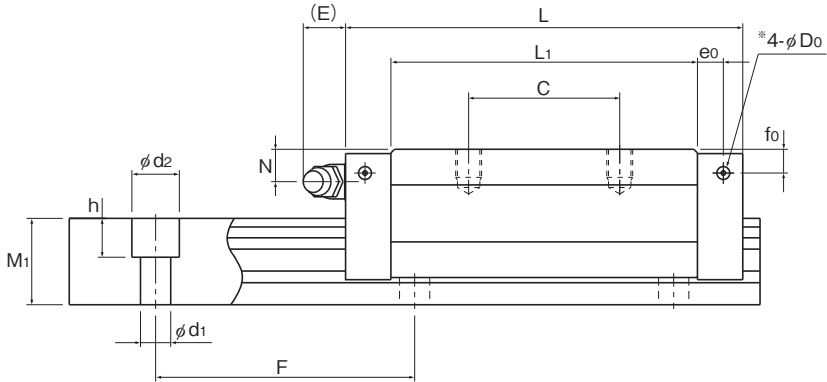

单位: mm

H ₃	LM轨道尺寸					基本额定载荷			静态容许力矩 kN·m*					质量	
	宽度 W ₁ 0 -0.05	高度 W ₂	孔距 M ₁	F	长度* Max	C	C ₀	M _a		M _b		M _c		LM滑块 kg	LM轨道 kg/m
								单滑块	双滑块 紧靠	单滑块	双滑块 紧靠	单滑块	双滑块		
	d ₁ × d ₂ × h	Max	kN	kN	单滑块	双滑块 紧靠	单滑块	双滑块 紧靠	单滑块	双滑块	kg	kg/m			
3	15	9.5	13	60	4.5 × 7.5 × 5.3	2500	14.2 17.2	24.2 31.9	0.175 0.296	0.898 1.43	0.175 0.296	0.898 1.43	0.16 0.212	0.19 0.22	1.3
4.6	20	12	16.5	60	6 × 9.5 × 8.5	3000	22.3 28.1	38.4 50.3	0.334 0.568	1.75 2.8	0.334 0.568	1.75 2.8	0.361 0.473	0.35 0.46	2.3
5.8	23	12.5	20	60	7 × 11 × 9	3000	31.7 36.8	52.4 64.7	0.566 0.848	2.75 3.98	0.566 0.848	2.75 3.98	0.563 0.696	0.54 0.67	3.2
7	28	16	23	80	9 × 14 × 12	3000	44.8 54.2	66.6 88.8	0.786 1.36	4.08 6.6	0.786 1.36	4.08 6.6	0.865 1.15	0.94 1.16	4.5
7.5	34	18	26	80	9 × 14 × 12	3000	62.3 72.9	96.6 127	1.38 2.34	6.76 10.9	1.38 2.34	6.76 10.9	1.53 2.01	1.4 1.84	6.2
8.9	45	20.5	32	105	14 × 20 × 17	3090	82.8 100	126 166	2.05 3.46	10.1 16.3	2.05 3.46	10.1 16.3	2.68 3.53	2.54 3.19	10.4
12.7	53	23.5	38	120	16 × 23 × 20	3060	128 161	197 259	3.96 6.68	19.3 31.1	3.96 6.68	19.3 31.1	4.9 6.44	4.05 5.23	14.5
19	63	31.5	53	150	18 × 26 × 22	3000	205 253	320 408	8.26 13.3	40.4 62.6	8.26 13.3	40.4 62.6	9.4 11.9	8.41 10.7	23.7

注) 侧喷嘴用备用孔*并未钻通, 这是为了防止异物进入LM滑块内。

此外, 如果要求安装油嘴, 将由THK来实施安装作业。因此, 除安装油嘴之外, 请勿使用侧喷嘴用备用孔*。

长度* 长度Max是指LM轨道的标准最大长度。(参照 [图 1-106](#))

静态容许力矩*

单滑块: 使用1个LM滑块的静态容许力矩值

2个紧靠: 2个LM滑块紧靠时的静态容许力矩值

SHS-R、SHS-LR型

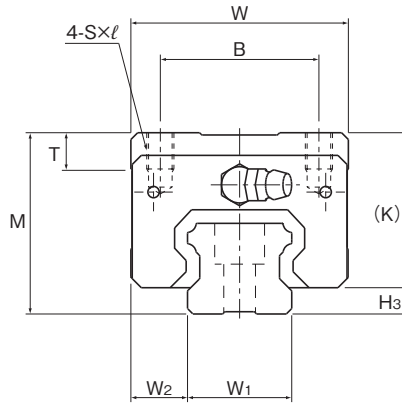

公称型号	外形尺寸			LM滑块尺寸									侧喷嘴用备用孔*		
	高度	宽度	长度	B	C	S × l	L ₁	T	K	N	E	油嘴	e ₀	f ₀	D ₀
	M	W	L												
SHS 15R	28	34	64.4	26	26	M4 × 5	48	5.9	25	9.5	5.5	PB1021B	4	8	3
SHS 25R SHS 25LR	40	48	92 109	35	35 50	M6 × 8	71 88	8	34.2	11.5	12	B-M6F	6	9.5	3
SHS 30R SHS 30LR	45	60	106 131	40	40 60	M8 × 10	80 105	8	38	11	12	B-M6F	5.8	9	5.2
SHS 35R SHS 35LR	55	70	122 152	50	50 72	M8 × 12	93 123	14.7	47.5	15	12	B-M6F	6.5	12.5	5.2
SHS 45R SHS 45LR	70	86	140 174	60	60 80	M10 × 17	106 140	14.9	61.1	20.5	16	B-PT1/8	8	18	5.2
SHS 55R SHS 55LR	80	100	171 213	75	75 95	M12 × 18	131 173	19.4	67.3	21	16	B-PT1/8	10	18	5.2

公称型号的构成例

SHS45 LR 2 QZ KKHH C0 +1200L P T -II

公称型号

LM滑块的种类

同一轨道上使用的LM滑块的个数

QZ自润滑器

防尘附件标记(※1)

径向间隙标记(※2)
普通(无标记)/轻预压(C1)
中预压(C0)

LM轨道长度(单位:mm)

LM轨道拼接标记

精度标记(※3)
普通级(无标记)/高级(H)/精密级(P)
超精密级(SP)/超超精密级(UP)

相同平面上所使用的轴数标记(※4)

(※1) 参照图1-534上的防尘附件。(※2) 参照图1-72。(※3) 参照图1-79。(※4) 参照图1-13。

注) 此公称型号以1轴单元为1套装置。(而当2轴平行使用时, 至少需要2套装置。) 在附带有QZ自润滑器时, 则不配备油嘴。

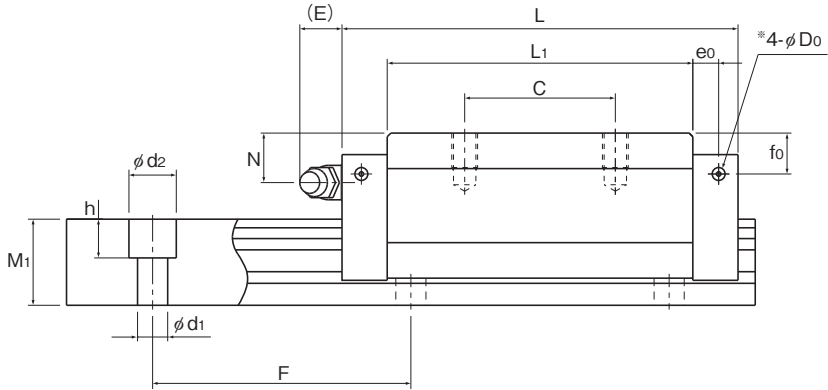

单位: mm

H ₃	LM轨道尺寸						基本额定载荷		静态容许力矩 kN·m*					质量	
	宽度 W ₁ 0 -0.05	W ₂	高度 M ₁	孔距 F	长度* d ₁ × d ₂ × h	Max	C	C ₀	M _A		M _B		M _C	LM滑块 kg	LM轨道 kg/m
									单滑块	双滑块 紧靠	单滑块	双滑块 紧靠	单滑块		
3	15	9.5	13	60	4.5 × 7.5 × 5.3	2500	14.2	24.2	0.175	0.898	0.175	0.898	0.16	0.22	1.3
5.8	23	12.5	20	60	7 × 11 × 9	3000	31.7 36.8	52.4 64.7	0.566 0.848	2.75 3.98	0.566 0.848	2.75 3.98	0.563 0.696	0.66 0.8	3.2
7	28	16	23	80	9 × 14 × 12	3000	44.8 54.2	66.6 88.8	0.786 1.36	4.08 6.6	0.786 1.36	4.08 6.6	0.865 1.15	1.04 1.36	4.5
7.5	34	18	26	80	9 × 14 × 12	3000	62.3 72.9	96.6 127	1.38 2.34	6.76 10.9	1.38 2.34	6.76 10.9	1.53 2.01	1.8 2.34	6.2
8.9	45	20.5	32	105	14 × 20 × 17	3090	82.8 100	126 166	2.05 3.46	10.1 16.3	2.05 3.46	10.1 16.3	2.68 3.53	3.24 4.19	10.4
12.7	53	23.5	38	120	16 × 23 × 20	3060	128 161	197 259	3.96 6.68	19.3 31.1	3.96 6.68	19.3 31.1	4.9 6.44	5.05 6.57	14.5

注) 侧喷嘴用备用孔*并未钻通, 这是为了防止异物进入LM滑块内。

此外, 如果要求安装油嘴, 将由THK来实施安装作业。因此, 除安装油嘴之外, 请勿使用侧喷嘴用备用孔*。

长度* 长度Max是指LM轨道的标准最大长度。(参照 **图1-106**)

静态容许力矩* 单滑块: 使用1个LM滑块的静态容许力矩值

2个紧靠: 2个LM滑块紧靠时的静态容许力矩值

LM轨道的标准长度和最大长度

表1表示SHS型LM轨道的标准长度和最大长度。要使用超过最大长度的LM轨道时，须采用拼接方式制作。详细情况请向THK咨询。

对于指定了特殊长度时的G尺寸，推荐使用表中的尺寸。如果G尺寸太长，安装后可能导致该部分的不稳定，甚至会影响精度。



表1 SHS型LM轨道的标准长度和最大长度

单位：mm

公称型号	SHS 15	SHS 20	SHS 25	SHS 30	SHS 35	SHS 45	SHS 55	SHS 65
LM轨道 标准长度 (L ₀)	160	220	220	280	280	570	780	1270
	220	280	280	360	360	675	900	1570
	280	340	340	440	440	780	1020	2020
	340	400	400	520	520	885	1140	2620
	400	460	460	600	600	990	1260	
	460	520	520	680	680	1095	1380	
	520	580	580	760	760	1200	1500	
	580	640	640	840	840	1305	1620	
	640	700	700	920	920	1410	1740	
	700	760	760	1000	1000	1515	1860	
	760	820	820	1080	1080	1620	1980	
	820	940	940	1160	1160	1725	2100	
	940	1000	1000	1240	1240	1830	2220	
	1000	1060	1060	1320	1320	1935	2340	
	1060	1120	1120	1400	1400	2040	2460	
	1120	1180	1180	1480	1480	2145	2580	
	1180	1240	1240	1560	1560	2250	2700	
	1240	1360	1300	1640	1640	2355	2820	
	1360	1480	1360	1720	1720	2460	2940	
	1480	1600	1420	1800	1800	2565	3060	
1600	1720	1480	1880	1880	2670			
	1840	1540	1960	1960	2775			
	1960	1600	2040	2040	2880			
	2080	1720	2200	2200	2985			
	2200	1840	2360	2360	3090			
		1960	2520	2520				
		2080	2680	2680				
		2200	2840	2840				
		2320	3000	3000				
		2440						
标准孔距F	60	60	60	80	80	105	120	150
G	20	20	20	20	20	22.5	30	35
最大长度	2500	3000	3000	3000	3000	3090	3060	3000

注1) 对于最大长度，其随精度等级不同而异，详细情况请向THK咨询。

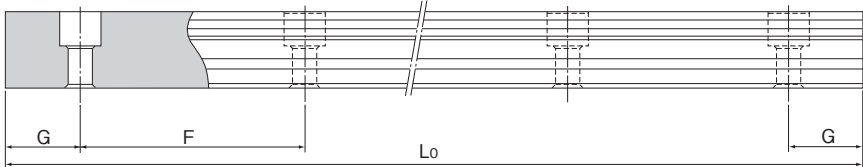
注2) 不能采用拼接的方式，但需要超过上述最大长度以上时，请向THK咨询。

LM轨道底面有螺纹孔的SHS型

SHS型中包括有LM轨道底面带螺纹孔类型,其LM轨道底面带有螺纹。当需要从底座的底面安装LM滚动导轨,以及需要提高防尘效果时,这种类型很有效。

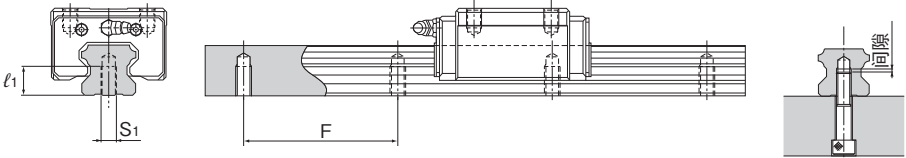

LM滚动导轨

- (1) 螺栓的长度, 请通过确保在螺栓端部和螺纹底部(有效螺纹深度)之间有2到5mm的间隙来决定。(参照上图)
- (2) 有关螺纹孔的标准孔距(F), 请参照图1-106表1。

表2 LM轨道螺纹的尺寸表

单位: mm

公称型号	S_1	有效螺纹深度 l_1
SHS 15	M5	8
SHS 20	M6	10
SHS 25	M6	12
SHS 30	M8	15
SHS 35	M8	17
SHS 45	M12	20
SHS 55	M14	24
SHS 65	M20	30

公称型号的构成例

SHS35 LC2UU +1000LH K

LM轨道
有螺纹孔型的标记

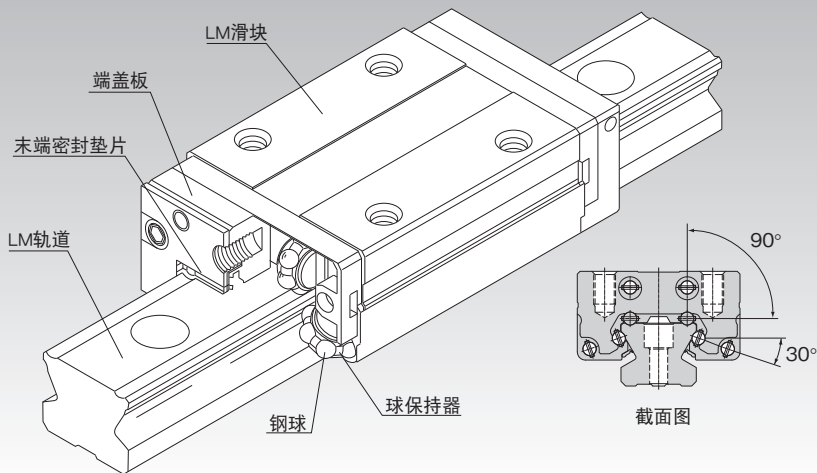

*关于球保持器, 请参照A1-90。

选择的要点 A1-10

设计的要点 A1-474

配件 A1-497

公称型号 A1-563

使用注意事项 A1-568

润滑相关产品 A24-1

安装步骤与维护 B1-89

力矩等效系数 A1-43

各方向的额定载荷 A1-59

各方向的等效系数 A1-61

径向间隙 A1-72

精度规格 A1-79

安装面的肩高和圆角半径 A1-487

安装面的容许误差 A1-490

配件安装后各型号的尺寸 A1-508

结构与特长

钢球沿着LM轨道和LM滑块上经精密研磨加工而成的4列滚动面进行滚动;通过球保持器与组装在LM滑块上的回球器,使钢球列作循环运动。

使用球保持器可消除钢球之间的摩擦并提高润滑脂的保持性,因而实现了低噪音、高速、长使用寿命以及长期的运行而免维护。

【小型化、径向型】

因为采用截面高度低的紧凑设计,并具有在径向方向上承重能力强的钢球接触构造,所以最适合于水平安装下使用。

【出色的平面行走精度】

采用径向方向负荷能力较强的钢球接触结构,因此承受径向载荷作用时径向方向上的变位置量较少,可以获得稳定的行走精度。

【自动调心能力】

由于THK独特的圆弧沟槽的正面组合(DF组合)具有自动调心能力,即使施加预压也能吸收安装误差,从而得到高精度、平滑稳定的直线运动。

【不锈钢型也已标准化】

采用耐腐蚀性优异的不锈钢材料的LM滑块、LM轨道、钢球而制成的不锈钢型产品也实现了标准化。

种类与特长

SSR-XW型

尺寸表⇒[A1-112](#)

为减小了LM滑块的宽度(W)、实施了螺纹加工的类型。

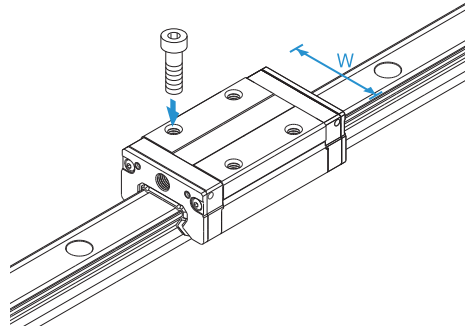

SSR-XV型

尺寸表⇒[A1-114](#)

此类型与SSR-XW型具有相同的横断面形状,为缩短了LM滑块全长(L)的节省空间型。

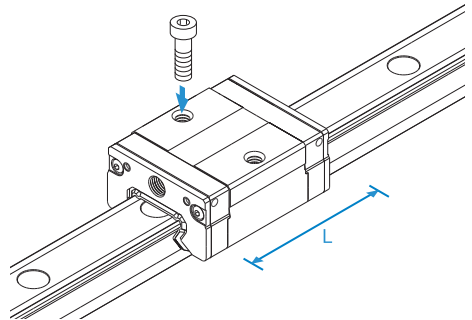

SSR-XTB型

尺寸表⇒[A1-116](#)

因为可从底面安装LM滑块,所以最适合于无法在工作台上钻安装螺栓用通孔的情况。

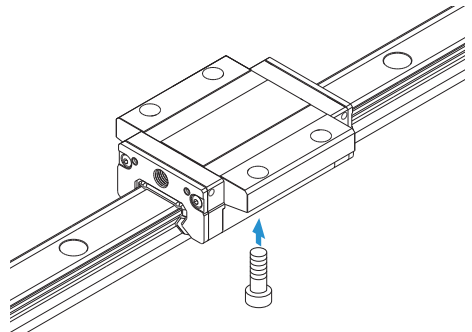

SSR-XW、SSR-XWM型

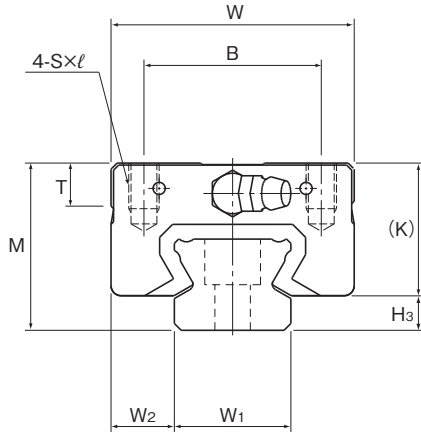

公称型号	外形尺寸			LM滑块尺寸											油嘴	H ₃
	高度	宽度	长度	B	C	S × ℓ	L ₁	T	K	N	E	f ₀	e ₀	D ₀		
	M	W	L													
SSR 15XW SSR 15XWM	24	34	56.9	26	26	M4 × 7	39.9	6.5	19.5	4.5	5.5	2.7	4.5	3	PB1021B	4.5
SSR 20XW SSR 20XWM	28	42	66.5	32	32	M5 × 8	46.6	8.2	22	5.5	12	2.9	5.2	3	B-M6F	6
SSR 25XW SSR 25XWM	33	48	83	35	35	M6 × 9	59.8	8.4	26.2	6	12	3.3	6.8	3	B-M6F	6.8
SSR 30XW SSR 30XWM	42	60	97	40	40	M8 × 12	70.7	11.3	32.5	8	12	4.5	7.6	4	B-M6F	9.5
SSR 35XW	48	70	110.9	50	50	M8 × 12	80.5	13	36.5	8.5	12	4.7	8.8	4	B-M6F	11.5

注) 标记M表示LM滑块、LM轨道和钢球采用不锈钢材料。因此带此标记的型号耐腐蚀性强, 不易受环境影响。

公称型号的构成例

SSR25X W 2 UU C1 M +1200L Y P T M - II

公称型号

LM滑块的种类

防尘附件标记(※1)

LM滑块为不锈钢制

LM轨道长度(单位mm)

LM轨道为不锈钢制

相同平面上所使用的轴数标记(※4)

同一轨道上使用的LM滑块的个数

径向间隙标记(※2)
普通(无标记)/轻预压(C1)

仅适用于15和25

LM轨道拼接标记

精度标记(※3)

普通级(无标记)/高级(H)/精密级(P)
超精密级(SP)/超超精密级(UP)

(※1) 参照A1-534上的防尘附件。(※2) 参照A1-72。(※3) 参照A1-79。(※4) 参照A1-13。

注) 此公称型号以1轴单元为1套装置。(而当2轴平行使用时, 至少需要2套装置。)

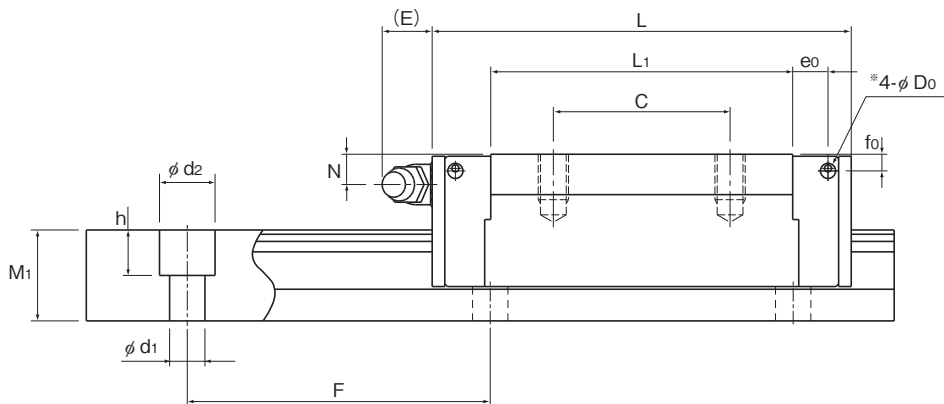

单位：mm

LM轨道尺寸						基本额定载荷		静态容许力矩 $\text{kN}\cdot\text{m}^*$					质量	
宽度	高度	孔距	长度*	$d_1 \times d_2 \times h$	Max	C	C_0	M_a		M_b		M_c	LM滑块	LM轨道
W_1 ± 0.05	W_2	M_1	F					单滑块	双滑块 紧靠	单滑块	双滑块 紧靠	单滑块	kg	kg/m
15	9.5	12.5	60	$4.5 \times 7.5 \times 5.3$	2500 (1240)	14.7	16.5	0.0792	0.44	0.0486	0.274	0.0962	0.15	1.2
20	11	15.5	60	$6 \times 9.5 \times 8.5$	3000 (1480)	19.6	23.4	0.138	0.723	0.0847	0.448	0.18	0.25	2.1
23	12.5	18	60	$7 \times 11 \times 9$	3000 (2020)	31.5	36.4	0.258	1.42	0.158	0.884	0.33	0.4	2.7
28	16	23	80	$7 \times 11 \times 9$	3000 (2520)	46.5	52.7	0.446	2.4	0.274	1.49	0.571	0.8	4.3
34	18	27.5	80	$9 \times 14 \times 12$	3000	64.6	71.6	0.711	3.72	0.437	2.31	0.936	1.1	6.4

注1) 侧喷嘴用备用孔^{*}并未钻通, 这是为了防止异物进入LM滑块内。

此外, 如果要求安装油嘴, 将由THK来实施安装作业。因此, 除安装油嘴之外, 请勿使用侧喷嘴用备用孔^{*}。

长度* 长度Max是指LM轨道的标准最大长度。(参照 **A1-118**)

静态容许力矩* 单滑块: 使用1个LM滑块的静态容许力矩值

2个紧靠: 2个LM滑块紧靠时的静态容许力矩值

注2) SSR15X的LM轨道安装孔标准为M4用尺寸(有Y标记)。当要订购M3用尺寸(无Y标记)时, 请向THK咨询。与SR型替换等时, 请注意LM轨道安装孔尺寸。

SSR-XV、SSR-XVM型

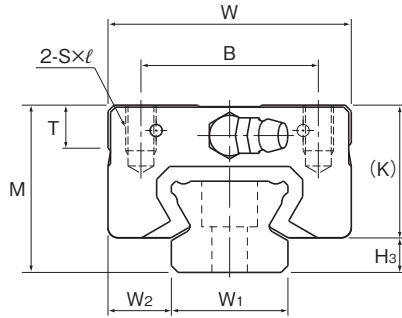

公称型号	外形尺寸			LM滑块尺寸											油嘴	H ₃
	高度	宽度	长度	B	S×L	L ₁	T	K	N	E	f ₀	e ₀	D ₀			
	M	W	L													
SSR 15XV SSR 15XVM	24	34	40.3	26	M4×7	23.3	6.5	19.5	4.5	5.5	2.7	4.5	3	PB1021B	4.5	
SSR 20XV SSR 20XVM	28	42	47.7	32	M5×8	27.8	8.2	22	5.5	12	2.9	5.2	3	B-M6F	6	
SSR 25XV SSR 25XVM	33	48	60	35	M6×9	36.8	8.4	26.2	6	12	3.3	6.8	3	B-M6F	6.8	

注) 标记M表示LM滑块、LM轨道和钢球采用不锈钢材料。因此带此标记的型号耐腐蚀性强, 不易受环境影响。

公称型号的构成例

SSR25X V 2 UU C1 M +1200L Y P T M -III

公称型号 | LM滑块的种类 | 防尘附件标记(※1) | LM滑块为不锈钢制 | LM轨道长度(单位mm) | LM轨道为不锈钢制 | 相同平面上所使用的轴数标记(※4)

同一轨道上使用的LM滑块的个数 | 径向间隙标记(※2) 普通(无标记)/轻预压(C1) | 仅适用于15和25 | LM轨道拼接标记 | 精度标记(※3) 普通级(无标记)/高级(H)/精密级(P) 超精密级(SP)/超超精密级(UP)

(※1) 参照图A1-534上的防尘附件。(※2) 参照图A1-72。(※3) 参照图A1-79。(※4) 参照图A1-13。

注) 此公称型号以1轴单元为1套装置。(而当3轴平行使用时, 至少需要3套装置。)

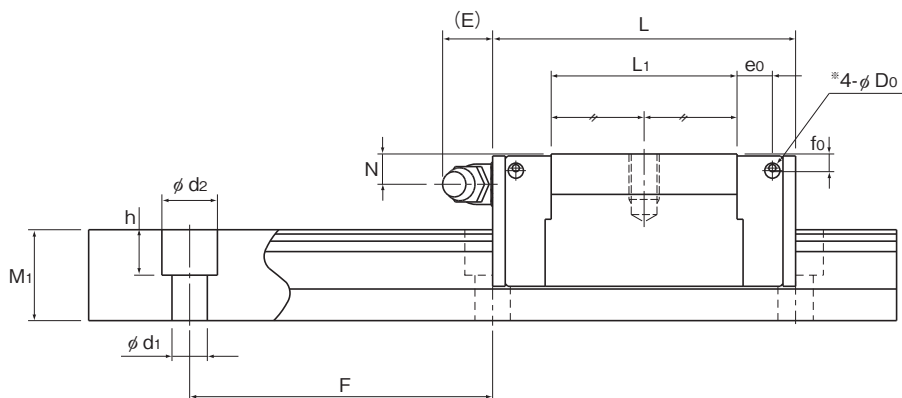

单位：mm

LM轨道尺寸						基本额定载荷		静态容许力矩 kN·m*					质量	
宽度	高度	孔距		长度*		C	C ₀	M _a		M _b		M _c	LM滑块	LM轨道
W ₁ ±0.05	W ₂	M ₁	F	d ₁ × d ₂ × h	Max	kN	kN	单滑块	双滑块 紧靠	单滑块	双滑块 紧靠	单滑块	kg	kg/m
15	9.5	12.5	60	4.5 × 7.5 × 5.3	2500 (1240)	9.1	9.7	0.0303	0.192	0.0189	0.122	0.0562	0.08	1.2
20	11	15.5	60	6 × 9.5 × 8.5	3000 (1480)	13.4	14.4	0.0523	0.336	0.0326	0.213	0.111	0.14	2.1
23	12.5	18	60	7 × 11 × 9	3000 (2020)	21.7	22.5	0.104	0.661	0.0652	0.419	0.204	0.23	2.7

注1) 侧喷嘴用备用孔*并未钻通, 这是为了防止异物进入LM滑块内。

此外, 如果要求安装油嘴, 将由THK来实施安装作业。因此, 除安装油嘴之外, 请勿使用侧喷嘴用备用孔*。

长度* 长度Max是指LM轨道的标准最大长度。(参照 **A1-118**)

静态容许力矩* 单滑块: 使用1个LM滑块的静态容许力矩值

2个紧靠: 2个LM滑块紧靠时的静态容许力矩值

注2) SSR15X的LM轨道安装孔标准为M4用尺寸(有Y标记)。当要订购M3用尺寸(无Y标记)时, 请向THK咨询。与SR型替换等时, 请注意LM轨道安装孔尺寸。

SSR-XTB型

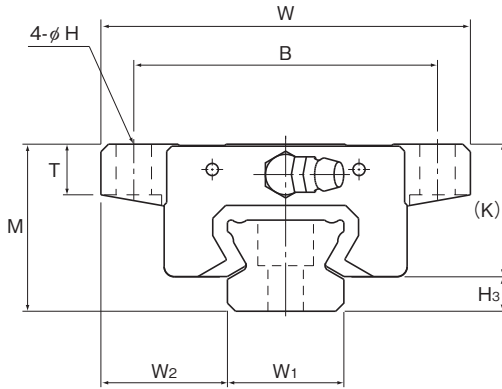

公称型号	外形尺寸			LM滑块尺寸													油嘴	H ₃
	高度	宽度	长度	B	C	H	L ₁	T	K	N	E	f ₀	e ₀	D ₀				
	M	W	L	B	C	H	L ₁	T	K	N	E	f ₀	e ₀	D ₀		H ₃		
SSR 15XTB	24	52	56.9	41	26	4.5	39.9	7	19.5	4.5	5.5	2.7	4.5	3	PB1021B	4.5		
SSR 20XTB	28	59	66.5	49	32	5.5	46.6	9	22	5.5	12	2.9	5.2	3	B-M6F	6		
SSR 25XTB	33	73	83	60	35	7	59.8	10	26.2	6	12	3.3	6.8	3	B-M6F	6.8		

公称型号的构成例

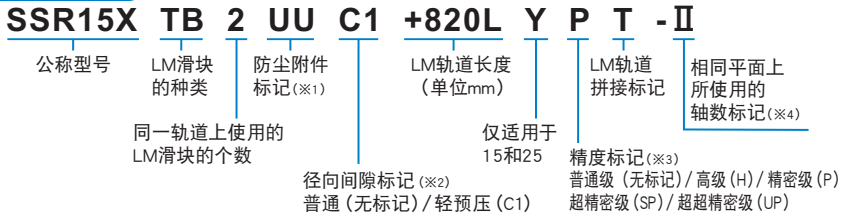

(※1) 参照图1-534上的防尘附件。(※2) 参照图1-72。(※3) 参照图1-79。(※4) 参照图1-13。

注) 此公称型号以1轴单元为1套装置。(而当2轴平行使用时, 至少需要2套装置。)

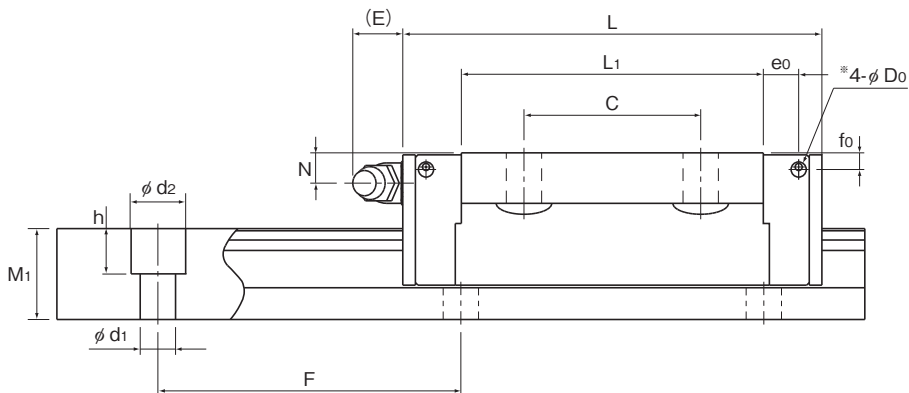

单位：mm

LM轨道尺寸						基本额定载荷		静态容许力矩 kN·m*					质量	
宽度 W_1 ± 0.05	高度 W_2	孔距 M_1	长度* F	$d_1 \times d_2 \times h$	长度* Max	C kN	C_0 kN	M_A		M_B		M_C	LM滑块 kg	LM轨道 kg/m
								单滑块	双滑块 紧靠	单滑块	双滑块 紧靠	单滑块		
15	18.5	12.5	60	4.5×7.5×5.3	2500 (1240)	14.7	16.5	0.0792	0.44	0.0486	0.274	0.0962	0.19	1.2
20	19.5	15.5	60	6×9.5×8.5	3000 (1480)	19.6	23.4	0.138	0.723	0.0847	0.448	0.18	0.31	2.1
23	25	18	60	7×11×9	3000 (2020)	31.5	36.4	0.258	1.42	0.158	0.884	0.33	0.53	2.7

注1) 侧喷嘴用备用孔[®]并未钻通, 这是为了防止异物进入LM滑块内。

此外, 如果要求安装油嘴, 将由THK来实施安装作业。因此, 除安装油嘴之外, 请勿使用侧喷嘴用备用孔[®]。

长度* 长度Max是指LM轨道的标准最大长度。(参照 **A1-118**)

静态容许力矩* 单滑块: 使用1个LM滑块的静态容许力矩值

2个紧靠: 2个LM滑块紧靠时的静态容许力矩值

注2) SSR15X的LM轨道安装孔标准为M4用尺寸(有Y标记)。当要订购M3用尺寸(无Y标记)时, 请向THK咨询。与SR型替换等时, 请注意LM轨道安装孔尺寸。

LM轨道的标准长度和最大长度

表1表示SSR型LM轨道的标准长度和最大长度。要使用超过最大长度的LM轨道时，须采用拼接方式制作。详细情况请向THK咨询。

对于指定了特殊长度时的G尺寸，推荐使用表中的尺寸。如果G尺寸太长，安装后可能导致该部分的不稳定，甚至会影响精度。



表1 SSR型LM轨道的标准长度和最大长度

单位：mm

公称型号	SSR 15X	SSR 20X	SSR 25X	SSR 30X	SSR 35X
LM轨道 标准长度 (L_0)	160	220	220	280	280
	220	280	280	360	360
	280	340	340	440	440
	340	400	400	520	520
	400	460	460	600	600
	460	520	520	680	680
	520	580	580	760	760
	580	640	640	840	840
	640	700	700	920	920
	700	760	760	1000	1000
	760	820	820	1080	1080
	820	940	940	1160	1160
	940	1000	1000	1240	1240
	1000	1060	1060	1320	1320
	1060	1120	1120	1400	1400
	1120	1180	1240	1480	1480
	1180	1240	1300	1640	1640
	1240	1300	1360	1720	1720
	1300	1360	1420	1800	1800
	1360	1420	1480	1880	1880
	1420	1480	1540	1960	1960
	1480	1540	1600	2040	2040
	1540	1600	1660	2120	2120
		1660	1720	2200	2200
		1720	1780	2280	2280
		1780	1840	2360	2360
	1840	1900	2440	2440	
	1900	1960	2520	2520	
	1960	2020	2600	2600	
	2020	2080	2680	2680	
	2080	2140	2760	2760	
	2140	2200	2840	2840	
		2260	2920	2920	
		2320			
		2380			
		2440			
标准孔距F	60	60	60	80	80
G	20	20	20	20	20
最大长度	2500(1240)	3000(1480)	3000(2020)	3000(2520)	3000

注1) 对于最大长度，其随精度等级不同而异，详细情况请向THK咨询。

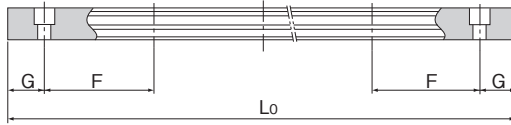
注2) 不能采用拼接的方式，但需要超过上述最大长度以上时，请向THK咨询。

注3) 括号中的数值表示不锈钢型的最大长度。

LM轨道底面有螺纹孔的SSR型

SSR型中包括有LM轨道底面带螺纹孔类型,其LM轨道底面攻有螺纹。当需要从底座的底面安装LM滚动导轨,以及需要提高防尘效果时,这种类型很有效。

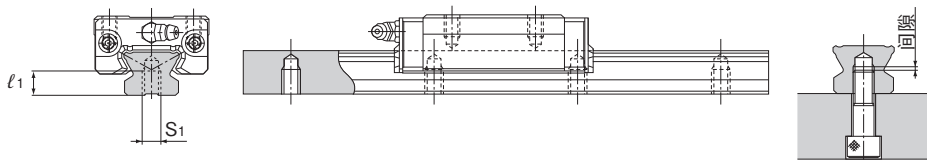

LM滚动导轨

- (1) LM轨道底面有螺纹孔的SR型仅制造精度等级为高级或以下等级的产品。
- (2) 螺栓的长度,请通过确保在螺栓端部和螺纹底部(有效螺纹深度)之间有2到5mm的间隙来决定。(参照上图)
- (3) 有关螺纹孔的标准孔距(F),请参照图1-118表1。

表2 LM轨道螺纹的尺寸表 单位: mm

公称型号	S_1	有效螺纹深度 l_1
SSR 15X	M5	7
SSR 20X	M6	9
SSR 25X	M6	10
SSR 30X	M8	14
SSR 35X	M8	16

公称型号的构成例

SSR20X W2UU +1200LH K

LM轨道
有螺纹孔型的标记

SVR/SVS



球保持器型LM滚动导轨 机床用超重载荷 SVR/SVS型

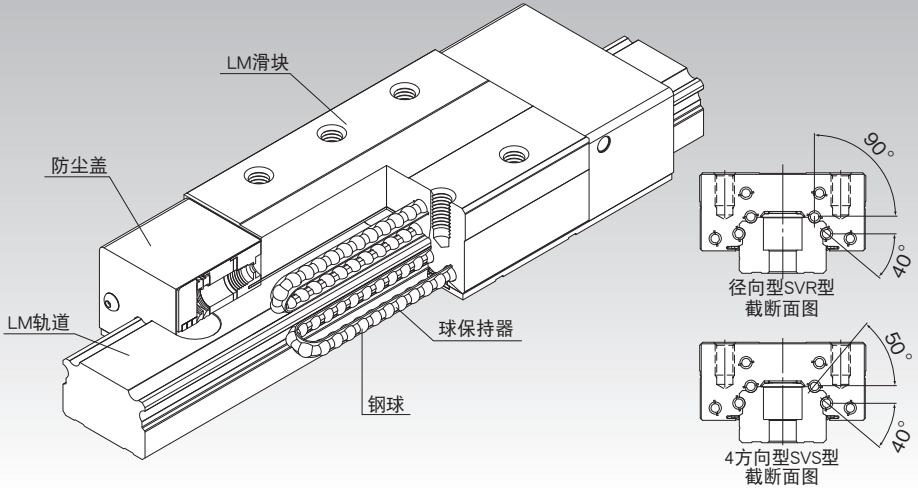

*关于球保持器, 请参照A1-90。

选择的要点	A1-10
设计的要点	A1-474
配件	A1-497
公称型号	A1-563
使用注意事项	A1-568
润滑相关产品	A24-1
安装步骤与维护	B1-89

力矩等效系数	A1-43
各方向的额定载荷	A1-59
各方向的等效系数	A1-61
径向间隙	A1-72
精度规格	A1-79
安装面的肩高和圆角半径	A1-484
安装面的容许误差	A1-490
配件安装后各型号的尺寸	A1-508

构造与特长

SVR/SVS型是球保持器型LM滚动导轨系列中具有高刚性和高承载能力的产品。考虑到机床等设备的使用环境,提供了丰富的配件强化其防尘性能,从而实现了LM滚动导轨的性能维持以及高信赖性。

*1 与SNR/SNS型可进行安装尺寸的互换。

*2 SVR/SVS型刚性极高,在构造上容易受到安装面中心线不重合或安装误差的影响。当受到上述影响时可能会造成使用寿命缩短,运动不畅。因此在选型时请向THK咨询。

【超重载荷·阻尼效果提高】

SVR/SVS型采用滚动面曲率接近钢球直径的圆弧形深沟道。随着载荷的增大钢球接触面积也增大,可获得高承载能力,而且进一步提高其阻尼效果(减衰性)。

【防尘性能提高】

新开发的防尘盖完善了异物去除能力,强化了防尘性能。而且采用侧面刮板来减少异物侵入LM滑块内部,即使在恶劣环境下也能长期维持LM滚动导轨的性能。

【高刚性】

在球保持器型LM滚动导轨中SVR/SVS型实现了高刚性。

另外THK还备有相同尺寸的径向载荷型的SVR型、4方向等载荷型的SVS型。可根据规格选择相应产品。

【配件丰富】

备有末端密封垫片、内部密封垫片、侧面密封垫片、多层式接触刮板LaCS、防尘盖、侧面刮板、GC孔盖等部件,适用于各种使用环境。

【SVR/SVS型 防尘性能评价】

SVR/SVS型在有微细粉尘及液体等异物的苛刻环境也能维持产品的性能。

试验条件

项目	内容
试验品	SVS45LR1TTHHYC1+2880LP×2set
最高速度	200m/min
行程	2500mm
使用的油脂	THK AFB-LF油脂
环境条件	异物 种类:金属粉末 125微米以下(喷雾粉)
	散布量:0.4g/20min
	冷却液 水溶性冷却液 散布量:0.2cc/10s

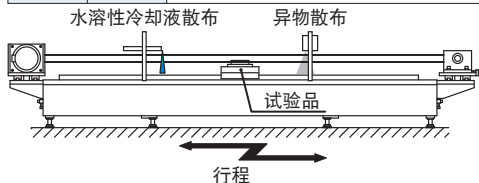

试验装置外观

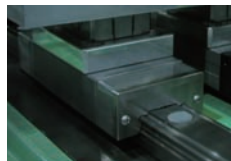

行走前的试验品

SVR/SVS型 配件(TTHHYC试样)

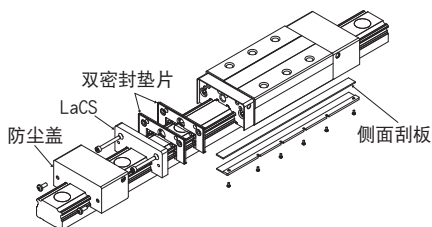

TTHHYC规格

双密封垫片
层叠式接触刮板LaCS
防尘盖
侧面刮板

测试结果



行走3000km时的试验品

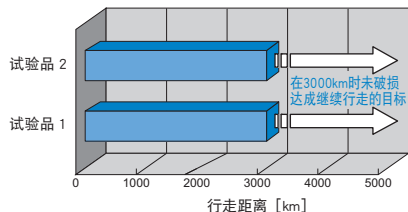

在有冷却液及异物侵入的苛刻环境下行走3000km时, SVR/SVS型仍维持着产品性能。

【SVR/SVS型 刚性性能评价】

SVR/SVS型具有传统的4方向型LM滚动导轨同等以上的刚性。

【刚性数据】

作为LM滑块在4个方向(径向·反径向·侧向)上的刚性值。

径向刚性

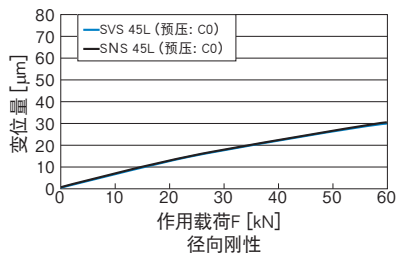
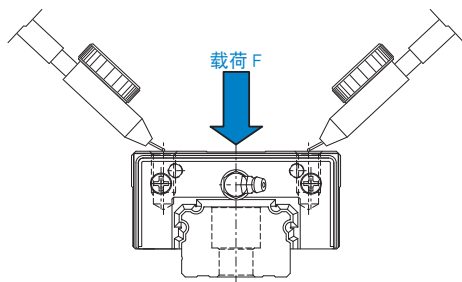

反径向刚性

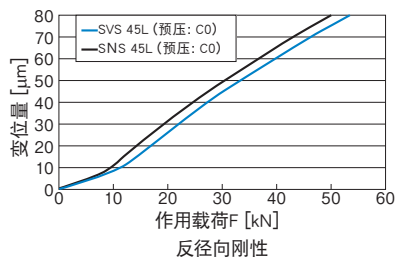
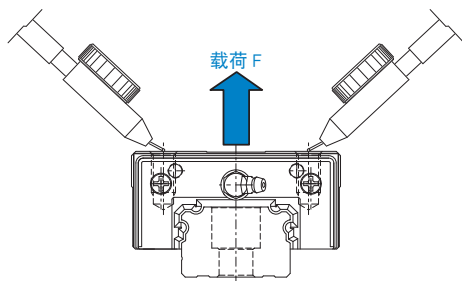

水平刚性

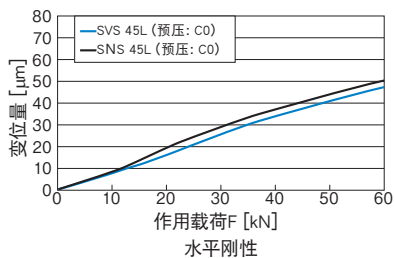
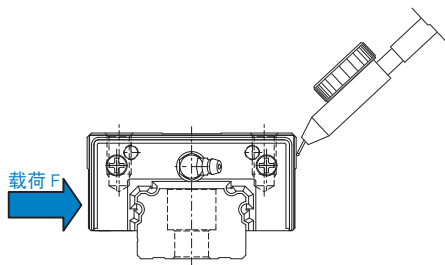

种类与特长

SVR-R/SVS-R型

尺寸表⇒[A1-128](#)/[A1-130](#)

为减小了LM滑块的宽度(W)、实施了螺纹加工的类型。

可用于工作台宽度空间不足的场所。

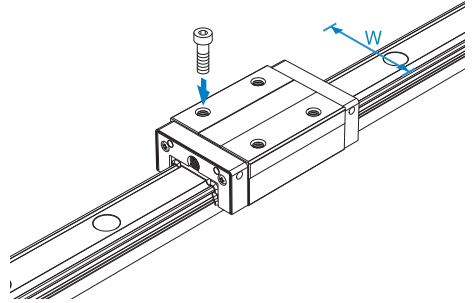

SVR-LR/SVS-LR型

尺寸表⇒[A1-128](#)/[A1-130](#)

与SVR/SVS-R型具有相同的横断面形状,但加长了LM滑块全长(L),增大了额定载荷。

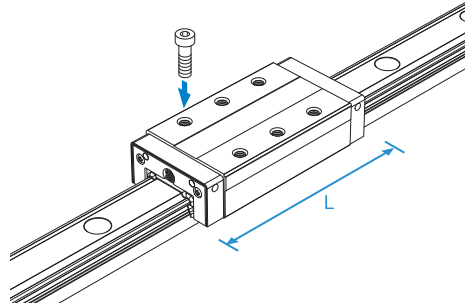

SVR-C/SVS-C型

尺寸表⇒[A1-132](#)/[A1-134](#)

LM滑块的法兰部实施了螺纹加工。可以从上下任选一方向安装。

当工作台上无法钻通孔来安装螺栓时使用。

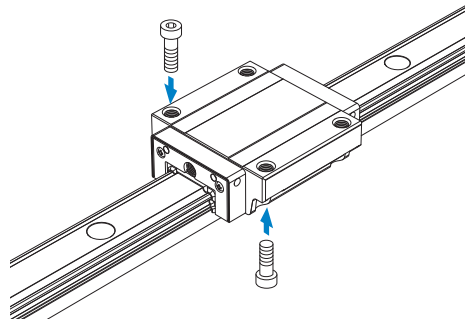

SVR-LC/SVS-LC型

尺寸表⇒[A1-132](#)/[A1-134](#)

与SVR/SVS-C型具有相同的横断面形状,但加长了LM滑块全长(L),增大了额定载荷。

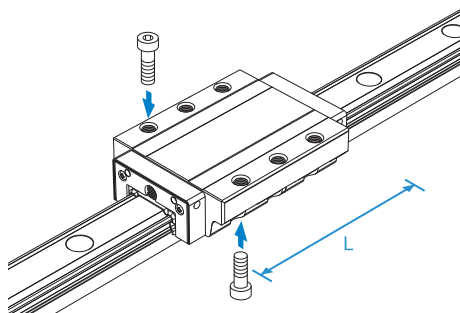

LM滚动导轨

SVR-RH/SVS-RH型(根据订单制作)

尺寸表⇒[A1-136](#)

此为高度(M)和宽度(W)尺寸与LM滚动导轨SHS型和HSR型几乎相同,并在LM滑块上实施了螺纹加工的类型。

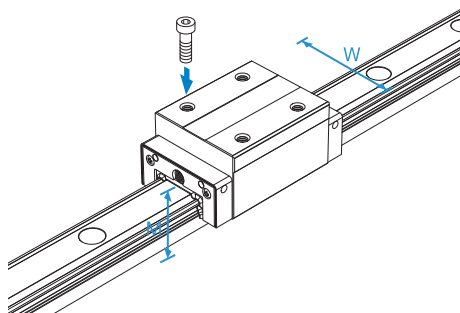

SVR-LRH/SVS-LRH型(根据订单制作)

尺寸表⇒[A1-136](#)

与SVR/SVS-RH型具有相同的横断面形状,但加长了LM滑块的全长(L),增大了额定载荷。

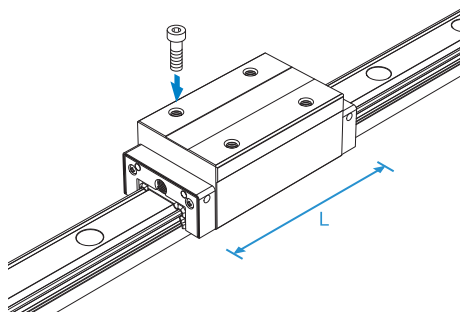

SVR-CH/SVS-CH型 (根据订单制作)

尺寸表⇒ **A1-138**

此为高度 (M) 和宽度 (W) 尺寸与LM滚动导轨SHS型和HSR型几乎相同, 并在LM滑块的法兰部实施了螺纹加工的型号。

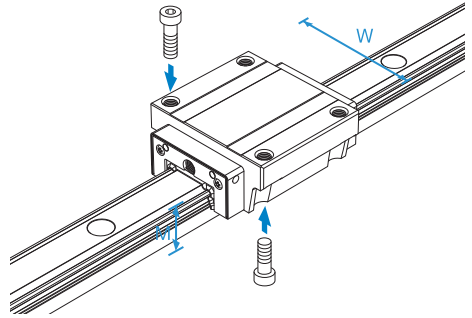

SVR-LCH/SVS-LCH型 (根据订单制作)

尺寸表⇒ **A1-138**

与SVR/SVS-CH型具有相同的横断面形状, 但加长了LM滑块全长(L)、增大了额定载荷。

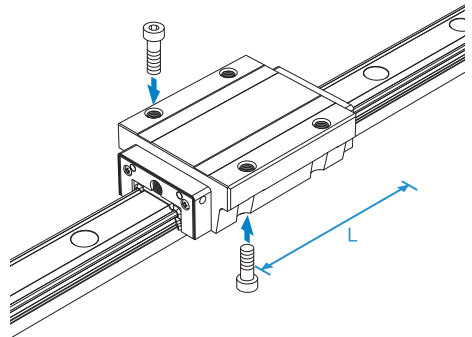

SVR-R型、SVR-LR型

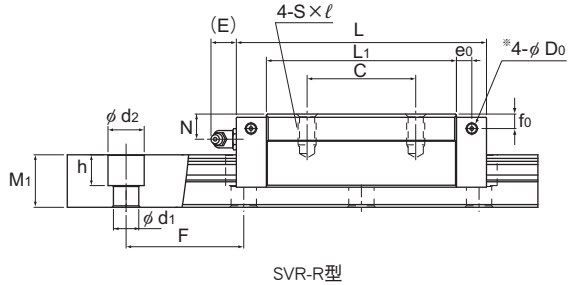
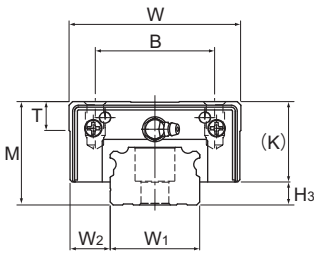

公称型号	外形尺寸			LM滑块尺寸													油嘴	H ₃
	高度	宽度	长度	B	C	S × l	L ₁	T	K	N	f ₀	E	e ₀	D ₀				
	M	W	L															
SVR 25R SVR 25LR	31	50	82.8 102	32	35 50	M6 × 8	61.4 80.6	9.7	25.5	7.8	5.1	12	4.5	3.9	B-M6F	5.5		
SVR 30R SVR 30LR	38	60	98 120.5	40	40 60	M8 × 10	72.1 94.6	9.7	31	10.3	7	12	6.5	3.9	B-M6F	7		
SVR 35R SVR 35LR	44	70	109.5 135	50	50 72	M8 × 12	79 104.5	11.7	35	12.1	8	12	6	5.2	B-M6F	9		
SVR 45R SVR 45LR	52	86	138.2 171	60	60 80	M10 × 17	105 137.8	14.7	40.4	13.9	8	16	8.5	5.2	B-PT1/8	11.6		
SVR 55R SVR 55LR	63	100	163.3 200.5	65	75 95	M12 × 18	123.6 160.8	17.7	49	16.6	10	16	10	5.2	B-PT1/8	14		
SVR 65R SVR 65LR	75	126	186 246	76	70 110	M16 × 20	143.6 203.6	21.6	60	19	15	16	8.7	8.2	B-PT1/8	15		

公称型号的构成例

SVR45 LR 2 QZ TTHH C0 +1200L P T - II

公称型号	LM滑块的种类	QZ自润滑装置	防尘附件标记(※1)	LM轨道长度(单位mm)	LM轨道拼接标记	相同平面上使用的轴数标记(※4)
	同一轴上使用的LM滑块的个数		径向间隙标记(※2) 普通(无标记)/轻预压(C1) 中预压(C0)		精度标记(※3) 普通级(无标记)/高精度级(H)/精密级(P) 超精密级(SP)/超超精密级(UP)	

(※1) 参照图A1-534上的防尘附件。(※2) 参照图A1-72。(※3) 参照图A1-79。(※4) 参照图A1-13。

注) 此公称型号以LM滑块和LM轨道组成1套装置。(而当2轴使用时, 至少需要2套装置。)
在附带有QZ自润滑器时, 则不配备油嘴。

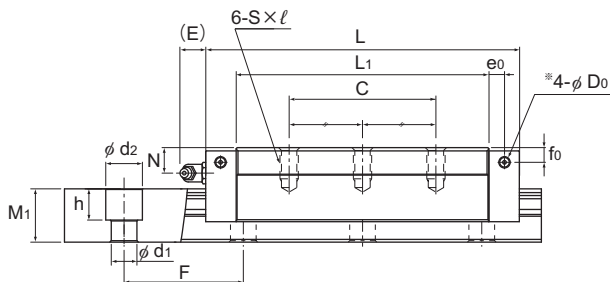

SVR-LR型

单位：mm

LM轨道尺寸						基本额定载荷		静态容许力矩kN·m*					质量	
宽度 W ₁ 0 -0.05	W ₂	高度 M ₁	孔距 F	长度 d ₁ ×d ₂ ×h Max*	C	C ₀	M _a		M _b		M _c	LM滑块 kg	LM轨道 kg/m	
							单滑块	两个紧靠的轴承套	单滑块	两个紧靠的轴承套	单滑块			
25	12.5	17	40	6×9.5×8.5	2500	48 57	68 86	0.569 0.890	2.95 4.74	0.391 0.612	2.61 4.21	0.720 0.912	0.4 0.5	2.9
28	16	21	80	7×11×9	3000	68 81	99 126	0.859 1.52	5.07 7.78	0.588 1.04	4.29 6.61	1.09 1.48	0.7 0.9	4.2
34	18	24.5	80	9×14×12	3000	90 108	115 159	1.19 2.21	7.19 11.1	0.812 1.50	6.17 9.63	1.65 2.28	1 1.3	6.0
45	20.5	29	105	14×20×17	3090	132 161	173 231	2.61 3.98	13.0 20.8	1.80 2.75	11.8 18.8	3.51 4.39	1.8 2.3	9.5
53	23.5	36.5	120	16×23×20	3060	177 214	238 312	3.78 6.35	20.5 30.8	2.59 4.35	18.6 28.0	5.13 6.73	3.3 4.3	14
63	31.5	43	150	18×26×22	3000	260 340	328 481	6.18 12.8	33.7 60.2	4.11 8.52	28.3 50.7	8.47 12.4	6.0 8.5	19.6

注) 为了防止异物进入滑块内部, 侧油嘴用底孔并未钻通。

此外, 如果要求安装油嘴, 将由THK来实施安装作业。因此, 除安装油嘴之外, 请勿使用侧喷嘴用备用孔*。

油润滑时的安装方式以及配管接头在LM滑块上的安装位置请与THK联系。

安装方式请参照图A1-12、润滑请参照图A24-2。

长度* 长度Max是指LM轨道的标准最大长度。(参照图A1-140)

静态容许力矩* 单滑块: 使用1个LM滑块的静态容许力矩值

2个紧靠: 2个LM滑块紧靠时的静态容许力矩值

SVS-R型、SVS-LR型

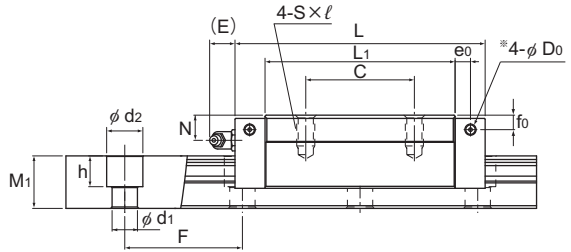
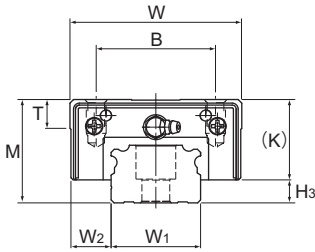

SVS-R型

公称型号	外形尺寸			LM滑块尺寸													油嘴	H ₃
	高度	宽度	长度	B	C	S × ℓ	L ₁	T	K	N	f ₀	E	e ₀	D ₀				
	M	W	L															
SVS 25R SVS 25LR	31	50	82.8 102	32	35 50	M6 × 8	61.4 80.6	9.7	25.5	7.8	5.1	12	4.5	3.9	B-M6F	5.5		
SVS 30R SVS 30LR	38	60	98 120.5	40	40 60	M8 × 10	72.1 94.6	9.7	31	10.3	7	12	6.5	3.9	B-M6F	7		
SVS 35R SVS 35LR	44	70	109.5 135	50	50 72	M8 × 12	79 104.5	11.7	35	12.1	8	12	6	5.2	B-M6F	9		
SVS 45R SVS 45LR	52	86	138.2 171	60	60 80	M10 × 17	105 137.8	14.7	40.4	13.9	8	16	8.5	5.2	B-PT1/8	11.6		
SVS 55R SVS 55LR	63	100	163.3 200.5	65	75 95	M12 × 18	123.6 160.8	17.7	49	16.6	10	16	10	5.2	B-PT1/8	14		
SVS 65R SVS 65LR	75	126	186 246	76	70 110	M16 × 20	143.6 203.6	21.6	60	19	15	16	8.7	8.2	B-PT1/8	15		

公称型号的构成例

SVS45 LR 2 QZ TTHH C0 +1200L P T -II

公称型号 LM滑块的种类

QZ自润滑装置 防尘附件标记 (※1)

LM轨道长度 (单位mm)

LM轨道拼接标记

相同平面上使用的轴毂标记 (※4)

同一轴上使用的LM滑块的个数

径向间隙标记 (※2)
普通(无标记)/轻预压(C1)
中预压(C0)

精度标记 (※3)
普通级(无标记)/高精度级(H)/精密级(P)
超精密级(SP)/超超精密级(UP)

(※1) 参照 A1-534 上的防尘附件。(※2) 参照 A1-72。(※3) 参照 A1-79。(※4) 参照 A1-13。

注) 此公称型号以LM滑块和LM轨道组成1套装置。(而当2轴使用时, 至少需要2套装置。) 在附带有QZ自润滑器时, 则不配备油嘴。

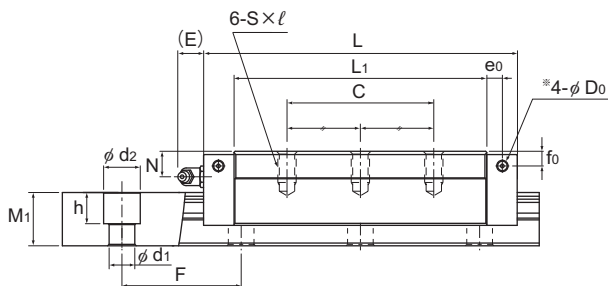

SVS-LR型

单位：mm

LM轨道尺寸						基本额定载荷		静态容许力矩kN·m*					质量	
宽度 W ₁ 0 -0.05	W ₂	高度 M ₁	孔距 F	d ₁ × d ₂ × h	长度 Max*	C kN	C ₀ kN	M _a		M _b		M _c	LM滑块 kg	LM轨道 kg/m
								单滑块	两个紧靠的轴承套	单滑块	两个紧靠的轴承套	单滑块		
25	12.5	17	40	6 × 9.5 × 8.5	2500	37 44	52 66	0.534 0.837	2.77 4.44	0.578 0.908	2.33 3.75	0.639 0.810	0.4 0.5	2.9
28	16	21	80	7 × 11 × 9	3000	52 62	76 96	0.807 1.43	4.74 7.28	0.868 1.55	4.01 6.17	0.969 1.31	0.7 0.9	4.2
34	18	24.5	80	9 × 14 × 12	3000	69 83	88 122	1.11 2.05	6.78 10.5	1.20 2.22	5.64 8.79	1.47 2.03	1 1.3	6.0
45	20.5	29	105	14 × 20 × 17	3090	101 123	133 177	2.45 3.74	12.3 19.6	2.67 4.08	10.3 16.5	3.15 3.94	1.8 2.3	9.5
53	23.5	36.5	120	16 × 23 × 20	3060	136 164	182 239	3.55 5.95	19.2 28.8	3.85 6.49	16.3 24.5	4.56 5.99	3.3 4.3	14
63	31.5	43	150	18 × 26 × 22	3000	199 261	251 368	5.79 12.0	31.6 56.4	6.05 12.5	27.2 48.8	7.52 11.0	6.0 8.5	19.6

注) 为了防止异物进入滑块内部, 侧油嘴用底孔并未钻通。

此外, 如果要求安装油嘴, 将由THK来实施安装作业。因此, 除安装油嘴之外, 请勿使用侧喷嘴用备用孔*。

油润滑时的安装方式以及配管接头在LM滑块上的安装位置请与THK联系。

安装方式请参照图1-12、润滑请参照图24-2。

长度* 长度Max是指LM轨道的标准最大长度。(参照图1-140)

静态容许力矩* 单滑块: 使用1个LM滑块的静态容许力矩值

2个紧靠: 2个LM滑块紧靠时的静态容许力矩值

SVR-C型、SVR-LC型

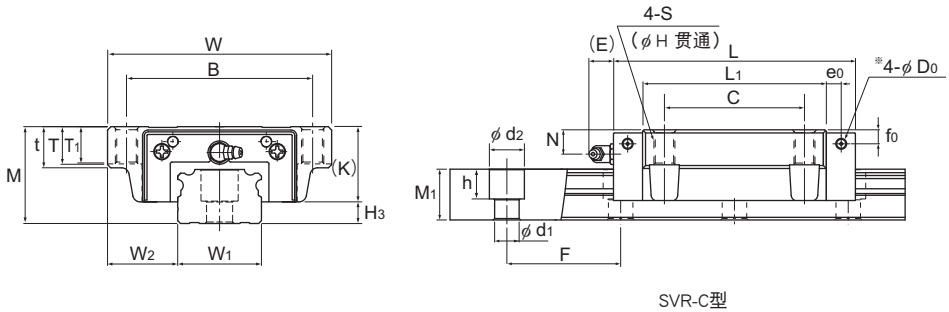

公称型号	外形尺寸			LM滑块尺寸																H ₃
	高度	宽度	长度	B	C	S	H	L ₁	t	T	T ₁	K	N	f ₀	E	e ₀	D ₀	油嘴		
	M	W	L																	
SVR 25C SVR 25LC	31	72	82.8 102	59	45	M8	6.8	61.4 80.6	16	14.8	12	25.5	7.8	5.1	12	4.5	3.9	B-M6F	5.5	
SVR 30C SVR 30LC	38	90	98 120.5	72	52	M10	8.5	72.1 94.6	18.1	16.9	14	31	10.3	7	12	6.5	3.9	B-M6F	7	
SVR 35C SVR 35LC	44	100	109.5 135	82	62	M10	8.5	79 104.5	20.1	18.9	16	35	12.1	8	12	6	5.2	B-M6F	9	
SVR 45C SVR 45LC	52	120	138.2 171	100	80	M12	10.5	105 137.8	22.1	20.6	20	40.4	13.9	8	16	8.5	5.2	B-PT1/8	11.6	
SVR 55C SVR 55LC	63	140	163.3 200.5	116	95	M14	12.5	123.6 160.8	24	22.5	22	49	16.6	10	16	10	5.2	B-PT1/8	14	
SVR 65C SVR 65LC	75	170	186 246	142	110	M16	14.5	143.6 203.6	28	26	25	60	19	15	16	8.7	8.2	B-PT1/8	15	

公称型号的构成例

SVR45 LC 2 QZ TTHH C0 +1200L P T -II

公称型号 LM滑块的种类

同一轴上使用的LM滑块的个数

QZ自润滑装置

防尘附件标记 (※1)

径向间隙标记 (※2)
普通(无标记)/轻预压(C1)
中预压(C0)

LM轨道长度(单位mm)

LM轨道拼接标记

精度标记 (※3)
普通级(无标记)/高精度级(H)/精密级(P)
超精密级(SP)/超超精密级(UP)

相同平面上使用的轴数标记 (※4)

(※1) 参照图1-534上的防尘附件。(※2) 参照图1-72。(※3) 参照图1-79。(※4) 参照图1-13。

注) 此公称型号以LM滑块和LM轨道组成1套装置。(而当2轴使用时, 至少需要2套装置。)
在附带有QZ自润滑器时, 则不配备油嘴。

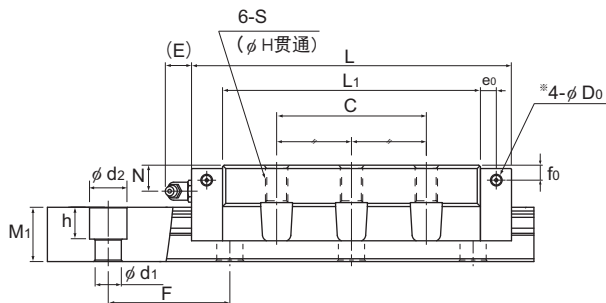

SVR-LC型

单位：mm

LM轨道尺寸						基本额定载荷		静态容许力矩kN·m*					质量	
宽度 W ₁ 0 -0.05	W ₂	高度 M ₁	孔距 F	长度 d ₁ × d ₂ × h Max*	C	C ₀	M _a		M _b		M _c	LM滑块 kg	LM轨道 kg/m	
							单滑块	两个紧靠的轴承套	单滑块	两个紧靠的轴承套	单滑块			
25	23.5	17	40	6 × 9.5 × 8.5	2500	48 57	68 86	0.569 0.890	2.95 4.74	0.391 0.612	2.61 4.21	0.720 0.912	0.6 0.8	2.9
28	31	21	80	7 × 11 × 9	3000	68 81	99 126	0.859 1.52	5.07 7.78	0.588 1.04	4.29 6.61	1.09 1.48	1.1 1.5	4.2
34	33	24.5	80	9 × 14 × 12	3000	90 108	115 159	1.19 2.21	7.19 11.1	0.812 1.50	6.17 9.63	1.65 2.28	1.6 2	6.0
45	37.5	29	105	14 × 20 × 17	3090	132 161	173 231	2.61 3.98	13.0 20.8	1.80 2.75	11.8 18.8	3.51 4.39	2.7 3.6	9.5
53	43.5	36.5	120	16 × 23 × 20	3060	177 214	238 312	3.78 6.35	20.5 30.8	2.59 4.35	18.6 28.0	5.13 6.73	4.5 5.9	14
63	53.5	43	150	18 × 26 × 22	3000	260 340	328 481	6.18 12.8	33.7 60.2	4.11 8.52	28.3 50.7	8.47 12.4	7.8 11.0	19.6

注) 为了防止异物进入滑块内部, 侧油嘴用底孔并未钻通。

此外, 如果要求安装油嘴, 将由THK来实施安装作业。因此, 除安装油嘴之外, 请勿使用侧喷嘴用备用孔*。

油润滑时的安装方式以及配管接头在LM滑块上的安装位置请与THK联系。

安装方式请参照图1-12, 润滑请参照图24-2。

长度* 长度Max是指LM轨道的标准最大长度。(参照图1-140)

静态容许力矩

单滑块: 使用1个LM滑块的静态容许力矩值

2个紧靠: 2个LM滑块紧靠时的静态容许力矩值

SVS-C型、SVS-LC型

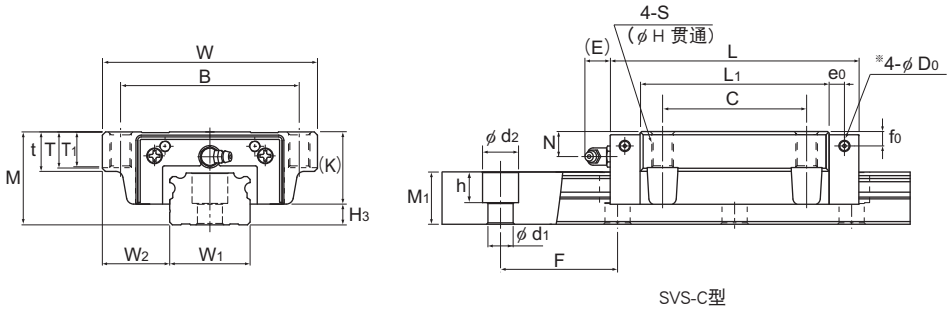

SVS-C型

公称型号	外形尺寸			LM滑块尺寸																	油嘴	H ₃
	高度	宽度	长度	B	C	S	H	L ₁	t	T	T ₁	K	N	f ₀	E	e ₀	D ₀					
	M	W	L	B	C	S	H	L ₁	t	T	T ₁	K	N	f ₀	E	e ₀	D ₀					
SVS 25C SVS 25LC	31	72	82.8 102	59	45	M8	6.8	61.4 80.6	16	14.8	12	25.5	7.8	5.1	12	4.5	3.9	B-M6F	5.5			
SVS 30C SVS 30LC	38	90	98 120.5	72	52	M10	8.5	72.1 94.6	18.1	16.9	14	31	10.3	7	12	6.5	3.9	B-M6F	7			
SVS 35C SVS 35LC	44	100	109.5 135	82	62	M10	8.5	79 104.5	20.1	18.9	16	35	12.1	8	12	6	5.2	B-M6F	9			
SVS 45C SVS 45LC	52	120	138.2 171	100	80	M12	10.5	105 137.8	22.1	20.6	20	40.4	13.9	8	16	8.5	5.2	B-PT1/8	11.6			
SVS 55C SVS 55LC	63	140	163.3 200.5	116	95	M14	12.5	123.6 160.8	24	22.5	22	49	16.6	10	16	10	5.2	B-PT1/8	14			
SVS 65C SVS 65LC	75	170	186 246	142	110	M16	14.5	143.6 203.6	28	26	25	60	19	15	16	8.7	8.2	B-PT1/8	15			

公称型号的构成例

SVS45 LC 2 QZ TTHH C0 +1200L P T - II

公称型号

LM滑块的
种类

QZ自润
滑装置

防尘附件
标记 (※1)

LM轨道长度
(单位mm)

LM轨道拼接
标记

相同平面上
使用的轴数
标记 (※4)

同一轴上使用的
LM滑块的个数

径向间隙标记 (※2)
普通(无标记)/轻预压(C1)
中预压(C0)

精度标记 (※3)
普通级(无标记)/高精度级(H)/精密级(P)
超精密级(SP)/超超精密级(UP)

(※1)参照图A1-534上的防尘附件。(※2)参照图A1-72。(※3)参照图A1-79。(※4)参照图A1-13。

注)此公称型号以LM滑块和LM轨道组成1套装置。(而当2轴使用时,至少需要2套装置。)

在附带有QZ自润滑器时,则不配备油嘴。

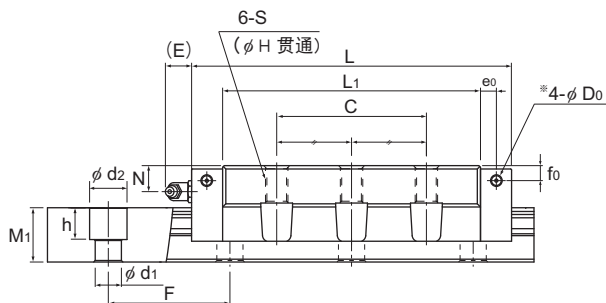

SVS-LC型

单位：mm

LM轨道尺寸						基本额定载荷		静态容许力矩kN·m*					质量	
宽度 W ₁ 0 -0.05	W ₂	高度 M ₁	孔距 F	长度 d ₁ × d ₂ × h	长度 Max*	C	C ₀	M _a		M _b		M _c	LM滑块 kg	LM轨道 kg/m
								单滑块	两个紧靠的轴承套	单滑块	两个紧靠的轴承套	单滑块		
25	23.5	17	40	6 × 9.5 × 8.5	2500	37 44	52 66	0.534 0.837	2.77 4.44	0.578 0.908	2.33 3.75	0.639 0.810	0.6 0.8	2.9
28	31	21	80	7 × 11 × 9	3000	52 62	76 96	0.807 1.43	4.74 7.28	0.868 1.55	4.01 6.17	0.969 1.31	1.1 1.5	4.2
34	33	24.5	80	9 × 14 × 12	3000	69 83	88 122	1.11 2.05	6.78 10.5	1.20 2.22	5.64 8.79	1.47 2.03	1.5 2	6.0
45	37.5	29	105	14 × 20 × 17	3090	101 123	133 177	2.45 3.74	12.3 19.6	2.67 4.08	10.3 16.5	3.15 3.94	2.7 3.6	9.5
53	43.5	36.5	120	16 × 23 × 20	3060	136 164	182 239	3.55 5.95	19.2 28.8	3.85 6.49	16.3 24.5	4.56 5.99	4.5 5.9	14
63	53.5	43	150	18 × 26 × 22	3000	199 261	251 368	5.79 12.0	31.6 56.4	6.05 12.5	27.2 48.8	7.52 11.0	7.8 11.0	19.6

注) 为了防止异物进入滑块内部, 侧油嘴用底孔并未钻通。

此外, 如果要求安装油嘴, 将由THK来实施安装作业。因此, 除安装油嘴之外, 请勿使用侧喷嘴用备用孔*。

油润滑时的安装方式以及配管接头在LM滑块上的安装位置请与THK联系。

安装方式请参照图1-12、润滑请参照图24-2。

长度* 长度Max是指LM轨道的标准最大长度。(参照图1-140)

静态容许力矩* 单滑块: 使用1个LM滑块的静态容许力矩值

2个紧靠: 2个LM滑块紧靠时的静态容许力矩值

SVR-RH型(根据订单制作)、SVR-LRH型(根据订单制作)、SVS-RH型(根据订单制作)、SVS-LRH型(根据订单制作)

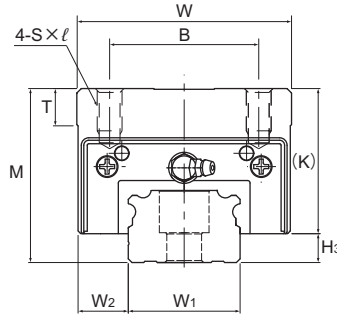

公称型号	外形尺寸			LM滑块尺寸													油嘴	H ₃
	高度	宽度	长度	B	C	S × l	L ₁	T	K	N	f ₀	E	e ₀	D ₀				
	M	W	L															
SVR 35RH SVS 35RH	55	70	109.5	50	50	M8 × 12	79	11.7	46	23.1	19	12	6	5.2	B-M6F	9		
SVR 35LRH SVS 35LRH	55	70	135	50	72	M8 × 12	104.5	11.7	46	23.1	19	12	6	5.2	B-M6F	9		
SVR 45RH SVS 45RH	70	86	138.2	60	60	M10 × 17	105	14.7	58.4	31.9	26	16	8.5	5.2	B-PT1/8	11.6		
SVR 45LRH SVS 45LRH	70	86	171	60	80	M10 × 17	137.8	14.7	58.4	31.9	26	16	8.5	5.2	B-PT1/8	11.6		
SVR 55RH SVS 55RH	80	100	163.3	75	75	M12 × 18	123.6	17.7	66	33.6	27	16	10	5.2	B-PT1/8	14		
SVR 55LRH SVS 55LRH	80	100	200.5	75	95	M12 × 18	160.8	17.7	66	33.6	27	16	10	5.2	B-PT1/8	14		

公称型号的构成例

SVR35 RH 2 QZ TTHH C0 +920L H T - II

公称型号

LM滑块的种类

同一轴上使用的LM滑块的个数

QZ自润滑装置

防尘附件标记(※1)

径向间隙标记(※2)
普通(无标记)/轻预压(C1)
中预压(C0)

LM轨道长度(单位mm)

LM轨道拼接标记

精度标记(※3)
普通级(无标记)/高精度级(H)/精密级(P)
超精密级(SP)/超超精密级(UP)

相同平面上使用的轴数标记(※4)

(※1)参照图1-534上的防尘附件。(※2)参照图1-72。(※3)参照图1-79。(※4)参照图1-13。

注)此公称型号以LM滑块和LM轨道组成1套装置。(而当2轴使用时,至少需要2套装置。)
在附带有QZ自润滑器时,则不配备油嘴。

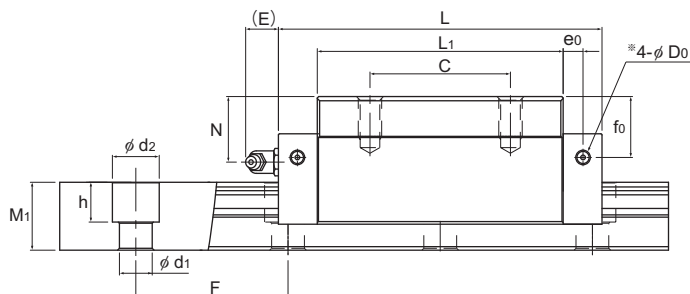

单位：mm

LM轨道尺寸						基本额定载荷		静态容许力矩kN·m*					质量	
宽度 W_1 0 -0.05	高度 M_1	孔距 F	长度 Max^*	孔距 $d_1 \times d_2 \times h$	长度 Max^*	C kN	C_0 kN	M_a		M_b		M_c	LM滑块 kg	LM轨道 kg/m
								单滑块	两个紧靠的轴承套	单滑块	两个紧靠的轴承套	单滑块		
34	18	24.5	80	9×14×12	3000	90 69	115 88	1.19 1.11	7.19 6.78	0.812 1.20	6.17 5.64	1.65 1.47	1.5	6.0
34	18	24.5	80	9×14×12	3000	108 83	159 122	2.21 2.05	11.1 10.5	1.50 2.22	9.63 8.79	2.28 2.03	2	6.0
45	20.5	29	105	14×20×17	3090	132 101	173 133	2.61 2.45	13.0 12.3	1.80 2.67	11.8 10.3	3.51 3.15	3.2	9.5
45	20.5	29	105	14×20×17	3090	161 123	231 177	3.98 3.74	20.8 19.6	2.75 4.08	18.8 16.5	4.39 3.94	4.1	9.5
53	23.5	36.5	120	16×23×20	3060	177 136	238 182	3.78 3.55	20.5 19.2	2.59 3.85	18.6 16.3	5.13 4.56	4.7	14
53	23.5	36.5	120	16×23×20	3060	214 164	312 239	6.35 5.95	30.8 28.8	4.35 6.49	28.0 24.5	6.73 5.99	6.2	14

注) 为了防止异物进入滑块内部, 侧油嘴用底孔并未钻通。

此外, 如果要求安装油嘴, 将由THK来实施安装作业。因此, 除安装油嘴之外, 请勿使用侧喷嘴用备用孔*。油润滑时的安装方式以及配管接头在LM滑块上的安装位置请与THK联系。

安装方式请参照图1-12, 润滑请参照图24-2。

长度* 长度Max是指LM轨道的标准最大长度。(参照图1-140)

静态容许力矩*

单滑块: 使用1个LM滑块的静态容许力矩值

2个紧靠: 2个LM滑块紧靠时的静态容许力矩值

SVR-CH型(根据订单制作)、SVR-LCH型(根据订单制作)、SVS-CH型(根据订单制作)、SVS-LCH型(根据订单制作)

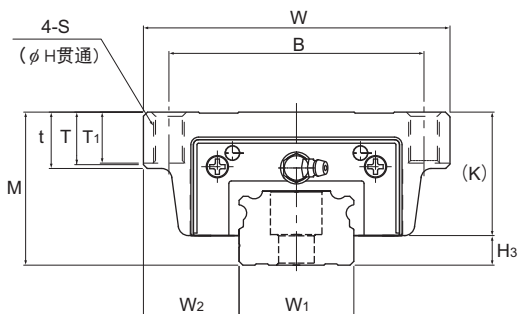

公称型号	外形尺寸			LM滑块尺寸															油嘴	H ₃
	高度	宽度	长度	B	C	S	H	L ₁	t	T	T ₁	K	N	f ₀	E	e ₀	D ₀			
	M	W	L	B	C	S	H	L ₁	t	T	T ₁	K	N	f ₀	E	e ₀	D ₀			
SVR 35CH SVS 35CH	48	100	109.5	82	62	M10	8.5	79	20	19	16	39	16.1	12	12	6	5.2	B-M6F	9	
SVR 35LCH SVS 35LCH	48	100	135	82	62	M10	8.5	104.5	20	19	16	39	16.1	12	12	6	5.2	B-M6F	9	
SVR 45CH SVS 45CH	60	120	138.2	100	80	M12	10.5	105	22	20.5	20	48.4	21.9	16	16	8.5	5.2	B-PT1/8	11.6	
SVR 45LCH SVS 45LCH	60	120	171	100	80	M12	10.5	137.8	22	20.5	20	48.4	21.9	16	16	8.5	5.2	B-PT1/8	11.6	
SVR 55CH SVS 55CH	70	140	163.3	116	95	M14	12.5	123.6	24	22.5	22	56	23.6	17	16	10	5.2	B-PT1/8	14	
SVR 55LCH SVS 55LCH	70	140	200.5	116	95	M14	12.5	160.8	24	22.5	22	56	23.6	17	16	10	5.2	B-PT1/8	14	

公称型号的构成例

SVR45 LCH 2 QZ TTHH C0 +1200L P T -II

公称型号

LM滑块的种类

QZ自润滑装置

防尘附件标记(※1)

LM轨道长度(单位mm)

LM轨道拼接标记

相同平面上使用的轴数标记(※4)

同一轴上使用的LM滑块的个数

径向间隙标记(※2)
普通(无标记)/轻预压(C1)
中预压(C0)

精度标记(※3)
普通级(无标记)/高精度级(H)/精密级(P)
超精密级(SP)/超超精密级(UP)

(※1) 参照图1-534上的防尘附件。(※2) 参照图1-72。(※3) 参照图1-79。(※4) 参照图1-13。

注) 此公称型号以LM滑块和LM轨道组成1套装置。(而当2轴使用时, 至少需要2套装置。)
在附带有QZ自润滑器时, 则不配备油嘴。

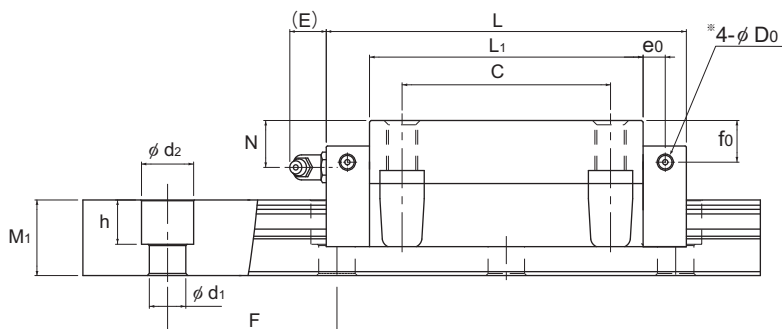

单位: mm

LM轨道尺寸						基本额定载荷		静态容许力矩 $kN \cdot m^*$					质量	
宽度 W_1 0 -0.05	宽度 W_2	高度 M_1	孔距 F	长度 $d_1 \times d_2 \times h$	长度 Max^*	C kN	C_0 kN	M_a		M_b		M_c	LM滑块 kg	LM轨道 kg/m
								单滑块	两个紧靠 的轴承套	单滑块	两个紧靠 的轴承套	单滑块		
34	33	24.5	80	$9 \times 14 \times 12$	3000	90	115	1.19	7.19	0.812	6.17	1.65	1.7	6.0
						69	88	1.11	6.78	1.20	5.64	1.47		
34	33	24.5	80	$9 \times 14 \times 12$	3000	108	159	2.21	11.1	1.50	9.63	2.28	2.2	6.0
						83	122	2.05	10.5	2.22	8.79	2.03		
45	37.5	29	105	$14 \times 20 \times 17$	3090	132	173	2.61	13.0	1.80	11.8	3.51	3	9.5
						101	133	2.45	12.3	2.67	10.3	3.15		
45	37.5	29	105	$14 \times 20 \times 17$	3090	161	231	3.98	20.8	2.75	18.8	4.39	4.2	9.5
						123	177	3.74	19.6	4.08	16.5	3.94		
53	43.5	36.5	120	$16 \times 23 \times 20$	3060	177	238	3.78	20.5	2.59	18.6	5.13	4.4	14
						136	182	3.55	19.2	3.85	16.3	4.56		
53	43.5	36.5	120	$16 \times 23 \times 20$	3060	214	312	6.35	30.8	4.35	28.0	6.73	6.5	14
						164	239	5.95	28.8	6.49	24.5	5.99		

注) 为了防止异物进入滑块内部, 侧油嘴用底孔并未钻通。

此外, 如果要求安装油嘴, 将由THK来实施安装作业。因此, 除安装油嘴之外, 请勿使用侧喷嘴用备用孔^{*}。

油润滑时的安装方式以及配管接头在LM滑块上的安装位置请与THK联系。

安装方式请参照图A1-12, 润滑请参照图A24-2。

长度^{*} 长度Max是指LM轨道的标准最大长度。(参照图A1-140)

静态容许力矩^{*} 单滑块: 使用1个LM滑块的静态容许力矩值

2个紧靠: 2个LM滑块紧靠时的静态容许力矩值

LM轨道的标准长度和最大长度

下表所示为SVR/SVS型的LM轨道的标准长度和最大长度。要使用超过最大长度的LM轨道时THK可制作拼接用轨道。详细情况请咨询THK。

当指定长度为特殊长度时，推荐使用下表中的G尺寸。如果G尺寸过大，安装后轨道端部具有不稳定倾向，会给精度带来不利精度。



表1 SVR/SVS型LM轨道的标准长度和最大长度

单位：mm

公称型号	SVR/SVS 25	SVR/SVS 30	SVR/SVS 35	SVR/SVS 45	SVR/SVS 55	SVR/SVS 65
LM轨道 标准长度 (L ₀)	230	280	280	570	780	1270
	270	360	360	675	900	1570
	350	440	440	780	1020	2020
	390	520	520	885	1140	2620
	470	600	600	990	1260	
	510	680	680	1095	1380	
	590	760	760	1200	1500	
	630	840	840	1305	1620	
	710	920	920	1410	1740	
	750	1000	1000	1515	1860	
	830	1080	1080	1620	1980	
	950	1160	1160	1725	2100	
	990	1240	1240	1830	2220	
	1070	1320	1320	1935	2340	
	1110	1400	1400	2040	2460	
	1190	1480	1480	2145	2580	
	1230	1560	1560	2250	2700	
	1310	1640	1640	2355	2820	
	1350	1720	1720	2460	2940	
	1430	1800	1800	2565	3060	
	1470	1880	1880	2670		
	1550	1960	1960	2775		
	1590	2040	2040	2880		
	1710	2200	2200	2985		
	1830	2360	2360	3090		
	1950	2520	2520			
2070	2680	2680				
2190	2840	2840				
2310	3000	3000				
2430						
2470						
标准孔距F	40	80	80	105	120	150
G	15	20	20	22.5	30	35
最大长度	2500	3000	3000	3090	3060	3000

注1) 对于最大长度，其随精度等级不同而异，详细情况请咨询THK咨询。

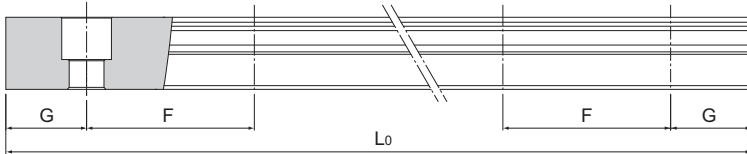
注2) 不能采用拼接的方式，但需要超过上述最大长度以上时，请咨询THK咨询。

SNR/SNS



球保持器型LM滚动导轨 机床用超重载荷 SNR/SNS型

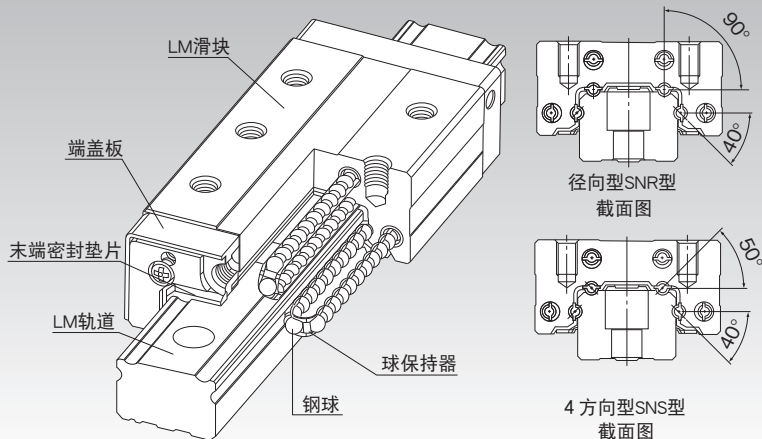

*关于球保持器, 请参照A1-90。

选择的要点 A1-10

设计的要点 A1-474

配件 A1-497

公称型号 A1-563

使用注意事项 A1-568

润滑相关产品 A24-1

安装步骤与维护 B1-89

力矩等效系数 A1-43

各方向的额定载荷 A1-59

各方向的等效系数 A1-61

径向间隙 A1-72

精度规格 A1-79

安装面的肩高和圆角半径 A1-484

安装面的容许误差 A1-490

配件安装后各型号的尺寸 A1-508

构造与特长

钢球沿着LM轨道和LM滑块上经精密研磨加工而成的4列滚动面进行滚动;通过球保持器和LM滑块上的端板,使钢球列作循环运动。使用该球保持器后,可消除钢球之间的相互摩擦并提高润滑脂的保持力,因而获得了优异的低噪音、高速性,实现了长寿命、长期免维护。

钢球的滚动面是通过专用设备和具有极高精度的加工工艺加工而成,实现了比以往产品更接近球径的深沟滚动面的加工。因此,提高了机床所必需的高刚性、耐振动与冲击性、阻尼性(减衰性),能够承受超重载荷的作用。

* SNR/SNS型的LM滚动导轨的刚性非常高,因此在结构上容易受到安装面的中心线不重合度、安装误差的影响。若受到了这种影响,则可能缩短使用寿命、动作障碍。在选型时研请咨询THK。

【提高了阻尼效果】

机床(装配NR或NRS)非切削运行时,LM滚动导轨像平常一样很快地运动,机床切削工件时,由于LM滚动导轨承受切削力的作用,钢球与滚动面之间的接触面积增大,滚动运动与滑动运动相结合,成为适当的滚动滑动运动,摩擦阻力增加的同时提高了阻尼效果(减衰性)。

由于这时滑动运动量很少,磨损极少,因而对使用寿命不会产生不良影响。

【极其合理的LM滚动导轨】

NR和NRS型不会产生在哥德式拱形沟槽中所见到的过大的差动滑动,快速进给时能轻快地运动,实现了较高的定位精度。同时,在切削时根据切削负荷会产生适当的差动滑动,增加滚动阻力的同时提高了阻尼效果,改善了切削性能。因此,NR和NRS型是设计极其合理的LM滚动导轨。

【高刚性】

反径向与侧向刚性低下的原因是由于LM滑块或LM轨道本身的刚性低,为了提高LM滑块和LM轨道的刚性,用FEM在对LM滑块和LM轨道进行了在有限尺寸空间内的优化设计。

另外,准备了尺寸相同而特性各异的2种类型(径向型的SNR型、4方向型的SNS型),可以根据规格分别使用。

【超重载荷】

因为滚动面的曲率近似于球径,所以承载负荷时,钢球接触面积会变大,LM滚动导轨能够获得超重载荷的承载能力。

种类与特长

SNR-R/SNS-R型

尺寸表⇒[A1-148](#)/[A1-150](#)

为减小了LM滑块的宽度(W)、实施了螺纹加工的类型。

可用于工作台宽度空间不足的场所。

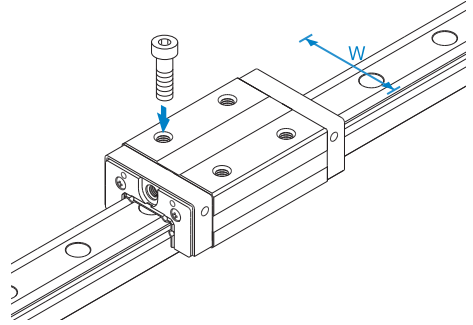

SNR-C/SNS-C型

尺寸表⇒[A1-152](#)/[A1-154](#)

LM滑块的法兰部实施了螺纹加工。

可以从上或下任选一方向安装。

可用于工作台上无法钻安装螺栓用通孔的情况。

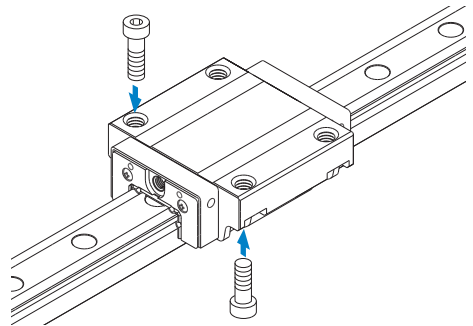

SNR-RH/SNS-RH型(根据订单制作)

尺寸表⇒[A1-156](#)/[A1-158](#)

此为高度(M)和宽度(W)尺寸与LM滚动导轨SHS型和HSR型几乎相同,并在LM滑块上实施了螺纹加工的类型。

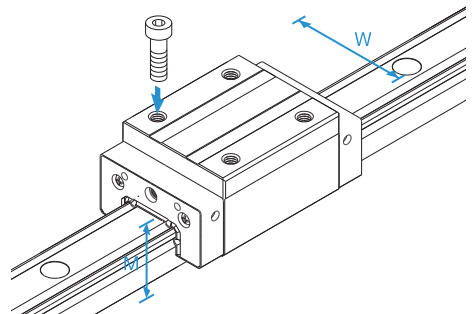

SNR-CH/SNS-CH型(根据订单制作)

尺寸表⇒ [A1-160](#)/[A1-162](#)

此为高度(M)和宽度(W)尺寸与LM滚动导轨SHS型和HSR型几乎相同,并在LM滑块的法兰部实施了螺纹加工的型号。

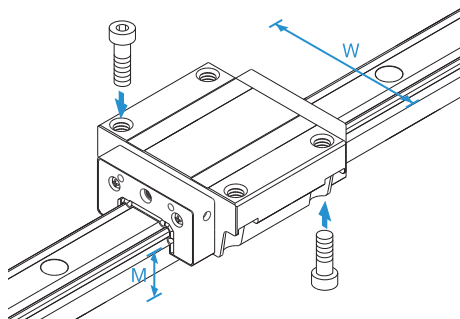

SNR-LR/SNS-LR型

尺寸表⇒ [A1-148](#)/[A1-150](#)

此为与SNR-R/SNS-R型具有相同的横断面形状,延长了LM滑块全长(L),增加了额定载荷的类型。

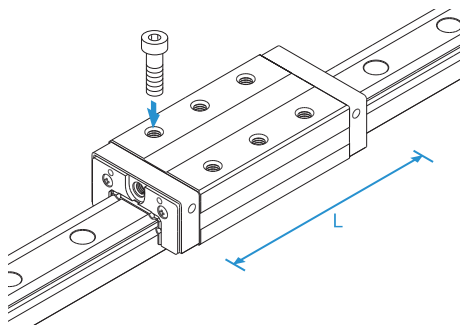

SNR-LC/SNS-LC型

尺寸表⇒ [A1-152](#)/[A1-154](#)

此为与SNR-C/SNS-C型具有相同横断面形状,延长了LM滑块全长(L),增加了额定载荷的类型。

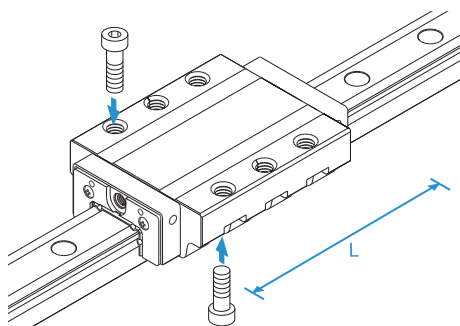

SNR-LRH/SNS-LRH型(根据订单制作)

尺寸表⇒[A1-156](#)/[A1-158](#)

此为与SNR-RH/SNS-RH型具有相同横断面形状, 延长了LM滑块全长(L), 增加了额定载荷的类型。

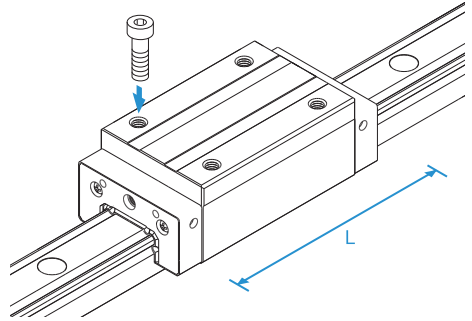

SNR-LCH/SNS-LCH型(根据订单制作)

尺寸表⇒[A1-160](#)/[A1-162](#)

此为与SNR-CH/SNS-CH型具有相同横断面形状, 延长了LM滑块全长(L), 增加了额定载荷的类型。

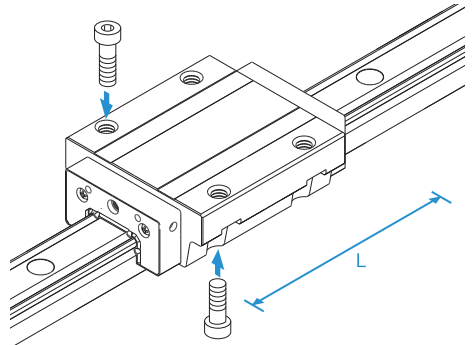

SNR-R、SNR-LR型

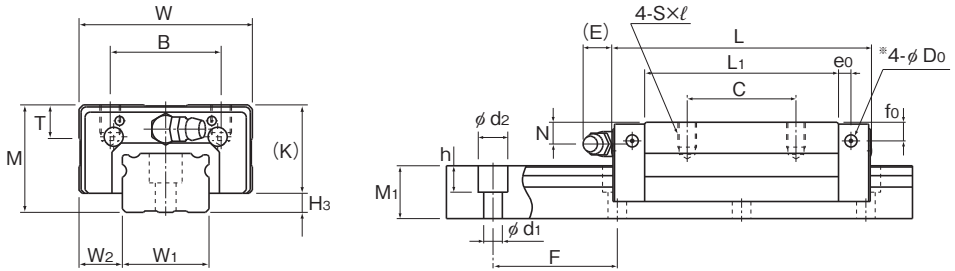

SNR-R型

公称型号	外形尺寸			LM滑块尺寸												油嘴	H ₃
	高度	宽度	长度	B	C	S×ℓ	L ₁	T	K	N	f ₀	E	e ₀	D ₀			
	M	W	L														
SNR 25R SNR 25LR	31	50	82.8 102	32	35 50	M6×8	62.4 81.6	9.7	25.5	7	6	12	4	3.9	B-M6F	5.5	
SNR 30R SNR 30LR	38	60	98 120.5	40	40 60	M8×10	72.1 94.6	9.7	31	7	7	12	6.5	3.9	B-M6F	7	
SNR 35R SNR 35LR	44	70	109.5 135	50	50 72	M8×12	79 104.5	11.7	35	8	8	12	6	5.2	B-M6F	9	
SNR 45R SNR 45LR	52	86	138.2 171	60	60 80	M10×17	105 137.8	14.7	40.4	10	8	16	8.5	5.2	B-PT1/8	11.6	
SNR 55R SNR 55LR	63	100	163.3 200.5	65	75 95	M12×18	123.6 160.8	17.7	49	11	10	16	10	5.2	B-PT1/8	14	
SNR 65R SNR 65LR	75	126	186 246	76	70 110	M16×20	143.6 203.6	21.6	60	16	15	16	8.7	8.2	B-PT1/8	15	
SNR 85LR	90	156	302.8	100	140	M18×25	251	27.3	73	20	20	16	10	8.2	B-PT1/8	17	

公称型号的构成例

SNR45 LR 2 QZ KKHH C0 +1200L P Z T - II

- 公称型号
- LM滑块的种类
- 同一轨道上使用的LM滑块的个数
- QZ 自润滑器
- 防尘附件标记(※1)
- 径向间隙标记(※2)
普通(无标记)/轻预压(C1)
中预压(C0)
- LM轨道长度(单位mm)
- LM轨道拼接标记
- 板式线轨防尘罩或薄钢带(※4)
- 精度标记(※3)
普通级(无标记)/高级(H)/精密级(P)
超精密级(SP)/超超精密级(UP)
- 相同平面上所使用的轴数标记(※5)

(※1) 参照图A1-534上的防尘附件。(※2) 参照图A1-72。(※3) 参照图A1-79。

(※4) 指明板式线轨防尘罩或薄钢带。(※5) 参照图A1-13。

注) 此公称型号以1轴单元为1套装置。(而当2轴平行使用时, 至少需要2套装置。)

在带有QZ自润滑器时, 则不配备油嘴。

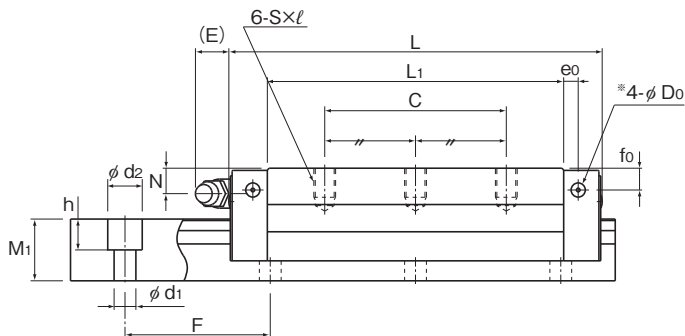

SNR-LR型

单位：mm

LM轨道尺寸						基本额定载荷		静态容许力矩 kN·m°					质量	
宽度 W ₁ 0 -0.05	W ₂	高度 M ₁	孔距 F	长度* Max	C	C ₀	M _a		M _b		M _c	LM滑块 kg	LM轨道 kg/m	
							单滑块	双滑块 紧靠	单滑块	双滑块 紧靠	单滑块			
25	12.5	17	40	6×9.5×8.5	2500	48 57	79 101	0.682 1.14	3.62 5.55	0.427 0.708	2.25 3.4	1.1	0.4 0.6	3.1
28	16	21	80	7×11×9	3000	68 81	106 138	1.04 1.81	5.7 8.89	0.653 1.12	3.56 5.47	1.3 1.69	0.7 0.9	4.4
34	18	24.5	80	9×14×12	3000	90 108	144 188	1.61 2.68	8.64 13.6	1.01 1.67	5.39 8.49	2.13 2.79	1 1.4	6.2
45	20.5	29	105	14×20×17	3090	132 161	216 288	3.29 5.4	16 26.2	2.03 3.35	9.86 16.2	4.21 5.64	1.9 2.4	9.8
53	23.5	36.5	120	16×23×20	3060	177 214	292 383	4.99 8.41	25.7 40.9	3.11 5.22	16 25.3	6.69 8.78	3.1 4	14.5
63	31.5	43	150	18×26×22	3000	260 340	409 572	8.05 15.9	41.2 74.5	5.03 9.84	25.6 45.7	11 15.4	5.6 8	20.5
85	35.5	48	180	24×35×28	3000	550	887	30.3	142	18.7	87.6	31.9	14.8	29.5

注)侧喷嘴用备用孔*并未钻通,这是为了防止异物进入LM滑块内。

此外,如果要求安装油嘴,将由THK来实施安装作业。因此,除安装油嘴之外,请勿使用侧喷嘴用备用孔*。

长度* 长度Max是指LM轨道的标准最大长度。(参照 **图1-164**)

静态容许力矩°

单滑块:使用1个LM滑块的静态容许力矩值

2个紧靠:2个LM滑块紧靠时的静态容许力矩值

SNS-R、SNS-LR型

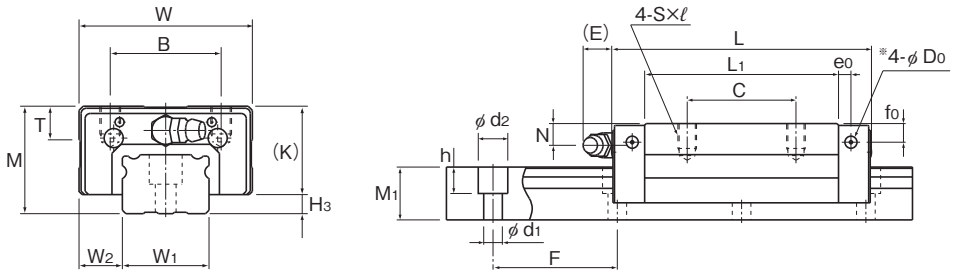

SNS-R型

公称型号	外形尺寸			LM滑块尺寸													油嘴	H ₃
	高度	宽度	长度	B	C	S×ℓ	L ₁	T	K	N	f ₀	E	e ₀	D ₀				
	M	W	L															
SNS 25R SNS 25LR	31	50	82.8 102	32	35 50	M6×8	62.4 81.6	9.7	25.5	7	6	12	4	3.9	B-M6F	5.5		
SNS 30R SNS 30LR	38	60	98 120.5	40	40 60	M8×10	72.1 94.6	9.7	31	7	7	12	6.5	3.9	B-M6F	7		
SNS 35R SNS 35LR	44	70	109.5 135	50	50 72	M8×12	79 104.5	11.7	35	8	8	12	6	5.2	B-M6F	9		
SNS 45R SNS 45LR	52	86	138.2 171	60	60 80	M10×17	105 137.8	14.7	40.4	10	8	16	8.5	5.2	B-PT1/8	11.6		
SNS 55R SNS 55LR	63	100	163.3 200.5	65	75 95	M12×18	123.6 160.8	17.7	49	11	10	16	10	5.2	B-PT1/8	14		
SNS 65R SNS 65LR	75	126	186 246	76	70 110	M16×20	143.6 203.6	21.6	60	16	15	16	8.7	8.2	B-PT1/8	15		
SNS 85LR	90	156	302.8	100	140	M18×25	251	27.3	73	20	20	16	10	8.2	B-PT1/8	17		

公称型号的构成例

SNS45 LR 2 QZ KKHH C0 +1200L P Z T - II

公称型号 | LM滑块的种类 | QZ自润滑器 | 防尘附件标记(※1) | LM轨道长度(单位mm) | 精度标记(※3) | LM轨道拼接标记 | 相同平面上所使用的轴数标记(※5)

同一轨道上使用的LM滑块的个数 | 径向间隙标记(※2) | 普通(无标记)/轻预压(C1) | 板式线轨防尘罩或薄钢带(※4) | 普通级(无标记)/高级(H)/精密级(P) | 超精密级(SP)/超超精密级(UP)

(※1) 参照图A1-534上的防尘附件。(※2) 参照图A1-72。(※3) 参照图A1-79。
(※4) 指明板式线轨防尘罩或薄钢带。(※5) 参照图A1-13。

注) 此公称型号以1轴单元为1套装置。(而当2轴平行使用时, 至少需要2套装置。) 在附带有QZ自润滑器时, 则不配备油嘴。

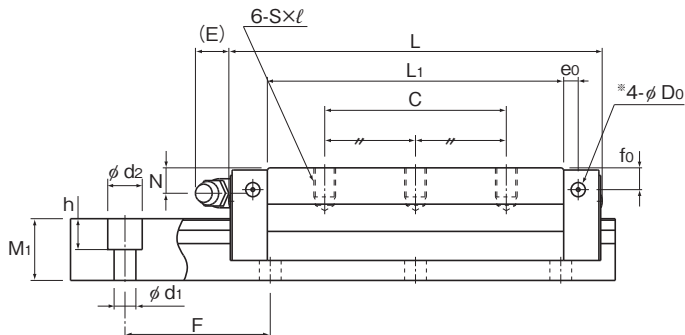

SNS-LR型

单位：mm

LM轨道尺寸						基本额定载荷		静态容许力矩 kN·m*					质量	
宽度 W ₁ 0 -0.05	W ₂	高度 M ₁	孔距 F	长度* Max	C	C ₀	M _a		M _b		M _c	LM滑块 kg	LM轨道 kg/m	
							单滑块	双滑块 紧靠	单滑块	双滑块 紧靠	单滑块			
25	12.5	17	40	6×9.5×8.5	2500	37 44	61 78	0.544 0.915	2.88 4.41	0.504 0.847	2.67 4.09	0.648 0.826	0.4 0.6	3.1
28	16	21	80	7×11×9	3000	52 62	81 106	0.821 1.43	4.5 7.04	0.761 1.33	4.17 6.53	0.962 1.25	0.7 0.9	4.4
34	18	24.5	80	9×14×12	3000	69 83	110 144	1.27 2.11	6.81 10.7	1.17 1.96	6.32 10	1.56 2.05	1 1.4	6.2
45	20.5	29	105	14×20×17	3090	101 123	167 222	2.63 4.29	12.7 20.8	2.43 3.97	11.8 19.3	3.15 4.21	1.9 2.4	9.8
53	23.5	36.5	120	16×23×20	3060	136 164	225 295	3.96 6.66	20.4 32.4	3.67 6.17	19 30	4.97 6.52	3.1 4	14.5
63	31.5	43	150	18×26×22	3000	199 261	315 441	6.4 12.7	32.7 59.1	5.93 11.7	30.3 54.8	8.24 11.5	5.6 8	20.5
85	35.5	48	180	24×35×28	3000	422	679	23.9	112	22.1	104	23.7	14.8	29.5

注)侧喷嘴用备用孔*并未钻通,这是为了防止异物进入LM滑块内。

此外,如果要求安装油嘴,将由THK来实施安装作业。因此,除安装油嘴之外,请勿使用侧喷嘴用备用孔*。

长度* 长度Max是指LM轨道的标准最大长度。(参照 **图 1-164**)

静态容许力矩*

单滑块:使用1个LM滑块的静态容许力矩值

2个紧靠:2个LM滑块紧靠时的静态容许力矩值

SNR-C、SNR-LC型

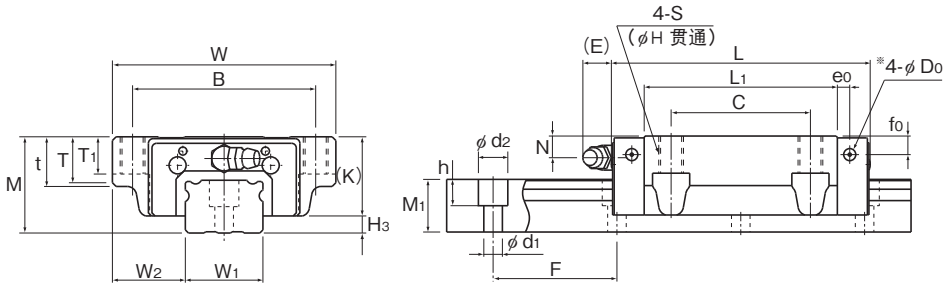

SNR-C型

公称型号	外形尺寸			LM滑块尺寸																	油嘴	H ₃
	高度	宽度	长度	B	C	S	H	L ₁	t	T	T ₁	K	N	f ₀	E	e ₀	D ₀					
	M	W	L																			
SNR 25C SNR 25LC	31	72	82.8 102	59	45	M8	6.8	62.4 81.6	16	14.8	12	25.5	7	6	12	4	3.9	B-M6F	5.5			
SNR 30C SNR 30LC	38	90	98 120.5	72	52	M10	8.5	72.1 94.6	18	16.8	14	31	7	7	12	6.5	3.9	B-M6F	7			
SNR 35C SNR 35LC	44	100	109.5 135	82	62	M10	8.5	79 104.5	20	18.8	16	35	8	8	12	6	5.2	B-M6F	9			
SNR 45C SNR 45LC	52	120	138.2 171	100	80	M12	10.5	105 137.8	22	20.5	20	40.4	10	8	16	8.5	5.2	B-PT1/8	11.6			
SNR 55C SNR 55LC	63	140	163.3 200.5	116	95	M14	12.5	123.6 160.8	24	22.5	22	49	11	10	16	10	5.2	B-PT1/8	14			
SNR 65C SNR 65LC	75	170	186 246	142	110	M16	14.5	143.6 203.6	28	26	25	60	16	15	16	8.7	8.2	B-PT1/8	15			
SNR 85LC	90	215	302.8	185	140	M20	17.6	251	34	32	28	73	20	20	16	10	8.2	B-PT1/8	17			

公称型号的构成例

SNR45 LC 2 QZ KKHH C0 +1200L P Z T - II

公称型号

LM滑块的
种类

QZ
自润滑器

防尘附件
标记(※1)

LM轨道长度
(单位mm)

LM轨道
拼接标记
板式线轨防尘罩
或薄钢带(※4)

相同平面上
所使用的
轴数标记(※5)

同一轨道上使用的
LM滑块的个数

径向间隙标记(※2)
普通(无标记)/轻预压(C1)
中预压(C0)

精度标记(※3)
普通级(无标记)/高级(H)/精密级(P)
超精密级(SP)/超超精密级(UP)

(※1) 参照图A1-534上的防尘附件。(※2) 参照图A1-72。(※3) 参照图A1-79。

(※4) 指明板式线轨防尘罩或薄钢带。(※5) 参照图A1-13。

注) 此公称型号以1轴单元为1套装置。(而当2轴平行使用时, 至少需要2套装置。)

在附带有QZ自润滑器时, 则不配备油嘴。

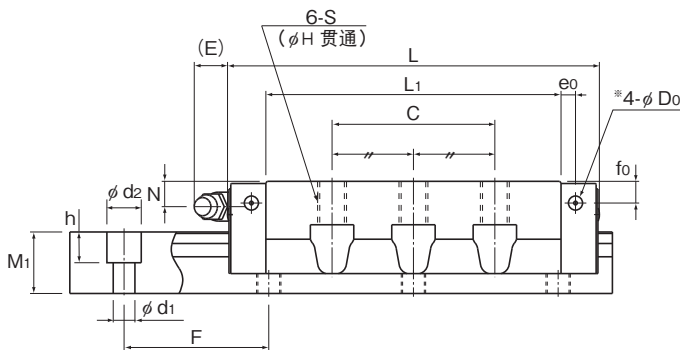

SNR-LC型

单位：mm

LM轨道尺寸						基本额定载荷		静态容许力矩 kN·m*					质量	
宽度 W ₁ 0 -0.05	W ₂	高度 M ₁	孔距 F	长度* Max	C	C ₀	M _a		M _b		M _c	LM滑块 kg	LM轨道 kg/m	
							单滑块	双滑块 紧靠	单滑块	双滑块 紧靠	单滑块			
25	23.5	17	40	6×9.5×8.5	2500	48 57	79 101	0.682 1.14	3.62 5.55	0.427 0.708	2.25 3.4	0.868 1.1	0.6 0.8	3.1
28	31	21	80	7×11×9	3000	68 81	106 138	1.04 1.81	5.7 8.89	0.653 1.12	3.56 5.47	1.3 1.69	1 1.3	4.4
34	33	24.5	80	9×14×12	3000	90 108	144 188	1.61 2.68	8.64 13.6	1.01 1.67	5.39 8.49	2.13 2.79	1.5 2	6.2
45	37.5	29	105	14×20×17	3090	132 161	216 288	3.29 5.4	16 26.2	2.03 3.35	9.86 16.2	4.21 5.64	2.3 3.4	9.8
53	43.5	36.5	120	16×23×20	3060	177 214	292 383	4.99 8.41	25.7 40.9	3.11 5.22	16 25.3	6.69 8.78	3.6 5.5	14.5
63	53.5	43	150	18×26×22	3000	260 340	409 572	8.05 15.9	41.2 74.5	5.03 9.84	25.6 45.7	11 15.4	7.4 10.5	20.5
85	65	48	180	24×35×28	3000	550	887	30.3	142	18.7	87.6	31.9	20.0	29.5

注)侧喷嘴用备用孔*并未钻通,这是为了防止异物进入LM滑块内。

此外,如果要求安装油嘴,将由THK来实施安装作业。因此,除安装油嘴之外,请勿使用侧喷嘴用备用孔*。

长度* 长度Max是指LM轨道的标准最大长度。(参照 **图1-164**)

静态容许力矩*

单滑块:使用1个LM滑块的静态容许力矩值

2个紧靠:2个LM滑块紧靠时的静态容许力矩值

SNS-C、SNS-LC型

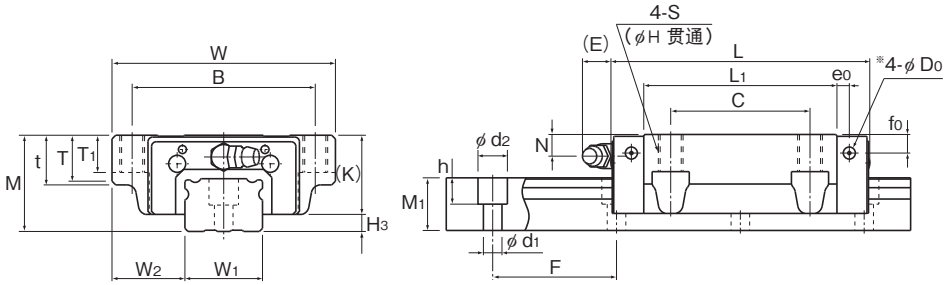

SNS-C型

公称型号	外形尺寸			LM滑块尺寸																	油嘴	H ₃
	高度	宽度	长度	M	W	L	B	C	S	H	L ₁	t	T	T ₁	K	N	f ₀	E	e ₀	D ₀		
SNS 25C SNS 25LC	31	72	82.8 102	59	45	M8	6.8	62.4 81.6	16	14.8	12	25.5	7	6	12	4	3.9	B-M6F	5.5			
SNS 30C SNS 30LC	38	90	98 120.5	72	52	M10	8.5	72.1 94.6	18	16.8	14	31	7	7	12	6.5	3.9	B-M6F	7			
SNS 35C SNS 35LC	44	100	109.5 135	82	62	M10	8.5	79 104.5	20	18.8	16	35	8	8	12	6	5.2	B-M6F	9			
SNS 45C SNS 45LC	52	120	138.2 171	100	80	M12	10.5	105 137.8	22	20.5	20	40.4	10	8	16	8.5	5.2	B-PT1/8	11.6			
SNS 55C SNS 55LC	63	140	163.3 200.5	116	95	M14	12.5	123.6 160.8	24	22.5	22	49	11	10	16	10	5.2	B-PT1/8	14			
SNS 65C SNS 65LC	75	170	186 246	142	110	M16	14.5	143.6 203.6	28	26	25	60	16	15	16	8.7	8.2	B-PT1/8	15			
SNS 85LC	90	215	302.8	185	140	M20	17.6	251	34	32	28	73	20	20	16	10	8.2	B-PT1/8	17			

公称型号的构成例

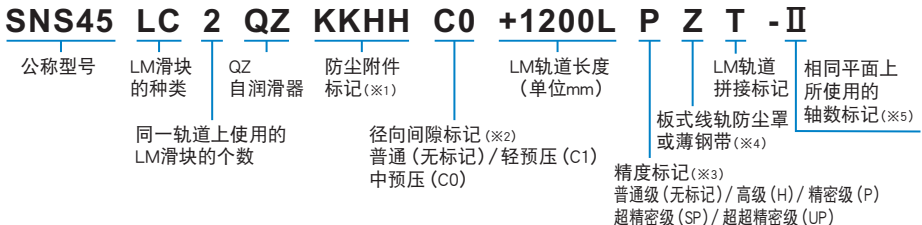

(※1) 参照图A1-534上的防尘附件。(※2) 参照图A1-72。(※3) 参照图A1-79。
(※4) 指明板式线轨防尘罩或薄钢带。(※5) 参照图A1-13。

注) 此公称型号以1轴单元为1套装置。(而当2轴平行使用时, 至少需要2套装置。) 在附带有QZ自润滑器时, 则不配备油嘴。

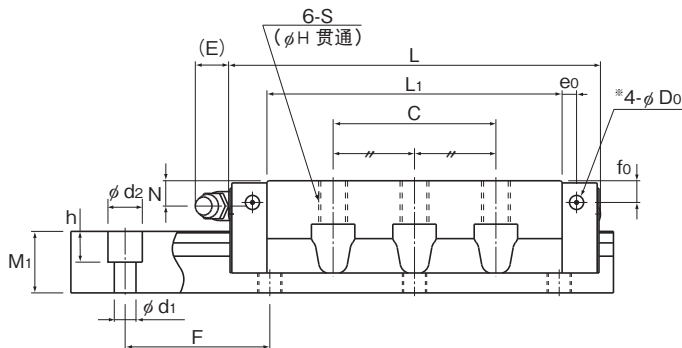

SNS-LC型

单位：mm

LM轨道尺寸						基本额定载荷		静态容许力矩 kN·m°					质量	
宽度 W ₁ 0 -0.05	W ₂	高度 M ₁	孔距 F	长度* Max	C	C ₀	M _a		M _b		M _c	LM滑块 kg	LM轨道 kg/m	
							单滑块	双滑块 紧靠	单滑块	双滑块 紧靠	单滑块			
25	23.5	17	40	6×9.5×8.5	2500	37 44	61 78	0.544 0.915	2.88 4.41	0.504 0.847	2.67 4.09	0.648 0.826	0.6 0.8	3.1
28	31	21	80	7×11×9	3000	52 62	81 106	0.821 1.43	4.5 7.04	0.761 1.33	4.17 6.53	0.962 1.25	1 1.3	4.4
34	33	24.5	80	9×14×12	3000	69 83	110 144	1.27 2.11	6.81 10.7	1.17 1.96	6.32 10	1.56 2.05	1.5 2	6.2
45	37.5	29	105	14×20×17	3090	101 123	167 222	2.63 4.29	12.7 20.8	2.43 3.97	11.8 19.3	3.15 4.21	2.3 3.4	9.8
53	43.5	36.5	120	16×23×20	3060	136 164	225 295	3.96 6.66	20.4 32.4	3.67 6.17	19 30	4.97 6.52	3.6 5.5	14.5
63	53.5	43	150	18×26×22	3000	199 261	315 441	6.4 12.7	32.7 59.1	5.93 11.7	30.3 54.8	8.24 11.5	7.4 10.5	20.5
85	65	48	180	24×35×28	3000	422	679	23.9	112	22.1	104	23.7	20.0	29.5

注)侧喷嘴用备用孔*并未钻通,这是为了防止异物进入LM滑块内。

此外,如果要求安装油嘴,将由THK来实施安装作业。因此,除安装油嘴之外,请勿使用侧喷嘴用备用孔*。

长度* 长度Max是指LM轨道的标准最大长度。(参照 **图1-164**)

静态容许力矩°

单滑块:使用1个LM滑块的静态容许力矩值

2个紧靠:2个LM滑块紧靠时的静态容许力矩值

SNR-RH型(根据订单制作)、SNR-LRH型(根据订单制作)

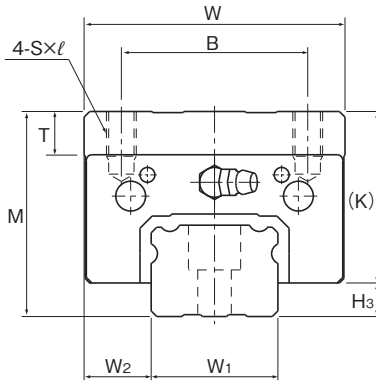

公称型号	外形尺寸			LM滑块尺寸													油嘴	H ₃
	高度	宽度	长度	B	C	S×ℓ	L ₁	T	K	N	f ₀	E	e ₀	D ₀				
	M	W	L															
SNR 35RH SNR 35LRH	55	70	109.5 135	50	50 72	M8×12	79 104.5	11.7	46	19	19	12	6	5.2	B-M6F	9		
SNR 45RH SNR 45LRH	70	86	138.2 171	60	60 80	M10×17	105 137.8	14.7	58.4	28	26	16	8.5	5.2	B-PT1/8	11.6		
SNR 55RH SNR 55LRH	80	100	163.3 200.5	75	75 95	M12×18	123.6 160.8	17.7	66	28	27	16	10	5.2	B-PT1/8	14		

公称型号的构成例

SNR35 | **RH** | **2** | **QZ** | **KKHH** | **C0** | **+920L** | **H** | **Z** | **T** | **-II**

公称型号 | LM滑块的种类 | QZ自润滑器 | 防尘附件标记(※1) | 径向间隙标记(※2) | LM轨道长度(单位mm) | 精度标记(※3) | LM轨道拼接标记 | 板式线轨防尘罩或薄钢带(※4) | 相同平面上所使用的轴数标记(※5)

同一轨道上使用的LM滑块的个数 | 普通(无标记)/轻预压(C1)中预压(C0) | 普通级(无标记)/高级(H)/精密级(P)超精密级(SP)/超超精密级(UP)

(※1) 参照图A1-534上的防尘附件。(※2) 参照图A1-72。(※3) 参照图A1-79。

(※4) 指明板式线轨防尘罩或薄钢带。(※5) 参照图A1-13。

注) 此公称型号以1轴单元为1套装置。(而当2轴平行使用时, 至少需要2套装置。)

在附带有QZ自润滑器时, 则不配备油嘴。

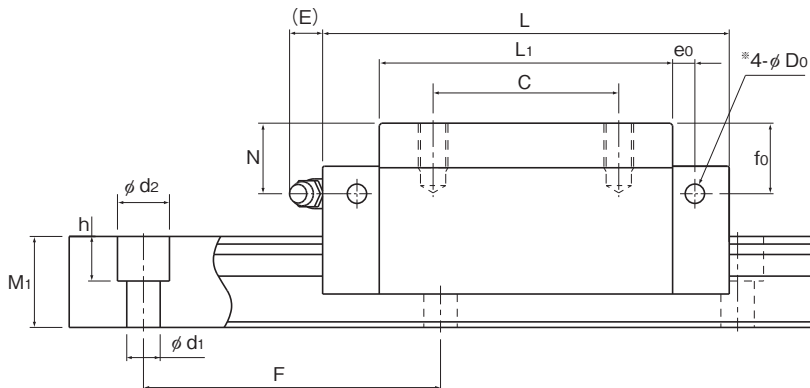

单位：mm

LM轨道尺寸						基本额定载荷		静态容许力矩 kN·m*					质量	
宽度 W ₁ 0 -0.05	高度 M ₁	孔距 F	孔距 d ₁ × d ₂ × h	长度* Max	C	C ₀	M _a		M _b		M _c	LM滑块 kg	LM轨道 kg/m	
							单滑块	双滑块 紧靠	单滑块	双滑块 紧靠	单滑块			
34	18	24.5	80	9 × 14 × 12	3000	90 108	144 188	1.61 2.68	8.64 13.6	1.01 1.67	5.39 8.49	2.13 2.79	1.5 2	6.2
45	20.5	29	105	14 × 20 × 17	3090	132 161	216 288	3.29 5.4	16 26.2	2.03 3.35	9.86 16.2	4.21 5.64	3.2 4.1	9.8
53	23.5	36.5	120	16 × 23 × 20	3060	177 214	292 383	4.99 8.41	25.7 40.9	3.11 5.22	16 25.3	6.69 8.78	4.7 6.2	14.5

注) 侧喷嘴用备用孔*并未钻通, 这是为了防止异物进入LM滑块内。

此外, 如果要求安装油嘴, 将由THK来实施安装作业。因此, 除安装油嘴之外, 请勿使用侧喷嘴用备用孔*。

长度* 长度Max是指LM轨道的标准最大长度。(参照 **图1-164**)

静态容许力矩*

单滑块：使用1个LM滑块的静态容许力矩值

2个紧靠：2个LM滑块紧靠时的静态容许力矩值

SNS-RH型(根据订单制作)、SNS-LRH型(根据订单制作)

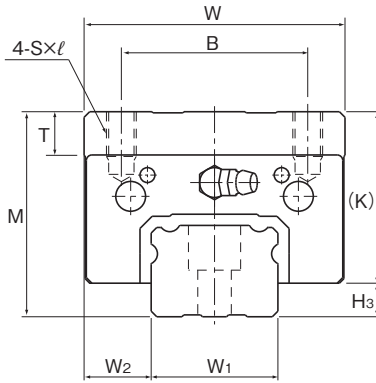

公称型号	外形尺寸			LM滑块尺寸													油嘴	H ₃
	高度	宽度	长度	B	C	S×ℓ	L ₁	T	K	N	f ₀	E	e ₀	D ₀				
	M	W	L															
SNS 35RH SNS 35LRH	55	70	109.5 135	50	50 72	M8×12	79 104.5	11.7	46	19	19	12	6	5.2	B-M6F	9		
SNS 45RH SNS 45LRH	70	86	138.2 171	60	60 80	M10×17	105 137.8	14.7	58.4	28	26	16	8.5	5.2	B-PT1/8	11.6		
SNS 55RH SNS 55LRH	80	100	163.3 200.5	75	75 95	M12×18	123.6 160.8	17.7	66	28	27	16	10	5.2	B-PT1/8	14		

公称型号的构成例

SNS35 | **RH** | **2** | **QZ** | **KKHH** | **C0** | **+920L** | **H** | **Z** | **T** | **-II**

公称型号 | LM滑块的种类 | QZ自润滑器 | 防尘附件标记(※1) | LM轨道长度(单位mm) | LM轨道拼接标记 | 相同平面上所使用的轴数标记(※5)

同一轨道上使用的LM滑块的个数 | 径向间隙标记(※2) 普通(无标记)/轻预压(C1) 中预压(C0) | 精度标记(※3) 普通级(无标记)/高级(H)/精密级(P) 超精密级(SP)/超超精密级(UP) | 板式线轨防尘罩或薄钢带(※4)

(※1) 参照图A1-534上的防尘附件。(※2) 参照图A1-72。(※3) 参照图A1-79。

(※4) 指明板式线轨防尘罩或薄钢带。(※5) 参照图A1-13。

注) 此公称型号以1轴单元为1套装置。(而当2轴平行使用时, 至少需要2套装置。)

在带有QZ自润滑器时, 则不配备油嘴。

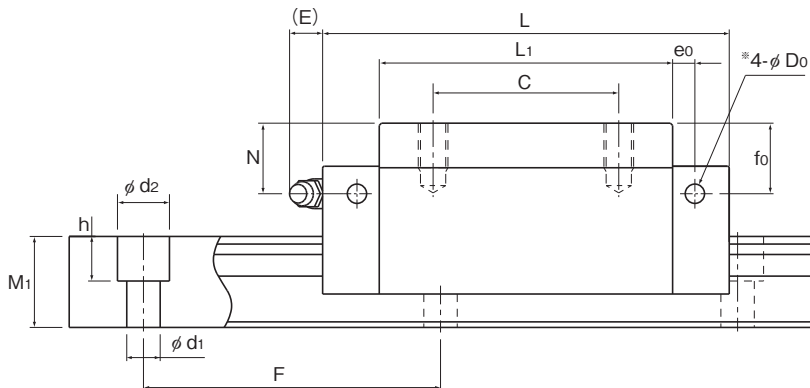

单位：mm

LM轨道尺寸					基本额定载荷		静态容许力矩 kN·m*					质量		
宽度 W ₁ 0 -0.05	高度 W ₂	孔距 M ₁	孔距 F	长度* Max	C	C ₀	M _A		M _B		M _C	LM滑块 kg	LM轨道 kg/m	
							单滑块	双滑块 紧靠	单滑块	双滑块 紧靠	单滑块			
34	18	24.5	80	9×14×12	3000	69	110	1.27	6.81	1.17	6.32	1.56	1.5 2	6.2
						83	144	2.11	10.7	1.96	10	2.05		
45	20.5	29	105	14×20×17	3090	101	167	2.63	12.7	2.43	11.8	3.15	3.2 4.1	9.8
						123	222	4.29	20.8	3.97	19.3	4.21		
53	23.5	36.5	120	16×23×20	3060	136	225	3.96	20.4	3.67	19	4.97	4.7 6.2	14.5
						164	295	6.66	32.4	6.17	30	6.52		

注)侧喷嘴用备用孔*并未钻通,这是为了防止异物进入LM滑块内。

此外,如果要求安装油嘴,将由THK来实施安装作业。因此,除安装油嘴之外,请勿使用侧喷嘴用备用孔*。

长度* 长度Max是指LM轨道的标准最大长度。(参照 **图 1-164**)

静态容许力矩 单滑块:使用1个LM滑块的静态容许力矩值

2个紧靠:2个LM滑块紧靠时的静态容许力矩值

SNR-CH型(根据订单制作)、SNR-LCH型(根据订单制作)

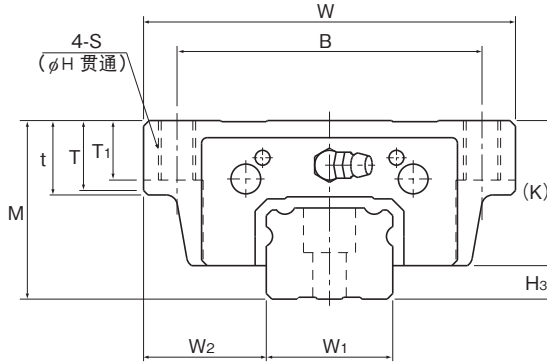

公称型号	外形尺寸			LM滑块尺寸																	油嘴	H ₃
	高度	宽度	长度	B	C	S	H	L ₁	t	T	T ₁	K	N	f ₀	E	e ₀	D ₀					
	M	W	L	B	C	S	H	L ₁	t	T	T ₁	K	N	f ₀	E	e ₀	D ₀					
SNR 35CH SNR 35LCH	48	100	109.5 135	82	62	M10	8.5	79 104.5	20	18.8	16	39	12	12	12	6	5.2	B-M6F	9			
SNR 45CH SNR 45LCH	60	120	138.2 171	100	80	M12	10.5	105 137.8	22	20.5	20	48.4	18	16	16	8.5	5.2	B-PT1/8	11.6			
SNR 55CH SNR 55LCH	70	140	163.3 200.5	116	95	M14	12.5	123.6 160.8	24	22.5	22	56	18	17	16	10	5.2	B-PT1/8	14			

公称型号的构成例

SNR45 LCH 2 QZ KK C0 +1000L P Z T -II

公称型号 LM滑块的种类 QZ自润滑器 防尘附件标记(※1) LM轨道长度(单位mm) LM轨道拼接标记或薄钢带(※4) 相同平面上所使用的轴数标记(※5)

同一轨道上使用的LM滑块的个数 径向间隙标记(※2) 普通(无标记)/轻预压(C1) 中预压(C0) 精度标记(※3) 普通级(无标记)/高级(H)/精密级(P) 超精密级(SP)/超超精密级(UP)

(※1) 参照图A1-534上的防尘附件。(※2) 参照图A1-72。(※3) 参照图A1-79。
(※4) 指明板式线轨防尘罩或薄钢带。(※5) 参照图A1-13。

注) 此公称型号以1轴单元为1套装置。(而当2轴平行使用时, 至少需要2套装置。) 在附带有QZ自润滑器时, 则不配备油嘴。

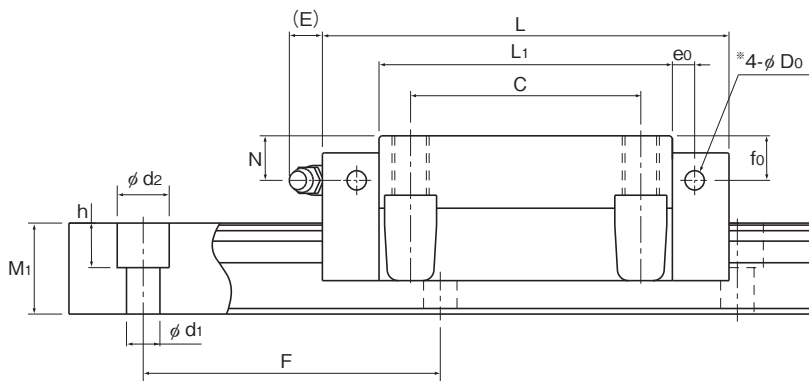

单位：mm

LM轨道尺寸						基本额定载荷			静态容许力矩 $kN \cdot m^*$					质量	
宽度 W_1 0 -0.05	高度 W_2	孔距 M_1	孔距 F	长度* $d_1 \times d_2 \times h$ Max	C	C_0	M_a		M_b		M_c	LM滑块 kg	LM轨道 kg/m		
							单滑块	双滑块 紧靠	单滑块	双滑块 紧靠	单滑块				
34	33	24.5	80	9 × 14 × 12	3000	90 108	144 188	1.61 2.68	8.64 13.6	1.01 1.67	5.39 8.49	2.13 2.79	1.7 2.2	6.2	
45	37.5	29	105	14 × 20 × 17	3090	132 161	216 288	3.29 5.4	16 26.2	2.03 3.35	9.86 16.2	4.21 5.64	3 4.2	9.8	
53	43.5	36.5	120	16 × 23 × 20	3060	177 214	292 383	4.99 8.41	25.7 40.9	3.11 5.22	16 25.3	6.69 8.78	4.4 6.5	14.5	

注)侧喷嘴用备用孔*并未钻通,这是为了防止异物进入LM滑块内。

此外,如果要求安装油嘴,将由THK来实施安装作业。因此,除安装油嘴之外,请勿使用侧喷嘴用备用孔*。

长度* 长度Max是指LM轨道的标准最大长度。(参照 **图 1-164**)

静态容许力矩* 单滑块:使用1个LM滑块的静态容许力矩值

2个紧靠:2个LM滑块紧靠时的静态容许力矩值

SNS-CH型(根据订单制作)、SNS-LCH型(根据订单制作)

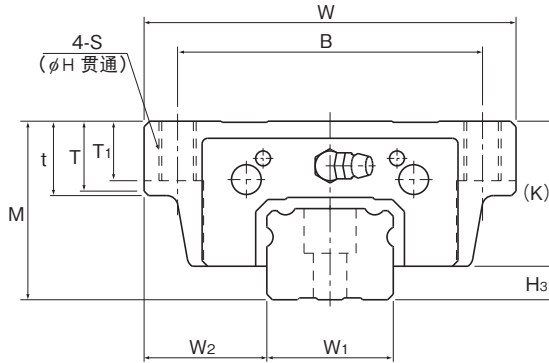

公称型号	外形尺寸			LM滑块尺寸																	油嘴	H ₃
	高度	宽度	长度	B	C	S	H	L ₁	t	T	T ₁	K	N	f ₀	E	e ₀	D ₀					
	M	W	L	B	C	S	H	L ₁	t	T	T ₁	K	N	f ₀	E	e ₀	D ₀					
SNS 35CH SNS 35LCH	48	100	109.5 135	82	62	M10	8.5	79 104.5	20	18.8	16	39	12	12	12	6	5.2	B-M6F	9			
SNS 45CH SNS 45LCH	60	120	138.2 171	100	80	M12	10.5	105 137.8	22	20.5	20	48.4	18	16	16	8.5	5.2	B-PT1/8	11.6			
SNS 55CH SNS 55LCH	70	140	163.3 200.5	116	95	M14	12.5	123.6 160.8	24	22.5	22	56	18	17	16	10	5.2	B-PT1/8	14			

公称型号的构成例

SNS45 LCH 2 QZ KK C0 +1000L P Z T -II

公称型号 | LM滑块的种类 | QZ自润滑器 | 防尘附件标记(※1) | LM轨道长度(单位mm) | LM轨道拼接标记 | 相同平面上所使用的轴数标记(※5)

同一轨道上使用的LM滑块的个数 | 径向间隙标记(※2) | 精度标记(※3) | 板式线轨防尘罩或薄钢带(※4)

普通(无标记)/轻预压(C1) | 普通级(无标记)/高级(H)/精密级(P) | 超精密级(SP)/超超精密级(UP)

(※1) 参照图A1-534上的防尘附件。(※2) 参照图A1-72。(※3) 参照图A1-79。

(※4) 指明板式线轨防尘罩或薄钢带。(※5) 参照图A1-13。

注) 此公称型号以1轴单元为1套装置。(而当2轴平行使用时, 至少需要2套装置。)

在带有QZ自润滑器时, 则不配备油嘴。

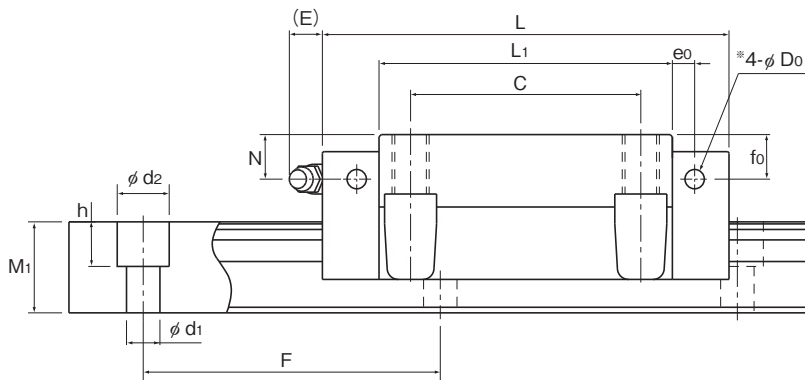

单位：mm

LM轨道尺寸					基本额定载荷		静态容许力矩 kN·m*					质量		
宽度 W ₁ 0 -0.05	高度 M ₁	孔距 F	长度* Max	C	C ₀	M _a		M _b		M _c	LM滑块 kg	LM轨道 kg/m		
W ₂	M ₁	F	d ₁ × d ₂ × h	Max	kN	kN	单滑块	双滑块 紧靠	单滑块	双滑块 紧靠	单滑块			
34	33	24.5	80	9 × 14 × 12	3000	69 83	110 144	1.27 2.11	6.81 10.7	1.17 1.96	6.32 10	1.56 2.05	1.7 2.2	6.2
45	37.5	29	105	14 × 20 × 17	3090	101 123	167 222	2.63 4.29	12.7 20.8	2.43 3.97	11.8 19.3	3.15 4.21	3 4.2	9.8
53	43.5	36.5	120	16 × 23 × 20	3060	136 164	225 295	3.96 6.66	20.4 32.4	3.67 6.17	19 30	4.97 6.52	4.4 6.5	14.5

注) 侧喷嘴用备用孔*并未钻通, 这是为了防止异物进入LM滑块内。

此外, 如果要求安装油嘴, 将由THK来实施安装作业。因此, 除安装油嘴之外, 请勿使用侧喷嘴用备用孔*。

长度* 长度Max是指LM轨道的标准最大长度。(参照 **图 1-164**)

静态容许力矩* 单滑块: 使用1个LM滑块的静态容许力矩值

2个紧靠: 2个LM滑块紧靠时的静态容许力矩值

LM轨道的标准长度和最大长度

表1表示SNR/SNS型LM轨道的标准长度和最大长度。要使用超过最大长度的LM轨道时，须采用拼接方式制作。详细情况请向THK咨询。

对于指定了特殊长度时的G尺寸，推荐使用表中的尺寸。如果G尺寸太长，安装后可能导致该部分的不稳定，甚至会影响精度。



表1 SNR/SNS型LM轨道的标准长度和最大长度

单位：mm

公称型号	SNR/SNS 25	SNR/SNS 30	SNR/SNS 35	SNR/SNS 45	SNR/SNS 55	SNR/SNS 65	SNR/SNS 85
LM轨道 标准长度 (L ₀)	230	280	280	570	780	1270	1530
	270	360	360	675	900	1570	1890
	350	440	440	780	1020	2020	2250
	390	520	520	885	1140	2620	2610
	470	600	600	990	1260		
	510	680	680	1095	1380		
	590	760	760	1200	1500		
	630	840	840	1305	1620		
	710	920	920	1410	1740		
	750	1000	1000	1515	1860		
	830	1080	1080	1620	1980		
	950	1160	1160	1725	2100		
	990	1240	1240	1830	2220		
	1070	1320	1320	1935	2340		
	1110	1400	1400	2040	2460		
	1190	1480	1480	2145	2580		
	1230	1560	1560	2250	2700		
	1310	1640	1640	2355	2820		
	1350	1720	1720	2460	2940		
	1430	1800	1800	2565	3060		
1470	1880	1880	2670				
1550	1960	1960	2775				
1590	2040	2040	2880				
1710	2200	2200	2985				
1830	2360	2360	3090				
1950	2520	2520					
2070	2680	2680					
2190	2840	2840					
2310	3000	3000					
2430							
2470							
标准孔距F	40	80	80	105	120	150	180
G	15	20	20	22.5	30	35	45
最大长度	2500	3000	3000	3090	3060	3000	3000

注1) 对于最大长度，其随精度等级不同而异，详细情况请向THK咨询。

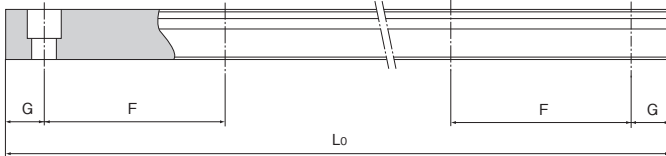
注2) 不能采用拼接的方式，但需要超过上述最大长度以上时，请向THK咨询。

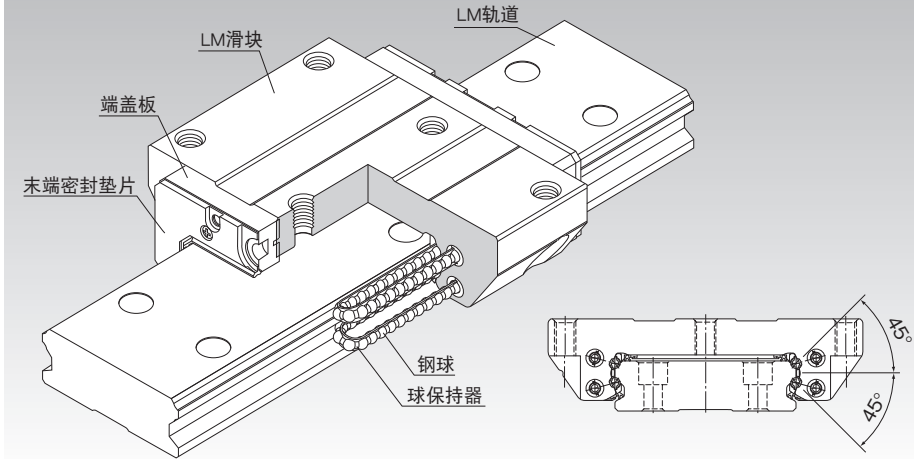

*关于球保持器, 请参照A1-90。

选择的要点	A1-10
设计的要点	A1-474
配件	A1-497
公称型号	A1-563
使用注意事项	A1-568
润滑相关产品	A24-1
安装步骤与维护	B1-89

力矩等效系数	A1-43
各方向的额定载荷	A1-59
各方向的等效系数	A1-61
径向间隙	A1-72
精度规格	A1-79
安装面的肩高和圆角半径	A1-487
安装面的容许误差	A1-491
配件安装后各型号的尺寸	A1-508

结构与特长

此宽幅高刚性LM滚动导轨使用球保持器，实现了低噪音、长期免维护以及出色的高速性。

【宽幅、低重心】

SHW型的LM轨道宽度较大并采用低重心结构，最适合于安装在要求节省空间的场所，以及要求 M_c 力矩刚性的场所等。

【4方向等负荷】

为使LM滑块上的4个作用方向（径向、反径向和侧向）均具有相同的额定载荷，各钢球列被设计成按接触角 45° 配置，因此无论何种姿势都可以使用，用途广泛。

【自动调心能力】

由于THK独特的圆弧沟槽的正面组合（DF组合）具有自动调心能力，即使施加预压也能吸收安装误差，从而得到高精度、平滑稳定的直线运动。

【灰尘少】

使用球保持器消除了钢球之间的相互摩擦，提高了润滑油（剂）的保持性，因此实现了出色的低发尘性。

种类与特长

SHW-CA型

尺寸表⇒[A1-170](#)

LM滑块的法兰部实施了螺纹加工。
可以从上下任选一方向安装。

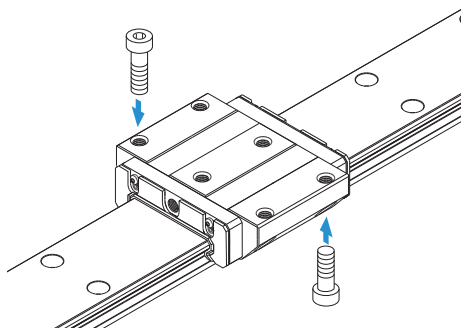

SHW-CR型

尺寸表⇒[A1-172](#)

此为在LM滑块上实施了螺纹加工的类型。

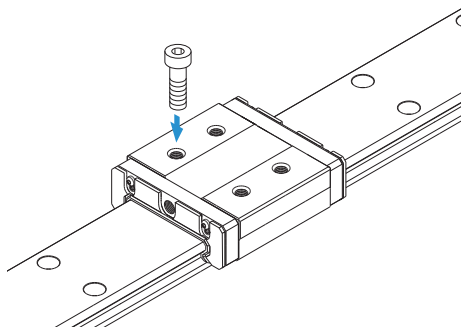

SHW-CA型

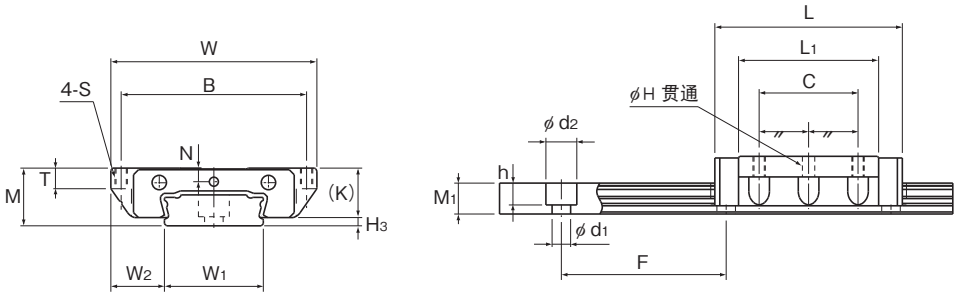

SHW12CAM型、SHW14CAM型

公称型号	外形尺寸			LM滑块尺寸								
	高度	宽度	长度	B	C	S	H	L ₁	T	K	N	H ₃
	M	W	L									
SHW 12CAM	12	40	37	35	18	M3	2.5	27	4	10	2.8	2
SHW 14CAM	14	50	45.5	45	24	M3	2.5	34	5	12	3.3	2
SHW 17CAM	17	60	51	53	26	M4	3.3	38	6	14.5	4	2.5
SHW 21CA	21	68	59	60	29	M5	4.4	43.6	8	17.7	5	3.3
SHW 27CA	27	80	72.8	70	40	M6	5.3	56.6	10	23.5	6	3.5
SHW 35CA	35	120	107	107	60	M8	6.8	83	14	31	7.6	4
SHW 50CA	50	162	141	144	80	M10	8.6	107	18	46	14	4

注) 标记M表示LM滑块、LM轨道和钢球采用不锈钢材料。因此带此标记的型号耐腐蚀性强, 不易受环境影响。

公称型号的构成例

SHW17 CA 2 QZ UU C1 M +580L P M -II

公称型号

LM滑块的种类

QZ自润滑器

防尘附件标记(※1)

LM滑块为不锈钢制

LM轨道长度(单位mm)

LM轨道为不锈钢制

相同平面上所使用的轴数标记(※4)

同一轨道上使用的LM滑块的个数

径向间隙标记(※2)

普通(无标记)/轻预压(C1)
中预压(C0)

精度标记(※3)

普通级(无标记)/高级(H)/精密级(P)
超精密级(SP)/超超精密级(UP)

(※1) 参照A1-534上的防尘附件。(※2) 参照A1-72。(※3) 参照A1-79。(※4) 参照A1-13。

注) 此公称型号以1轴单元为1套装置。(而当2轴平行使用时, 至少需要2套装置。)

在附带有QZ自润滑器时, 则不配备油嘴。

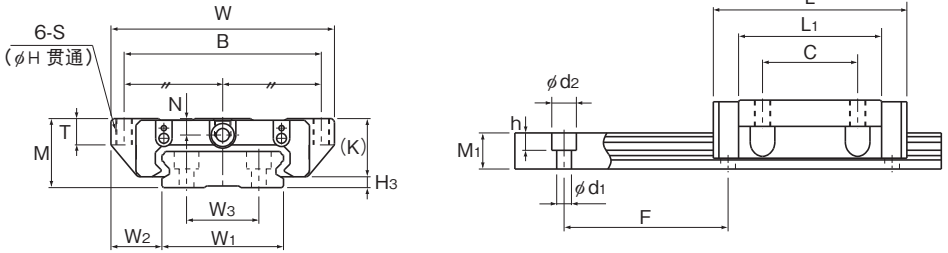

SHW17CAM型、SHW21~50CA型

单位：mm

LM轨道尺寸								基本额定载荷		静态容许力矩 kN·m*					质量	
宽度			高度	孔距		长度*	C	C ₀	M _a		M _b		M _c	LM滑块	LM轨道	
W ₁	W ₂	W ₃	M ₁	F	d ₁ × d ₂ × h	Max	kN	kN	单滑块		双滑块紧靠		单滑块	kg	kg/m	
0 -0.05									单滑块	双滑块紧靠	单滑块	双滑块紧靠	单滑块			
18	11	—	6.6	40	4.5 × 7.5 × 5.3	1000	4.31	5.66	0.0228	0.12	0.0228	0.12	0.0405	0.05	0.8	
24	13	—	7.5	40	4.5 × 7.5 × 5.3	1430	7.05	8.98	0.0466	0.236	0.0466	0.236	0.0904	0.1	1.23	
33	13.5	18	8.6	40	4.5 × 7.5 × 5.3	1800	7.65	10.18	0.0591	0.298	0.0591	0.298	0.164	0.15	1.9	
37	15.5	22	11	50	4.5 × 7.5 × 5.3	1900	8.24	12.8	0.0806	0.434	0.0806	0.434	0.229	0.24	2.9	
42	19	24	15	60	4.5 × 7.5 × 5.3	3000	16	22.7	0.187	0.949	0.187	0.949	0.455	0.47	4.5	
69	25.5	40	19	80	7 × 11 × 9	3000	35.5	49.2	0.603	3	0.603	3	1.63	1.4	9.6	
90	36	60	24	80	9 × 14 × 12	3000	70.2	91.4	1.46	7.37	1.46	7.37	3.97	3.7	15	

注) 如果需要油嘴, 请标明带油嘴; 如果需要润滑孔, 请标明带油孔。

长度* 长度Max是指LM轨道的标准最大长度。(参照 **A1-174**)

静态容许力矩* 单滑块: 使用1个LM滑块的静态容许力矩值

2个紧靠: 2个LM滑块紧靠时的静态容许力矩值

SHW-CR、SHW-HR型

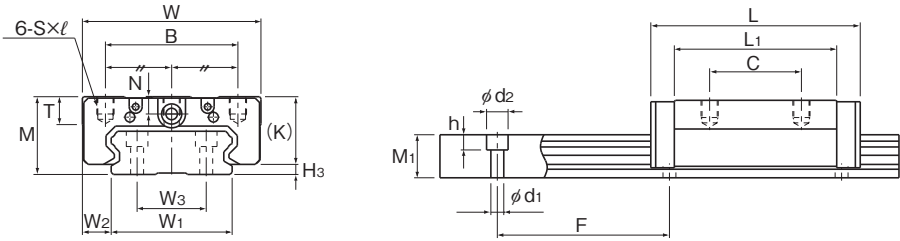

SHW27~50CR型

公称型号	外形尺寸			LM滑块尺寸							
	高度	宽度	长度	B	C	S×ℓ	L ₁	T	K	N	H ₃
	M	W	L								
SHW 12CRM	12	30	37	21	12	M3×3.5	27	4	10	2.8	2
SHW 12HRM	12	30	50.4	21	24	M3×3.5	40.4	4	10	2.8	2
SHW 14CRM	14	40	45.5	28	15	M3×4	34	5	12	3.3	2
SHW 17CRM	17	50	51	29	15	M4×5	38	6	14.5	4	2.5
SHW 21CR	21	54	59	31	19	M5×6	43.6	8	17.7	5	3.3
SHW 27CR	27	62	72.8	46	32	M6×6	56.6	10	23.5	6	3.5
SHW 35CR	35	100	107	76	50	M8×8	83	14	31	7.6	4
SHW 50CR	50	130	141	100	65	M10×15	107	18	46	14	4

注) 标记M表示LM滑块、LM轨道和钢球采用不锈钢材料。因此带此标记的型号耐腐蚀性强, 不易受环境影响。

公称型号的构成例

SHW17 CR 2 QZ KKHH C1 M +820L P M - II

公称型号

LM滑块的种类

QZ 自润滑器

防尘附件 标记(※1)

LM滑块 为不锈钢制

LM轨道长度 (单位mm)

LM轨道 为不锈钢制

相同平面上所使用的轴数标记(※4)

同一轨道上使用的LM滑块的个数

径向间隙标记(※2)
普通(无标记)/轻预压(C1)
中预压(C0)

精度标记(※3)
普通级(无标记)/高级(H)/精密级(P)
超精密级(SP)/超超精密级(UP)

(※1) 参照A1-534上的防尘附件。(※2) 参照A1-72。(※3) 参照A1-79。(※4) 参照A1-13。

注) 在带有QZ自润滑器时, 则不配备油嘴。

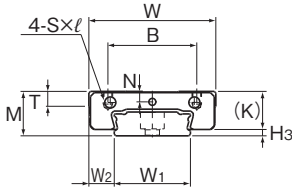

SHW12CRM型、SHW12HRM型、SHW14CRM型

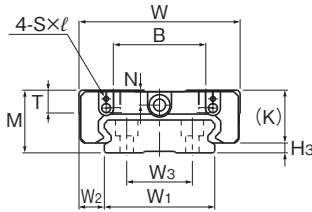
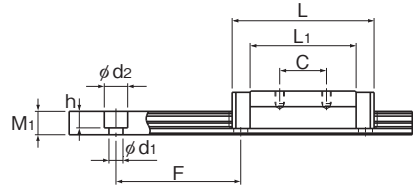

SHW17CRM型、SHW21CRM型

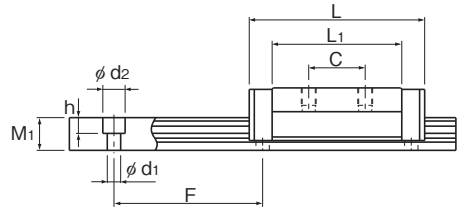

单位：mm

LM轨道尺寸							基本额定载荷		静态容许力矩 $\text{kN} \cdot \text{m}^*$					质量	
宽度 W_1 0 -0.05	W_2	W_3	高度 M_1	孔距 F	长度* $d_1 \times d_2 \times h$ Max	C kN	C_0 kN	M_a		M_b		M_c	LM滑块 kg	LM轨道 kg/m	
								单滑块	双滑块 紧靠	单滑块	双滑块 紧靠				单滑块
18	6	—	6.6	40	$4.5 \times 7.5 \times 5.3$	1000	4.31	5.66	0.0228	0.12	0.0228	0.12	0.0405	0.04	0.8
18	6	—	6.6	40	$4.5 \times 7.5 \times 5.3$	1000	5.56	8.68	0.0511	0.246	0.0511	0.246	0.0621	0.06	0.8
24	8	—	7.5	40	$4.5 \times 7.5 \times 5.3$	1430	7.05	8.98	0.0466	0.236	0.0466	0.236	0.0904	0.08	1.23
33	8.5	18	8.6	40	$4.5 \times 7.5 \times 5.3$	1800	7.65	10.18	0.0591	0.298	0.0591	0.298	0.164	0.13	1.9
37	8.5	22	11	50	$4.5 \times 7.5 \times 5.3$	1900	8.24	12.8	0.0806	0.434	0.0806	0.434	0.229	0.19	2.9
42	10	24	15	60	$4.5 \times 7.5 \times 5.3$	3000	16	22.7	0.187	0.949	0.187	0.949	0.455	0.36	4.5
69	15.5	40	19	80	$7 \times 11 \times 9$	3000	35.5	49.2	0.603	3	0.603	3	1.63	1.2	9.6
90	20	60	24	80	$9 \times 14 \times 12$	3000	70.2	91.4	1.46	7.37	1.46	7.37	3.97	3	15

注) 如果需要油嘴, 请标明带油嘴; 如果需要润滑孔, 请标明带油孔。

长度* 长度Max是指LM轨道的标准最大长度。(参照 [图 1-174](#))

静态容许力矩* 单滑块: 使用1个LM滑块的静态容许力矩值

2个紧靠: 2个LM滑块紧靠时的静态容许力矩值

LM轨道的标准长度和最大长度

表1表示SHW型LM轨道的标准长度和最大长度。要使用超过最大长度的LM轨道时，须采用连接方式制作。详细情况请向THK咨询。

对于指定了特殊长度时的G尺寸，推荐使用表中的尺寸。如果G尺寸太长，安装后可能导致该部分的不稳定，甚至会影响精度。



表1 SHW型LM轨道的标准长度和最大长度

单位：mm

公称型号	SHW 12	SHW 14	SHW 17	SHW 21	SHW 27	SHW 35	SHW 50
LM轨道 标准长度 (L ₀)	70	70	110	130	160	280	280
	110	110	190	230	280	440	440
	150	150	310	380	340	760	760
	190	190	470	480	460	1000	1000
	230	230	550	580	640	1240	1240
	270	270		780	820	1560	1640
	310	310					2040
	390	390					
	470	470					
		550					
	670						
标准孔距F	40	40	40	50	60	80	80
G	15	15	15	15	20	20	20
最大长度	1000	1430	1800	1900	3000	3000	3000

注1) 对于最大长度，其随精度等级不同而异，详细情况请向THK咨询。

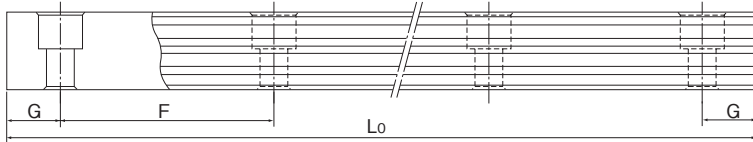
注2) 不能采用连接的方式，但需要超过上述最大长度以上时，请向THK咨询。

注3) SHW12, 14和17型由不锈钢制造。

润滑孔

【SHW型的油嘴及润滑孔】

SHW型标准品不带油嘴。安装油嘴以及加工润滑孔均由THK完成。请在订购SHW型时指明所要的型号需要油嘴或润滑孔。(关于润滑孔的尺寸以及适用的油嘴类型和尺寸请参照表2。)

此外,在恶劣环境下使用SHW型时请使用*QZ自润滑装置(配件)或*层叠式接触刮板LaCS(配件)。

注1) SHW12和SHW14型由于不能安装油嘴,使用润滑孔来润滑。

注2) 使用润滑孔不是用于润滑目的,可能会导致部件损坏。

注3) *关于QZ自润滑器,请参阅图A1-526; *关于多层接触刮板LaCS,请参阅图A1-503。

注4) 如果带有QZ自润滑器的型号要求有油嘴,请向THK咨询。

表2 油嘴和润滑孔的尺寸表

单位: mm



图1 SHW型油嘴的尺寸

注)关于尺寸L,请参照相应的尺寸表。

公称型号		E	油嘴及润滑孔
SHW	12	—	φ2.2衬孔
	14	—	φ2.2衬孔
	17	5	PB107
	21	5.5	PB1021B
	27	12	B-M6F
	35	12	B-M6F
	50	16	B-PT1/8

SRS

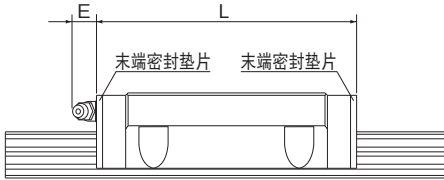

球保持器型LM滚动导轨 微型 SRS型

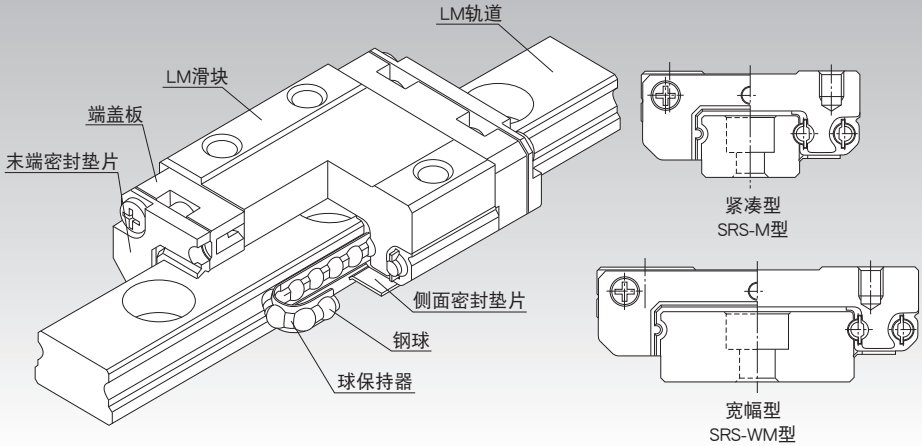

*关于球保持器, 请参照A1-90。

选择的要点	A1-10
设计的要点	A1-474
配件	A1-497
公称型号	A1-563
使用注意事项	A1-568
润滑相关产品	A24-1
安装步骤与维护	B1-89

力矩等效系数	A1-43
各方向的额定载荷	A1-59
各方向的等效系数	A1-61
径向间隙	A1-72
精度规格	A1-85
安装面的肩高和圆角半径	A1-489
安装面的容许误差	A1-491
安装面的平面度	A1-492
配件安装后各型号的尺寸	A1-508

结构与特长

球保持器型LM滚动导轨SRS型采用在小体积的机身中装设2条滚动面的结构, 可以承受各个方向的负荷; 对于要求节省空间的部位、或者有力矩作用的部位等, 可以只使用单轴。并且, 使用球保持器可消除钢球之间的摩擦, 因而实现了出色的高速性、低噪音、好音质、较长的使用寿命以及长期运行而免维护。

【灰尘少、防锈】

使用球保持器可消除钢球之间的摩擦, 提高了油脂保持性, 因此可降低粉尘的产生。另外, LM滑块和LM轨道使用高耐腐蚀性的不锈钢。

【小型化】

SRS型的轨道断面高度被控制得较低, 采用左右各1条钢球列的小型结构, 可安装于要求节省空间的部位。

【轻量化】

由于SRS型的LM滑块的一部分(如钢球后孔周围等)采用树脂材料并通过嵌入成形技术加工而成, 因此实现了轻量化和低惯性。

种类与特长

SRS5M型

尺寸表⇒[A1-182](#)

是带保持器的最小型号，与RSR5M型具有安装尺寸互换性。

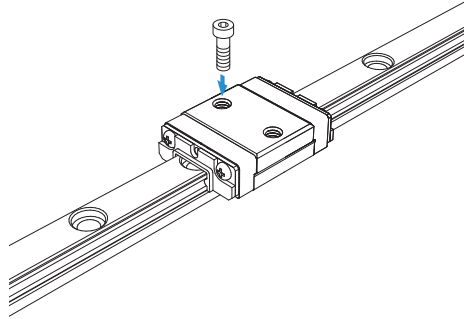

SRS5WM型

尺寸表⇒[A1-182](#)

与SRS5M型相比，此类型加长了LM滑块全长(L)，增加了宽度(W)以及提高了额定载荷和容许力矩。与RSR5WM型具有安装尺寸互换性。

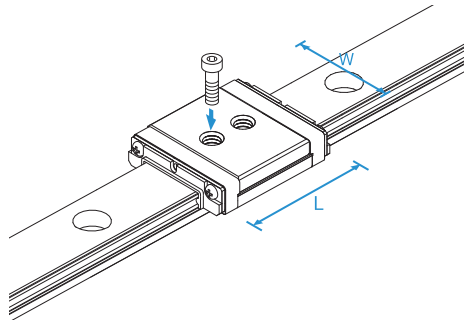

SRS-M型

尺寸表⇒[A1-184](#)

此类型为SRS型的标准型。

注)对于SRS-M型，也可对应不带球保持器的全钢球类型。如有需要，请您在订货时按SRS-G型加以指示。但是，由于SRS-G型不带球保持器，因此与SRS-M型相比，其动态额定载荷较小。详细情况请参照[A1-185](#)的SRS-G型基本额定载荷表。

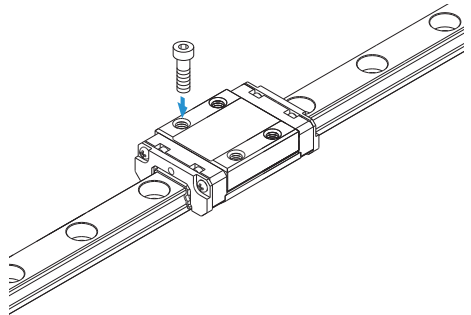

SRS-WM型

尺寸表⇒ **A1-186**

与SRS-M型相比, SRS-WM型为延长了LM滑块全长(L), 增加了宽度以及提高了额定载荷和容许力矩的类型。

注)对于SRS-WM型, 也可对应不带球保持器的全钢球类型。如有需要, 请您在订货时按SRS-G型加以指示。但是, 由于SRS-G型不带球保持器, 因此与SRS-WM型相比, 其动态额定载荷较小。详细情况请参照 **A1-187**的SRS-G的基本额定载荷表。

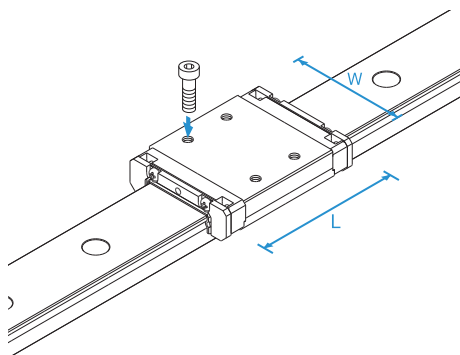

LM滚动导轨

SRS-N型

尺寸表⇒ **A1-184**

与SRS-M型相比, 加长了LM滑块全长(L), 增大了额定载荷和容许力矩的型号。

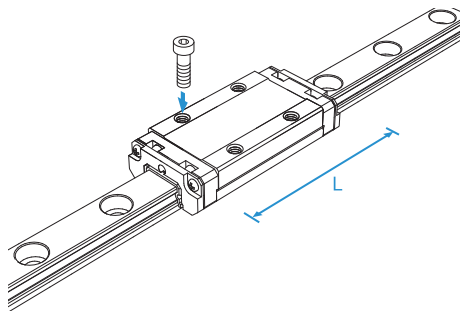

SRS-WN型

尺寸表⇒ **A1-186**

与SRS-WM型相比, 加长了LM滑块全长(L), 增大了额定载荷和容许力矩的型号。

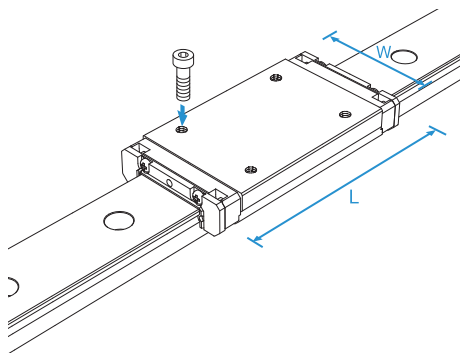

LM轨道及LM滑块安装面的平面度

表1中的数值适用于通常间隙的情况。在C1间隙和2轴规格的情况下,推荐采用表中数值的50%以下。

注)由于SRS型采用哥德式拱形沟槽,若安装面有精度误差,将有可能对动作造成不良影响,因此推荐在高精度的安装面采用SRS型。

表1 LM轨道及LM滑块安装面的平面度

单位: mm

公称型号	平面度误差
SRS 5M	0.015/200
SRS 5WM	0.015/200
SRS 7M	0.025/200
SRS 7WM	0.025/200
SRS 9M/N	0.035/200
SRS 9WM/WN	0.035/200
SRS 12M/N	0.050/200
SRS 12WM/WN	0.050/200
SRS 15M/N	0.060/200
SRS 15WM/WN	0.060/200
SRS 20M	0.070/200
SRS 25M	0.070/200

SRS5M型、SRS5WM型

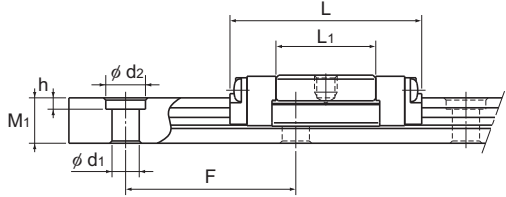
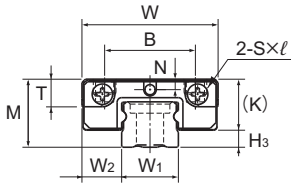

SRS5M型

公称型号	外形尺寸			LM滑块尺寸							H ₃
	高度	宽度	长度	B	C	S × l	L ₁	T	K	N	
	M	W	L								
SRS 5M	6	12	16.9	8	—	M2 × 1.5	8.8	1.7	4.5	0.93	1.5
SRS 5WM	6.5	17	22.1	—	6.5	M3贯通	13.7	2.7	5	1.1	1.5

注) 由于LM滑块、LM轨道和钢球采用不锈钢材料, 因此耐腐蚀性强, 不易受环境影响。

固定SRS5M型的LM轨道时, 请使用精密仪器用十字槽小螺钉M2(0号圆头小螺钉, 1类)。

公称型号的构成例

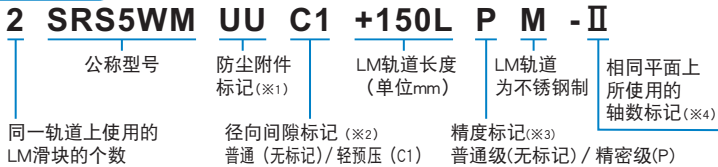

(※1) 参照 **A1-534** 上的防尘附件。(※2) 参照 **A1-72**。(※3) 参照 **A1-85**。(※4) 参照 **A1-13**。

注) 此公称型号以1轴单元为1套装置。(而当2轴平行使用时, 至少需要2套装置。)

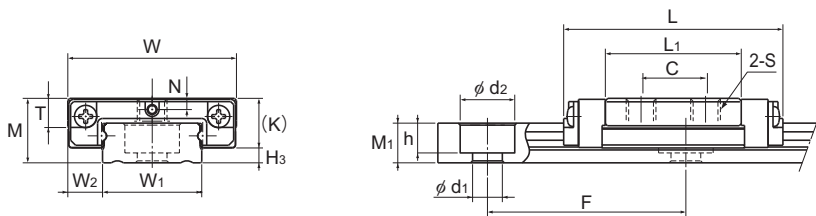

SRS5WM型

单位：mm

	LM轨道尺寸						基本额定载荷		静态容许力矩 N·m*					质量	
	宽度 W ₁	W ₂	高度 M ₁	孔距 F	长度* Max	d ₁ × d ₂ × h	C	C ₀	M _A		M _B		M _C	LM滑块	LM轨道
							N	N	单滑块	双滑块 紧靠	单滑块	双滑块 紧靠	单滑块	kg/个	kg/m
5	⁰ _{-0.02}	3.5	4	15	2.4 × 3.5 × 1	200	439	468	0.74	5.11	0.86	5.99	1.21	0.002	0.13
10	⁰ _{-0.02}	3.5	4	20	3 × 5.5 × 3	200	584	703	1.57	9.59	1.83	11.24	3.58	0.005	0.27

注) 长度* 长度Max是指LM轨道的标准最大长度。(参照A1-188)

静态容许力矩*

单滑块：使用1个LM滑块的静态容许力矩值

2个紧靠：2个LM滑块紧靠时的静态容许力矩值

● SRS 5M/5WM的LM滑块安装螺栓扭矩参考值见下表。

锁紧扭矩参考值

公称型号	螺栓的公称型号	螺纹深度[mm]	锁紧扭矩参考值[N·m]*
SRS 5M	M2	1.5	0.4
SRS 5WM	M3	2.3	0.4

* 如果实际锁紧力超过锁紧扭矩值,则会对精度产生影响。

请一定以小于规定锁紧扭矩值安装。

SRS-M、SRS-N型

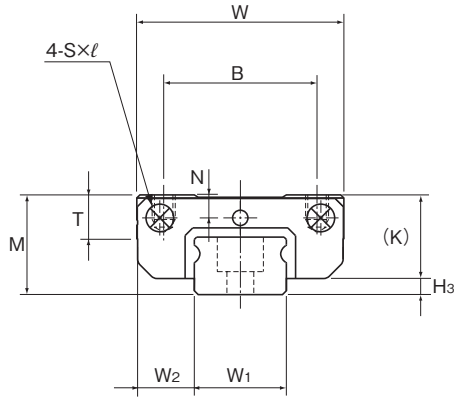

公称型号	外形尺寸			LM滑块尺寸							
	高度	宽度	长度	B	C	S×l	L ₁	T	K	N	H ₃
	M	W	L								
SRS 7M	8	17	23.4	12	8	M2×2.3	13.4	3.3	6.7	1.6	1.3
SRS 9M	10	20	30.8	15	10	M3×2.8	19.8	4.9	9.1	2.4	0.9
SRS 9N			40.8								
SRS 12M	13	27	34.4	20	15	M3×3.2	20.6	5.7	11	3	2
SRS 12N			47.1								
SRS 15M	16	32	43	25	20	M3×3.5	25.7	6.5	13.3	3	2.7
SRS 15N			60.8								
SRS 20M	20	40	50	30	25	M4×6	34	9	16.6	4	3.4
SRS 25M	25	48	77	35	35	M6×7	56	11	20	5	5

注)由于LM滑块、LM轨道和钢球采用不锈钢材料,因此耐腐蚀性强,不易受环境影响。

公称型号的构成例

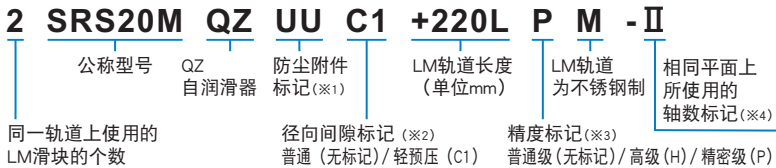

(※1) 参照A1-534上的防尘附件。(※2) 参照A1-72。(※3) 参照A1-85。(※4) 参照A1-13。

注)此公称型号以1轴单元为1套装置。(而当2轴平行使用时,至少需要2套装置。) 在带有QZ自润滑器时,则不配备油嘴。

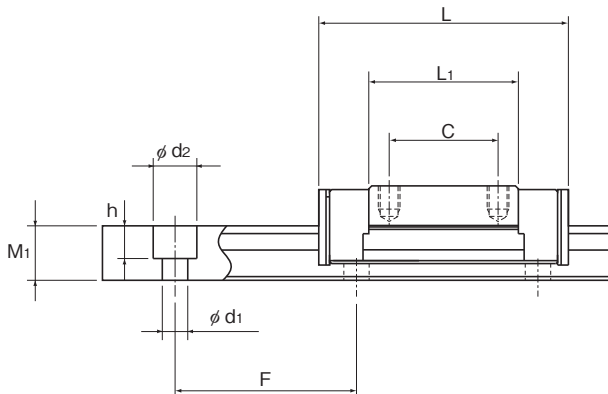

单位: mm

LM轨道尺寸						基本额定载荷		静态容许力矩 $N \cdot m^*$					质量	
宽度	高度	孔距	长度*	C	C_0	M_a		M_b		M_c	LM滑块	LM轨道		
						单滑块	双滑块紧靠	单滑块	双滑块紧靠	单滑块			kg/个	kg/m
W_1	W_2	M_1	F	$d_1 \times d_2 \times h$	Max	kN	kN							
7 ⁰ _{-0.02}	5	4.7	15	2.4×4.2×2.3	300	1.51	1.29	3.09	17.2	3.69	17.3	5.02	0.009	0.25
9 ⁰ _{-0.02}	5.5	5.5	20	3.5×6×3.3	1000	2.69	2.31	7.82	43.9	9.03	50.8	10.6	0.016	0.32
12 ⁰ _{-0.02}	7.5	7.5	25	3.5×6×4.5	1340	3.48	3.34	15.5	81.4	17.9	94.3	15.3	0.027	0.65
15 ⁰ _{-0.02}	8.5	9.5	40	3.5×6×4.5	1430	4	3.53	12	78.5	12	78.5	23.1	0.027	0.65
20 ⁰ _{-0.03}	10	11	60	6×9.5×8	1800	5.82	5.30	28.4	151	28.4	151	34.7	0.049	0.96
23 ⁰ _{-0.03}	12.5	15	60	7×11×9	1800	6.66	5.7	26.2	154	26.2	154	40.4	0.047	0.96
						9.71	8.55	59.7	312	59.7	312	60.7	0.095	2.6

注)如果需要安装油嘴,请标明为“带油嘴型”。(对应SRS 15M/15N/15WM/15WN/20M/25M型)

如果需要润滑孔,请标明为“带润滑孔型”。(对应SRS 7M/7WM/9M/9N/9NM/9WN/12M/12N/12WM/12WN型)

长度* 长度Max是指LM轨道的标准最大长度。(参照图1-188)

静态容许力矩*

单滑块:使用1个LM滑块的静态容许力矩值

2个紧靠:2个LM滑块紧靠时的静态容许力矩值

SRS-G型基本额定载荷

公称型号	基本额定载荷	
	C kN	C_0 kN
SRS 9GM	2.07	2.32
SRS 12GM	3.36	3.55
SRS 15GM	5.59	5.72
SRS 20GM	5.95	9.40
SRS 25GM	13.3	22.3

● SRS 7M的LM滑块安装螺栓扭矩参考值见下表。

锁紧扭矩参考值

公称型号	螺栓的公称型号	螺纹深度[mm]	锁紧扭矩参考值[N·m]*
SRS 7M	M2	2.3	0.4

*如果实际锁紧力超过锁紧扭矩值,则会对精度产生影响。

请一定以小于规定锁紧扭矩值安装。

SRS-WM、SRS-WN型

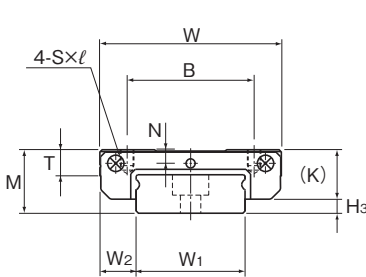

SRS7WM/9、12WM/WN型

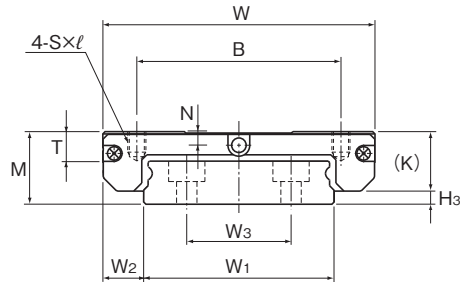

SRS15WM/WN型

公称型号	外形尺寸			LM滑块尺寸							H ₃
	高度	宽度	长度	B	C	S × l	L ₁	T	K	N	
	M	W	L	B	C	S × l	L ₁	T	K	N	
SRS 7WM	9	25	31	19	10	M3 × 2.8	20.4	3.8	7.2	1.8	1.8
SRS 9WM SRS 9WN	12	30	39 50.7	21 23	12 24	M3 × 2.8	27 38.7	4.9	9.1	2.3	2.9
SRS 12WM SRS 12WN	14	40	44.5 59.5	28	15 28	M3 × 3.5	30.9 45.9	5.7	11	3	3
SRS 15WM SRS 15WN	16	60	55.5 74.5	45	20 35	M4 × 4.5	38.9 57.9	6.5	13.3	3	2.7

注)由于LM滑块、LM轨道和钢球采用不锈钢材料,因此耐腐蚀性强,不易受环境影响。

公称型号的构成例

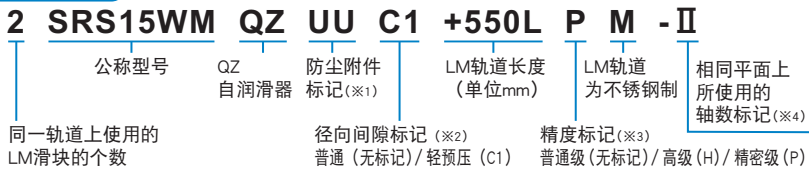

(※1) 参照A1-534上的防尘附件。(※2) 参照A1-72。(※3) 参照A1-85。(※4) 参照A1-13。

注)此公称型号以1轴单元为1套装置。(而当2轴平行使用时,至少需要2套装置。) 在附带有QZ自润滑器时,则不配备油嘴。

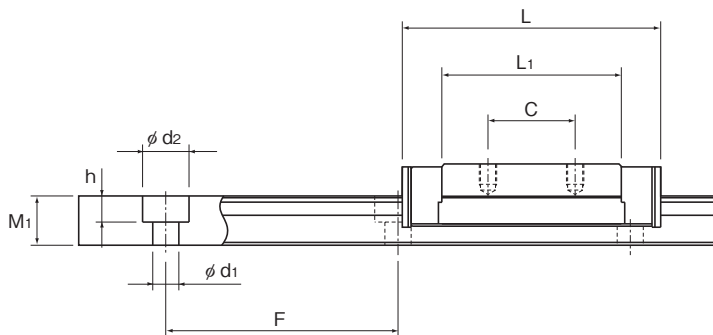

单位: mm

	LM轨道尺寸						基本额定载荷		静态容许力矩 N·m*					质量		
	宽度	W ₂	W ₃	高度	孔距	长度*	C	C ₀	M _A		M _B		M _C	LM滑块	LM轨道	
									单滑块	双滑块紧靠	单滑块	双滑块紧靠	单滑块			kg/个
	14 ⁰ _{-0.02}	5.5	—	5.2	30	3.5×6×3.2	400	2.01	1.94	6.47	22.7	7.71	22.7	14.33	0.018	0.56
	18 ⁰ _{-0.02}	6	—	7.5	30	3.5×6×4.5	1000	3.29	3.34	14	78.6	16.2	91	31.5	0.031	1.01
	24 ⁰ _{-0.02}	8	—	8.5	40	4.5×8×4.5	1430	5.48	5.3	26.4	143	26.4	143	66.5	0.055	1.52
	42 ⁰ _{-0.02}	9	23	9.5	40	4.5×8×4.5	1800	9.12	8.55	51.2	290	51.2	290	176	0.13	2.87
								12.4	12.1	106	532	106	532	250	0.201	

注)如果需要安装油嘴,请标明为“带油嘴型”。(对应SRS 15M/15N/15WM/15WN/20M/25M型)

如果需要润滑孔,请标明为“带润滑孔型”。(对应SRS 7M/7WM/9M/9N/9WM/9WN/12M/12N/12WM/12WN型)

长度* 长度Max是指LM轨道的标准最大长度。(参照 A1-188)

静态容许力矩*

单滑块:使用1个LM滑块的静态容许力矩值

2个紧靠:2个LM滑块紧靠时的静态容许力矩值

SRS-G型基本额定载荷

公称型号	基本额定载荷	
	C	C ₀
SRS 9WGM	2.67	3.35
SRS 12WGM	4.46	5.32
SRS 15WGM	7.43	8.59

● SRS 7WM的LM滑块安装螺栓扭矩参考值见下表。

锁紧扭矩参考值

公称型号	螺栓的公称型号	螺纹深度[mm]	锁紧扭矩参考值[N·m]*
SRS 7WM	M3	2.8	0.4

*如果实际锁紧力超过锁紧扭矩值,则会对精度产生影响。

请一定以小于规定锁紧扭矩值安装。

LM轨道的标准长度和最大长度

表2表示SRS型LM轨道的标准长度和最大长度。要使用超过最大长度的LM轨道时，须采用连接方式制作。详细情况请向THK咨询。

对于指定了特殊长度时的G尺寸，推荐使用表中的尺寸。如果G尺寸太长，安装后可能导致该部分的不稳定，甚至会影响精度。



表2 SRS型LM轨道的标准长度和最大长度

单位：mm

公称型号	SRS 5M	SRS 5WM	SRS 7M	SRS 7WM	SRS 9M/N	SRS 9WM/N	SRS 12M/N	SRS 12WM/N	SRS 15M/N	SRS 15WM/N	SRS 20M	SRS 25M
LM轨道 标准长度 (L ₀)	40	50	40	50	55	50	70	70	70	110	220	220
	55	70	55	80	75	80	95	110	110	150	280	280
	70	90	70	110	95	110	120	150	150	190	340	340
	100	110	85	140	115	140	145	190	190	230	460	460
	130	130	100	170	135	170	170	230	230	270	640	640
	160	150	115	200	155	200	195	270	270	310	880	880
		170	130	260	175	260	220	310	310	430	1000	1000
				290	195	290	245	390	350	550		
					275	320	270	470	390	670		
					375		320	550	430	790		
							370		470			
							470		550			
							570		670			
									870			
	标准孔距F	15	20	15	30	20	30	25	40	40	40	60
G	5	5	5	10	7.5	10	10	15	15	15	20	20
最大长度	200	200	300	400	1000	1000	1340	1430	1430	1800	1800	1800

注1) 对于最大长度，其随精度等级不同而异，详细情况请向THK咨询。

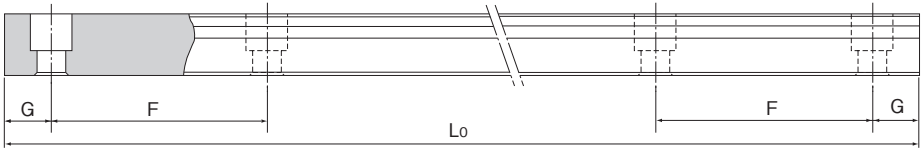
注2) 不能采用连接的方式，但需要超过上述最大长度以上时，请向THK咨询。

润滑孔

【SRS型的油嘴和润滑孔】

SRS型标准品不带油嘴。安装油嘴和加工润滑孔均由THK完成。请在订购SRS型时指明所要的型号需要油嘴或润滑孔。(关于润滑孔的尺寸以及适用的油嘴类型和尺寸,请参照表3。)

此外,在恶劣环境下使用SRS型时,请使用*QZ自润滑装置(配件)或*层叠式接触刮板LaCS(配件)。

注1) SRS5M、SRS5WM、SRS7M、SRS7WM、SRS9M、SRS9WM、SRS12M以及SRS12WM型由于不能安装油嘴,使用润滑孔来润滑。

注2) 使用润滑孔不是用于润滑目的,可能会导致部件损坏。

注3) *关于QZ自润滑器,请参阅图A1-526; *关于多层接触刮板LaCS,请参阅图A1-503。

注4) 如果带有QZ自润滑器的型号要求有油嘴,请向THK咨询。



图1 SRS型油嘴的尺寸

注) 关于尺寸L,请参照相应的尺寸表。

表3 油嘴和润滑孔的尺寸表

单位: mm

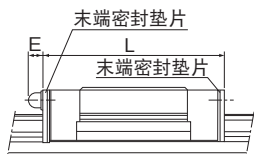
公称型号	E	油嘴及润滑孔	
SRS	5M	—	
	5WM	—	
	7M	—	
	7WM	—	
	9M/N	—	
	9WM/WN	—	
	12M/N	—	
	12WM/WN	—	
	15M/N	4.0 (5.0)	PB107
	15WM/WN	4.0 (5.0)	PB107
	20M	3.5 (5.0)	PB107
	25M	4.0 (5.5)	PB1021B

注) 括号里的数值表示无密封垫片时的尺寸。

SCR



球保持器型LM滚动导轨 双维一体式LM滚动导轨 SCR型

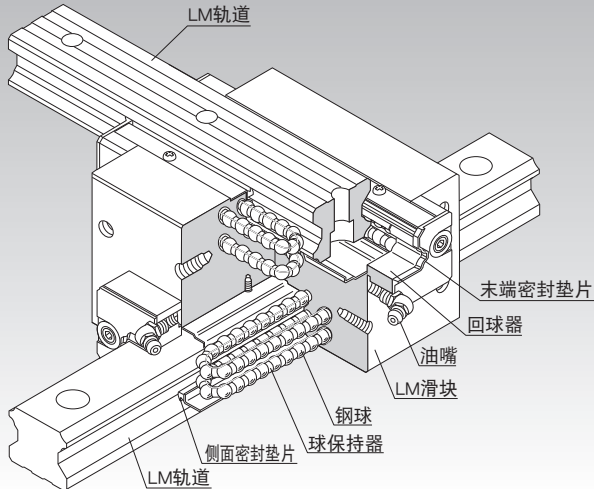

* 关于球保持器, 请参照A1-90。

选择的要点	A1-10
设计的要点	A1-474
配件	A1-497
公称型号	A1-563
使用注意事项	A1-568
润滑相关产品	A24-1
安装步骤与维护	B1-89

力矩等效系数	A1-43
各方向的额定载荷	A1-59
各方向的等效系数	A1-61
径向间隙	A1-72
精度规格	A1-82
安装面的肩高和圆角半径	A1-484
安装面的容许误差	A1-490
配件安装后各型号的尺寸	A1-508

结构与特长

钢球沿着LM轨道和LM滑块上经精密加工而成的4列滚动面进行滚动；通过球保持器与组装在LM滑块上的回球器，使钢球列作循环运动。

本LM滚动导轨具有与球保持器型LM滚动导轨SHS型相同的内部结构，2根LM轨道呈交叉状背面结合直交，形成一体。由于只需SCR型便可构成直交的直线运动系统，因此不需要以前的滑动座架，X-Y运动的结构得到简化，使小型化成为可能。

【4方向等负荷】

为使LM滑块上的4个作用方向（径向、反径向和侧向）均具有相同的额定载荷，各钢球列被设计成按接触角45°配置，因此无论何种姿势都可以使用，用途广泛。

【高刚性】

因钢球的配置是采用具有良好平衡性的4列排列，所以力矩强劲，既能够施加预负荷提升刚性，又可获得顺畅的直线运动。

与背面结合并用螺栓固定的以往的LM滑块相比，这种LM滑块具有更高的刚性。所以，最适合于用来构建要求高刚性的X-Y工作台。

【小型化】

本LM滚动导轨具有与球保持器型LM滚动导轨SHS型相同的内部结构，2根LM轨道呈交叉状背面结合直交，形成一体。由于只需SCR型便可构成直交的LM滚动导轨，因此不需要以前的滑动座架，X-Y运动的结构得到简化，使小型化成为可能。

种类与特长

SCR型

尺寸表⇒ **A1-194**

此型号是标准型。

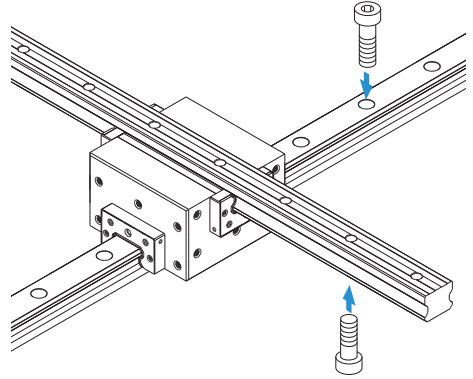

内侧滑座使用图

SCR型采用内侧滑座来连接4个LM滑块, 组装调节非常简单, 可实现高精度的X-Y 导向和偏转方向  的高力矩刚性。

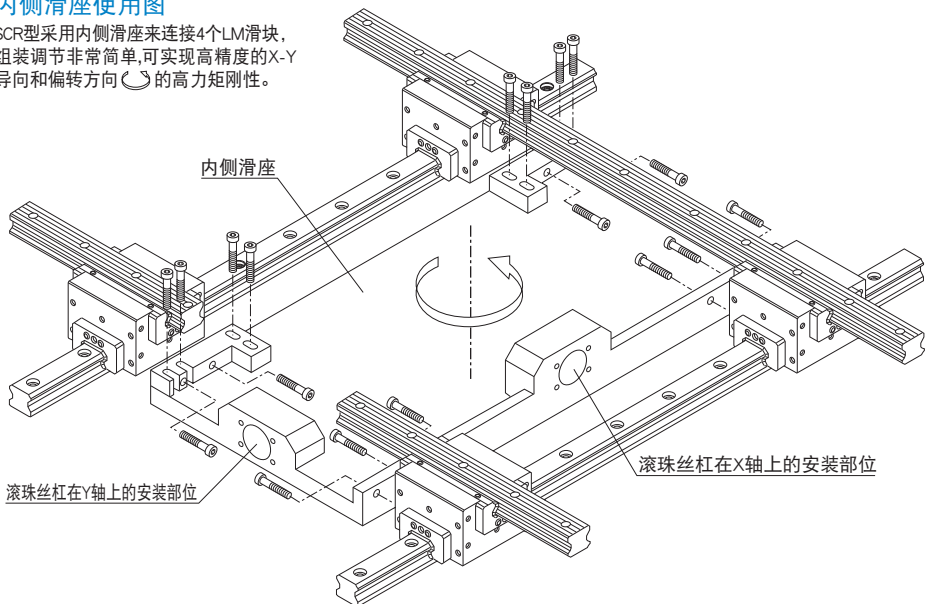

SCR型

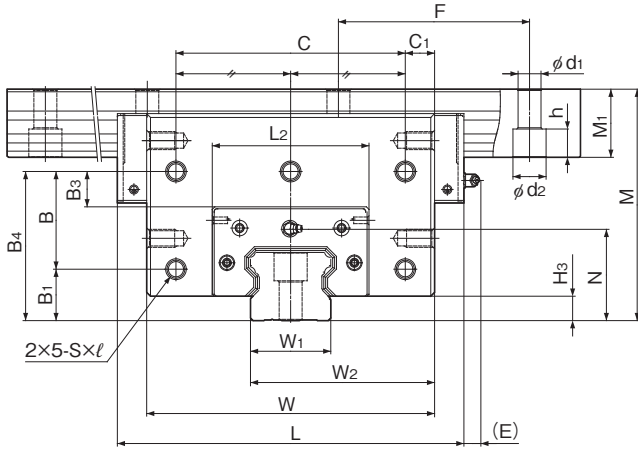

公称型号	外形尺寸			LM滑块尺寸										
	高度	宽度	长度	B ₁	B ₃	B ₄	B	C	C ₁	S×L	L ₂	H ₃	N	E
	M	W	L											
SCR 15S	47	48	64.4	—	11.3	34.8	—	20	14	M4×6	33.4	3	18.5	5.5
SCR 20S	57	59	79	—	13	42.5	—	30	14.5	M5×8	43	4.6	23.5	12
SCR 20	57	78	98	13	7.5	37	24	56	11	M5×8	43	4.6	23.5	12
SCR 25	70	88	109	18	9	44	26	64	12	M6×10	47.4	5.8	28.5	12
SCR 30	82	105	131	21	12	53	32	76	14.5	M6×10	58	7	34	12
SCR 35	95	123	152	24	14	61	37	90	16.5	M8×14	68	7.5	40	12
SCR 45	118	140	174	30	16.5	75	45	110	15	M10×15	84.6	8.9	49.5	16
SCR 65	180	226	272	40	27.5	116	76	180	23	M14×22	123	19	71	16

公称型号的构成例

4 SCR25 QZ KKHH C0 +1200/1000L P

4 公称型号
 SCR25 公称型号
 QZ LM滑块的总个数
 QZ 自润滑器
 KKHH 防尘附件标记(※1)
 KKHH 径向间隙标记(※2)
 普通(无标记)/轻预压(C1)
 中预压(C0)
 C0 在X轴上的LM轨道长度(单位mm)
 +1200/1000L 在Y轴上的LM轨道长度(单位mm)
 P 精度标记(※3)
 P 精密级 / 超精密级(SP)
 P 超超精密级(UP)

(※1) 参照图A1-534上的防尘附件。(※2) 参照图A1-72。(※3) 参照图A1-82。

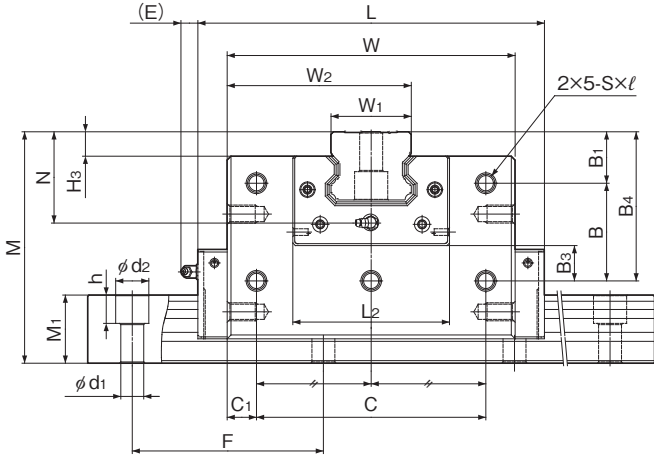

单位：mm

		LM轨道尺寸					基本额定载荷		静态容许力矩*		质量	
油嘴	宽度 W ₁ 0 -0.05	W ₂	高度 M ₁	孔距 F	安装孔 d ₁ ×d ₂ ×h	C	C ₀	M ₀	M _B	LM滑块 kg	LM轨道 kg/m	
PB-1021B	15	31.5	13	60	4.5×7.5×5.3	14.2	24.2	0.16	0.175	0.54	1.3	
B-M6F	20	39.5	16.5	60	6×9.5×8.5	22.3	38.4	0.334	0.334	0.88	2.3	
B-M6F	20	49	16.5	60	6×9.5×8.5	28.1	50.3	0.473	0.568	1.7	2.3	
B-M6F	23	55.5	20	60	7×11×9	36.8	64.7	0.696	0.848	3.4	3.2	
B-M6F	28	66.5	23	80	9×14×12	54.2	88.8	1.15	1.36	4.6	4.5	
B-M6F	34	78.5	26	80	9×14×12	72.9	127	2.01	2.34	6.8	6.2	
B-PT1/8	45	92.5	32	105	14×20×17	100	166	3.46	3.46	10.8	10.4	
B-PT1/8	63	144.5	53	150	18×26×22	253	408	11.9	13.3	44.5	23.7	

注) 静态容许力矩*：1个LM滑块的静态容许力矩值

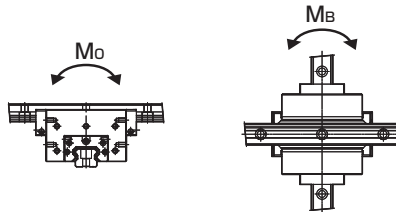

LM轨道的标准长度和最大长度

表1表示SCR型LM轨道的标准长度和最大长度。要使用超过最大长度的LM轨道时,须采用连接方式制作。详细情况请向THK咨询。

对于指定了特殊长度时的G尺寸,推荐使用表中的尺寸。

如果G尺寸太长,安装后可能导致该部分的不稳定,甚至会影响精度。



表1 SCR型LM轨道的标准长度和最大长度

单位: mm

公称型号	SCR 15	SCR 20	SCR 25	SCR 30	SCR 35	SCR 45	SCR 65
LM轨道 标准长度 (L ₀)	160	220	220	280	280	570	1270
	220	280	280	360	360	675	1570
	280	340	340	440	440	780	2020
	340	400	400	520	520	885	2620
	400	460	460	600	600	990	
	460	520	520	680	680	1095	
	520	580	580	760	760	1200	
	580	640	640	840	840	1305	
	640	700	700	920	920	1410	
	700	760	760	1000	1000	1515	
	760	820	820	1080	1080	1620	
	820	940	940	1160	1160	1725	
	940	1000	1000	1240	1240	1830	
	1000	1060	1060	1320	1320	1935	
	1060	1120	1120	1400	1400	2040	
	1120	1180	1180	1480	1480	2145	
	1180	1240	1240	1560	1560	2250	
	1240	1360	1300	1640	1640	2355	
	1360	1480	1360	1720	1720	2460	
	1480	1600	1420	1800	1800	2565	
1600	1720	1480	1880	1880	2670		
	1840	1540	1960	1960	2775		
	1960	1600	2040	2040	2880		
	2080	1720	2200	2200	2985		
	2200	1840	2360	2360	3090		
		1960	2520	2520			
		2080	2680	2680			
		2200	2840	2840			
		2320	3000	3000			
		2440					
标准孔距F	60	60	60	80	80	105	150
G	20	20	20	20	20	22.5	35
最大长度	2500	3000	3000	3000	3000	3090	3000

LM轨道底面有螺纹孔的SCR型

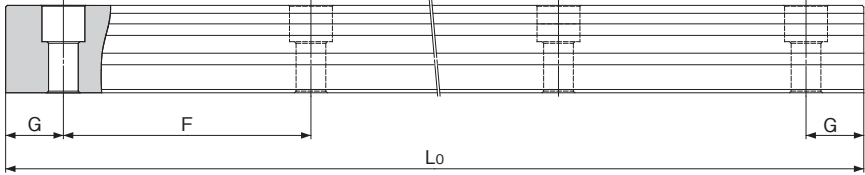
SCR型中包括有LM轨道底面带螺纹孔类型，其LM轨道底面攻有螺纹。在X轴LM轨道上进行螺纹加工后，便可以从顶部用螺栓固定。



表2 LM轨道螺纹的尺寸表 单位：mm

公称型号	螺纹直径	螺纹深度
15	M5	8
20	M6	10
25	M6	12
30	M8	15
35	M8	17
45	M12	20
65	M20	30

公称型号的构成例

4 SCR35 KKHH C0 +1000L P K/1000L P

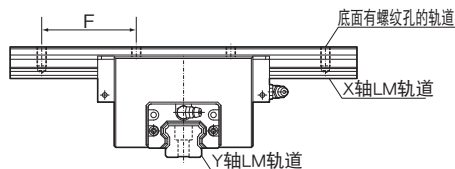
LM轨道
有螺纹孔型的标记

EPF



球保持器型LM滚动导轨 有限行程 EPF型

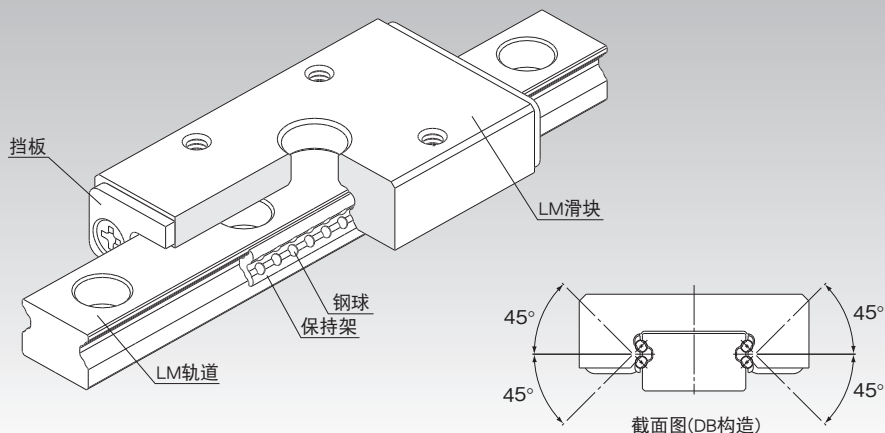

*关于球保持器, 请参照A1-90。

选择的要点	A1-10
设计的要点	A1-474
配件	A1-497
公称型号	A1-563
使用注意事项	A1-568
润滑相关产品	A24-1
安装步骤与维护	B1-89

力矩等效系数	A1-43
各方向的额定载荷	A1-59
各方向的等效系数	A1-61
径向间隙	A1-74
精度规格	A1-88
安装面的肩高和圆角半径	A1-485
安装面精度	A1-201
配件安装后各型号的尺寸	A1-508

构造与特长

采用具有球形状的钢球保持架来保持钢球，钢球在经过精密研磨加工的LM轨道和LM滑块的4条圆弧槽之间的滚动面上滚动。

【平滑的运动】

由于采用有限行程，因此钢球没有循环，施加预压后也能够顺畅运动，并且滚动阻力的变动较少，最适合于要求短行程而顺畅运动的场所。

【高刚性】

EPF型由于采用的是4列圆弧沟道DB构造，特别对于 M_c 方向的力矩具有高刚性。因此最适合用于单轴上受 M_c 力矩作用的场所。

【微型】

由于在安装尺寸上与微型LM滚动导轨RSR-N型具有兼容性，因此可以替换。

【4方向等负荷】

为使LM滑块上的4个作用方向(径向、反径向和侧向)均具有相同的额定载荷，各钢球列被设计成按接触角 45° 配置，因此无论在何种安装姿势下都可以使用，用途广泛。

【球保持器技术的活用1】

保持器采用树脂成型品，并且保持器和钢球之间没有金属接触，可以实现静音、低发尘、长寿命。

【球保持器技术的活用2】

保持器采用球面状的树脂成型，并且有空间可以用来保持润滑剂，因此可以实现长期免维护。



图1 M_c 力矩比较试验数据



图2 滚动阻力比较试验数据

种类与特长

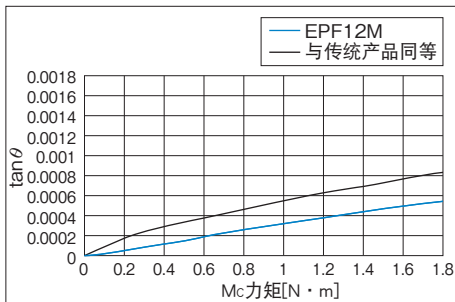
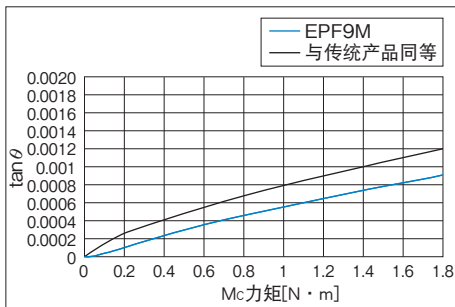
EPF型

尺寸表→**A1-202**

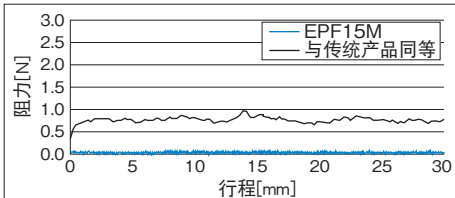
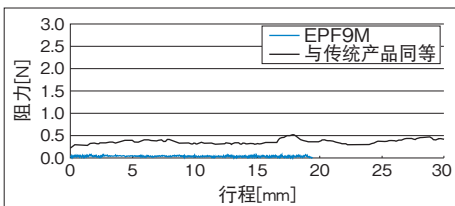
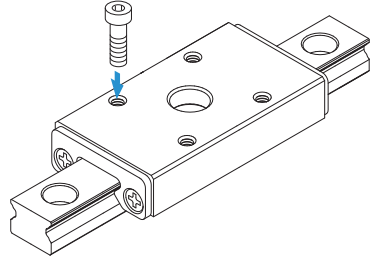

安装面精度

若LM轨道、LM滑块的安装面的精度太低，则可能无法充分发挥其功能。请保证安装面误差在表1所示的数值以下。(推荐值：表1的70%)

表1 LM轨道及LM滑块安装面的平面度

单位：mm

公称型号	平面度误差
EPF 7M、9M	0.015/200
EPF 12M	0.025/200
EPF 15M	0.035/200

注) 安装基面建议使用铁、铸造物等刚性较高的产品。

要使用铝等刚性较低的构件时，可能受到意外的负荷作用，因此请咨询THK。

EPF型

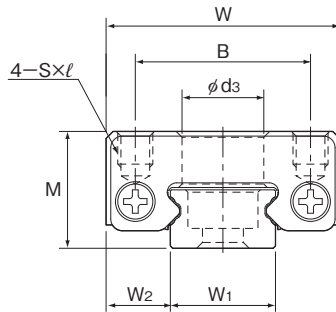

公称型号	外形尺寸			LM滑块尺寸					LM轨道尺寸		
	高度	宽度	长度	B	C	d ₃	S × l	L _{B1}	W ₁	W ₂	M ₁
	M	W	L _B								
EPF 7M	8	17	31.6	12	13	5	M2 × 2.3	29.6	7	5	5
EPF 9M	10	20	37.8	15	16	7	M3 × 2.8	35.8	9	5.5	5
EPF 12M	13	27	43.7	20	20	7	M3 × 3.2	41.7	12	7.5	6.75
EPF 15M	16	32	56.5	25	25	7	M3 × 3.5	54.5	15	8.5	9

公称型号的构成例



(※1)参照 **A1-88**。

注)* : LM滑块的材质标准采用不锈钢材。
该公称型号以LM滑块和LM轨道为1套。

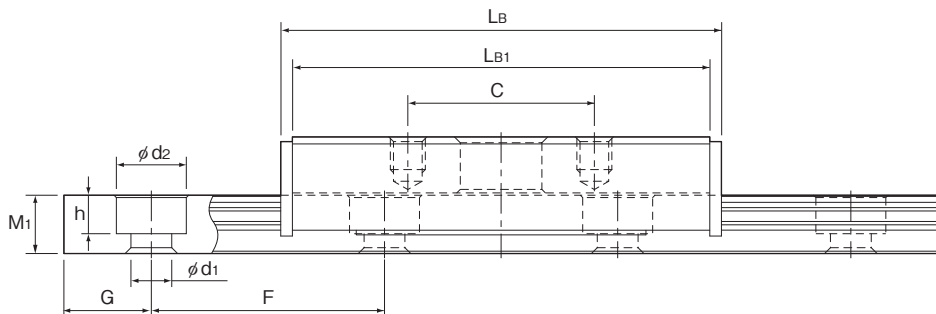

单位：mm

			保证行程	基本额定载荷		静态容许力矩 N·m*			质量	
G	F	d ₁ × d ₂ × h	S _r	C	C ₀	M _a	M _b	M _c	LM滑块	LM轨道
			kN	kN					kg	kg/m
5	15	2.4 × 4.2 × 2.6	16	0.90	1.60	5.08	5.08	5.26	0.019	0.230
7.5	20	3.5 × 6 × 3.3	21	1.00	1.87	6.81	6.81	7.89	0.036	0.290
10	25	3.5 × 6 × 3.8	27	2.26	3.71	15.5	15.5	20.8	0.074	0.550
15	40	3.5 × 6 × 4	34	3.71	5.88	33.0	33.0	41.3	0.136	0.940

注)以AFJ润滑脂(THK原创润滑脂)为标准润滑脂封入。

静态容许力矩*：1个LM滑块的静态容许力矩值

安装螺栓时的推荐锁紧扭矩 单位：N·m

公称型号	公称螺栓	紧固扭矩规定值		
		铁	铸件	铝材
EPF 7M	M2	0.588	0.392	0.294
EPF 9M	M3	1.96	1.27	0.98
EPF 12M				
EPF 15M				

表2 滑动阻力最大值 单位：N

公称型号	滑动阻力最大值
EPF 7M	20
EPF 9M	20
EPF 12M	30
EPF 15M	30

注)尽管保持钢球的保持架能极其精确地地动作,但由于机械的驱动振动、惯性力和冲击等的影响,保持架有时会产生脱离。

如果在以下情况下使用时,请向THK咨询。

- 垂直使用时
- 在大力矩负荷作用下
- 用工作台对接导轨的外部挡板时
- 高加减速使用时

另外,当发生了保持器错位时,必须将保持器强制复位。

这种情况下,必要的滑动阻力值如表1所示。

请设定为能够实现表中的最大值以上的推力。

LM轨道标准长度

表3表示EPF型LM轨道的标准长度和最大长度。

对于指定了特殊长度时的G尺寸, 推荐使用表中的尺寸。

如果G尺寸太长, 安装后可能导致该部分的不稳定, 甚至会影响精度。



表3 EPF型LM轨道标准长度

单位: mm

公称型号	EPF 7M	EPF 9M	EPF 12M	EPF 15M
LM轨道 标准长度 (L_0)	55	75	95	110
标准孔距F	15	20	25	40
G	5	7.5	10	15

注)LM轨道标准长度(L_0)以外的长度也可以支持, 请咨询THK。

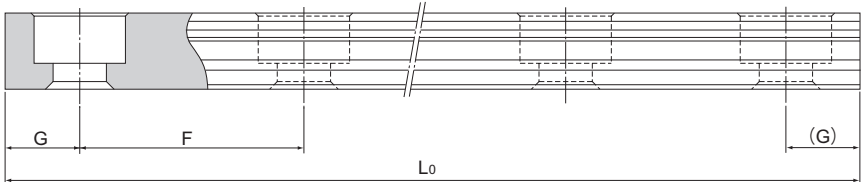
HSR

LM滚动导轨 世界标准 HSR型

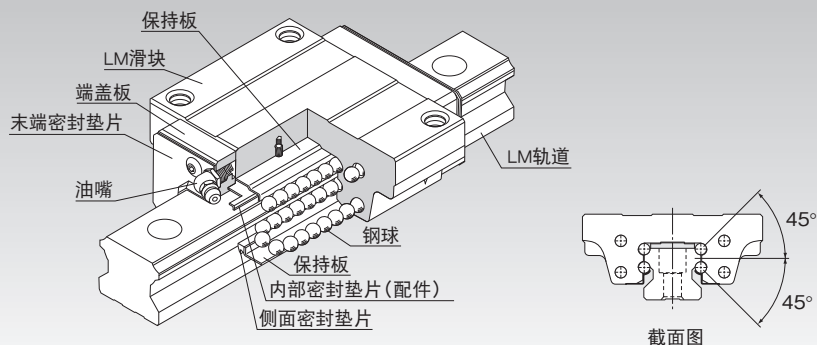

选择的要点 **A1-10**

设计的要点 **A1-474**

配件 **A1-497**

公称型号 **A1-563**

使用注意事项 **A1-568**

润滑相关产品 **A24-1**

安装步骤与维护 **B1-89**

力矩等效系数 **A1-43**

各方向的额定载荷 **A1-59**

各方向的等效系数 **A1-61**

径向间隙 **A1-73**

精度规格 **A1-79**

安装面的肩高和圆角半径 **A1-485**

安装面的容许误差 **A1-490**

配件安装后各型号的尺寸 **A1-508**

结构与特长

钢球沿着LM轨道和LM滑块上经过精密研磨加工的4列滚动面进行滚动；通过组装在LM滑块上的回球器，使钢球列循环运动。

LM滑块采用保持板将钢球保持住，因此即使从LM轨道中抽出LM滑块，钢球也不会脱落（HSR8、10和12型除外）。

为使LM滑块上的4个作用方向（径向、反径向和侧向）均具有相同的额定载荷，各钢球列被设计成按接触角45°配置，因此无论何种姿势都可以使用。并且因能施加均等的预压，从而既能一边维持较低的摩擦系数，又加强了4个方向的刚性。同时，因断面高度低，并且对LM滑块进行了高刚性设计，从而能获得稳定的高精度直线运动。

【4方向等负荷】

为使LM滑块上的4个作用方向（径向、反径向和侧向）均具有相同的额定载荷，各钢球列被设计成按接触角45°配置，因此无论何种姿势都可以使用，用途广泛。

【高刚性型】

因钢球的配置是采用具有良好平衡性的4列排列，所以能施加充分的预压，并且容易地提升4个方向的刚性。

【自动调心能力】

由于THK独特的圆弧沟槽的正面组合（DF组合）具有自动调心能力，即使施加预压也能吸收安装误差，从而得到高精度、平滑稳定的直线运动。

【出色的耐久性】

即使在预压或偏置负荷作用之下，钢球的差动滑动量也抑制在最低限度，实现了高耐磨损性和精度的长期维持。

【还备有不锈钢型】

LM滑块、LM轨道、钢球也可采用不锈钢制造。

种类与特长

HSR-A型

尺寸表⇒[A1-212](#)

此为在LM滑块的法兰部实施了螺纹加工的类型。

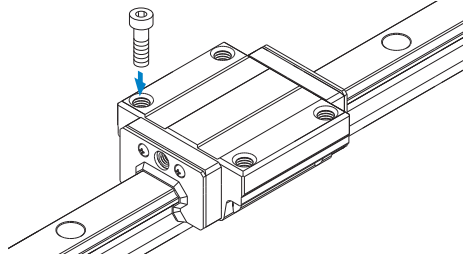

HSR-B型

尺寸表⇒[A1-214](#)

此类型在LM滑块的法兰部实施了通孔加工,可用于工作台上无法钻装配螺栓用通孔的情况。

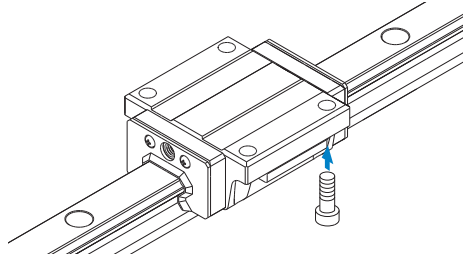

HSR-R型

尺寸表⇒[A1-218](#)

此型号为减小了LM滑块的宽度(W)、实施了螺纹加工的类型,最适合于小型化设计。

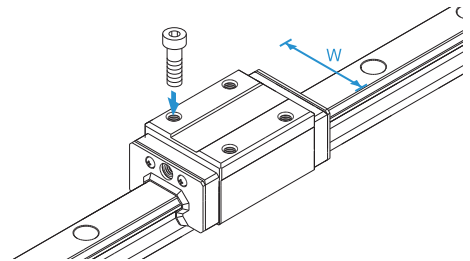

HSR-YR型

尺寸表⇒ **A1-220**

当使用2个相互面对的LM滚动导轨单元时,在以往工作台加工时要耗费较多的时间,并且在实现要求的精度和调整间隙方面均发生困难。而由于HSR-YR型在LM滑块的侧面具有螺纹孔,因此结构变得较为简单,能大幅度减少工数,以及显著提高加工精度。



图1 传统的构造



图2 HSR-YR型的安装构造

HSR-LA型

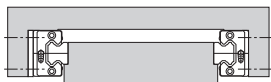
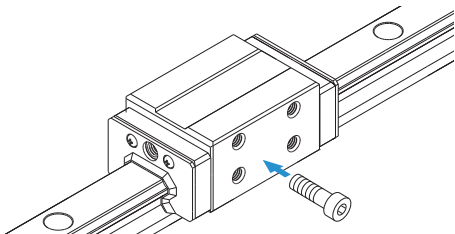
尺寸表⇒ **A1-212**

此为与HSR-A型具有相同横断面形状,延长了LM滑块全长(L),增加了额定载荷的类型。

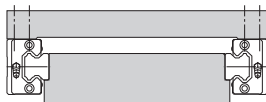
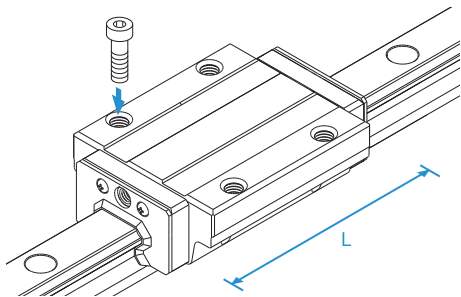

HSR-LB型

尺寸表⇒ **A1-214**

此为与HSR-B型具有相同横断面形状,延长了LM滑块全长(L),增加了额定载荷的类型。

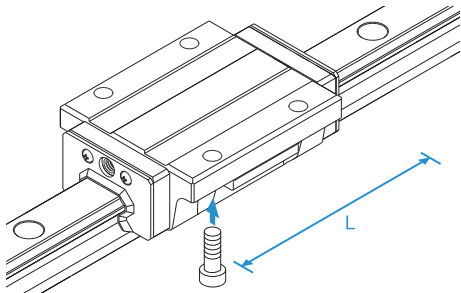

HSR-LR型

尺寸表⇒[A1-218](#)

此为与HSR-R型具有相同横断面形状, 延长了LM滑块全长(L), 增加了额定载荷的类型。

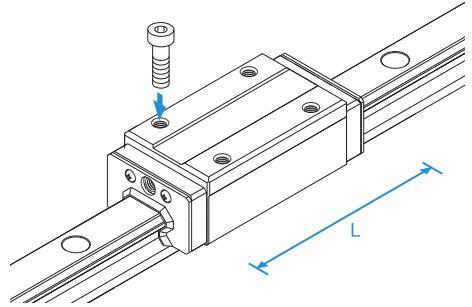

HSR-CA型

尺寸表⇒[A1-222](#)

此为在LM滑块上的6处实施了螺纹加工的类型。

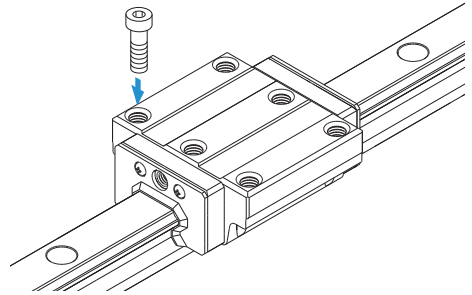

HSR-CB型

尺寸表⇒[A1-224](#)

6个螺栓类型

在LM滑块上的6处实施了通孔加工, 因此可用于工作台上无法钻装配螺栓用孔的情况。

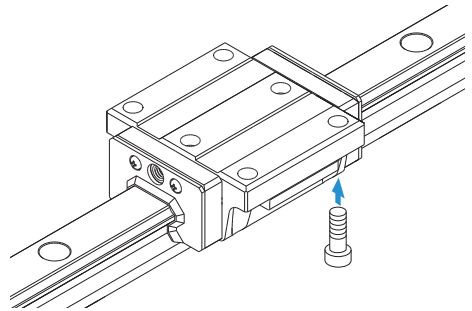

HSR-HA型

尺寸表⇒ [A1-222](#)

此为与HSR-CA型具有相同横断面形状, 延长了LM滑块全长(L), 增加了额定载荷的类型。

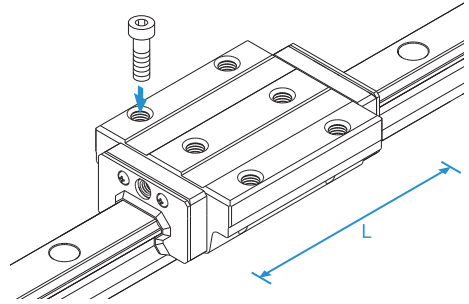

HSR-HB型

尺寸表⇒ [A1-224](#)

此为与HSR-CB型具有相同横断面形状, 延长了LM滑块全长(L), 增加了额定载荷的类型。

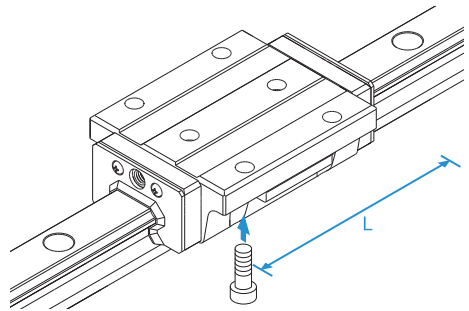

HSR 100/120/150HA/HB/HR型

尺寸表⇒ [A1-226](#)

此为可用于大规模机床和建筑物的大型HSR型。

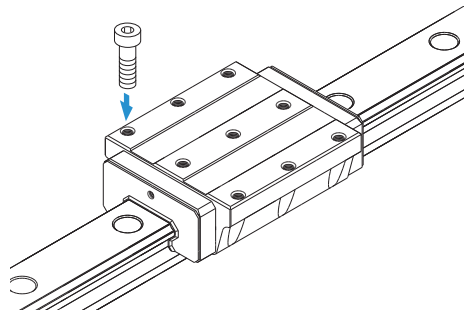

HSR-A、HSR-AM、HSR-LA和HSR-LAM型

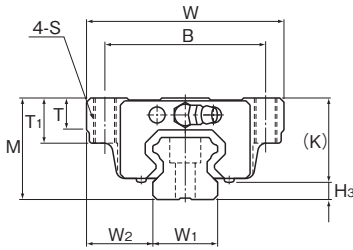

HSR15~35A/LA/AM/LAM型

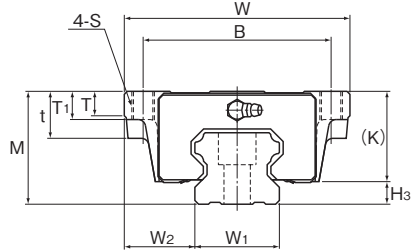

HSR45~85A/LA型

公称型号	外形尺寸			LM滑块尺寸											油嘴	H _s
	高度	宽度	长度	B	C	S	L ₁	t	T	T ₁	K	N	E			
	M	W	L	B	C	S	L ₁	t	T	T ₁	K	N	E			
HSR 15A HSR 15AM	24	47	56.6	38	30	M5	38.8	—	7	11	19.3	4.3	5.5	PB1021B	4.7	
HSR 20A HSR 20AM	30	63	74	53	40	M6	50.8	—	9.5	10	26	5	12	B-M6F	4	
HSR 20LA HSR 20LAM	30	63	90	53	40	M6	66.8	—	9.5	10	26	5	12	B-M6F	4	
HSR 25A HSR 25AM	36	70	83.1	57	45	M8	59.5	—	11	16	30.5	6	12	B-M6F	5.5	
HSR 25LA HSR 25LAM	36	70	102.2	57	45	M8	78.6	—	11	16	30.5	6	12	B-M6F	5.5	
HSR 30A HSR 30AM	42	90	98	72	52	M10	70.4	—	9	18	35	7	12	B-M6F	7	
HSR 30LA HSR 30LAM	42	90	120.6	72	52	M10	93	—	9	18	35	7	12	B-M6F	7	
HSR 35A HSR 35AM	48	100	109.4	82	62	M10	80.4	—	12	21	40.5	8	12	B-M6F	7.5	
HSR 35LA HSR 35LAM	48	100	134.8	82	62	M10	105.8	—	12	21	40.5	8	12	B-M6F	7.5	
HSR 45A HSR 45LA	60	120	139 170.8	100	80	M12	98 129.8	25	13	15	50	10	16	B-PT1/8	10	
HSR 55A HSR 55LA	70	140	163 201.1	116	95	M14	118 156.1	29	13.5	17	57	11	16	B-PT1/8	13	
HSR 65A HSR 65LA	90	170	186 245.5	142	110	M16	147 206.5	37	21.5	23	76	19	16	B-PT1/8	14	
HSR 85A HSR 85LA	110	215	245.6 303	185	140	M20	178.6 236	55	28	30	94	23	16	B-PT1/8	16	

公称型号的构成例

HSR25 A 2 QZ UU C0 M +1200L P T M -II

公称型号

LM滑块的种类

QZ 自润滑器

防尘附件标记(※1)

LM滑块为不锈钢制

LM轨道长度(单位mm)

LM轨道为不锈钢制
LM轨道拼接标记

相同平面上所使用的轴数标记(※4)

同一轨道上使用的LM滑块的个数

径向间隙标记(※2)

普通(无标记)/轻预压(C1)/中预压(C0)

精度标记(※3)

普通级(无标记)/高级(H)/精密级(P)/超精密级(SP)/超越精密级(UP)

(※1)参照图1-534上的防尘附件。(※2)参照图1-73。(※3)参照图1-79。(※4)参照图1-13。

注)此公称型号以1轴单元为1套装置。(而当2轴平行使用时,至少需要2套装置。)

在附带有QZ自润滑器时,则不配备油嘴。

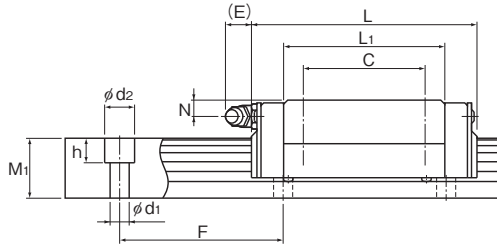

单位: mm

LM轨道尺寸						基本额定载荷		静态容许力矩 kN·m*					质量	
宽度 W ₁ ±0.05	W ₂	高度 M ₁	孔距 F	长度* Max	C	C ₀	M _a		M _b		M _c	LM滑块 kg	LM轨道 kg/m	
							单滑块	双滑块 紧靠	单滑块	双滑块 紧靠	单滑块			
15	16	15	60	4.5×7.5×5.3	3000 (1240)	8.33	13.5	0.0805	0.457	0.0805	0.457	0.0844	0.2	1.5
20	21.5	18	60	6×9.5×8.5	3000 (1480)	13.8	23.8	0.19	1.04	0.19	1.04	0.201	0.35	2.3
20	21.5	18	60	6×9.5×8.5	3000 (1480)	21.3	31.8	0.323	1.66	0.323	1.66	0.27	0.47	2.3
23	23.5	22	60	7×11×9	3000 (2020)	19.9	34.4	0.307	1.71	0.307	1.71	0.344	0.59	3.3
23	23.5	22	60	7×11×9	3000 (2020)	27.2	45.9	0.529	2.74	0.529	2.74	0.459	0.75	3.3
28	31	26	80	9×14×12	3000 (2520)	28	46.8	0.524	2.7	0.524	2.7	0.562	1.1	4.8
28	31	26	80	9×14×12	3000 (2520)	37.3	62.5	0.889	4.37	0.889	4.37	0.751	1.3	4.8
34	33	29	80	9×14×12	3000 (2520)	37.3	61.1	0.782	3.93	0.782	3.93	0.905	1.6	6.6
34	33	29	80	9×14×12	3000 (2520)	50.2	81.5	1.32	6.35	1.32	6.35	1.2	2	6.6
45	37.5	38	105	14×20×17	3090	60 80.4	95.6 127	1.42 2.44	7.92 12.6	1.42 2.44	7.92 12.6	1.83 2.43	2.8 3.3	11
53	43.5	44	120	16×23×20	3060	88.5 119	137 183	2.45 4.22	13.2 21.3	2.45 4.22	13.2 21.3	3.2 4.28	4.5 5.7	15.1
63	53.5	53	150	18×26×22	3000	141 192	215 286	4.8 8.72	23.5 40.5	4.8 8.72	23.5 40.5	5.82 7.7	8.5 10.7	22.5
85	65	65	180	24×35×28	3000	210 282	310 412	8.31 14.2	45.6 72.5	8.31 14.2	45.6 72.5	11 14.7	17 23	35.2

注) 标记M表示LM滑块、LM轨道和钢球采用不锈钢材料。因此带此标记的型号耐腐蚀性强, 不易受环境影响。

长度* 长度Max是指LM轨道的标准最大长度。(参照 **图1-228**)

静态容许力矩* 单滑块: 使用1个LM滑块的静态容许力矩值

2个紧靠: 2个LM滑块紧靠时的静态容许力矩值

HSR-B、HSR-BM、HSR-LB和HSR-LBM型

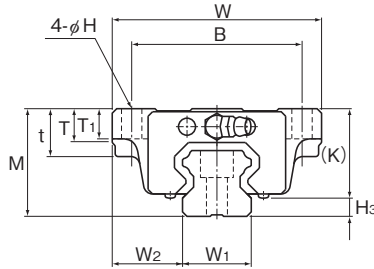

公称型号	外形尺寸			LM滑块尺寸												油嘴	H ₃
	高度	宽度	长度	B	C	H	L ₁	t	T	T ₁	K	N	E				
	M	W	L	B	C	H	L ₁	t	T	T ₁	K	N	E				
HSR 15B HSR 15BM	24	47	56.6	38	30	4.5	38.8	11	7	7	19.3	4.3	5.5	PB1021B	4.7		
HSR 20B HSR 20BM	30	63	74	53	40	6	50.8	10	9.5	10	26	5	12	B-M6F	4		
HSR 20LB HSR 20LBM	30	63	90	53	40	6	66.8	10	9.5	10	26	5	12	B-M6F	4		
HSR 25B HSR 25BM	36	70	83.1	57	45	7	59.5	16	11	10	30.5	6	12	B-M6F	5.5		
HSR 25LB HSR 25LBM	36	70	102.2	57	45	7	78.6	16	11	10	30.5	6	12	B-M6F	5.5		
HSR 30B HSR 30BM	42	90	98	72	52	9	70.4	18	9	10	35	7	12	B-M6F	7		
HSR 30LB HSR 30LBM	42	90	120.6	72	52	9	93	18	9	10	35	7	12	B-M6F	7		
HSR 35B HSR 35BM	48	100	109.4	82	62	9	80.4	21	12	13	40.5	8	12	B-M6F	7.5		
HSR 35LB HSR 35LBM	48	100	134.8	82	62	9	105.8	21	12	13	40.5	8	12	B-M6F	7.5		
HSR 45B HSR 45LB	60	120	139 170.8	100	80	11	98 129.8	25	13	15	50	10	16	B-PT1/8	10		
HSR 55B HSR 55LB	70	140	163 201.1	116	95	14	118 156.1	29	13.5	17	57	11	16	B-PT1/8	13		
HSR 65B HSR 65LB	90	170	186 245.5	142	110	16	147 206.5	37	21.5	23	76	19	16	B-PT1/8	14		
HSR 85B HSR 85LB	110	215	245.6 303	185	140	18	178.6 236	55	28	30	94	23	16	B-PT1/8	16		

公称型号的构成例

HSR25 B 2 QZ UU C0 M +1200L P T M -II

公称型号

LM滑块的种类

QZ 自润滑器

防尘附件 标记(※1)

LM滑块 为不锈钢制

LM轨道长度 (单位mm)

LM轨道 为不锈钢制
LM轨道拼接标记

相同平面上 所使用的 轴数标记(※4)

同一轨道上使用的 LM滑块的个数

径间间隙标记(※2)
普通(无标记)/轻预压(C1)/中预压(C0)

精度标记(※3)
普通级(无标记)/高级(H)/精密级(P)/超精密级(SP)/超超精密级(IP)

(※1)参照A1-534上的防尘附件。(※2)参照A1-73。(※3)参照A1-79。(※4)参照A1-13。

注)此公称型号以1轴单元为1套装置。(而当2轴平行使用时,至少需要2套装置。)
在附带有QZ自润滑器时,则不配备油嘴。

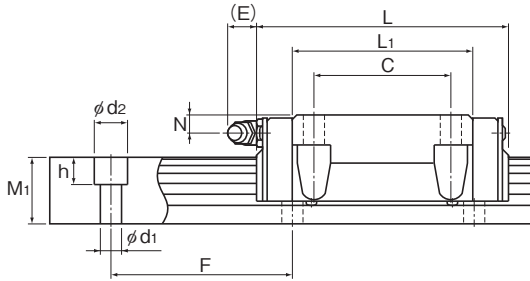

单位：mm

LM轨道尺寸						基本额定载荷		静态容许力矩 kN·m*					质量	
宽度 W ₁ ±0.05	W ₂	高度 M ₁	孔距 F	d ₁ ×d ₂ ×h	长度* Max	C	C ₀	M _A		M _B		M _C	LM滑块 kg	LM轨道 kg/m
								单滑块	双滑块 紧靠	单滑块	双滑块 紧靠	单滑块		
15	16	15	60	4.5×7.5×5.3	3000 (1240)	8.33	13.5	0.0805	0.457	0.0805	0.457	0.0844	0.2	1.5
20	21.5	18	60	6×9.5×8.5	3000 (1480)	13.8	23.8	0.19	1.04	0.19	1.04	0.201	0.35	2.3
20	21.5	18	60	6×9.5×8.5	3000 (1480)	21.3	31.8	0.323	1.66	0.323	1.66	0.27	0.47	2.3
23	23.5	22	60	7×11×9	3000 (2020)	19.9	34.4	0.307	1.71	0.307	1.71	0.344	0.59	3.3
23	23.5	22	60	7×11×9	3000 (2020)	27.2	45.9	0.529	2.74	0.529	2.74	0.459	0.75	3.3
28	31	26	80	9×14×12	3000 (2520)	28	46.8	0.524	2.7	0.524	2.7	0.562	1.1	4.8
28	31	26	80	9×14×12	3000 (2520)	37.3	62.5	0.889	4.37	0.889	4.37	0.751	1.3	4.8
34	33	29	80	9×14×12	3000 (2520)	37.3	61.1	0.782	3.93	0.782	3.93	0.905	1.6	6.6
34	33	29	80	9×14×12	3000 (2520)	50.2	81.5	1.32	6.35	1.32	6.35	1.2	2	6.6
45	37.5	38	105	14×20×17	3090	60 80.4	95.6 127	1.42 2.44	7.92 12.6	1.42 2.44	7.92 12.6	1.83 2.43	2.8 3.3	11
53	43.5	44	120	16×23×20	3060	88.5 119	137 183	2.45 4.22	13.2 21.3	2.45 4.22	13.2 21.3	3.2 4.28	4.5 5.7	15.1
63	53.5	53	150	18×26×22	3000	141 192	215 286	4.8 8.72	23.5 40.5	4.8 8.72	23.5 40.5	5.82 7.7	8.5 10.7	22.5
85	65	65	180	24×35×28	3000	210 282	310 412	8.31 14.2	45.6 72.5	8.31 14.2	45.6 72.5	11 14.7	17 23	35.2

注) 标记M表示LM滑块、LM轨道和钢球采用不锈钢材料。因此带此标记的型号耐腐蚀性强, 不易受环境影响。

长度* 长度Max是指LM轨道的标准最大长度。(参照 **A1-228**)

静态容许力矩* 单滑块: 使用1个LM滑块的静态容许力矩值

2个紧靠: 2个LM滑块紧靠时的静态容许力矩值

HSR-RM型

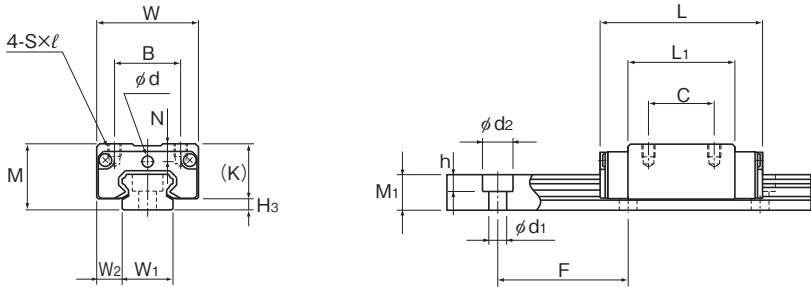

HSR8、10RM型

公称型号	外形尺寸			LM滑块尺寸										H ₃
	高度	宽度	长度	B	C	S×ℓ	L ₁	T	K	N	E	润滑孔	油嘴	
	M	W	L	B	C	S×ℓ	L ₁	T	K	N	E	d		H ₃
HSR 8RM	11	16	24	10	10	M2×2.5	15	—	8.9	2.6	—	2.2	—	2.1
HSR 10RM	13	20	31	13	12	M2.6×2.5	20.1	—	10.8	3.5	—	2.5	—	2.2
HSR 12RM	20	27	45	15	15	M4×4.5	30.5	6	16.9	5.2	4	—	PB107	3.1

公称型号的构成例

HSR12 R 2 UU C1 M +670L H T M -II

公称型号	LM滑块 的种类	防尘附件 标记(※1)	LM滑块 为不锈钢制	LM轨道长度 (单位mm)	LM轨道 为不锈钢制	相同平面上 所使用的 轴数标记(※4)
同一轨道上使用的 LM滑块的个数	径向间隙标记(※2) 普通(无标记)/轻预压(C1)	精度标记(※3) 普通级(无标记)/高级(H)/精密级(P) 超精密级(SP)	LM轨道 拼接标记			

(※1)参照图1-534上的防尘附件。(※2)参照图1-73。(※3)参照图1-79。(※4)参照图1-13。

注)此公称型号以1轴单元为1套装置。(而当2轴平行使用时,至少需要2套装置。)

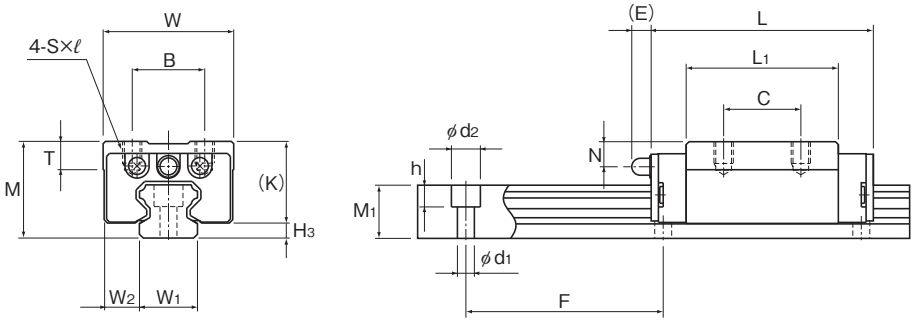

HSR1 2RM型

单位：mm

LM轨道尺寸						基本额定载荷		静态容许力矩 kN·m*					质量	
宽度 W ₁ ±0.05	W ₂	高度 M ₁	孔距 F	长度* d ₁ × d ₂ × h Max	C	C ₀	M _a			M _b		M _c	LM滑块 kg	LM轨道 kg/m
							单滑块	双滑块 紧靠	单滑块	双滑块 紧靠	单滑块			
8	4	6	20	2.4 × 4.2 × 2.3 (275)	1.08	2.16	0.00492	0.0319	0.00492	0.0319	0.00727	0.012	0.3	
10	5	7	25	3.5 × 6 × 3.3 (470)	1.96	3.82	0.0123	0.0716	0.0123	0.0716	0.0162	0.025	0.45	
12	7.5	11	40	3.5 × 6 × 4.5 (670)	4.7	8.53	0.0409	0.228	0.0409	0.228	0.0445	0.08	0.83	

注) 由于LM滑块、LM轨道和钢球采用不锈钢材料, 因此耐腐蚀性强, 不易受环境影响。

长度* 长度Max是指LM轨道的标准最大长度。(参照 **图 1-228**)

静态容许力矩* 单滑块: 使用1个LM滑块的静态容许力矩值
2个紧靠: 2个LM滑块紧靠时的静态容许力矩值

HSR-R、HSR-RM、HSR-LR和HSR-LRM型

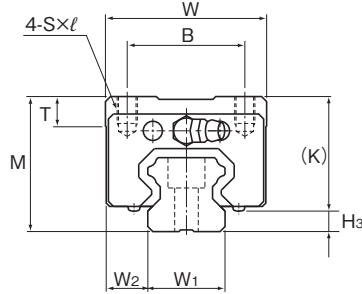

公称型号	外形尺寸			LM滑块尺寸									油嘴	H ₃
	高度	宽度	长度	B	C	S×l	L ₁	T	K	N	E			
	M	W	L											
HSR 15R HSR 15RM	28	34	56.6	26	26	M4×5	38.8	6	23.3	8.3	5.5	PB1021B	4.7	
HSR 20R HSR 20RM	30	44	74	32	36	M5×6	50.8	8	26	5	12	B-M6F	4	
HSR 20LR HSR 20LRM	30	44	90	32	50	M5×6	66.8	8	26	5	12	B-M6F	4	
HSR 25R HSR 25RM	40	48	83.1	35	35	M6×8	59.5	9	34.5	10	12	B-M6F	5.5	
HSR 25LR HSR 25LRM	40	48	102.2	35	50	M6×8	78.6	9	34.5	10	12	B-M6F	5.5	
HSR 30R HSR 30RM	45	60	98	40	40	M8×10	70.4	9	38	10	12	B-M6F	7	
HSR 30LR HSR 30LRM	45	60	120.6	40	60	M8×10	93	9	38	10	12	B-M6F	7	
HSR 35R HSR 35RM	55	70	109.4	50	50	M8×12	80.4	11.7	47.5	15	12	B-M6F	7.5	
HSR 35LR HSR 35LRM	55	70	134.8	50	72	M8×12	105.8	11.7	47.5	15	12	B-M6F	7.5	
HSR 45R HSR 45LR	70	86	139 170.8	60	60 80	M10×17	98 129.8	15	60	20	16	B-PT1/8	10	
HSR 55R HSR 55LR	80	100	163 201.1	75	75 95	M12×18	118 156.1	20.5	67	21	16	B-PT1/8	13	
HSR 65R HSR 65LR	90	126	186 245.5	76	70 120	M16×20	147 206.5	23	76	19	16	B-PT1/8	14	
HSR 85R HSR 85LR	110	156	245.6 303	100	80 140	M18×25	178.6 236	29	94	23	16	B-PT1/8	16	

公称型号的构成例

HSR35 R 2 QZ SS C0 M +1400L P T M - II

公称型号

LM滑块的种类

QZ 自润滑器

防尘附件 标记(※1)

LM滑块 为不锈钢制

LM轨道长度 (单位:mm)

LM轨道 为不锈钢制
LM轨道拼接标记

相同平面上 所使用的 轴数标记(※4)

同一轨道上使用的 LM滑块的个数

径向间隙标记(※2)
普通(无标记)/轻预压(C1)/中预压(C0)

精度标记(※3)

普通级(无标记)/高级(H)/精密级(P)/超精密级(SP)/超越精密级(UP)

(※1)参照图A1-534上的防尘附件。(※2)参照图A1-73。(※3)参照图A1-79。(※4)参照图A1-13。

注)此公称型号以1轴单元为1套装置。(而当2轴平行使用时,至少需要2套装置。)

在附带有QZ自润滑器时,则不配备油嘴。

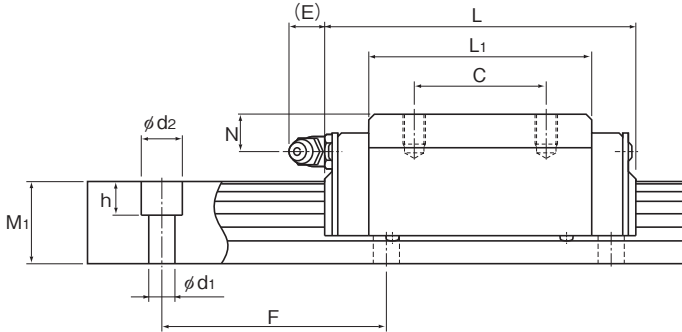

单位：mm

LM轨道尺寸						基本额定载荷		静态容许力矩 kN·m*					质量	
宽度 W ₁ ±0.05	W ₂	高度 M ₁	孔距 F	长度* Max	d ₁ × d ₂ × h	C	C ₀	M _A		M _B		M _C	LM滑块 kg	LM轨道 kg/m
								单滑块	双滑块 紧靠	单滑块	双滑块 紧靠	单滑块		
15	9.5	15	60	3000 (1240)	4.5 × 7.5 × 5.3	8.33	13.5	0.0805	0.457	0.0805	0.457	0.0844	0.18	1.5
20	12	18	60	3000 (1480)	6 × 9.5 × 8.5	13.8	23.8	0.19	1.04	0.19	1.04	0.201	0.25	2.3
20	12	18	60	3000 (1480)	6 × 9.5 × 8.5	21.3	31.8	0.323	1.66	0.323	1.66	0.27	0.35	2.3
23	12.5	22	60	3000 (2020)	7 × 11 × 9	19.9	34.4	0.307	1.71	0.307	1.71	0.344	0.54	3.3
23	12.5	22	60	3000 (2020)	7 × 11 × 9	27.2	45.9	0.529	2.74	0.529	2.74	0.459	0.67	3.3
28	16	26	80	3000 (2520)	9 × 14 × 12	28	46.8	0.524	2.7	0.524	2.7	0.562	0.9	4.8
28	16	26	80	3000 (2520)	9 × 14 × 12	37.3	62.5	0.889	4.37	0.889	4.37	0.751	1.1	4.8
34	18	29	80	3000 (2520)	9 × 14 × 12	37.3	61.1	0.782	3.93	0.782	3.93	0.905	1.5	6.6
34	18	29	80	3000 (2520)	9 × 14 × 12	50.2	81.5	1.32	6.35	1.32	6.35	1.2	2	6.6
45	20.5	38	105	3090	14 × 20 × 17	60 80.4	95.6 127	1.42 2.44	7.92 12.6	1.42 2.44	7.92 12.6	1.83 2.43	2.6 3.1	11
53	23.5	44	120	3060	16 × 23 × 20	88.5 119	137 183	2.45 4.22	13.2 21.3	2.45 4.22	13.2 21.3	3.2 4.28	4.3 5.4	15.1
63	31.5	53	150	3000	18 × 26 × 22	141 192	215 286	4.8 8.72	23.5 40.5	4.8 8.72	23.5 40.5	5.82 7.7	7.3 9.3	22.5
85	35.5	65	180	3000	24 × 35 × 28	210 282	310 412	8.31 14.2	45.6 72.5	8.31 14.2	45.6 72.5	11 14.7	13 16	35.2

注) 标记M表示LM滑块、LM轨道和钢球采用不锈钢材料。因此带此标记的型号耐腐蚀性强, 不易受环境影响。

长度* 长度Max是指LM轨道的标准最大长度。(参照 **图 1-228**)

静态容许力矩*

单滑块: 使用1个LM滑块的静态容许力矩值

2个紧靠: 2个LM滑块紧靠时的静态容许力矩值

HSR-YR、HSR-YRM型

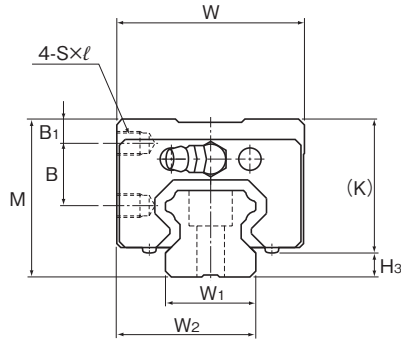

公称型号	外形尺寸			LM滑块尺寸										油嘴	H ₃
	高度	宽度	长度												
	M	W	L	B ₁	B	C	S×ℓ	L ₁	K	N	E		H ₃		
HSR 15YR HSR 15YRM	28	33.5	56.6	4.3	11.5	18	M4×5	38.8	23.3	8.3	5.5	PB1021B	4.7		
HSR 20YR HSR 20YRM	30	43.5	74	4	11.5	25	M5×6	50.8	26	5	12	B-M6F	4		
HSR 25YR HSR 25YRM	40	47.5	83.1	6	16	30	M6×6	59.5	34.5	10	12	B-M6F	5.5		
HSR 30YR HSR 30YRM	45	59.5	98	8	16	40	M6×9	70.4	38	10	12	B-M6F	7		
HSR 35YR HSR 35YRM	55	69.5	109.4	8	23	43	M8×10	80.4	47.5	15	12	B-M6F	7.5		
HSR 45YR	70	85.5	139	10	30	55	M10×14	98	60	20	16	B-PT1/8	10		
HSR 55YR	80	99.5	163	12	32	70	M12×15	118	67	21	16	B-PT1/8	13		
HSR 65YR	90	124.5	186	12	35	85	M16×22	147	76	19	16	B-PT1/8	14		

公称型号的构成例

HSR25 YR 2 UU C0 M +1200L P T M -II

公称型号

LM滑块的种类

防尘附件标记(※1)

LM滑块为不锈钢制

LM轨道长度(单位mm)

LM轨道为不锈钢制

相同平面上所使用的轴数标记(※4)

同一轨道上使用的LM滑块的个数

径向间隙标记(※2)
普通(无标记)/轻预压(C1)
中预压(C0)

LM轨道拼接标记

精度标记(※3)
普通级(无标记)/高级(H)/精密级(P)
超精密级(SP)/超超精密级(UP)

(※1) 参照 **A1-534** 上的防尘附件。(※2) 参照 **A1-73**。(※3) 参照 **A1-79**。(※4) 参照 **A1-13**。

注) 此公称型号以1轴单元为1套装置。(而当2轴平行使用时, 至少需要2套装置。)

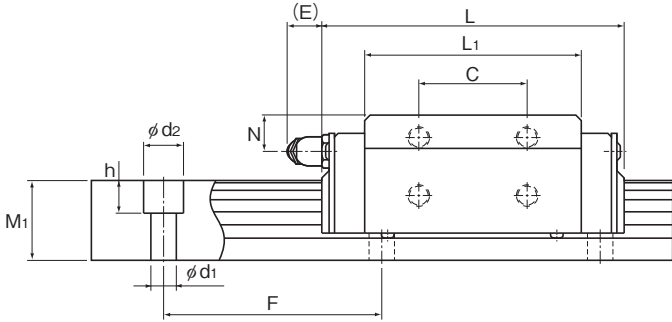

单位：mm

LM轨道尺寸						基本额定载荷		静态容许力矩 kN·m*					质量	
宽度 W ₁ ±0.05	W ₂	高度 M ₁	孔距 F	孔距 d ₁ × d ₂ × h	长度* Max	C kN	C ₀ kN	M _a		M _b		M _c	LM滑块 kg	LM轨道 kg/m
								单滑块	双滑块 紧靠	单滑块	双滑块 紧靠	单滑块		
15	24	15	60	4.5 × 7.5 × 5.3	3000 (1240)	8.33	13.5	0.0805	0.457	0.0805	0.457	0.0844	0.18	1.5
20	31.5	18	60	6 × 9.5 × 8.5	3000 (1480)	13.8	23.8	0.19	1.04	0.19	1.04	0.201	0.25	2.3
23	35	22	60	7 × 11 × 9	3000 (2020)	19.9	34.4	0.307	1.71	0.307	1.71	0.344	0.54	3.3
28	43.5	26	80	9 × 14 × 12	3000 (2520)	28	46.8	0.524	2.7	0.524	2.7	0.562	0.9	4.8
34	51.5	29	80	9 × 14 × 12	3000 (2520)	37.3	61.1	0.782	3.93	0.782	3.93	0.905	1.5	6.6
45	65	38	105	14 × 20 × 17	3090	60	95.6	1.42	7.92	1.42	7.92	1.83	2.6	11
53	76	44	120	16 × 23 × 20	3060	88.5	137	2.45	13.2	2.45	13.2	3.2	4.3	15.1
63	93	53	150	18 × 26 × 22	3000	141	215	4.8	23.5	4.8	23.5	5.82	7.3	22.5

注) 标记M表示LM滑块、LM轨道和钢球采用不锈钢材料。因此带此标记的型号耐腐蚀性强, 不易受环境影响。

长度* 长度Max是指LM轨道的标准最大长度。(参照 **A1-228**)

静态容许力矩* 单滑块：使用1个LM滑块的静态容许力矩值

2个紧靠：2个LM滑块紧靠时的静态容许力矩值

HSR-CA、HSR-CAM、HSR-HA和HSR-HAM型

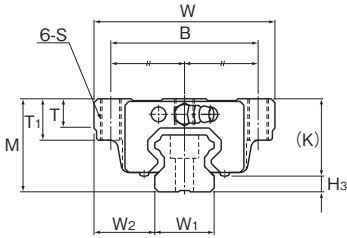

HSR20~35CA/HA/CAM/HAM型

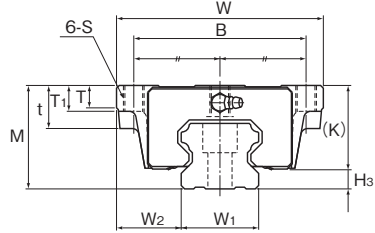

HSR45~85CA/HA型

公称型号	外形尺寸			LM滑块尺寸											油嘴	H ₃
	高度	宽度	长度	B	C	S	L ₁	t	T	T ₁	K	N	E			
	M	W	L	B	C	S	L ₁	t	T	T ₁	K	N	E			
HSR 20CA HSR 20CAM	30	63	74	53	40	M6	50.8	—	9.5	10	26	5	12	B-M6F	4	
HSR 20HA HSR 20HAM	30	63	90	53	40	M6	66.8	—	9.5	10	26	5	12	B-M6F	4	
HSR 25CA HSR 25CAM	36	70	83.1	57	45	M8	59.5	—	11	16	30.5	6	12	B-M6F	5.5	
HSR 25HA HSR 25HAM	36	70	102.2	57	45	M8	78.6	—	11	16	30.5	6	12	B-M6F	5.5	
HSR 30CA HSR 30CAM	42	90	98	72	52	M10	70.4	—	9	18	35	7	12	B-M6F	7	
HSR 30HA HSR 30HAM	42	90	120.6	72	52	M10	93	—	9	18	35	7	12	B-M6F	7	
HSR 35CA HSR 35CAM	48	100	109.4	82	62	M10	80.4	—	12	21	40.5	8	12	B-M6F	7.5	
HSR 35HA HSR 35HAM	48	100	134.8	82	62	M10	105.8	—	12	21	40.5	8	12	B-M6F	7.5	
HSR 45CA HSR 45HA	60	120	139 170.8	100	80	M12	98 129.8	25	13	15	50	10	16	B-PT1/8	10	
HSR 55CA HSR 55HA	70	140	163 201.1	116	95	M14	118 156.1	29	13.5	17	57	11	16	B-PT1/8	13	
HSR 65CA HSR 65HA	90	170	186 245.5	142	110	M16	147 206.5	37	21.5	23	76	19	16	B-PT1/8	14	
HSR 85CA HSR 85HA	110	215	245.6 303	185	140	M20	178.6 236	55	28	30	94	23	16	B-PT1/8	16	

公称型号的构成例

HSR25 HA 2 QZ KKHH C0 M +1300L P T M - II

公称型号

LM滑块的种类

QZ 自润滑器

防尘附件 标记(※1)

LM滑块 为不锈钢制

LM轨道长度 为单位mm

LM轨道 为不锈钢制

同一轨道上使用的 LM滑块的个数

径向间隙标记(※2)
普通(无标记)/轻预压(C1)
中预压(C0)

精度标记(※3)
普通级(无标记)/高级(H)/精密级(P)
超精密级(SP)/超超精密级(UP)

LM轨道 拼接标记
相同平面上 所使用的 轴数标记(※4)

(※1)参照图1-534上的防尘附件。(※2)参照图1-73。(※3)参照图1-79。(※4)参照图1-13。

注)此公称型号以1轴单元为1套装置。(而当2轴平行使用时,至少需要2套装置。)

在带有QZ自润滑器时,则不配备油嘴。

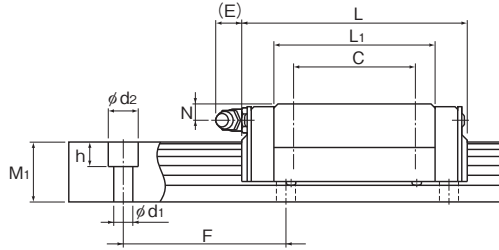

单位：mm

LM轨道尺寸						基本额定载荷		静态容许力矩 kN·m°					质量	
宽度 W ₁ ±0.05	W ₂	高度 M ₁	孔距 F	长度* Max	C	C ₀	M _a		M _s		M _c	LM滑块 kg	LM轨道 kg/m	
							单滑块	双滑块 紧靠	单滑块	双滑块 紧靠	单滑块			
20	21.5	18	60	6×9.5×8.5 3000 (1480)	13.8	23.8	0.19	1.04	0.19	1.04	0.201	0.35	2.3	
20	21.5	18	60	6×9.5×8.5 3000 (1480)	21.3	31.8	0.323	1.66	0.323	1.66	0.27	0.47	2.3	
23	23.5	22	60	7×11×9 3000 (2020)	19.9	34.4	0.307	1.71	0.307	1.71	0.344	0.59	3.3	
23	23.5	22	60	7×11×9 3000 (2020)	27.2	45.9	0.529	2.74	0.529	2.74	0.459	0.75	3.3	
28	31	26	80	9×14×12 3000 (2520)	28	46.8	0.524	2.7	0.524	2.7	0.562	1.1	4.8	
28	31	26	80	9×14×12 3000 (2520)	37.3	62.5	0.889	4.37	0.889	4.37	0.751	1.3	4.8	
34	33	29	80	9×14×12 3000 (2520)	37.3	61.1	0.782	3.93	0.782	3.93	0.905	1.6	6.6	
34	33	29	80	9×14×12 3000 (2520)	50.2	81.5	1.32	6.35	1.32	6.35	1.2	2	6.6	
45	37.5	38	105	14×20×17 3090	60 80.4	95.6 127	1.42 2.44	7.92 12.6	1.42 2.44	7.92 12.6	1.83 2.43	2.8 3.3	11	
53	43.5	44	120	16×23×20 3060	88.5 119	137 183	2.45 4.22	13.2 21.3	2.45 4.22	13.2 21.3	3.2 4.28	4.5 5.7	15.1	
63	53.5	53	150	18×26×22 3000	141 192	215 286	4.8 8.72	23.5 40.5	4.8 8.72	23.5 40.5	5.82 7.7	8.5 10.7	22.5	
85	65	65	180	24×35×28 3000	210 282	310 412	8.31 14.2	45.6 72.5	8.31 14.2	45.6 72.5	11 14.7	17 23	35.2	

注) 标记M表示LM滑块、LM轨道和钢球采用不锈钢材料。因此带此标记的型号耐腐蚀性强, 不易受环境影响。

长度* 长度Max是指LM轨道的标准最大长度。(参照 **A1-228**)

静态容许力矩°

单滑块: 使用1个LM滑块的静态容许力矩值

2个紧靠: 2个LM滑块紧靠时的静态容许力矩值

HSR-CB、HSR-CBM、HSR-HB和HSR-HBM型

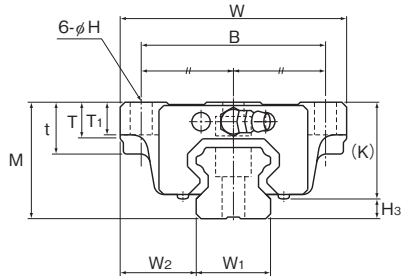

公称型号	外形尺寸			LM滑块尺寸										油嘴	H _b
	高度	宽度	长度	B	C	H	L ₁	t	T	T ₁	K	N	E		
	M	W	L	B	C	H	L ₁	t	T	T ₁	K	N	E		
HSR 20CB HSR 20CBM	30	63	74	53	40	6	50.8	10	9.5	10	26	5	12	B-M6F	4
HSR 20HB HSR 20HBM	30	63	90	53	40	6	66.8	10	9.5	10	26	5	12	B-M6F	4
HSR 25CB HSR 25CBM	36	70	83.1	57	45	7	59.5	16	11	10	30.5	6	12	B-M6F	5.5
HSR 25HB HSR 25HBM	36	70	102.2	57	45	7	78.6	16	11	10	30.5	6	12	B-M6F	5.5
HSR 30CB HSR 30CBM	42	90	98	72	52	9	70.4	18	9	10	35	7	12	B-M6F	7
HSR 30HB HSR 30HBM	42	90	120.6	72	52	9	93	18	9	10	35	7	12	B-M6F	7
HSR 35CB HSR 35CBM	48	100	109.4	82	62	9	80.4	21	12	13	40.5	8	12	B-M6F	7.5
HSR 35HB HSR 35HBM	48	100	134.8	82	62	9	105.8	21	12	13	40.5	8	12	B-M6F	7.5
HSR 45CB HSR 45HB	60	120	139 170.8	100	80	11	98 129.8	25	13	15	50	10	16	B-PT1/8	10
HSR 55CB HSR 55HB	70	140	163 201.1	116	95	14	118 156.1	29	13.5	17	57	11	16	B-PT1/8	13
HSR 65CB HSR 65HB	90	170	186 245.5	142	110	16	147 206.5	37	21.5	23	76	19	16	B-PT1/8	14
HSR 85CB HSR 85HB	110	215	245.6 303	185	140	18	178.6 236	55	28	30	94	23	16	B-PT1/8	16

公称型号的构成例

HSR35 CB 2 QZ ZZHH C0 M +1400L P T M - II

公称型号

LM滑块的种类

QZ自润滑器

防尘附件标记(※1)

LM滑块为不锈钢制

LM轨道长度(单位mm)

LM轨道为不锈钢制

同一轨道上使用的LM滑块的个数
径向间隙标记(※2)
普通(无标记)/轻预压(C1)
中预压(C0)

精度标记(※3)
普通级(无标记)/高级(H)/精密级(P)
超精密级(SP)/超超精密级(UP)

LM轨道拼接标记
相同平面上所使用的轴数标记(※4)

(※1)参照图1-534上的防尘附件。(※2)参照图1-73。(※3)参照图1-79。(※4)参照图1-13。

注)此公称型号以1轴单元为1套装置。(而当2轴平行使用时,至少需要2套装置。)

在带有QZ自润滑器时,则不配备油嘴。

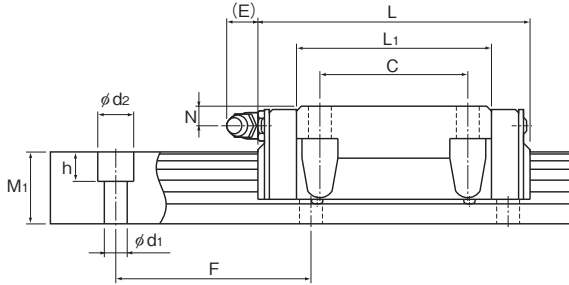

单位：mm

LM轨道尺寸						基本额定载荷		静态容许力矩 kN·m*					质量	
宽度 W ₁ ±0.05	W ₂	高度 M ₁	孔距 F	d ₁ × d ₂ × h	长度* Max	C kN	C ₀ kN	M _a		M _b		M _c	LM滑块 kg	LM轨道 kg/m
								单滑块	双滑块 紧靠	单滑块	双滑块 紧靠			
20	21.5	18	60	6×9.5×8.5	3000 (1480)	13.8	23.8	0.19	1.04	0.19	1.04	0.201	0.35	2.3
20	21.5	18	60	6×9.5×8.5	3000 (1480)	21.3	31.8	0.323	1.66	0.323	1.66	0.27	0.47	2.3
23	23.5	22	60	7×11×9	3000 (2020)	19.9	34.4	0.307	1.71	0.307	1.71	0.344	0.59	3.3
23	23.5	22	60	7×11×9	3000 (2020)	27.2	45.9	0.529	2.74	0.529	2.74	0.459	0.75	3.3
28	31	26	80	9×14×12	3000 (2520)	28	46.8	0.524	2.7	0.524	2.7	0.562	1.1	4.8
28	31	26	80	9×14×12	3000 (2520)	37.3	62.5	0.889	4.37	0.889	4.37	0.751	1.3	4.8
34	33	29	80	9×14×12	3000 (2520)	37.3	61.1	0.782	3.93	0.782	3.93	0.905	1.6	6.6
34	33	29	80	9×14×12	3000 (2520)	50.2	81.5	1.32	6.35	1.32	6.35	1.2	2	6.6
45	37.5	38	105	14×20×17	3090	60 80.4	95.6 127	1.42 2.44	7.92 12.6	1.42 2.44	7.92 12.6	1.83 2.43	2.8 3.3	11
53	43.5	44	120	16×23×20	3060	88.5 119	137 183	2.45 4.22	13.2 21.3	2.45 4.22	13.2 21.3	3.2 4.28	4.5 5.7	15.1
63	53.5	53	150	18×26×22	3000	141 192	215 286	4.8 8.72	23.5 40.5	4.8 8.72	23.5 40.5	5.82 7.7	8.5 10.7	22.5
85	65	65	180	24×35×28	3000	210 282	310 412	8.31 14.2	45.6 72.5	8.31 14.2	45.6 72.5	11 14.7	17 23	35.2

注) 标记M表示LM滑块、LM轨道和钢球采用不锈钢材料。因此带此标记的型号耐腐蚀性强, 不易受环境影响。

长度* 长度Max是指LM轨道的标准最大长度。(参照 **A1-228**)

静态容许力矩* 单滑块: 使用1个LM滑块的静态容许力矩值

2个紧靠: 2个LM滑块紧靠时的静态容许力矩值

HSR-HA、HSR-HB和HSR-HR型

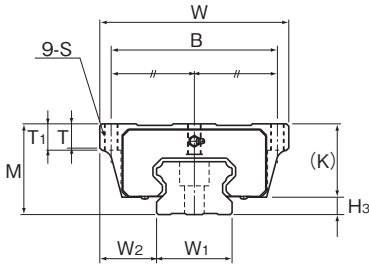

HSR100~150HA型

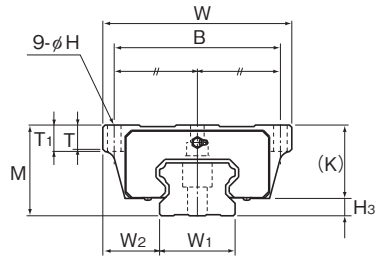

HSR100~150HB型

公称型号	外形尺寸			LM滑块尺寸											油嘴	H ₃
	高度	宽度	长度	B	C	H	S × ℓ	L ₁	T	T ₁	K	N	E			
	M	W	L													
HSR 100HA HSR 100HB HSR 100HR	120	250 250 200	334	220 220 130	200	— 20	M18 ※ — M18 × 27	261	32 32 33	35 35 —	100	23	16	B-PT1/4	20	
HSR 120HA HSR 120HB HSR 120HR	130	290 290 220	365	250 250 146	210	— 22 —	M20 ※ — M20 × 30	287	34 34 33.7	38 38 —	110	26.5	16	B-PT1/4	20	
HSR 150HA HSR 150HB HSR 150HR	145	350 350 266	396	300 300 180	230	— 26 —	M24 ※ — M24 × 35	314	36 36 33	40 40 —	123	29	16	B-PT1/4	22	

注) ※ 表示通孔。

公称型号的构成例

HSR150 HR 2 UU C1 +2350L H T - II

公称型号

LM滑块的种类

防尘附件标记(※1)

LM轨道长度(单位mm)

LM轨道拼接标记

相同平面上所使用的轴数标记(※4)

同一轨道上使用的LM滑块的个数

径向间隙标记(※2)
普通(无标记)/轻预压(C1)
中预压(C0)

精度标记(※3)
普通级(无标记)/高级(H)/精密级(P)
超精密级(SP)/超超精密级(UP)

(※1) 参照图A1-534上的防尘附件。(※2) 参照图A1-73。(※3) 参照图A1-79。(※4) 参照图A1-13。

注) 此公称型号以1轴单元为1套装置。(而当2轴平行使用时, 至少需要2套装置。)

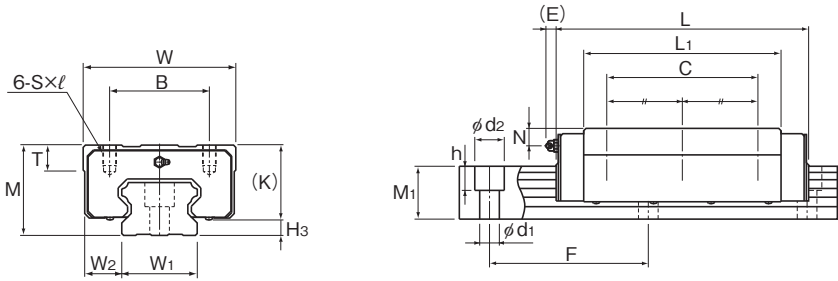

HSR100~150HR型

单位：mm

LM轨道尺寸						基本额定载荷		静态容许力矩 kN·m*					质量	
宽度 W ₁ ±0.05	W ₂	高度 M ₁	孔距 F	长度* Max	C	C ₀	M _A		M _B		M _C	LM滑块 kg	LM轨道 kg/m	
							单滑块	双滑块 紧靠	单滑块	双滑块 紧靠	单滑块			
100	75 75 50	70	210	26×39×32	3000	351	506	19.4	98.2	19.4	98.2	22.4	32	49
114	88 88 53	75	230	33×48×43	3000	429	612	25.9	129	25.9	129	31.1	43	61
144	103 103 61	85	250	39×58×46	3000	518	728	33.6	167	33.6	167	45.2	62	87

注) 长度* 长度Max是指LM轨道的标准最大长度。(参照 **图1-228**)

静态容许力矩*

单滑块：使用1个LM滑块的静态容许力矩值

2个紧靠：2个LM滑块紧靠时的静态容许力矩值

LM轨道的标准长度和最大长度

表1表示HSR型LM轨道的标准长度和最大长度。要使用超过最大长度的LM轨道时，须采用连接方式制作。详细情况请向THK咨询。

对于指定了特殊长度时的G尺寸，推荐使用表中的尺寸。如果G尺寸太长，安装后可能导致该部分的不稳定，甚至会影响精度。



表1 HSR型LM轨道的标准长度和最大长度

单位：mm

公称型号	HSR 8	HSR 10	HSR 12	HSR 15	HSR 20	HSR 25	HSR 30	HSR 35	HSR 45	HSR 55	HSR 65	HSR 85	HSR 100	HSR 120	HSR 150
LM轨道 标准长度 (L ₀)	35	45	70	160	160	220	280	280	570	780	1270	1530	1340	1470	1600
	55	70	110	220	220	280	360	360	675	900	1570	1890	1760	1930	2100
	75	95	150	280	280	340	440	440	780	1020	2020	2250	2180	2390	2350
	95	120	190	340	340	400	520	520	885	1140	2620	2610	2600		
	115	145	230	400	400	460	600	600	990	1260					
	135	170	270	460	460	520	680	680	1095	1380					
	155	195	310	520	520	580	760	760	1200	1500					
	175	220	350	580	580	640	840	840	1305	1620					
	195	245	390	640	640	700	920	920	1410	1740					
	215	270	430	700	700	760	1000	1000	1515	1860					
	235	295	470	760	760	820	1080	1080	1620	1980					
	255	320	510	820	820	940	1160	1160	1725	2100					
	275	345	550	940	940	1000	1240	1240	1830	2220					
		370	590	1000	1000	1060	1320	1320	1935	2340					
		395	630	1060	1060	1120	1400	1400	2040	2460					
		420	670	1120	1120	1180	1480	1480	2145	2580					
		445		1180	1180	1240	1560	1560	2250	2700					
		470		1240	1240	1300	1640	1640	2355	2820					
				1360	1360	1360	1720	1720	2460	2940					
				1480	1480	1420	1800	1800	2565	3060					
			1600	1600	1480	1880	1880	2670							
					1720	1540	1960	1960	2775						
					1840	1600	2040	2040	2880						
					1960	1720	2200	2200	2985						
					2080	1840	2360	2360	3090						
					2200	1960	2520	2520							
						2080	2680	2680							
						2200	2840	2840							
						2320	3000	3000							
						2440									
标准孔距F	20	25	40	60	60	60	80	80	105	120	150	180	210	230	250
G	7.5	10	15	20	20	20	20	20	22.5	30	35	45	40	45	50
最大长度	(275)	(470)	(670)	3000 (1240)	3000 (1480)	3000 (2020)	3000 (2520)	3000 (2520)	3090	3060	3000	3000	3000	3000	3000

注1) 对于最大长度，其随精度等级不同而异，详细情况请向THK咨询。

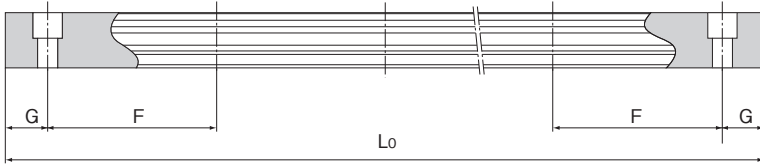
注2) 不能采用连接的方式，但需要超过上述最大长度以上时，请向THK咨询。

注3) 括号中的数值表示不锈钢型的最大长度。

LM轨道底面有螺纹孔的HSR型

HSR型中包括有LM轨道底面带螺纹孔类型，其LM轨道底面攻有螺纹。当需要从底座的底面安装LM滚动导轨，以及需要提高防尘效果时，这种类型很有效。

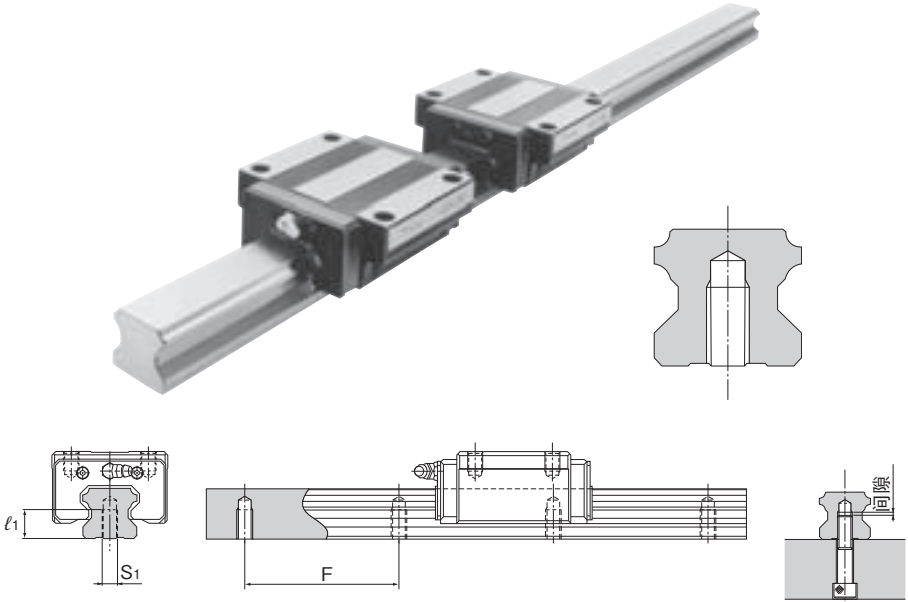

- (1) 螺栓的长度，请通过确保在螺栓端部和螺纹底部（有效螺纹深度）之间有2到5mm的间隙来决定。（参照上图）
- (2) LM轨道底面带螺纹孔类型也适用于HSR-YR型。
- (3) 有关螺纹孔的标准孔距（F），请参照 **A1-228**表1。

表2 LM轨道螺纹的尺寸表

单位：mm

公称型号	S ₁	有效螺纹深度 l_1
HSR 15	M5	8
HSR 20	M6	10
HSR 25	M6	12
HSR 30	M8	15
HSR 35	M8	17
HSR 45	M12	24
HSR 55	M14	24
HSR 65	M20	30

公称型号的构成例

HSR30A2UU +1000LH K

LM轨道
有螺纹孔型的标记

垫片

微型HSR型的LM滑块不得从LM轨道卸下, 否则钢球将脱落。

因此, 为了防止LM滑块的脱落, 通常交货时要安装制动器; 但是, 使用时, 若要卸下制动器, 请注意不要超过悬臂范围。

表3 HSR型制动器(C型)尺寸表

单位: mm

公称型号	A	B	C
8	13	6	10
10	16	6	11
12	20	7	15



图1 HSR型制动器(C型)

润滑孔

【HSR型的半标准润滑孔】

对于HSR型, 提供了半标准的润滑孔。请根据用途指定适合的型号。

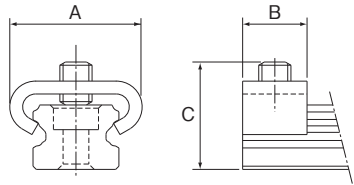
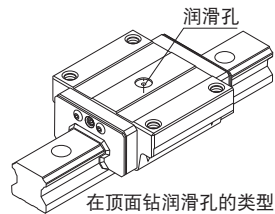
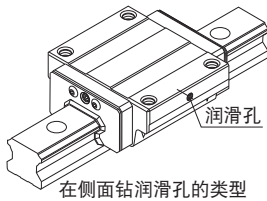

SR

LM滚动导轨 径向型 SR型

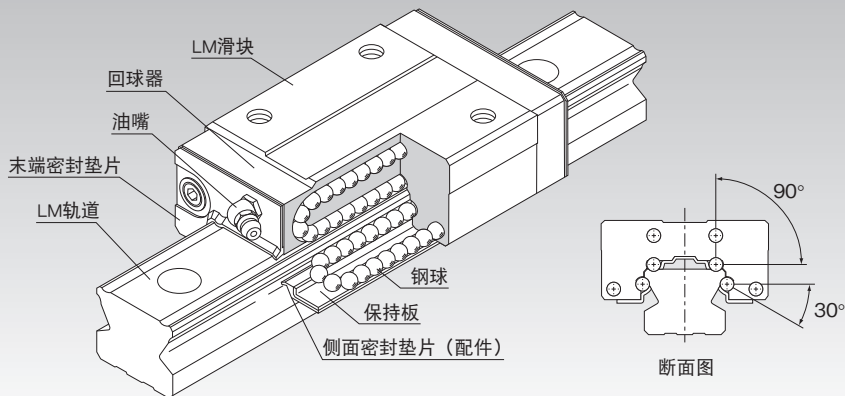

选择的要点 **A1-10**

设计的要点 **A1-474**

配件 **A1-497**

公称型号 **A1-563**

使用注意事项 **A1-568**

润滑相关产品 **A24-1**

安装步骤与维护 **B1-89**

力矩等效系数 **A1-43**

各方向的额定载荷 **A1-59**

各方向的等效系数 **A1-61**

径向间隙 **A1-73**

精度规格 **A1-79**

安装面的肩高和圆角半径 **A1-483**

安装面的容许误差 **A1-490**

配件安装后各型号的尺寸 **A1-508**

结构与特长

钢球沿着LM轨道和LM滑块上经过精密研磨加工的4列滚动面进行滚动；通过组装在LM滑块上的回球器，使钢球列循环运动。LM滑块采用保持板将钢球保持住，因此即使从LM轨道中抽出LM滑块，钢球也不会脱落。同时，因断面高度低，并且对LM滑块进行了高刚性设计，从而能获得稳定的高精度直线运动。

【小型化、重负荷】

因为断面高度低的小型化设计的类型具有在径向方向上承重能力强的钢球接触构造，所以最适合于水平导向部。

【容易实现安装精度】

此类型是自动调心型，容易吸收2轴之间平行度和水平的精度误差，从而实现高精度、平稳的直线运动。

【低噪音型】

各钢球列的回转部被设计成能通过LM滑块回球器的导向部，使钢球能够平滑地循环，因此可实现低噪音运动。

【出色的耐久性】

即使在预压或偏置负荷作用之下，钢球的差动滑动量也抑制在最低限度，实现了高耐磨损性和精度的长期维持。

【还备有不锈钢型】

LM滑块、LM轨道、钢球也可采用不锈钢制造。

种类与特长

SR-W型

尺寸表⇒[A1-238](#)

此为将LM滑块的宽度(W)减小、并进行了螺纹加工的类型。

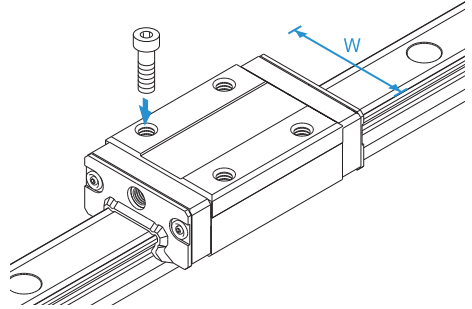

SR-TB型

尺寸表⇒[A1-240](#)

此类型与SR-W型的高度尺寸相同,LM滑块可以从下方安装。

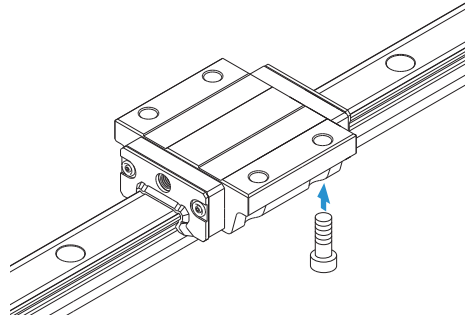

SR-V型

尺寸表⇒[A1-238](#)

此类型与SR-W型具有同一横断面形状,为缩短了LM滑块全长(L)的节省空间型。

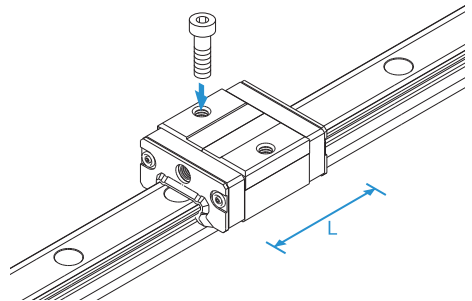

SR-SB型

尺寸表⇒ **A1-240**

此类型与SR-TB型具有同一横断面形状,为缩短了LM滑块全长(L)的节省空间型。

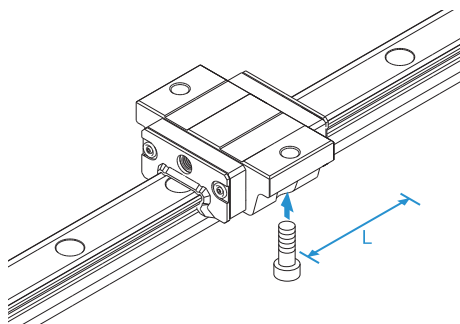

SR型的特性

SR型与具有45°的接触构造相比,有如下卓越特性。通过利用这些特性,可制造出更高精度、高刚性的机械和装置。

额定载荷、使用寿命的差异

因SR型采用了90°的接触构造,与采用45°的接触构造相比,在额定载荷或使用寿命上会有差异。按相同球径来比较,如下图所示,施加相同的径向载荷时,SR型与45°接触构造的产品相比,作用在SR上的负荷只有70%。这个结果表现在SR的使用寿命上就显示出2倍以上的差异。



图1

精度的差异

如果LM轨道或LM滑块产生加工误差(研磨误差),将会影响行走精度。假定滚动面的加工误差为 Δ ,45°接触构造(HSR型)的情况与90°的接触构造(SR型)的情况相比,前者的径向方向误差将达后者的1.4倍。另外,在水平方向,45°的接触构造的情况与30°的接触构造的情况相比,水平方向误差将达到后者的1.22倍。

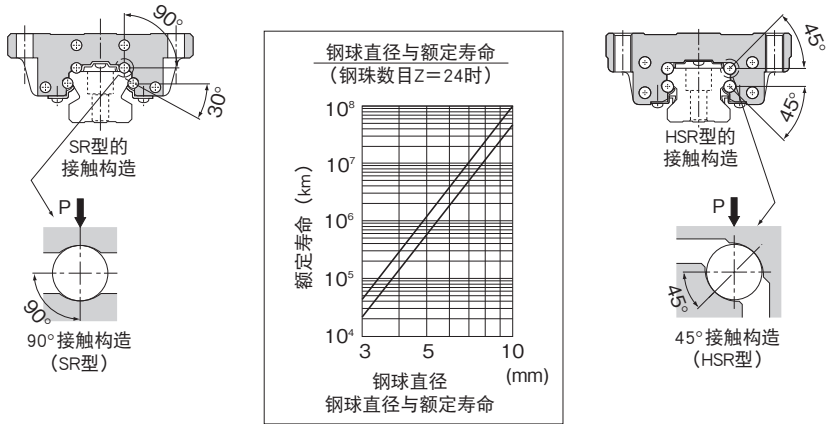

图2 加工误差与精度

刚性的差异

SR型所采用的 90° 接触构造,在刚性方面也与 45° 的接触构造有差异。在施加相同径向载荷 P 时,SR型径向方向的变位量只有 45° 接触构造产品的56%。因此,对径向方向刚性要求较高时,使用SR型比较有利。下图显示了径向载荷与变位量的差异。

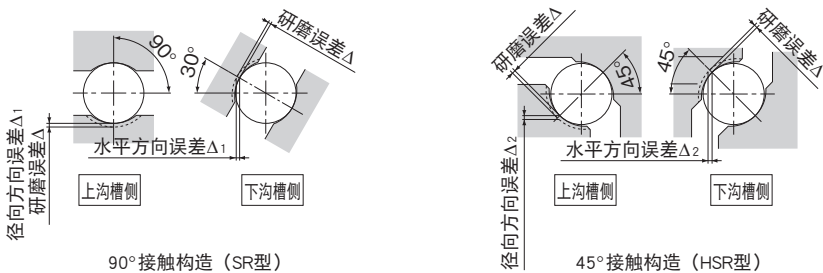

图3 径向载荷下的变位量

接触角不同时 的负荷和变位量 ($D_a=6.35\text{mm}$)
(单个钢球的变位量)

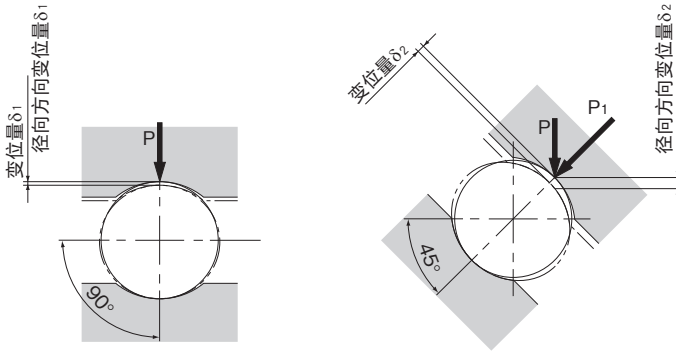

图4 径向载荷与变位量

总结

因此,具有 90° 接触结构的SR型,最适合于主要由径向载荷作用的场所、需要径向刚性的场所、或者上下左右方向要求行走精度的场所等。

但是,反径向载荷、侧向载荷或力矩很大时,则建议使用有 45° 接触构造(4方向等负荷型)的HSR型。

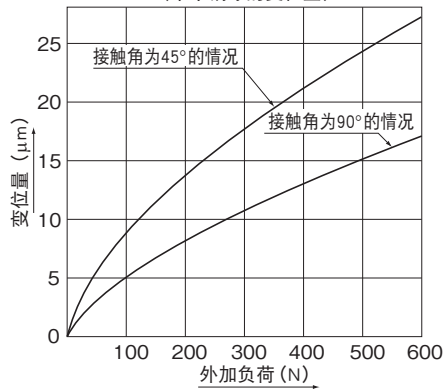
SR-W、SR-WM、SR-V和SR-VM型

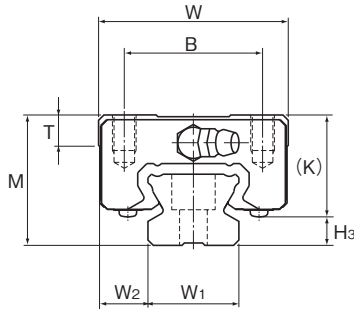

公称型号	外形尺寸			LM滑块尺寸										油嘴	H ₃
	高度	宽度	长度	B	C	S×ℓ	L ₁	T	K	N	E				
	M	W	L												
SR 15V/VM SR 15W/WM	24	34	40.4 57	26	— 26	M4×7	22.9 39.5	5.7	18.2	6	5.5	PB1021B	5.8		
SR 20V/VM SR 20W/WM	28	42	47.3 66.2	32	— 32	M5×8	27.8 46.7	7.2	22	6	12	B-M6F	6		
SR 25V/VM SR 25W/WM	33	48	59.2 83	35	— 35	M6×9	35.2 59	7.7	26	7	12	B-M6F	7		
SR 30V/VM SR 30W/WM	42	60	67.9 96.8	40	— 40	M8×12	40.4 69.3	8.5	32.5	8	12	B-M6F	9.5		
SR 35V/VM SR 35W/WM	48	70	77.6 111	50	— 50	M8×12	45.7 79	12.5	36.5	8.5	12	B-M6F	11.5		
SR 45W	60	86	126	60	60	M10×15	90.5	15	47.5	11.5	16	B-PT1/8	12.5		
SR 55W	68	100	156	75	75	M12×20	117	16.7	54.5	12	16	B-PT1/8	13.5		
SR 70T	85	126	194.6	90	90	M16×25	147.6	24.5	70	12	16	B-PT1/8	15		
SR 85T	110	156	180	100	80	M18×30	130	25.5	91.5	27	12	A-PT1/8	18.5		
SR 100T	120	178	200	120	100	M20×35	150	29.5	101	32	12	A-PT1/8	19		
SR 120T	110	205	235	160	120	M20×35	180	24	95	14	13.5	B-PT1/4	15		
SR 150T	135	250	280	200	160	M20×35	215	24	113	17	13.5	B-PT1/4	22		

公称型号的构成例

SR25 W 2 UU C0 M +1240L Y P T M -II

公称型号 | LM滑块的种类 | 防尘附件标记(※1) | LM滑块为不锈钢制 | LM轨道长度(单位mm) | LM轨道为不锈钢制 | 相同平面上所使用的轴数标记(※4)

同一轨道上使用的LM滑块的个数 | 径向间隙标记(※2) 普通(无标记)/轻预压(C1) 中预压(C0) | 只适用于25 | LM轨道拼接标记 | 精度标记(※3) 普通级(无标记)/高级(H)/精密级(P) 超精密级(SP)/超超精密级(UP)

(※1) 参照图1-534上的防尘附件。(※2) 参照图1-73。(※3) 参照图1-79。(※4) 参照图1-13。

注) 此公称型号以1轴单元为1套装置。(而当2轴平行使用时, 至少需要2套装置。)

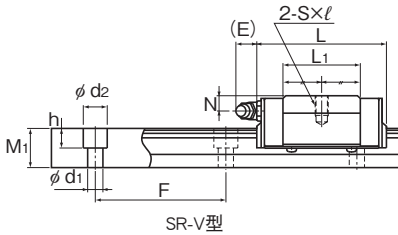

SR-V型

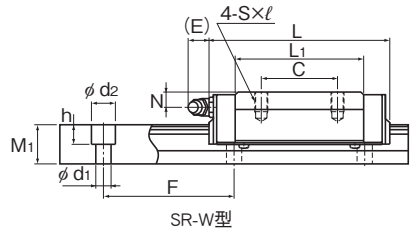

SR-W型

单位: mm

LM轨道尺寸						基本额定载荷			静态容许力矩 kN·m*					质量	
宽度 W ₁ ±0.05	W ₂	高度 M ₁	孔距 F	长度* Max	C	C ₀	M _a		M _b		M _c	LM滑块 kg	LM轨道 kg/m		
							单滑块	双滑块 紧靠	单滑块	双滑块 紧靠	单滑块				
15	9.5	12.5	60	3.5×6×4.5 (1240) 2500	5.39 9.51	11.1 19.3	0.0326 0.0925	0.224 0.516	0.0203 0.0567	0.143 0.321	0.0654 0.113	0.12 0.2	1.2		
20	11	15.5	60	6×9.5×8.5 (1480) 3000	7.16 12.5	14.4 25.2	0.053 0.146	0.332 0.778	0.0329 0.0896	0.21 0.481	0.11 0.194	0.2 0.3	2.1		
23	12.5	18	60	7×11×9 (2020) 3000	11.7 20.3	22.5 39.5	0.103 0.286	0.649 1.52	0.0642 0.175	0.41 0.942	0.201 0.355	0.3 0.4	2.7		
28	16	23	80	7×11×9 (2520) 3000	17.2 30	32.5 56.8	0.163 0.494	1.08 2.55	0.102 0.303	0.692 1.57	0.352 0.611	0.5 0.8	4.3		
34	18	27.5	80	9×14×12 (2520) 3000	23.8 41.7	44.1 77.2	0.259 0.74	1.68 4.01	0.161 0.454	1.07 2.49	0.576 1.01	0.8 1.2	6.4		
45	20.5	35.5	105	11×17.5×14 3000	55.3	101	1.1	5.96	0.679	3.69	1.77	2.2	11.3		
48	26	38	120	14×20×17 3000	89.1	157	2.27	11.3	1.39	6.98	2.87	3.6	12.8		
70	28	47	150	18×26×22 3000	156	266	2.54	13.2	2.18	11.3	4.14	7	22.8		
85	35.5	65.5	180	18×26×22 3000	120	224	2.54	15.1	1.25	7.47	5.74	10.1	34.9		
100	39	70.3	210	22×32×25 3000	148	283	3.95	20.9	1.95	10.3	8.55	14.1	46.4		
114	45.5	65	230	26×39×30 3000	279	377	5.83	32.9	2.87	16.2	13.7	—	—		
144	53	77	250	33×48×36 3000	411	537	9.98	55.8	4.92	27.5	24.3	—	—		

注1) 标记M表示LM滑块、LM轨道和钢球采用不锈钢材料。因此带此标记的型号耐腐蚀性强, 不易受环境影响。

型号大于SR85T型的产品为半标准型。有关这些型号的具体情况, 请向THK咨询。

SR85T和SR100T型在LM滑块侧面安装有油嘴。

长度* 长度Max是指LM轨道的标准最大长度。(参照 **A1-242**)

静态容许力矩* 单滑块: 使用1个LM滑块的静态容许力矩值

2个紧靠: 2个LM滑块紧靠时的静态容许力矩值

注2) SR15的LM轨道安装孔标准为M3用尺寸(无Y标记)。当要订购M4用尺寸(有Y标记)时, 请向THK咨询。与SSR型替换等时, 请注意LM轨道安装孔尺寸。

SR-TB、SR-TBM、SR-SB和SR-SBM型

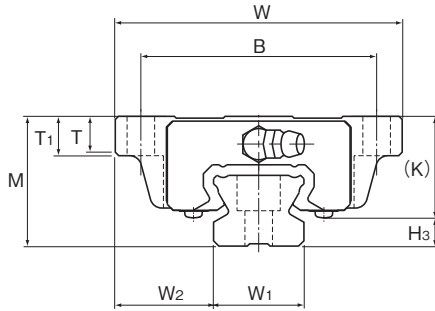

公称型号	外形尺寸			LM滑块尺寸										油嘴	H ₃
	高度	宽度	长度	B	C	H	L ₁	T	T ₁	K	N	E			
	M	W	L	B	C	H	L ₁	T	T ₁	K	N	E			
SR 15SB/SBM SR 15TB/TBM	24	52	40.4 57	41	— 26	4.5	22.9 39.5	6.1	7	18.2	6	5.5	PB1021B	5.8	
SR 20SB/SBM SR 20TB/TBM	28	59	47.3 66.2	49	— 32	5.5	27.8 46.7	8	9	22	6	12	B-M6F	6	
SR 25SB/SBM SR 25TB/TBM	33	73	59.2 83	60	— 35	7	35.2 59	9.1	10	26	7	12	B-M6F	7	
SR 30SB/SBM SR 30TB/TBM	42	90	67.9 96.8	72	— 40	9	40.4 69.3	8.7	10	32.5	8	12	B-M6F	9.5	
SR 35SB/SBM SR 35TB/TBM	48	100	77.6 111	82	— 50	9	45.7 79	11.2	13	36.5	8.5	12	B-M6F	11.5	
SR 45TB	60	120	126	100	60	11	90.5	12.8	15	47.5	11.5	16	B-PT1/8	12.5	
SR 55TB	68	140	156	116	75	14	117	15.3	17	54.5	12	16	B-PT1/8	13.5	

注) 标记M表示LM滑块、LM轨道和钢球采用不锈钢材料。因此带此标记的型号耐腐蚀性强, 不易受环境影响。

公称型号的构成例

SR25 TB 2 UU C1 +1200L Y H T - II

公称型号	LM滑块的种类	防尘附件标记(※1)	径向间隙标记(※2)	LM轨道长度(单位mm)	精度标记(※3)	LM轨道拼接标记	相同平面上所使用的轴数标记(※4)
	同一轨道上使用的LM滑块的个数		普通(无标记)/轻预压(C1) 中预压(C0)	只适用于25	普通级(无标记)/高级(H)/精密级(P) 超精密级(SP)/超超精密级(UP)		

(※1) 参照A1-534上的防尘附件。(※2) 参照A1-73。(※3) 参照A1-79。(※4) 参照A1-13。

注) 此公称型号以1轴单元为1套装置。(而当2轴平行使用时, 至少需要2套装置。)

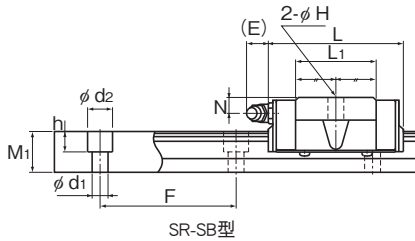

SR-SB型

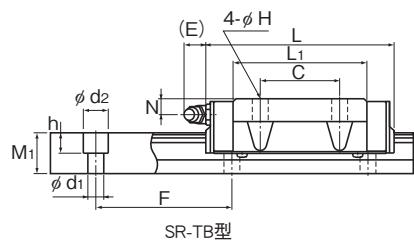

SR-TB型

单位: mm

LM轨道尺寸						基本额定载荷			静态容许力矩 kN·m*					质量	
宽度 W ₁ ±0.05	W ₂	高度 M ₁	孔距 F	长度* d ₁ ×d ₂ ×h Max	C	C ₀	M _a			M _b		M _c	LM滑块 kg	LM轨道 kg/m	
							单滑块	双滑块 紧靠	单滑块	双滑块 紧靠	单滑块				
15	18.5	12.5	60	3.5×6×4.5	(1240)	5.39	11.1	0.0326	0.224	0.0203	0.143	0.0654	0.15	1.2	
					2500	9.51	19.3	0.0925	0.516	0.0567	0.321	0.113			
20	19.5	15.5	60	6×9.5×8.5	(1480)	7.16	14.4	0.053	0.332	0.0329	0.21	0.11	0.3	2.1	
					3000	12.5	25.2	0.146	0.778	0.0896	0.481	0.194			
23	25	18	60	7×11×9	(2020)	11.7	22.5	0.103	0.649	0.0642	0.41	0.201	0.4	2.7	
					3000	20.3	39.5	0.286	1.52	0.175	0.942	0.355			
28	31	23	80	7×11×9	(2520)	17.2	32.5	0.163	1.08	0.102	0.692	0.352	0.8	4.3	
					3000	30	56.8	0.494	2.55	0.303	1.57	0.611			
34	33	27.5	80	9×14×12	(2520)	23.8	44.1	0.259	1.68	0.161	1.07	0.576	1	6.4	
					3000	41.7	77.2	0.74	4.01	0.454	2.49	1.01			
45	37.5	35.5	105	11×17.5×14	3000	55.3	101	1.1	5.96	0.679	3.69	1.77	2.5	11.3	
48	46	38	120	14×20×17	3000	89.1	157	2.27	11.3	1.39	6.98	2.87	4.2	12.8	

注1) 长度* 长度Max是指LM轨道的标准最大长度。(参照 A1-242)

静态容许力矩*

单滑块: 使用1个LM滑块的静态容许力矩值

2个紧靠: 2个LM滑块紧靠时的静态容许力矩值

注2) SR15的LM轨道安装孔标准为M3用尺寸(无Y标记)。当要订购M4用尺寸(有Y标记)时, 请向THK咨询。与SSR型替换等时, 请注意LM轨道安装孔尺寸。

LM轨道的标准长度和最大长度

表1表示SR型LM轨道的标准长度和最大长度。要使用超过最大长度的LM轨道时,须采用拼接方式制作。详细情况请向THK咨询。

对于指定了特殊长度时的G尺寸,推荐使用表中的尺寸。如果G尺寸太长,安装后可能导致该部分的不稳定,甚至会影响精度。



表1 SR型LM轨道的标准长度和最大长度

单位: mm

公称型号	SR 15	SR 20	SR 25	SR 30	SR 35	SR 45	SR 55	SR 70	SR 85	SR 100	SR 120	SR 150
LM轨道 标准长度 (L ₀)	160	220	220	280	280	570	780	1270	1520	1550	1700	1600
	220	280	280	360	360	675	900	1570	2060	1970	2390	2100
	280	340	340	440	440	780	1020	2020	2600	2600		
	340	400	400	520	520	885	1140	2620				
	400	460	460	600	600	990	1260					
	460	520	520	680	680	1095	1380					
	520	580	580	760	760	1200	1500					
	580	640	640	840	840	1305	1740					
	640	700	700	920	920	1410	1860					
	700	760	760	1000	1000	1515	1980					
	760	820	820	1080	1080	1725	2100					
	820	940	940	1160	1160	1830	2220					
	940	1000	1000	1240	1240	1935	2340					
	1000	1060	1060	1320	1320	2040	2460					
	1060	1120	1120	1400	1400	2145	2580					
	1120	1180	1180	1480	1480	2250	2700					
	1180	1240	1240	1640	1640	2355	2820					
	1240	1300	1300	1720	1720	2460	2940					
	1300	1360	1360	1800	1800	2565						
	1360	1420	1420	1880	1880	2670						
	1420	1480	1480	1960	1960	2775						
	1480	1540	1540	2040	2040	2880						
	1540	1600	1600	2120	2120	2985						
		1660	1660	2200	2200							
		1720	1720	2280	2280							
		1780	1780	2360	2360							
		1840	1840	2440	2440							
		1900	1900	2520	2520							
	1960	1960	2600	2600								
	2020	2020	2680	2680								
	2080	2080	2760	2760								
	2140	2140	2840	2840								
		2200	2920	2920								
		2260										
		2320										
		2380										
		2440										
标准孔距F	60	60	60	80	80	105	120	150	180	210	230	250
G	20	20	20	20	20	22.5	30	35	40	40	45	50
最大长度	2500 (1240)	3000 (1480)	3000 (2020)	3000 (2520)	3000 (2520)	3000	3000	3000	3000	3000	3000	3000

注1) 对于最大长度,其随精度等级不同而异,详细情况请向THK咨询。

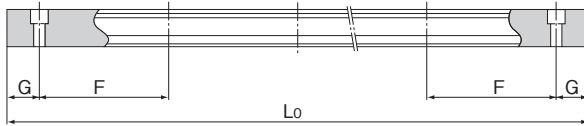
注2) 不能采用拼接的方式,但需要超过上述最大长度以上时,请向THK咨询。

注3) 型号大于SR85T型的产品为半标准型。有关这些型号的具体情况,请向THK咨询。

注4) 括号中的数值表示不锈钢制型的最大长度。

LM轨道底面有螺纹孔的SR型

SR型中包括有LM轨道底面带螺纹孔类型, 其LM轨道底面攻有螺纹。当需要从底座的底面安装LM滚动导轨, 以及需要提高防尘效果时, 这种类型很有效。

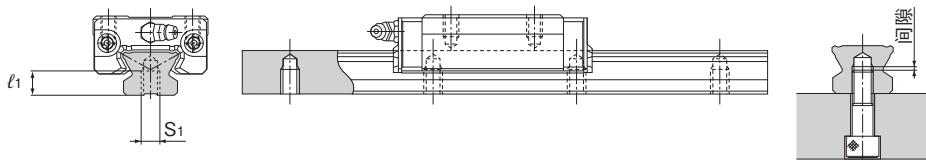
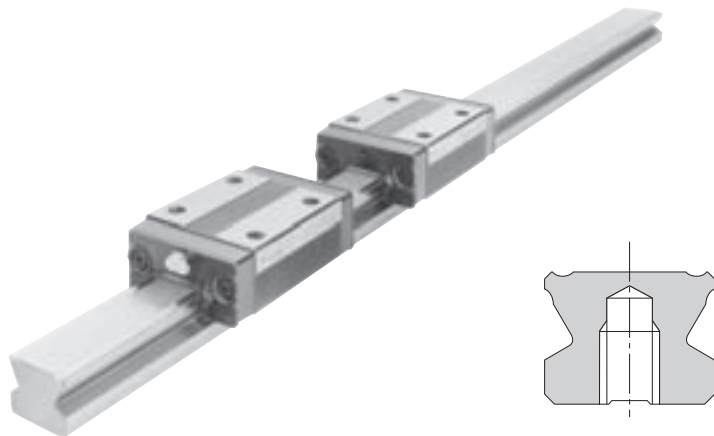

- (1) LM轨道底面有螺纹孔的SR型仅制造精度等级为高级或以下等级的产品。
- (2) 螺栓的长度, 请通过确保在螺栓端部和螺纹底部(有效螺纹深度)之间有2到5mm的间隙来决定。(参照上图)
- (3) 有关螺纹孔的标准孔距(F), 请参照 **A1-242**表1。

表2 LM轨道螺纹的尺寸表 单位: mm

公称型号	S_1	有效螺纹深度 l_1
SR 15	M5	7
SR 20	M6	9
SR 25	M6	10
SR 30	M8	14
SR 35	M8	16
SR 45	M12	20
SR 55	M14	22

公称型号的构成例

SR30 W2UU +1000LH K

LM轨道
有螺纹孔型的标记

NR/NRS

LM滚动导轨 机床用超重载荷 NR/NRS型

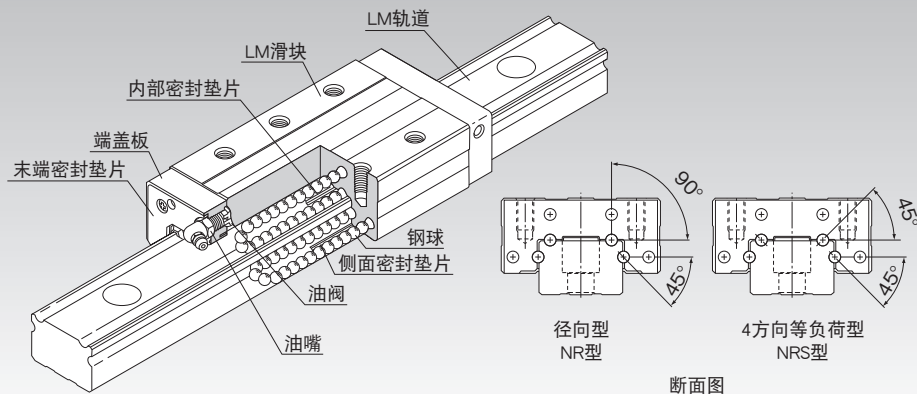

选择的要点 A1-10

设计的要点 A1-474

配件 A1-497

公称型号 A1-563

使用注意事项 A1-568

润滑相关产品 A24-1

安装步骤与维护 B1-89

力矩等效系数 A1-43

各方向的额定载荷 A1-59

各方向的等效系数 A1-61

径向间隙 A1-72

精度规格 A1-79

安装面的肩高和圆角半径 A1-484

安装面的容许误差 A1-490

配件安装后各型号的尺寸 A1-508

结构与特长

钢球沿着LM轨道和LM滑块上经过精密研磨加工的4列滚动面进行滚动；通过组装在LM滑块上的回球器，使钢球列循环运动。钢球的滚动面是通过专用设备和具有极高精度的加工技术加工而成，实现了比以往产品更接近球径的深沟滚动面加工的加工。因此，提高了工具机所必需的高刚性、耐振动与冲击性、阻尼性（减衰性），成为能够承受超重载荷的类型。

* NR/NRS型的LM滚动导轨的刚性非常高，因此在结构上容易受到安装面的中心线不重合度、组装误差的影响。若受到了这种影响，则可能造成使用寿命缩短、运行不畅。选型时请咨询THK。

【提高了阻尼效果】

机床（装配NR或NRS）非切削运行时，LM滚动导轨像平常一样轻快地运动，机床切削工件时，由于LM滚动导轨承受切削负荷，钢球与滚动面之间的接触面积增大，滚动运动与滑动运动混和在一起，成为恰当的滚动滑动运动。因此，摩擦阻力增加，提高了阻尼效果（减衰性）。

由于这时滑动的绝对量甚微，磨损极少，因而对寿命不会产生影响。

【极其合理的LM滚动导轨】

NR和NRS型不会发生在哥德式拱形沟槽中所见到的过大的差动滑动，快速进给时能轻快地运动，实现了较高的定位精度。同时，在切削时根据切削负荷会产生适当的差动滑动，来增加滚动阻力，提高了阻尼效果，改善了切削性能。因此，NR和NRS型是设计极其合理的LM滚动导轨。

【高刚性】

反径向与侧向刚性低下的原因是由于LM滑块或LM轨道本身的刚性低，为了提高LM滑块和LM轨道的刚性，使用FEM在有限的尺寸内对LM滑块和LM轨道进行了优化设计。

同时，THK还备有具有相同尺寸但特性有所不同的、径向型的NR型和4方向等负荷型的NRS型这2种类型的产品，可根据条件要求来选择使用。

【超重载荷】

因为滚动面的曲率近似于球径，所以承载负荷时，钢球接触面积会变大，LM滚动导轨能够获得超重载荷的承载能力。

种类与特长

NR-R/NRS-R型

尺寸表⇒[A1-250](#)/[A1-252](#)

此为将LM滑块的宽度(W)减小、并进行了螺纹加工的类型。可用于工作台宽度空间较小的场所。

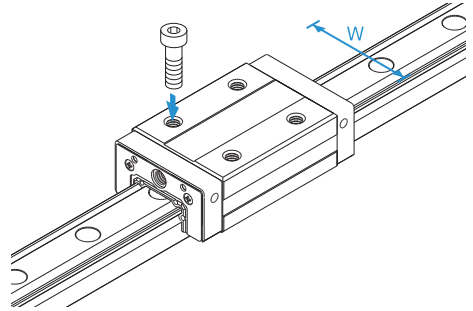

NR-A/NRS-A型

尺寸表⇒[A1-254](#)/[A1-256](#)

此为在LM滑块的法兰部实施了螺纹加工的类型。

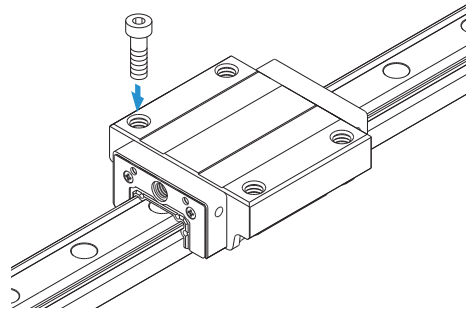

NR-B/NRS-B型

尺寸表⇒[A1-258](#)/[A1-260](#)

此类型在LM滑块的法兰部实施了通孔加工,可用于工作台上无法钻装配螺栓用通孔的情况。

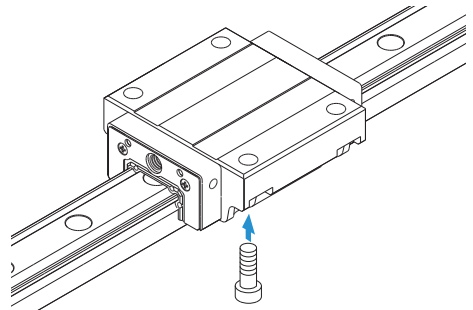

NR-LR/NRS-LR型

尺寸表⇒ [A1-250](#)/[A1-252](#)

此类型LM滑块的横断面形状与NR-R/NRS-R型相同, 延长了LM滑块全长(L), 并增加了额定载荷。

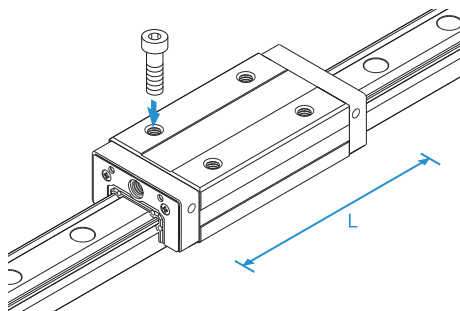

NR-LA/NRS-LA型

尺寸表⇒ [A1-254](#)/[A1-256](#)

此类型LM滑块的横断面形状与NR-A/NRS-A型相同, 延长了LM滑块全长(L), 并增加了额定载荷。

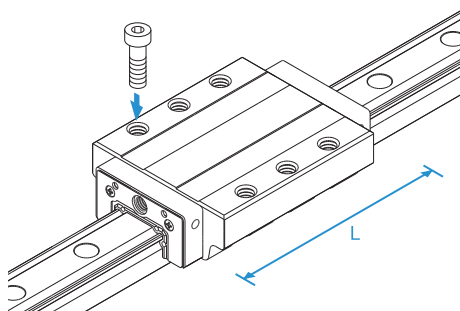

NR-LB/NRS-LB型

尺寸表⇒ [A1-258](#)/[A1-260](#)

此类型LM滑块的横断面形状与NR-B/NRS-B型相同, 延长了LM滑块全长(L), 并增加了额定载荷。

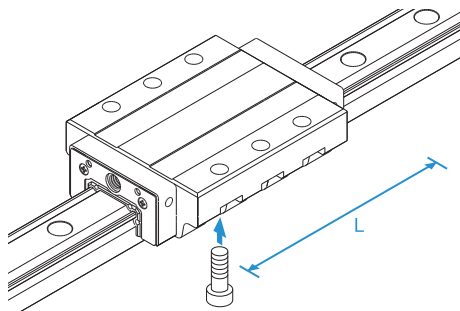

NR和NRS型的特征

【主负荷方向的刚性增强】

NR型所采用的90°接触构造, 在刚性方面与45°接触构造有所差异。在施加相同径向载荷P时, 90°接触构造的NR型的径向方向变位置比45°接触构造时要少44%。



图1 径向载荷下的变位置

图2显示了径向载荷与变位置的差异。因此, 对径向方向刚性要求较高时, 使用NR型比较有利。

接触角不同时负荷和变位置 (Da=6.35mm)
(每24个钢球的变位置)

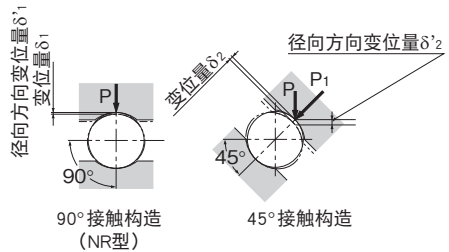

图2 径向载荷和变位置(通常间隙、无预压)

【侧向载荷、反径向载荷的刚性提高】

在LM滚动导轨NR型中, 从LM轨道的底面到下沟槽上的钢球(承受侧向重负荷的钢球)之间的距离H很短, LM轨道宽度W与H的比率较小, 同时从LM轨道螺栓安装座面到LM轨道底面的距离T也很短。因此, 在承受侧向载荷时, LM轨道变形量小, 从而提高了侧向刚性。

另外, 因设计成LM滑块的B尺寸较短, 而A尺寸较厚, 所以在承受反径向载荷或侧向载荷时, 能形成抑制LM滑块张开的构造, 同时也提高了反径向方向的刚性。

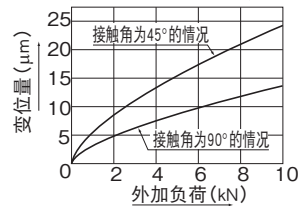
与以往的同等型号相比, NR的球径变小, 有效钢球数量增加至约1.3倍, 故静态刚性也得到了提高。



图3 NR型的断面图

【通过接触构造比较接触面及内部应力】

如图4所示, 根据接触面形状的不同, 钢球的接触面积或内部应力会有很大的不同。

传统滚柱导轨因需要保持滚柱, 故有效接触长度变短, 接触面积并没有增加多少。同时, 由于安装误差, 接触部的应力分布发生变化, 对差动滑动量会产生很大的影响。

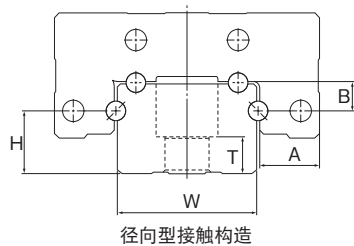

图4 接触面的比较(ϕ 6.350钢球, ϕ 6 \times 6 ℓ 滚柱)

NR-R、NR-LR型

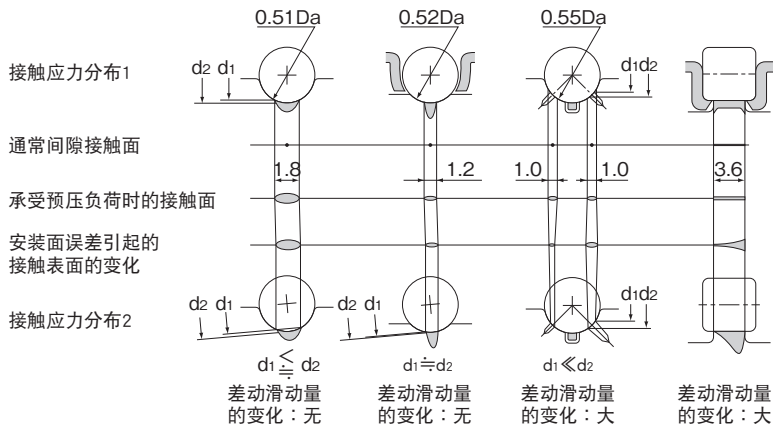
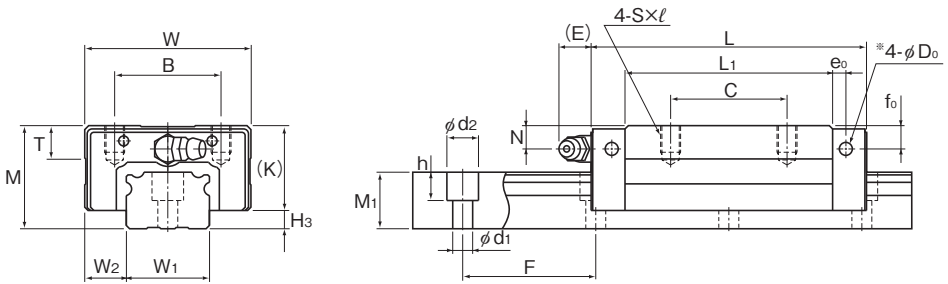

NR-R型

公称型号	外形尺寸			LM滑块尺寸													油嘴	H ₃
	高度	宽度	长度	B	C	S×ℓ	L ₁	T	K	N	f ₀	E	e ₀	D ₀				
	M	W	L	B	C	S×ℓ	L ₁	T	K	N	f ₀	E	e ₀	D ₀				
NR 25XR NR 25XLR	31	50	82.8 102	32	35 50	M6×8	62.4 81.6	9.7	25.5	7	7	12	4	3.9	B-M6F	5.5		
NR 30R NR 30LR	38	60	98 120.5	40	40 60	M8×10	70.9 93.4	9.7	31	7	7	12	5	3.9	B-M6F	7		
NR 35R NR 35LR	44	70	109.5 135	50	50 72	M8×12	77.9 103.4	11.7	35	8	8	12	6	5.2	B-M6F	9		
NR 45R NR 45LR	52	86	139 171	60	60 80	M10×17	105 137	14.7	40.5	10	8	16	7	5.2	B-PT1/8	11.5		
NR 55R NR 55LR	63	100	162.8 200	65	75 95	M12×18	123.6 160.8	17.5	49	11	10	16	8	5.2	B-PT1/8	14		
NR 65R NR 65LR	75	126	185.6 245.6	76	70 110	M16×20	143.6 203.6	21.5	60	16	15	16	9	8.2	B-PT1/8	15		
NR 75R NR 75LR	83	145	218 274	95	80 130	M18×25	170.2 226.2	25.3	68	18	17	16	9	8.2	B-PT1/8	15		
NR 85R NR 85LR	90	156	246.7 302.8	100	80 140	M18×25	194.9 251	27.3	73	20	20	16	10	8.2	B-PT1/8	17		
NR 100R NR 100LR	105	200	286.2 326.2	130	150 200	M18×27	223.4 263.4	34.3	85	23	23	10	12	8.2	B-PT1/4	20		

公称型号的构成例

NR35 LR 2 QZ KKHH C0 +1240L P Z T -II

公称型号

LM滑块的种类

QZ 自润滑器

防尘附件 标记(※1)

LM轨道长度 (单位mm)

LM轨道 拼接标记

相同平面上 所使用的 轴数标记(※5)

同一轨道上使用的 LM滑块的个数

径向间隙标记(※2)
普通(无标记)/轻预压(C1)
中预压(C0)

板式线轨防尘罩或薄钢带(※4)

精度标记(※3)

普通级(无标记)/高级(H)/精密级(P)
超精密级(SP)/超超精密级(UP)

(※1) 参照图A1-534上的防尘附件。(※2) 参照图A1-72。(※3) 参照图A1-79。

(※4) 指明板式线轨防尘罩或薄钢带。(※5) 参照图A1-13。

注) 此公称型号以1轴单元为1套装置。(而当2轴平行使用时, 至少需要2套装置。)

在附带有QZ自润滑器时, 则不配备油嘴。

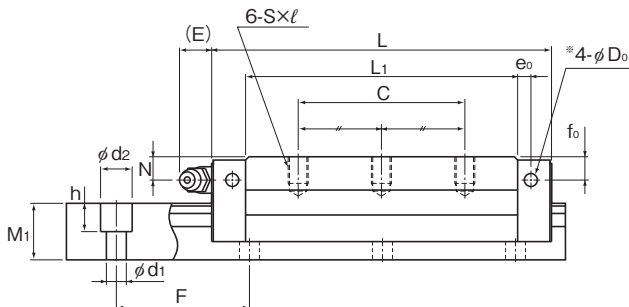

NR-LR型

单位: mm

LM轨道尺寸						基本额定载荷		静态容许力矩 $\text{kN}\cdot\text{m}^*$					质量	
宽度 W_1 0 -0.05	W_2	高度 M_1	孔距 F	长度* $d_1 \times d_2 \times h$ Max	C kN	C_0 kN	M_a 		M_b 		M_c 	LM滑块 kg	LM轨道 kg/m	
							单滑块	双滑块 紧靠	单滑块	双滑块 紧靠	单滑块			
25	12.5	17	40	$6 \times 9.5 \times 8.5$ 2500	33 44	84.6 113	0.771 1.26	3.86 6.29	0.469 0.775	2.33 3.82	0.91 1.21	0.43 0.55	3.1	
28	16	21	80	$7 \times 11 \times 9$ 3000	48.7 64.9	122 162	1.26 2.18	6.63 10.6	0.778 1.33	4.05 6.47	1.47 1.95	0.74 1	4.3	
34	18	24.5	80	$9 \times 14 \times 12$ 3000	63.1 85.7	155 210	1.75 3.14	9.47 15.5	1.08 1.92	5.8 9.43	2.24 3.03	1.1 1.4	6.2	
45	20.5	29	105	$14 \times 20 \times 17$ 3090	96 126	231 303	3.37 5.93	17.7 28	2.07 3.59	10.8 16.9	4.45 5.82	2 2.8	9.8	
53	23.5	36.5	120	$16 \times 23 \times 20$ 3060	131 170	310 402	5.39 8.87	27.8 43.8	3.3 5.41	16.9 26.6	6.98 9.05	3.3 4.3	14.5	
63	31.5	43	150	$18 \times 26 \times 22$ 3000	189 260	436 600	8.76 16.8	44.7 79.9	5.39 10.1	27.3 48	11.6 15.9	6 8.7	20.3	
75	35	44	150	$22 \times 32 \times 26$ 3000	271 355	610 800	14.4 25.4	73.3 118	8.91 15.4	44.7 71.4	19.3 25.2	8.7 11.6	24.6	
85	35.5	48	180	$24 \times 35 \times 28$ 3000	336 435	751 972	20.3 34.7	102 160	12.4 21	62.6 96.2	26.8 34.6	12.3 15.8	30.5	
100	50	57	210	$26 \times 39 \times 32$ 2500	479 599	1040 1300	34 47.3	167 238	20.7 29.2	101 146	43.4 54.6	21.8 26.1	42.6	

注)侧喷嘴用备用孔*并未钻通,这是为了防止异物进入LM滑块内。

此外,如果要求安装油嘴,将由THK来实施安装作业。因此,除安装油嘴之外,请勿使用侧喷嘴用备用孔*。

长度* 长度Max是指LM轨道的标准最大长度。(参照 [图1-262](#))

静态容许力矩*

单滑块:使用1个LM滑块的静态容许力矩值

2个紧靠:2个LM滑块紧靠时的静态容许力矩值

NRS-R、NRS-LR型

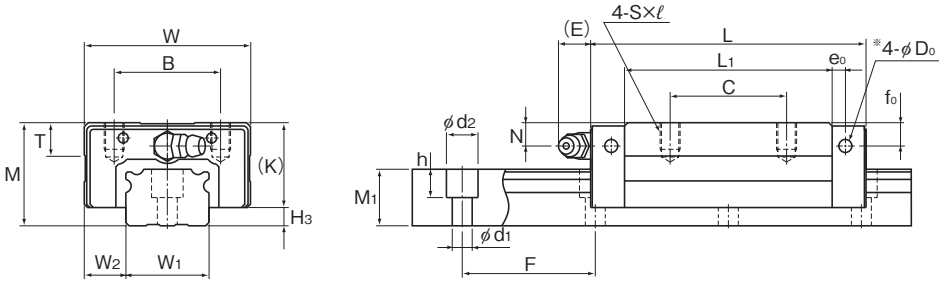

NRS-R型

公称型号	外形尺寸			LM滑块尺寸													油嘴	H ₃
	高度	宽度	长度	B	C	S×ℓ	L ₁	T	K	N	f ₀	E	e ₀	D ₀				
	M	W	L	B	C	S×ℓ	L ₁	T	K	N	f ₀	E	e ₀	D ₀				
NRS 25XR NRS 25XLR	31	50	82.8 102	32	35 50	M6×8	62.4 81.6	9.7	25.5	7	7	12	4	3.9	B-M6F	5.5		
NRS 30R NRS 30LR	38	60	98 120.5	40	40 60	M8×10	70.9 93.4	9.7	31	7	7	12	5	3.9	B-M6F	7		
NRS 35R NRS 35LR	44	70	109.5 135	50	50 72	M8×12	77.9 103.4	11.7	35	8	8	12	6	5.2	B-M6F	9		
NRS 45R NRS 45LR	52	86	139 171	60	60 80	M10×17	105 137	14.7	40.5	10	8	16	7	5.2	B-PT1/8	11.5		
NRS 55R NRS 55LR	63	100	162.8 200	65	75 95	M12×18	123.6 160.8	17.5	49	11	10	16	8	5.2	B-PT1/8	14		
NRS 65R NRS 65LR	75	126	185.6 245.6	76	70 110	M16×20	143.6 203.6	21.5	60	16	15	16	9	8.2	B-PT1/8	15		
NRS 75R NRS 75LR	83	145	218 274	95	80 130	M18×25	170.2 226.2	25.3	68	18	17	16	9	8.2	B-PT1/8	15		
NRS 85R NRS 85LR	90	156	246.7 302.8	100	80 140	M18×25	194.9 251	27.3	73	20	20	16	10	8.2	B-PT1/8	17		
NRS 100R NRS 100LR	105	200	286.2 326.2	130	150 200	M18×27	223.4 263.4	34.3	85	23	23	10	12	8.2	B-PT1/4	20		

公称型号的构成例

NRS45 LR 2 QZ ZZHH C0 +1200L P Z T - II

- NRS45**: 公称型号
- LR**: LM滑块的种类
- 2**: 同一轨道上使用的LM滑块的个数
- QZ**: QZ自润滑器
- ZZHH**: 防尘附件标记(※1)
- C0**: 径向间隙标记(※2)
普通(无标记)/轻预压(C1)
中预压(C0)
- +1200L**: LM轨道长度(单位mm)
- P**: 精度标记(※3)
普通级(无标记)/高级(H)/精密级(P)
超精密级(SP)/超超精密级(UP)
- Z**: LM轨道拼接标记
- T**: 板式线轨防尘罩或薄钢带(※4)
- II**: 相同平面上所使用的轴数标记(※5)

(※1) 参照图A1-534上的防尘附件。(※2) 参照图A1-72。(※3) 参照图A1-79。
(※4) 指明板式线轨防尘罩或薄钢带。(※5) 参照图A1-13。

注) 此公称型号以1轴单元为1套装置。(而当2轴平行使用时, 至少需要2套装置。) 在附带有QZ自润滑器时, 则不配备油嘴。

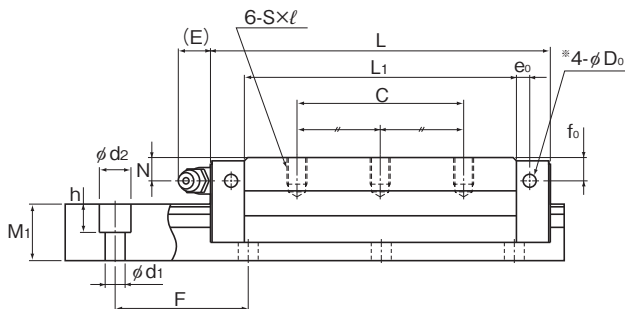

NRS-LR型

单位：mm

LM轨道尺寸						基本额定载荷		静态容许力矩 kN·m*					质量	
宽度 W ₁ 0 -0.05	W ₂	高度 M ₁	孔距 F	长度* d ₁ × d ₂ × h Max	C kN	C ₀ kN	M _a		M _b		M _c	LM滑块 kg	LM轨道 kg/m	
							单滑块	双滑块 紧靠	单滑块	双滑块 紧靠	单滑块			
25	12.5	17	40	6×9.5×8.5	3000	25.9 34.5	59.8 79.7	0.568 0.926	2.84 4.6	0.568 0.926	2.84 4.6	0.633 0.846	0.43 0.55	3.1
28	16	21	80	7×11×9	3000	38.2 51	86.1 115	0.926 1.6	4.86 7.83	0.926 1.6	4.86 7.83	1.02 1.36	0.74 1	4.3
34	18	24.5	80	9×14×12	3000	49.5 67.2	109 148	1.28 2.29	6.92 11.3	1.28 2.29	6.92 11.3	1.54 2.09	1.1 1.4	6.2
45	20.5	29	105	14×20×17	3000	75.3 98.8	163 214	2.47 4.34	13 20.5	2.47 4.34	13 20.5	3.09 4.06	2 2.8	9.8
53	23.5	36.5	120	16×23×20	3000	103 133	220 284	3.97 6.49	20.5 32	3.97 6.49	20.5 32	4.86 6.28	3.3 4.3	14.5
63	31.5	43	150	18×26×22	3000	148 204	309 425	6.45 12.3	32.9 58.6	6.45 12.3	32.9 58.6	8.11 11.1	6 8.7	20.3
75	35	44	150	22×32×26	3000	212 278	431 566	10.6 18.6	53.8 87	10.6 18.6	53.8 87	13.4 17.6	8.7 11.6	24.6
85	35.5	48	180	24×35×28	3000	264 342	531 687	14.9 25.4	75.3 117	14.9 25.4	75.3 117	18.7 24.2	12.3 15.8	30.5
100	50	57	210	26×39×32	3000	376 470	737 920	25.1 34.6	123 174	25.1 34.6	123 174	30.4 38.1	21.8 26.1	42.6

注)侧喷嘴用备用孔*并未钻通,这是为了防止异物进入LM滑块内。

此外,如果要求安装油嘴,将由THK来实施安装作业。因此,除安装油嘴之外,请勿使用侧喷嘴用备用孔*。

长度* 长度Max是指LM轨道的标准最大长度。(参照 [图1-262](#))

静态容许力矩*

单滑块:使用1个LM滑块的静态容许力矩值

2个紧靠:2个LM滑块紧靠时的静态容许力矩值

NR-A、NR-LA型

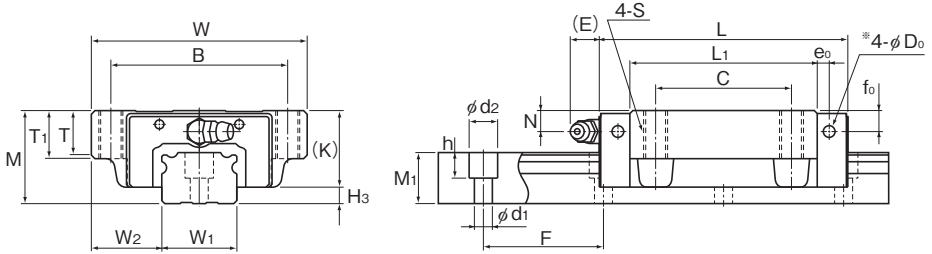

NR-A型

公称型号	外形尺寸			LM滑块尺寸														油嘴	H ₃
	高度	宽度	长度	B	C	S×ℓ	L ₁	T	T ₁	K	N	f ₀	E	e ₀	D ₀				
	M	W	L	B	C	S×ℓ	L ₁	T	T ₁	K	N	f ₀	E	e ₀	D ₀				
NR 25XA NR 25XLA	31	72	82.8 102	59	45	M8×16	62.4 81.6	14.8	16	25.5	7	7	12	4	3.9	B-M6F	5.5		
NR 30A NR 30LA	38	90	98 120.5	72	52	M10×18	70.9 93.4	16.8	18	31	7	7	12	5	3.9	B-M6F	7		
NR 35A NR 35LA	44	100	109.5 135	82	62	M10×20	77.9 103.4	18.8	20	35	8	8	12	6	5.2	B-M6F	9		
NR 45A NR 45LA	52	120	139 171	100	80	M12×22	105 137	20.5	22	40.5	10	8	16	7	5.2	B-PT1/8	11.5		
NR 55A NR 55LA	63	140	162.8 200	116	95	M14×24	123.6 160.8	22.5	24	49	11	10	16	8	5.2	B-PT1/8	14		
NR 65A NR 65LA	75	170	185.6 245.6	142	110	M16×28	143.6 203.6	26	28	60	16	15	16	9	8.2	B-PT1/8	15		
NR 75A NR 75LA	83	195	218 274	165	130	M18×30	170.2 226.2	28	30	68	18	17	16	9	8.2	B-PT1/8	15		
NR 85A NR 85LA	90	215	246.7 302.8	185	140	M20×34	194.9 251	32	34	73	20	20	16	10	8.2	B-PT1/8	17		
NR 100A NR 100LA	105	260	286.2 326.2	220	150 200	M20×38	223.4 263.4	35	38	85	23	23	10	12	8.2	B-PT1/4	20		

公称型号的构成例

NR35 A 2 QZ KKHH C0 +1400L P Z T -II

公称型号

LM滑块的种类

QZ 自润滑器

防尘附件 标记(※1)

C0

LM轨道长度 (单位mm)

P

Z T

相同平面上所使用的轴数标记(※5)

同一轨道上使用的LM滑块的个数

径向间隙标记(※2)
普通(无标记)/轻预压(C1)
中预压(C0)

精度标记(※3)

普通级(无标记)/高级(H)/精密级(P)
超精密级(SP)/超超精密级(UP)

板式线轨防尘罩或薄钢带(※4)

(※1) 参照图A1-534上的防尘附件。(※2) 参照图A1-72。(※3) 参照图A1-79。

(※4) 指明板式线轨防尘罩或薄钢带。(※5) 参照图A1-13。

注) 此公称型号以1轴单元为1套装置。(而当2轴平行使用时, 至少需要2套装置。)

在附带有QZ自润滑器时, 则不配备油嘴。

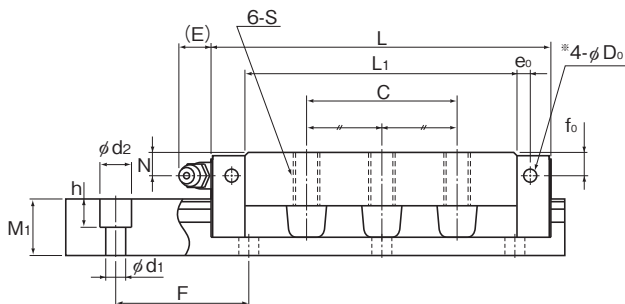

NR-LA型

单位: mm

LM轨道尺寸						基本额定载荷		静态容许力矩 kN·m*					质量	
宽度 W ₁ 0 -0.05	W ₂	高度 M ₁	孔距 F	长度* Max	d ₁ ×d ₂ ×h	C	C ₀	M _a		M _b		M _c	LM滑块 kg	LM轨道 kg/m
								单滑块	双滑块 紧靠	单滑块	双滑块 紧靠			
25	23.5	17	40	3000	6×9.5×8.5	33 44	84.6 113	0.771 1.26	3.86 6.29	0.469 0.775	2.33 3.82	0.91 1.21	0.58 0.77	3.1
28	31	21	80	3000	7×11×9	48.7 64.9	122 162	1.26 2.18	6.63 10.6	0.778 1.33	4.05 6.47	1.47 1.95	1.1 1.4	4.3
34	33	24.5	80	3000	9×14×12	63.1 85.7	155 210	1.75 3.14	9.47 15.5	1.08 1.92	5.8 9.43	2.24 3.03	1.5 1.9	6.2
45	37.5	29	105	3000	14×20×17	96 126	231 303	3.37 5.93	17.7 28	2.07 3.59	10.8 16.9	4.45 5.82	2.7 3.5	9.8
53	43.5	36.5	120	3000	16×23×20	131 170	310 402	5.39 8.87	27.8 43.8	3.3 5.41	16.9 26.6	6.98 9.05	4.4 5.7	14.5
63	53.5	43	150	3000	18×26×22	189 260	436 600	8.76 16.8	44.7 79.9	5.39 10.1	27.3 48	11.6 15.9	7.6 10.9	20.3
75	60	44	150	3000	22×32×26	271 355	610 800	14.4 25.4	73.3 118	8.91 15.4	44.7 71.4	19.3 25.2	11.3 15	24.6
85	65	48	180	3000	24×35×28	336 435	751 972	20.3 34.7	102 160	12.4 21	62.6 96.2	26.8 34.6	16.2 20.7	30.5
100	80	57	210	3000	26×39×32	479 599	1040 1300	34 47.3	167 238	20.7 29.2	101 146	43.4 54.6	26.7 31.2	42.6

注)侧喷嘴用备用孔*并未钻通,这是为了防止异物进入LM滑块内。

此外,如果要求安装油嘴,将由THK来实施安装作业。因此,除安装油嘴之外,请勿使用侧喷嘴用备用孔*。

长度* 长度Max是指LM轨道的标准最大长度。(参照 [图1-262](#))

静态容许力矩*

单滑块:使用1个LM滑块的静态容许力矩值

2个紧靠:2个LM滑块紧靠时的静态容许力矩值

NRS-A、NRS-LA型

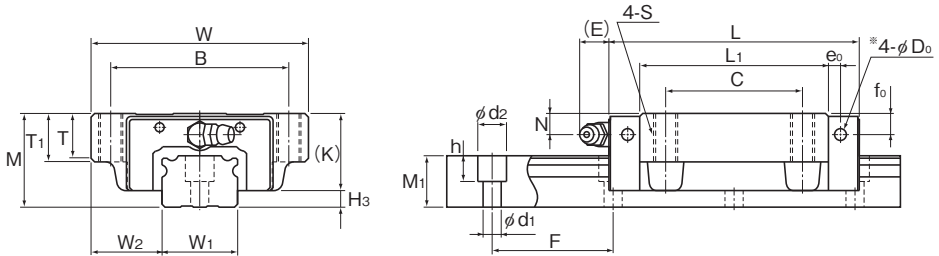

NRS-A型

公称型号	外形尺寸			LM滑块尺寸															油嘴	H ₃
	高度	宽度	长度	B	C	S×ℓ	L ₁	T	T ₁	K	N	f ₀	E	e ₀	D ₀					
	M	W	L	B	C	S×ℓ	L ₁	T	T ₁	K	N	f ₀	E	e ₀	D ₀					
NRS 25XA NRS 25XLA	31	72	82.8 102	59	45	M8×16	62.4 81.6	14.8	16	25.5	7	7	12	4	3.9	B-M6F	5.5			
NRS 30A NRS 30LA	38	90	98 120.5	72	52	M10×18	70.9 93.4	16.8	18	31	7	7	12	5	3.9	B-M6F	7			
NRS 35A NRS 35LA	44	100	109.5 135	82	62	M10×20	77.9 103.4	18.8	20	35	8	8	12	6	5.2	B-M6F	9			
NRS 45A NRS 45LA	52	120	139 171	100	80	M12×22	105 137	20.5	22	40.5	10	8	16	7	5.2	B-PT1/8	11.5			
NRS 55A NRS 55LA	63	140	162.8 200	116	95	M14×24	123.6 160.8	22.5	24	49	11	10	16	8	5.2	B-PT1/8	14			
NRS 65A NRS 65LA	75	170	185.6 245.6	142	110	M16×28	143.6 203.6	26	28	60	16	15	16	9	8.2	B-PT1/8	15			
NRS 75A NRS 75LA	83	195	218 274	165	130	M18×30	170.2 226.2	28	30	68	18	17	16	9	8.2	B-PT1/8	15			
NRS 85A NRS 85LA	90	215	246.7 302.8	185	140	M20×34	194.9 251	32	34	73	20	20	16	10	8.2	B-PT1/8	17			
NRS 100A NRS 100LA	105	260	286.2 326.2	220	150 200	M20×38	223.4 263.4	35	38	85	23	23	10	12	8.2	B-PT1/4	20			

公称型号的构成例

NRS45 LA 2 QZ SSHH C0 +2040L P Z T - II

公称型号	LM滑块的种类	QZ自润滑器	防尘附件标记(※1)	径向间隙标记(※2) 普通(无标记)/轻预压(C1) 中预压(C0)	LM轨道长度(单位mm)	精度标记(※3) 普通级(无标记)/高级(H)/精密级(P) 超精密级(SP)/超超精密级(UP)	LM轨道拼接标记 板式线轨防尘罩或薄钢带(※4)	相同平面上所使用的轴数标记(※5)
	同一轨道上使用的LM滑块的个数							

(※1) 参照图A1-534上的防尘附件。(※2) 参照图A1-72。(※3) 参照图A1-79。
(※4) 指明板式线轨防尘罩或薄钢带。(※5) 参照图A1-13。

注) 此公称型号以1轴单元为1套装置。(而当2轴平行使用时, 至少需要2套装置。) 在附带有QZ自润滑器时, 则不配备油嘴。

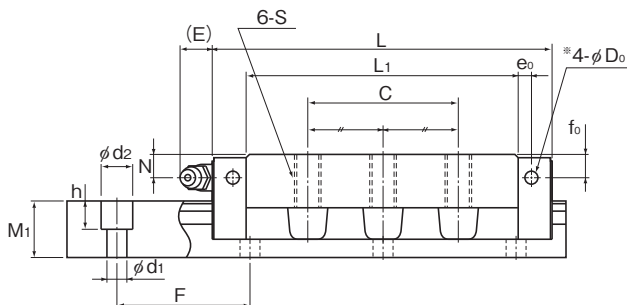

NRS-LA型

单位: mm

LM轨道尺寸						基本额定载荷		静态容许力矩 kN·m*					质量	
宽度 W ₁ 0 -0.05	W ₂	高度 M ₁	孔距 F	长度* Max	C	C ₀	M _a			M _b		M _c	LM滑块 kg	LM轨道 kg/m
							单滑块	双滑块 紧靠	单滑块	双滑块 紧靠	单滑块			
25	23.5	17	40	6×9.5×8.5	3000	25.9 34.5	59.8 79.7	0.568 0.926	2.84 4.6	0.568 0.926	2.84 4.6	0.633 0.846	0.58 0.77	3.1
28	31	21	80	7×11×9	3000	38.2 51	86.1 115	0.926 1.6	4.86 7.83	0.926 1.6	4.86 7.83	1.02 1.36	1.1 1.4	4.3
34	33	24.5	80	9×14×12	3000	49.5 67.2	109 148	1.28 2.29	6.92 11.3	1.28 2.29	6.92 11.3	1.54 2.09	1.5 1.9	6.2
45	37.5	29	105	14×20×17	3000	75.3 98.8	163 214	2.47 4.34	13 20.5	2.47 4.34	13 20.5	3.09 4.06	2.7 3.5	9.8
53	43.5	36.5	120	16×23×20	3000	103 133	220 284	3.97 6.49	20.5 32	3.97 6.49	20.5 32	4.86 6.28	4.4 5.7	14.5
63	53.5	43	150	18×26×22	3000	148 204	309 425	6.45 12.3	32.9 58.6	6.45 12.3	32.9 58.6	8.11 11.1	7.6 10.9	20.3
75	60	44	150	22×32×26	3000	212 278	431 566	10.6 18.6	53.8 87	10.6 18.6	53.8 87	13.4 17.6	11.3 15	24.6
85	65	48	180	24×35×28	3000	264 342	531 687	14.9 25.4	75.3 117	14.9 25.4	75.3 117	18.7 24.2	16.2 20.7	30.5
100	80	57	210	26×39×32	3000	376 470	737 920	25.1 34.6	123 174	25.1 34.6	123 174	30.4 38.1	26.7 31.2	42.6

注)侧喷嘴用备用孔*并未钻通,这是为了防止异物进入LM滑块内。

此外,如果要求安装油嘴,将由THK来实施安装作业。因此,除安装油嘴之外,请勿使用侧喷嘴用备用孔*。

长度* 长度Max是指LM轨道的标准最大长度。(参照 [图1-262](#))

静态容许力矩*

单滑块:使用1个LM滑块的静态容许力矩值

2个紧靠:2个LM滑块紧靠时的静态容许力矩值

NR-B、NR-LB型

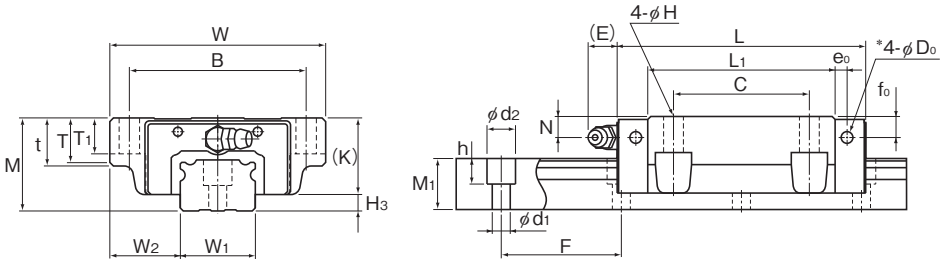

NR-B型

公称型号	外形尺寸			LM滑块尺寸																油嘴	H ₃
	高度	宽度	长度	B	C	H	L ₁	t	T	T ₁	K	N	f ₀	E	e ₀	D ₀					
	M	W	L	B	C	H	L ₁	t	T	T ₁	K	N	f ₀	E	e ₀	D ₀					
NR 25XB NR 25XLB	31	72	82.8 102	59	45	7	62.4 81.6	16	14.8	12	25.5	7	7	12	4	3.9	B-M6F	5.5			
NR 30B NR 30LB	38	90	98 120.5	72	52	9	70.9 93.4	18	16.8	14	31	7	7	12	5	3.9	B-M6F	7			
NR 35B NR 35LB	44	100	109.5 135	82	62	9	77.9 103.4	20	18.8	16	35	8	8	12	6	5.2	B-M6F	9			
NR 45B NR 45LB	52	120	139 171	100	80	11	105 137	22	20.5	20	40.5	10	8	16	7	5.2	B-PT1/8	11.5			
NR 55B NR 55LB	63	140	162.8 200	116	95	14	123.6 160.8	24	22.5	22	49	11	10	16	8	5.2	B-PT1/8	14			
NR 65B NR 65LB	75	170	185.6 245.6	142	110	16	143.6 203.6	28	26	25	60	16	15	16	9	8.2	B-PT1/8	15			
NR 75B NR 75LB	83	195	218 274	165	130	18	170.2 226.2	30	28	26	68	18	17	16	9	8.2	B-PT1/8	15			
NR 85B NR 85LB	90	215	246.7 302.8	185	140	18	194.9 251	34	32	28	73	20	20	16	10	8.2	B-PT1/8	17			
NR 100B NR 100LB	105	260	286.2 326.2	220	150 200	20	223.4 263.4	38	35	32	85	23	23	10	12	8.2	B-PT1/4	20			

公称型号的构成例

NR35 B 2 QZ DDHH C0 +1080L P Z T -II

公称型号

LM滑块的种类

QZ 自润滑器

防尘附件 标记(※1)

C0

LM轨道长度 (单位mm)

P

Z T

相同平面上所使用的轴数标记(※5)

同一轨道上使用的LM滑块的个数

径向间隙标记(※2)
普通(无标记)/轻预压(C1)
中预压(C0)

精度标记(※3)

普通级(无标记)/高级(H)/精密级(P)
超精密级(SP)/超超精密级(UP)

板式线轨防尘罩或薄钢带(※4)

(※1) 参照图A1-534上的防尘附件。(※2) 参照图A1-72。(※3) 参照图A1-79。

(※4) 指明板式线轨防尘罩或薄钢带。(※5) 参照图A1-13。

注) 此公称型号以1轴单元为1套装置。(而当2轴平行使用时, 至少需要2套装置。)

在附带有QZ自润滑器时, 则不配备油嘴。

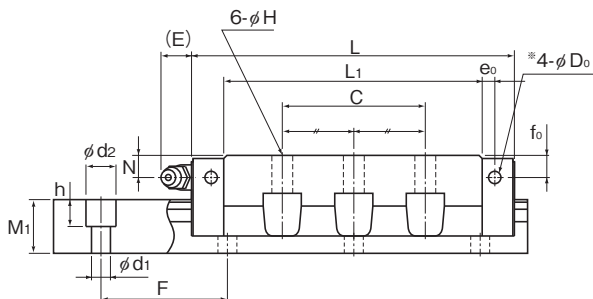

NR-LB型

单位: mm

LM轨道尺寸						基本额定载荷		静态容许力矩 $\text{kN}\cdot\text{m}^*$					质量	
宽度 W_1 0 -0.05	W_2	高度 M_1	孔距 F	长度* $d_1 \times d_2 \times h$ Max	C	C_0	M_x		M_y		M_z	LM滑块 kg	LM轨道 kg/m	
							单滑块	双滑块 紧靠	单滑块	双滑块 紧靠	单滑块			
25	23.5	17	40	$6 \times 9.5 \times 8.5$	3000	33 44	84.6 113	0.771 1.26	3.86 6.29	0.469 0.775	2.33 3.82	0.91 1.21	0.58 0.77	3.1
28	31	21	80	$7 \times 11 \times 9$	3000	48.7 64.9	122 162	1.26 2.18	6.63 10.6	0.778 1.33	4.05 6.47	1.47 1.95	1.1 1.4	4.3
34	33	24.5	80	$9 \times 14 \times 12$	3000	63.1 85.7	155 210	1.75 3.14	9.47 15.5	1.08 1.92	5.8 9.43	2.24 3.03	1.5 1.9	6.2
45	37.5	29	105	$14 \times 20 \times 17$	3000	96 126	231 303	3.37 5.93	17.7 28	2.07 3.59	10.8 16.9	4.45 5.82	2.7 3.5	9.8
53	43.5	36.5	120	$16 \times 23 \times 20$	3000	131 170	310 402	5.39 8.87	27.8 43.8	3.3 5.41	16.9 26.6	6.98 9.05	4.4 5.7	14.5
63	53.5	43	150	$18 \times 26 \times 22$	3000	189 260	436 600	8.76 16.8	44.7 79.9	5.39 10.1	27.3 48	11.6 15.9	7.6 10.9	20.3
75	60	44	150	$22 \times 32 \times 26$	3000	271 355	610 800	14.4 25.4	73.3 118	8.91 15.4	44.7 71.4	19.3 25.2	11.3 15	24.6
85	65	48	180	$24 \times 35 \times 28$	3000	336 435	751 972	20.3 34.7	102 160	12.4 21	62.6 96.2	26.8 34.6	16.2 20.7	30.5
100	80	57	210	$26 \times 39 \times 32$	3000	479 599	1040 1300	34 47.3	167 238	20.7 29.2	101 146	43.4 54.6	26.7 31.2	42.6

注) 侧喷嘴用备用孔*并未钻通, 这是为了防止异物进入LM滑块内。

此外, 如果要求安装油嘴, 将由THK来实施安装作业。因此, 除安装油嘴之外, 请勿使用侧喷嘴用备用孔*。

长度* 长度Max是指LM轨道的标准最大长度。(参照 **A1-262**)

静态容许力矩* 单滑块: 使用1个LM滑块的静态容许力矩值

2个紧靠: 2个LM滑块紧靠时的静态容许力矩值

NRS-B、NRS-LB型

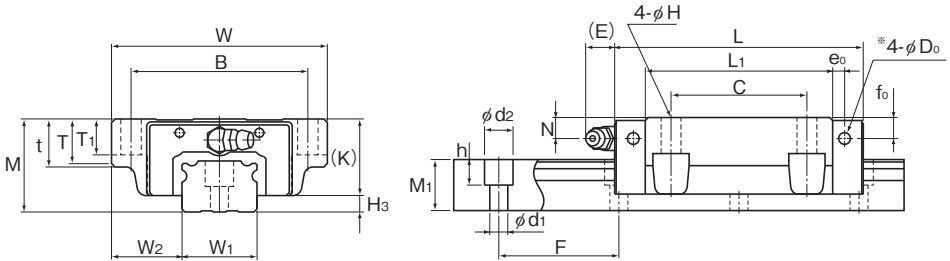

NRS-B型

公称型号	外形尺寸			LM滑块尺寸															油嘴	H ₃
	高度	宽度	长度	B	C	H	L ₁	t	T	T ₁	K	N	f ₀	E	e ₀	D ₀				
	M	W	L	B	C	H	L ₁	t	T	T ₁	K	N	f ₀	E	e ₀	D ₀				
NRS 25XB NRS 25XLB	31	72	82.8 102	59	45	7	62.4 81.6	16	14.8	12	25.5	7	7	12	4	3.9	B-M6F	5.5		
NRS 30B NRS 30LB	38	90	98 120.5	72	52	9	70.9 93.4	18	16.8	14	31	7	7	12	5	3.9	B-M6F	7		
NRS 35B NRS 35LB	44	100	109.5 135	82	62	9	77.9 103.4	20	18.8	16	35	8	8	12	6	5.2	B-M6F	9		
NRS 45B NRS 45LB	52	120	139 171	100	80	11	105 137	22	20.5	20	40.5	10	8	16	7	5.2	B-PT1/8	11.5		
NRS 55B NRS 55LB	63	140	162.8 200	116	95	14	123.6 160.8	24	22.5	22	49	11	10	16	8	5.2	B-PT1/8	14		
NRS 65B NRS 65LB	75	170	185.6 245.6	142	110	16	143.6 203.6	28	26	25	60	16	15	16	9	8.2	B-PT1/8	15		
NRS 75B NRS 75LB	83	195	218 274	165	130	18	170.2 226.2	30	28	26	68	18	17	16	9	8.2	B-PT1/8	15		
NRS 85B NRS 85LB	90	215	246.7 302.8	185	140	18	194.9 251	34	32	28	73	20	20	16	10	8.2	B-PT1/8	17		
NRS 100B NRS 100LB	105	260	286.2 326.2	220	150	20	223.4 263.4	38	35	32	85	23	23	10	12	8.2	B-PT1/4	20		

公称型号的构成例



(※1) 参照图A1-534上的防尘附件。(※2) 参照图A1-72。(※3) 参照图A1-79。
(※4) 指明板式线轨防尘罩或薄钢带。(※5) 参照图A1-13。

注) 此公称型号以1轴单元为1套装置。(而当2轴平行使用时, 至少需要2套装置。) 在附带有QZ自润滑器时, 则不配备油嘴。

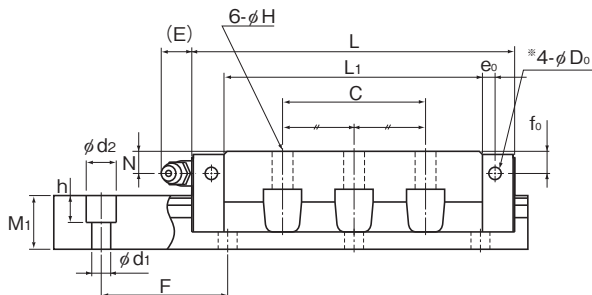

NRS-LB型

单位: mm

LM轨道尺寸						基本额定载荷		静态容许力矩 kN·m°					质量	
宽度 W ₁ 0 -0.05	W ₂	高度 M ₁	孔距 F	长度* d ₁ ×d ₂ ×h Max	C kN	C ₀ kN	M _a 		M _b 		M _c 	LM滑块 kg	LM轨道 kg/m	
							单滑块	双滑块 紧靠	单滑块	双滑块 紧靠	单滑块			
25	23.5	17	40	6×9.5×8.5	3000	25.9 34.5	59.8 79.7	0.568 0.926	2.84 4.6	0.568 0.926	2.84 4.6	0.633 0.846	0.58 0.77	3.1
28	31	21	80	7×11×9	3000	38.2 51	86.1 115	0.926 1.6	4.86 7.83	0.926 1.6	4.86 7.83	1.02 1.36	1.1 1.4	4.3
34	33	24.5	80	9×14×12	3000	49.5 67.2	109 148	1.28 2.29	6.92 11.3	1.28 2.29	6.92 11.3	1.54 2.09	1.5 1.9	6.2
45	37.5	29	105	14×20×17	3000	75.3 98.8	163 214	2.47 4.34	13 20.5	2.47 4.34	13 20.5	3.09 4.06	2.7 3.5	9.8
53	43.5	36.5	120	16×23×20	3000	103 133	220 284	3.97 6.49	20.5 32	3.97 6.49	20.5 32	4.86 6.28	4.4 5.7	14.5
63	53.5	43	150	18×26×22	3000	148 204	309 425	6.45 12.3	32.9 58.6	6.45 12.3	32.9 58.6	8.11 11.1	7.6 10.9	20.3
75	60	44	150	22×32×26	3000	212 278	431 566	10.6 18.6	53.8 87	10.6 18.6	53.8 87	13.4 17.6	11.3 15	24.6
85	65	48	180	24×35×28	3000	264 342	531 687	14.9 25.4	75.3 117	14.9 25.4	75.3 117	18.7 24.2	16.2 20.7	30.5
100	80	57	210	26×39×32	3000	376 470	737 920	25.1 34.6	123 174	25.1 34.6	123 174	30.4 38.1	26.7 31.2	42.6

注)侧喷嘴用备用孔*并未钻通,这是为了防止异物进入LM滑块内。

此外,如果要求安装油嘴,将由THK来实施安装作业。因此,除安装油嘴之外,请勿使用侧喷嘴用备用孔*。

长度* 长度Max是指LM轨道的标准最大长度。(参照 [图1-262](#))

静态容许力矩°

单滑块:使用1个LM滑块的静态容许力矩值

2个紧靠:2个LM滑块紧靠时的静态容许力矩值

LM轨道的标准长度和最大长度

表1表示NR/NRS型LM轨道的标准长度和最大长度。要使用超过最大长度的LM轨道时，须采用拼接方式制作。详细情况请向THK咨询。

对于指定了特殊长度时的G尺寸，推荐使用表中的尺寸。如果G尺寸太长，安装后可能导致该部分的不稳定，甚至会影响精度。



表1 NR/NRS型LM轨道的标准长度和最大长度

单位：mm

公称型号	NR/NRS25X	NR/NRS30	NR/NRS35	NR/NRS45	NR/NRS55	NR/NRS65	NR/NRS75	NR/NRS85	NR/NRS100
LM轨道 标准长度 (L ₀)	230	280	280	570	780	1270	1280	1530	1340
	270	360	360	675	900	1570	1580	1890	1760
	350	440	440	780	1020	2020	2030	2250	2180
	390	520	520	885	1140	2620	2630	2610	2600
	470	600	600	990	1260				
	510	680	680	1095	1380				
	590	760	760	1200	1500				
	630	840	840	1305	1620				
	710	920	920	1410	1740				
	750	1000	1000	1515	1860				
	830	1080	1080	1620	1980				
	950	1160	1160	1725	2100				
	990	1240	1240	1830	2220				
	1070	1320	1320	1935	2340				
	1110	1400	1400	2040	2460				
	1190	1480	1480	2145	2580				
	1230	1560	1560	2250	2700				
	1310	1640	1640	2355	2820				
	1350	1720	1720	2460	2940				
	1430	1800	1800	2565					
	1470	1880	1880	2670					
	1550	1960	1960	2775					
	1590	2040	2040	2880					
	1710	2200	2200	2985					
	1830	2360	2360						
	1950	2520	2520						
2070	2680	2680							
2190	2840	2840							
2310	3000	3000							
2430									
2470									
标准孔距F	40	80	80	105	120	150	150	180	210
G	15	20	20	22.5	30	35	40	45	40
最大长度	3000	3000	3000	3000	3000	3000	3000	3000	3000

注1) 对于最大长度，其随精度等级不同而异，详细情况请向THK咨询。

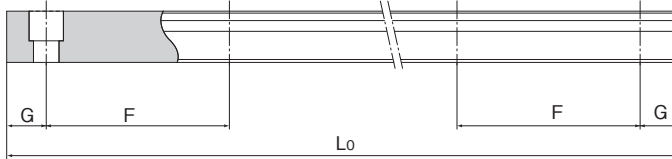
注2) 不能采用拼接的方式，但需要超过上述最大长度以上时，请向THK咨询。

HRW

LM滚动导轨 宽幅轨道型 HRW型

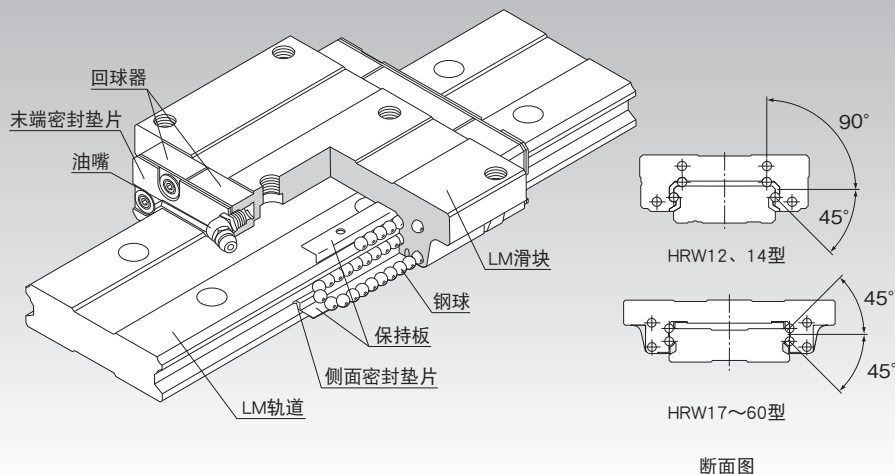

选择的要点 **A1-10**

设计的要点 **A1-474**

配件 **A1-497**

公称型号 **A1-563**

使用注意事项 **A1-568**

润滑相关产品 **A24-1**

安装步骤与维护 **B1-89**

力矩等效系数 **A1-43**

各方向的额定载荷 **A1-59**

各方向的等效系数 **A1-61**

径向间隙 **A1-73**

精度规格 **A1-79**

安装面的肩高和圆角半径 **A1-487**

安装面的容许误差 **A1-491**

配件安装后各型号的尺寸 **A1-508**

结构与特长

钢球沿着LM轨道和LM滑块上经过精密研磨加工的4列滚动面进行滚动；通过组装在LM滑块上的回球器，使钢球列循环运动。

LM滑块采用保持板将钢球保持住，因此即使从LM轨道中抽出LM滑块，钢球也不会脱落。（HRW12和14LR型除外）为使LM滑块上的4个作用方向（径向、反径向和侧向）均具有相同的额定载荷，各钢球列被设计成按接触角45°配置，因此无论何种姿势都可以使用。并且因能施加均等的预压，从而既能一边维持较低的磨擦系数，又加强了4个方向的刚性。此型号为轨道幅度宽、总高度低的低重心构造，因此可在需节省空间的场所或有力矩作用，需要高刚性的场所等单轴使用。

【小型化、重负荷】

由于有效钢球数量多，所以此型号在所有方向上都具有高刚性。轨道幅度宽，单轴即可承受足够的力矩。另外，轨道的断面二次矩大，因此侧向的刚性也高。从而不需要如侧面支撑等加固件。

【自动调心能力】

由于THK独特的圆弧沟槽的正面组合（DF组合）具有自动调节能力，即使施加预压也能吸收安装误差，从而得到高精度、平滑稳定的直线运动。

种类与特长

HRW-CA型

尺寸表⇒[A1-268](#)

此为在LM滑块的法兰部实施了螺纹加工的类型。
可以从上下任选一方向安装。

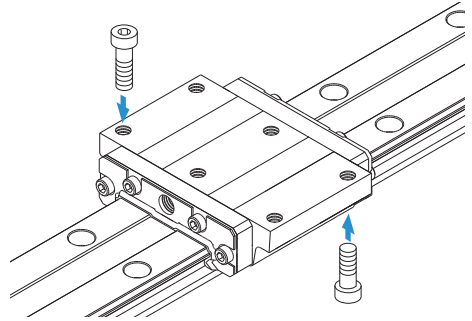

HRW-CR型

尺寸表⇒[A1-270](#)

此为在LM滑块上实施了螺纹加工的类型。

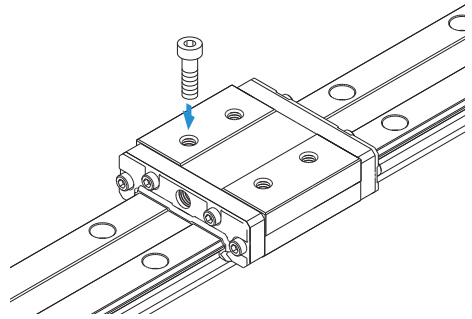

微型 HRW-LRM型

尺寸表⇒[A1-270](#)

此为在LM滑块上实施了螺纹加工的类型。

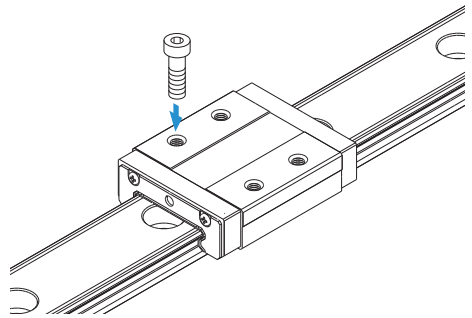

HRW-CA、HRW-CAM型

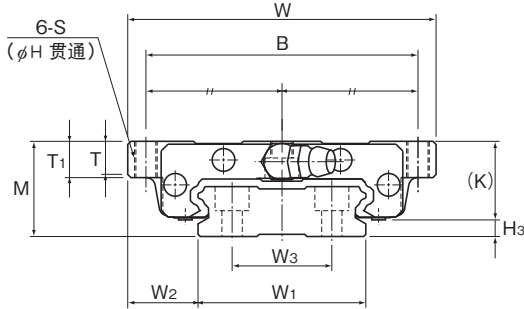

公称型号	外形尺寸			LM滑块尺寸											油嘴	H ₃
	高度	宽度	长度	B	C	H	S	L ₁	T	T ₁	K	N	E			
	M	W	L	B	C	H	S	L ₁	T	T ₁	K	N	E			
HRW 17CA HRW 17CAM	17	60	50.8	53	26	3.3	M4	33.6	5.5	6	14.5	4	2	PB107	2.5	
HRW 21CA HRW 21CAM	21	68	58.8	60	29	4.4	M5	40	7.3	8	18	4.5	12	B-M6F	3	
HRW 27CA HRW 27CAM	27	80	72.8	70	40	5.3	M6	51.8	9.5	10	24	6	12	B-M6F	3	
HRW 35CA HRW 35CAM	35	120	106.6	107	60	6.8	M8	77.6	13	14	31	8	12	B-M6F	4	
HRW 50CA	50	162	140.5	144	80	8.6	M10	103.5	16.5	18	46.6	14	16	B-PT1/8	3.4	
HRW 60CA	60	200	158.9	180	80	10.5	M12	117.5	23.5	25	53.5	15	16	B-PT1/8	6.5	

注) 标记M表示LM滑块、LM轨道和钢球采用不锈钢材料。因此带此标记的型号耐腐蚀性强, 不易受环境影响。

公称型号的构成例

HRW35 CA 2 UU C1 M +1000L P T M

公称型号

LM滑块的种类

防尘附件标记(※1)

LM滑块的种类

LM轨道长度
为不锈钢制
(单位:mm)

LM轨道
拼接标记

LM轨道
为不锈钢制

同一轨道上使用的
LM滑块的个数

径向间隙标记(※2)
普通(无标记)/轻预压(C1)
中预压(C0)

精度标记(※3)
普通级(无标记)/高级(H)/精密级(P)
超精密级(SP)/超超精密级(UP)

(※1) 参照图A1-534上的防尘附件。(※2) 参照图A1-73。(※3) 参照图A1-79。

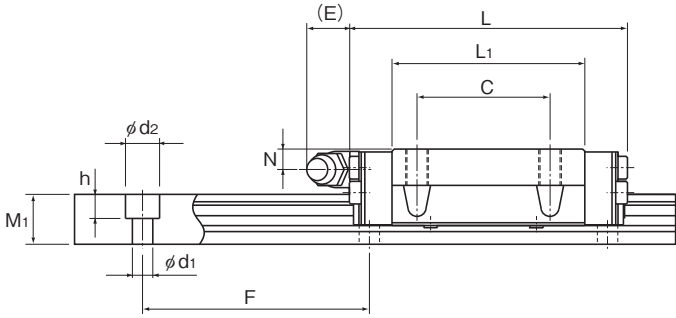

单位：mm

LM轨道尺寸							基本额定载荷		静态容许力矩 kN·m*					质量	
宽度 W ₁ ±0.05	W ₂	W ₃	高度		孔距 F	长度* Max	C	C ₀	M _a		M _b		M _c	LM 滑块 kg	LM 轨道 kg/m
			M ₁	F					d ₁ × d ₂ × h	单滑块	双滑块 紧靠	单滑块			
33	13.5	18	9	40	4.5 × 7.5 × 5.3	1900 (800)	4.31	8.14	0.0417	0.244	0.0417	0.244	0.128	0.15	2.1
37	15.5	22	11	50	4.5 × 7.5 × 5.3	1900 (1000)	6.18	11.5	0.0701	0.398	0.0701	0.398	0.194	0.25	2.9
42	19	24	15	60	4.5 × 7.5 × 5.3	3000 (1200)	11.5	20.4	0.156	0.874	0.156	0.874	0.398	0.5	4.3
69	25.5	40	19	80	7 × 11 × 9	3000	27.2	45.9	0.529	2.89	0.529	2.89	1.49	1.4	9.9
90	36	60	24	80	9 × 14 × 12	3000	50.2	81.5	1.25	6.74	1.25	6.74	3.46	4	14.6
120	40	80	31	105	11 × 17.5 × 14	3000	63.8	102	1.76	12.3	1.76	12.3	5.76	5.7	27.8

注) 长度* 长度Max是指LM轨道的标准最大长度。(参照 **A1-272**)

静态容许力矩*

单滑块：使用1个LM滑块的静态容许力矩值

2个紧靠：2个LM滑块紧靠时的静态容许力矩值

HRW-CR、HRW-CRM和HRW-LRM型

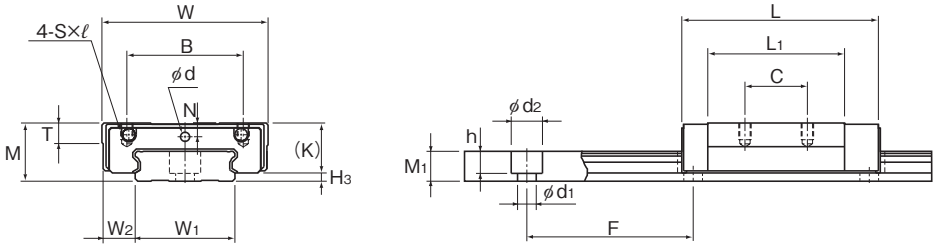

HRW12、14LRM型

公称型号	外形尺寸			LM滑块尺寸										H ₃
	高度	宽度	长度	B	C	S × l	L ₁	T	K	N	E	润滑孔	油嘴	
	M	W	L									d	—	
HRW 12LRM	12	30	37	21	12	M3 × 3.5	27	4	10	2.8	—	2.2	—	2
HRW 14LRM	14	40	45.5	28	15	M3 × 4	32.9	5	12	3.3	—	2.2	—	2
HRW 17CR HRW 17CRM	17	50	50.8	29	15	M4 × 5	33.6	6	14.5	4	2	—	PB107	2.5
HRW 21CR HRW 21CRM	21	54	58.8	31	19	M5 × 6	40	8	18	4.5	12	—	B-M6F	3
HRW 27CR HRW 27CRM	27	62	72.8	46	32	M6 × 6	51.8	10	24	6	12	—	B-M6F	3
HRW 35CR HRW 35CRM	35	100	106.6	76	50	M8 × 8	77.6	14	31	8	12	—	B-M6F	4
HRW 50 CR	50	130	140.5	100	65	M10 × 15	103.5	18	46.6	14	16	—	B-PT1/8	3.4

注) 标记M表示LM滑块、LM轨道和钢球采用不锈钢材料。因此带此标记的型号耐腐蚀性强, 不易受环境影响。

公称型号的构成例

HRW27 CR 2 UU C1 M +820L P T M

公称型号 LM滑块的种类 防尘附件标记(※1) LM滑块为不锈钢制 LM轨道长度(单位mm) LM轨道拼接标记 LM轨道为不锈钢制

同一轨道上使用的LM滑块的个数 径向间隙标记(※2) 普通(无标记)/轻预压(C1)中预压(C0) 精度标记(※3) 普通级(无标记)/高级(H)/精密级(P)超精密级(SP)/超超精密级(UP)

(※1) 参照图A1-534上的防尘附件。(※2) 参照图A1-73。(※3) 参照图A1-79。

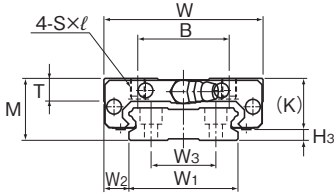

HRW17、21CR/CRM型

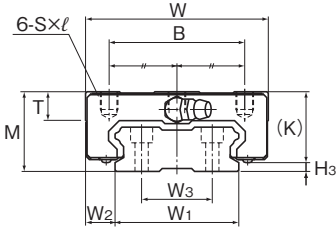

HRW27~50CR/CRM型

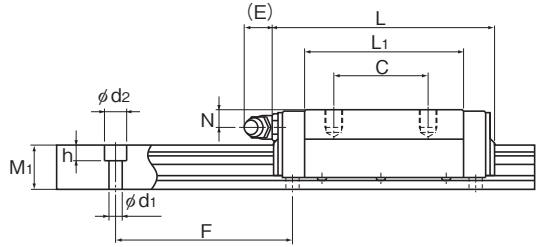

单位：mm

LM轨道尺寸							基本额定载荷		静态容许力矩 kN·m*					质量	
宽度 W ₁ ±0.05	W ₂	W ₃	高度 M ₁	孔距 F	长度* d ₁ ×d ₂ ×h Max	C	C ₀	M _a		M _b		M _c	LM 滑块 kg	LM 轨道 kg/m	
								单滑块	双滑块 紧靠	单滑块	双滑块 紧靠				
18	6	—	6.5	40	4.5×8×4.5 (1000)	3.29	7.16	0.0262	0.138	0.013	0.069	0.051	0.045	0.79	
24	8	—	7.2	40	4.5×7.5×5.3 (1430)	5.38	11.4	0.0499	0.273	0.025	0.137	0.112	0.08	1.2	
33	8.5	18	9	40	4.5×7.5×5.3 1900 (800)	4.31	8.14	0.0417	0.244	0.0417	0.244	0.128	0.12	2.1	
37	8.5	22	11	50	4.5×7.5×5.3 1900 (1000)	6.18	11.5	0.0701	0.398	0.0701	0.398	0.194	0.19	2.9	
42	10	24	15	60	4.5×7.5×5.3 3000 (1200)	11.5	20.4	0.156	0.874	0.156	0.874	0.398	0.37	4.3	
69	15.5	40	19	80	7×11×9 3000	27.2	45.9	0.529	2.89	0.529	2.89	1.49	1.2	9.9	
90	20	60	24	80	9×14×12 3000	50.2	81.5	1.25	6.74	1.25	6.74	3.46	3.2	14.6	

注)长度* 长度Max是指LM轨道的标准最大长度。(参照 **图1-272**)

静态容许力矩* 单滑块：使用1个LM滑块的静态容许力矩值
2个紧靠：2个LM滑块紧靠时的静态容许力矩值

LM轨道的标准长度和最大长度

表1表示HRW型的标准长度和最大长度。要使用超过最大长度的LM轨道时，须采用拼接方式制作。详细情况请向THK咨询。

对于指定了特殊长度时的G尺寸，推荐使用表中的尺寸。如果G尺寸太长，安装后可能导致该部分的不稳定，甚至会影响精度。



表1 HRW型LM轨道的标准长度和最大长度

单位：mm

公称型号	HRW 12	HRW 14	HRW 17	HRW 21	HRW 27	HRW 35	HRW 50	HRW 60
LM轨道 标准长度 (L ₀)	70	70	110	130	160	280	280	570
	110	110	190	230	280	440	440	885
	150	150	310	380	340	760	760	1200
	190	190	470	480	460	1000	1000	1620
	230	230	550	580	640	1240	1240	2040
	270	270		780	820	1560	1640	2460
	310	310					2040	
	390	390						
	470	470						
			550					
		670						
标准孔距F	40	40	40	50	60	80	80	105
G	15	15	15	15	20	20	20	22.5
最大长度	(1000)	(1430)	1900 (800)	1900 (1000)	3000 (1200)	3000	3000	3000

注1) 对于最大长度，其随精度等级不同而异，详细情况请向THK咨询。

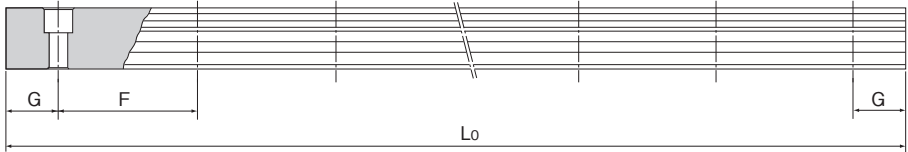
注2) 不能采用拼接的方式，但需要超过上述最大长度以上时，请向THK咨询。

注3) 括号中的数值表示不锈钢型的最大长度。

挡板

微型HRW型的LM滑块不得从LM轨道卸下，否则钢球将脱落。

因此，为了防止LM滑块的脱落，通常交货时要安装制动器；但是，使用时，若要卸下制动器，请注意不要超过悬臂范围。

表2 HRW型制动器(C型)尺寸表

单位：mm

公称型号	A	B	C
12	22	7	10.5
14	29	7.8	11.2



图1 HRW型制动器(C型)

RSR

LM滚动导轨 微型 RSR型

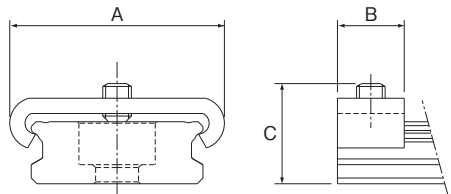
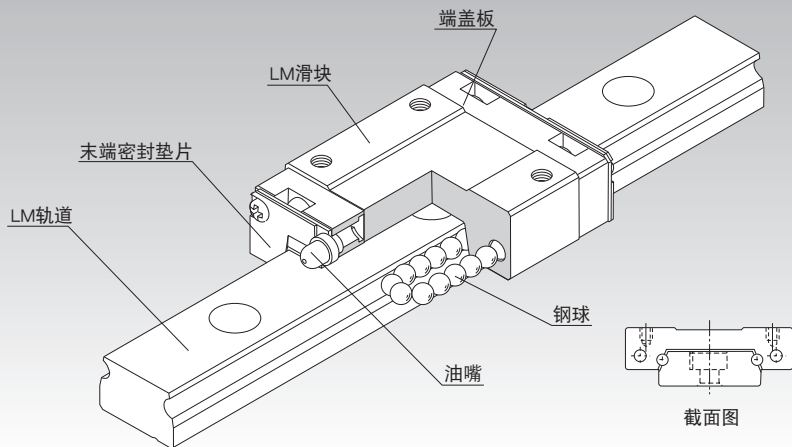

选择的要点 A1-10

设计的要点 A1-474

配件 A1-497

公称型号 A1-563

使用注意事项 A1-568

润滑相关产品 A24-1

安装步骤与维护 B1-89

力矩等效系数 A1-43

各方向的额定载荷 A1-59

各方向的等效系数 A1-61

径向间隙 A1-73

精度规格 A1-85

安装面的肩高和圆角半径 A1-489

安装面的容许误差 A1-491

安装面的平面度 A1-492

配件安装后各型号的尺寸 A1-508

结构与特长

在RSR和RSR-W型滚动导轨中,钢球沿着LM轨道和LM滑块上经过精密研磨加工的2列滚动面进行滚动;通过组装在LM滑块上的回球器,使钢球列循环运动。

钢球在小型化设计的构造中循环运动,可实现无行程限制的无限直线运动。

LM滑块的形状被设计成在有限的空间内能具有高刚性,通过与大直径钢球相配合,使在各个方向均能获得高刚性。

【超小型化设计】

在交叉滚柱导轨以及直线滚动单元的有限行程类型中,保持架最容易出现问题,而在RSR/RSR-W型中保持架不会偏移,从而实现了高可靠性、小型的直线运动系统。

【可承载所有方向的负荷】

这些型号可承载所有方向的负荷,对于小力矩负荷来说,单轴导轨足以胜任。特别是RSR-W型增加了有效钢珠数量,加宽了LM轨道幅度,提高了抗力矩的刚性。因此,与平行使用的一对直线轴承相比,实现了更小巧的构造、更耐久的直线运动。

【还备有不锈钢型】

LM滑块、LM轨道、钢球也可采用不锈钢制造。

种类与特长

RSR-M/RSR-KM/RSR-VM型

尺寸表⇒[A1-282](#)

此型号是标准型。

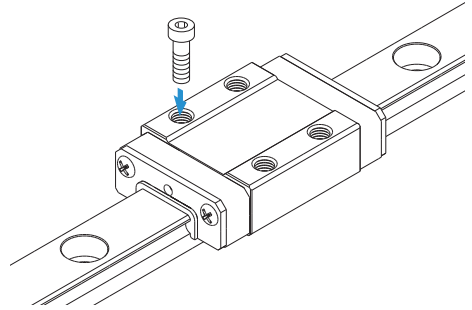

RSR-WM/WV/WVM型

尺寸表⇒[A1-284](#)

与标准型相比, 这些型号延长了LM滑块全长(L), 增加了宽度(W)以及提高了额定载荷和容许力矩。

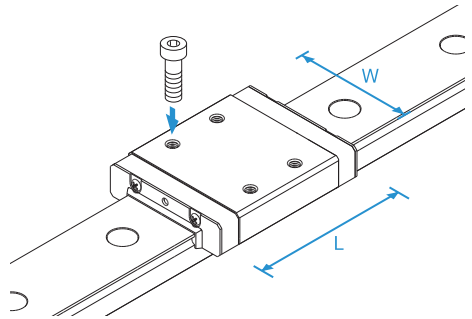

RSR-WTM型

尺寸表⇒[A1-284](#)

与RSR-WM相比, LM滑块的安装孔位置变化的类型。

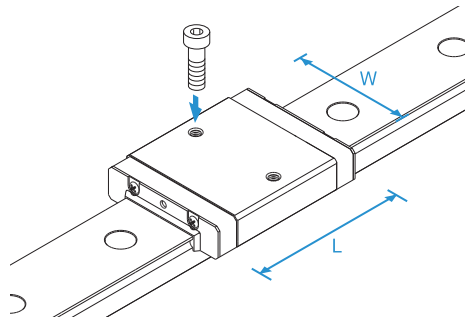

RSR-N型

尺寸表⇒ **A1-280**

与标准型相比,此类型延长了LM滑块全长(L),提高了额定载荷。

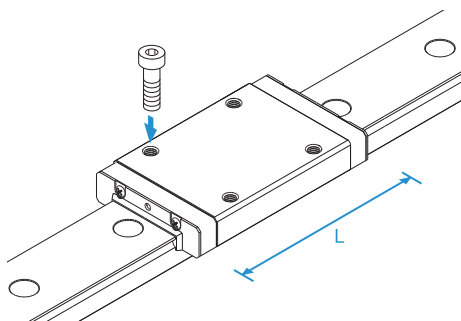

LM滚动导轨

RSR-TN型

尺寸表⇒ **A1-280**

与RSR-N型相比,LM滑块的安装孔位置变化的类型。

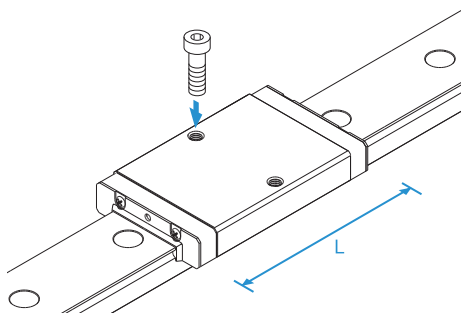

RSR-WN/WTN型

尺寸表⇒ **A1-284**

与RSR-W/WV型相比,RSR-WN型延长了LM滑块全长(L),并提高了额定载荷,是微型LM滚动导轨中负荷容量最大的类型。

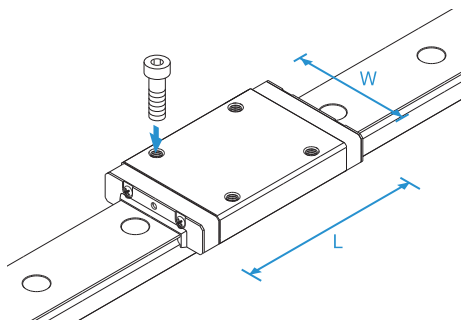

RSR-W型与其他型号的比较

【使用一对直线轴承的场所】

- 与使用一对直线轴承不同，RSR-W型可单轴使用，从而节省了空间。
- 由于RSR-W型增加了每列的负荷钢球，加宽了LM滑块和LM轨道，因此对于悬臂负荷实现了高刚性。
- 只使用螺栓安装LM轨道就可达到精度要求，因此，装配时间可以缩短。

RSR12W型和LM10型在使用上的比较例



图1

【使用交叉滚柱单元的场所】

- 即使是垂直使用保持架也不会产生偏移，能够进行无限直线运动。
- 不需要进行困难的间隙调节，可实现长时间的无间隙的平滑运动。
- 由于LM滑块的幅度较宽，此型号无需任何改造就可用作微型工作台。

RSR9WV型和VRU1035型在使用上的比较例

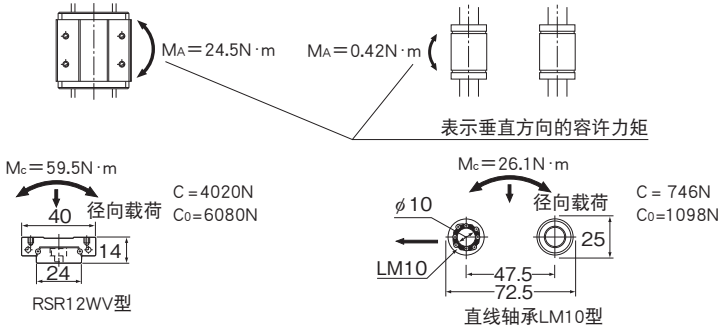

图2

安装面精度

RSR型在其钢球滚动面的形状上采用哥德式拱形沟槽,因此当2轴平行组合使用时,如果安装面产生精度误差会增加滚动阻力,并对导轨运动的顺畅性产生不利影响。关于安装面的精度,请参照 **图1-492【安装面的平面度】**。

当使用此型号所在的位置难以在安装面上获得满意的精度时,我们建议使用RSR…A型(半标准型),其中的钢球滚动面具有圆弧沟槽。(但是,请避免在单轴时使用)。

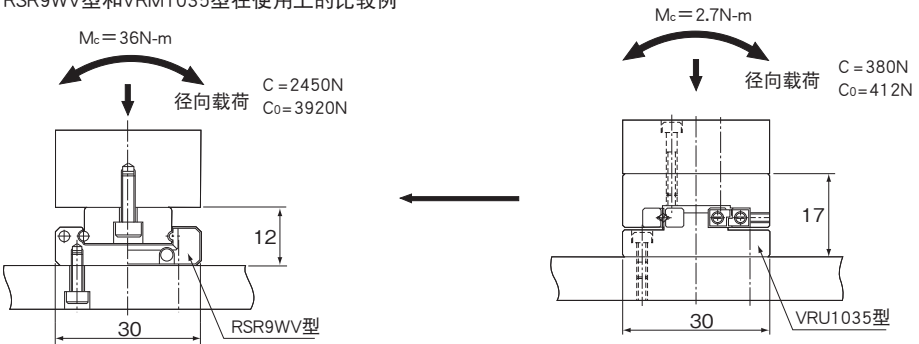
关于RSR…A型的安装面精度,请参照 **图1-492【安装面的平面度】**。

RSR-M、RSR-N和RSR-TN型

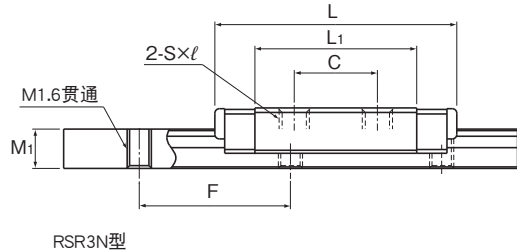
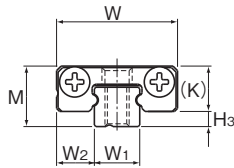
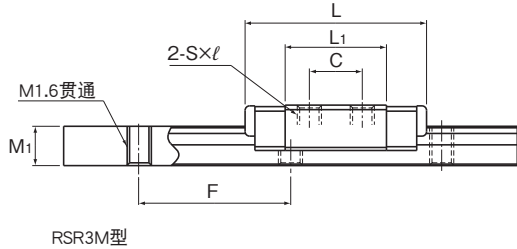
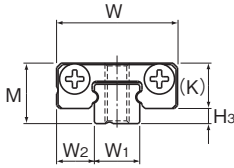

公称型号	外形尺寸			LM滑块尺寸										H ₃
	高度	宽度	长度	B	C	S × l	L ₁	T	K	N	E	润滑孔	油嘴	
	M	W	L									d		
RSR 3M RSR 3N	4	8	12 16	—	3.5 5.5	M1.6 × 1.3 M2 × 1.3	6.7 10.7	—	3	—	—	—	—	1
RSR 5M RSR 5N RSR 5TN	6	12	16.9 20.1 20.1	8 — 8	— 7 —	M2 × 1.5 M2.6 × 1.8 M2 × 1.5	8.8 12 12	—	4.5	0.8	—	0.8	—	1.5

注) 由于LM滑块、LM轨道和钢球采用不锈钢材料, 因此耐腐蚀性强, 不易受环境影响。

RSR3M/3N型没有润滑用的油孔。需润滑时, 请直接在LM轨道的滚动沟槽上涂抹润滑剂。

RSR3M/3N没有防尘密封垫片。

固定RSR5M/5N型的LM轨道时, 请使用精密仪器用十字槽小螺钉M2(0号圆头小螺钉, 1类)。

公称型号的构成例



(※1) 参照图1-534上的防尘附件。(※2) 参照图1-73。(※3) 参照图1-85。(※4) 参照图1-13。

注) 此公称型号以1轴单元为1套装置。(而当2轴平行使用时, 至少需要2套装置。)

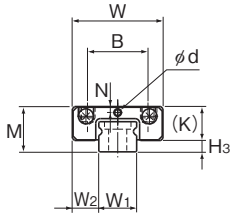

RSR5M/5TN型

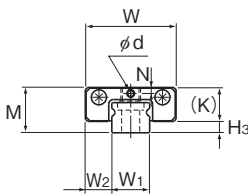
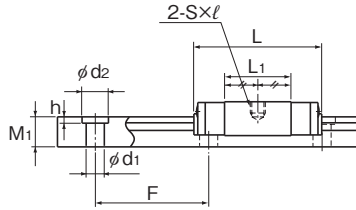

RSR5N型

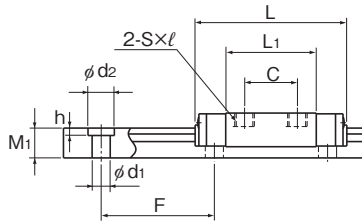

单位：mm

LM轨道尺寸							基本额定载荷		静态容许力矩 N·m*					质量	
宽度	高度	孔距	长度*	C	C ₀	M _a			M _b		M _c	LM滑块	LM轨道		
						单滑块	双滑块紧靠	单滑块	双滑块紧靠	单滑块	kg			kg/m	
W ₁	W ₂	M ₁	F	d ₁ × d ₂ × h	Max	kN	kN	单滑块	双滑块紧靠	单滑块	双滑块紧靠	单滑块	kg	kg/m	
3 ⁰ _{-0.02}	2.5	2.6	10	—	200	0.18	0.27	0.293	2.11	0.293	2.11	0.45	0.0011	0.055	
						0.3	0.44	0.726	4.33	0.726	4.33	0.73	0.0016		
5 ⁰ _{-0.02}	3.5	4	15	2.4 × 3.5 × 1	200	0.32	0.59	0.884	6.51	0.884	6.51	1.53	0.003	0.14	
						0.55	0.96	1.84	11.9	1.84	11.9	2.49	0.004		
						0.55	0.96	1.84	11.9	1.84	11.9	2.49	0.004		

注)长度* 长度Max是指LM轨道的标准最大长度。(参照 [A1-288](#))

静态容许力矩*

单滑块：使用1个LM滑块的静态容许力矩值

2个紧靠：2个LM滑块紧靠时的静态容许力矩值

● 安装时的推荐锁紧扭矩

表1中表示安装RSR3M/3N型的LM滑块和LM轨道时的推荐螺栓锁紧扭矩。

表1 安装螺栓时的推荐锁紧扭矩

螺栓的公称型号	推荐锁紧扭矩 (N·m)
M1.6	0.09
M2	0.19

注)适用于奥氏体不锈钢内六角螺栓。

RSR-M、RSR-KM、RSR-VM和RSR-N型

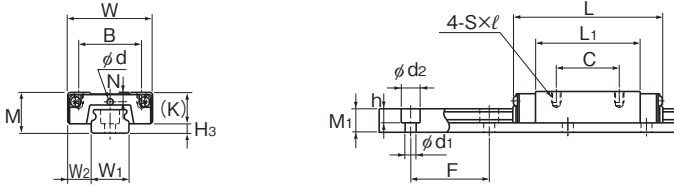

RSR7~12N/7M/9KM/12VM型

公称型号	外形尺寸			LM滑块尺寸										H ₃
	高度	宽度	长度	B	C	S×ℓ	L ₁	T	K	N	E	润滑孔	油嘴	
	M	W	L									d		
RSR 7M RSR 7N	8	17	23.4 33	12	8 13	M2×2.5	13.4 23	—	6.5	1.7	—	1.2	—	1.5
RSR 9KM RSR 9N	10	20	30.8 40.8	15	10 16	M3×3	19.8 29.8	—	7.8	2.4	—	1.5	—	2.2
RSR 12VM RSR 12N	13	27	35 47.7	20	15 20	M3×3.5	20.6 33.3	—	10	3	—	2	—	3
RSR 15VM RSR 15N	16	32	42.9 60.7	25	20 25	M3×4	25.7 43.5	—	12	3.5	3.6 3.7	—	PB107	4
RSR 20VM RSR 20N	25	46	66.5 86.3	38	38	M4×6	45.2 65	5.7	17.5	5	6.4	—	A-M6F	7.5

注)由于LM滑块、LM轨道和钢球采用不锈钢材料,因此耐腐蚀性强,不易受环境影响。

公称型号的构成例



(※1) 参照A1-534上的防尘附件。(※2) 参照A1-73。(※3) 参照A1-85。(※4) 参照A1-13。

注)此公称型号以1轴单元为1套装置。(而当2轴平行使用时,至少需要2套装置。)

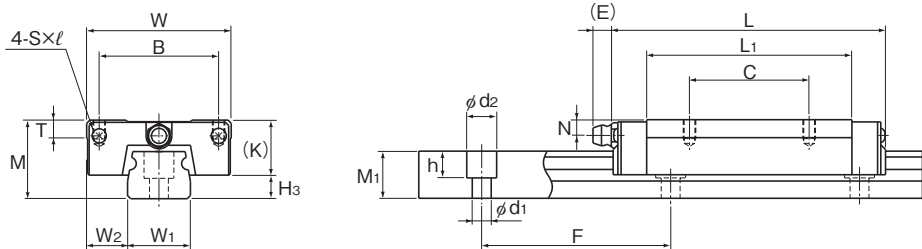

RSR15、20VM/N型

单位：mm

LM轨道尺寸						基本额定载荷		静态容许力矩 N·m*					质量	
宽度	高度	孔距	长度*	C	C ₀	M _A		M _B		M _C	LM滑块	LM轨道		
						单滑块	双滑块 紧靠	单滑块	双滑块 紧靠	单滑块			kg	kg/m
W ₁	W ₂	M ₁	F	d ₁ × d ₂ × h	Max	kN	kN	单滑块	双滑块 紧靠	单滑块	双滑块 紧靠	单滑块	kg	kg/m
7 ⁰ _{-0.02}	5	4.7	15	2.4 × 4.2 × 2.3	300	0.88 1.59	1.37 2.5	2.93 8.68	20.8 49.9	2.93 8.68	20.8 49.9	5 9.12	0.013 0.018	0.23
9 ⁰ _{-0.02}	5.5	5.5	20	3.5 × 6 × 3.3	1000	1.47 2.6	2.25 3.96	7.34 18.4	43.3 97	7.34 18.4	43.3 97	10.4 18.4	0.018 0.027	0.32
12 ⁰ _{-0.025}	7.5	7.5	25	3.5 × 6 × 4.5	1340	2.65 4.3	4.02 6.65	11.4 28.9	74.9 163	10.1 25.5	67.7 145	19.2 31.8	0.037 0.055	0.58
15 ⁰ _{-0.025}	8.5	9.5	40	3.5 × 6 × 4.5	1430	4.41 7.16	6.57 10.7	23.7 63.1	149 330	21.1 55.6	135 293	38.8 63	0.069 0.093	0.925
20 ⁰ _{-0.03}	13	15	60	6 × 9.5 × 8.5	1800	8.82 14.2	12.7 20.6	75.4 171	435 897	66.7 151	389 795	96.6 157	0.245 0.337	1.95

注) 长度* 长度Max是指LM轨道的标准最大长度。(参照 图1-288)

静态容许力矩*

单滑块：使用1个LM滑块的静态容许力矩值

2个紧靠：2个LM滑块紧靠时的静态容许力矩值

RSR-WM(WTM)、RSR-WN(WTN)型

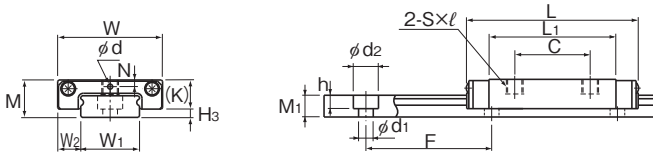

RSR3~7WM/WN型

公称型号	外形尺寸			LM滑块尺寸										H ₃
	高度	宽度	长度	B	C	S × l	L ₁	T	K	N	E	润滑孔	油嘴	
	M	W	L									d		
RSR 3WM RSR 3WN	4.5	12	14.9 19.9	—	4.5 8	M2 × 1.7	8.5 13.3	—	3.5	0.8	—	0.8	—	1
RSR 5WM RSR 5WTM RSR 5WN RSR 5WTN	6.5	17	22.1 22.1 28.1 28.1	— 13 — 13	6.5 — 11 —	M3 × 2.3 M2.5 × 1.5 M3 × 2.3 M2.5 × 1.5	13.7 13.7 19.7 19.7	—	5	1.1	—	0.8	—	1.5
RSR 7WM RSR 7WTM RSR 7WN RSR 7WTN	9	25	31 31 40.9 40.9	— 19 — 19	12 8 18 17	M4 × 3.5 M3 × 3 M4 × 3.5 M3 × 3	20.4 20.4 30.3 30.3	—	7	1.6	—	1.2	—	2

注) 由于LM滑块、LM轨道和钢球采用不锈钢材料, 因此耐腐蚀性强, 不易受环境影响。

固定RSR3WM/3WN型的LM轨道时, 请使用精密仪器用十字槽小螺钉M2(0号圆头小螺钉, 1类)。

公称型号的构成例

2 RSR7WM UU C1 +130L P M

公称型号 | 防尘附件标记(※1) | LM轨道长度(单位mm) | LM轨道为不锈钢制

同一轨道上使用的LM滑块的个数

径向间隙标记(※2)

普通(无标记)/轻预压(C1)

精度标记(※3)

普通级(无标记)/高级(H)/精密级(P)

(※1) 参照图A1-534上的防尘附件。(※2) 参照图A1-73。(※3) 参照图A1-85。

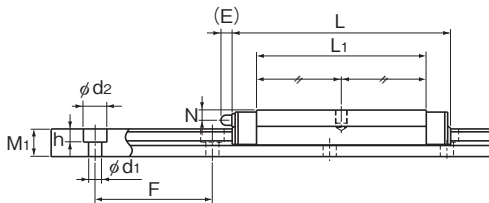
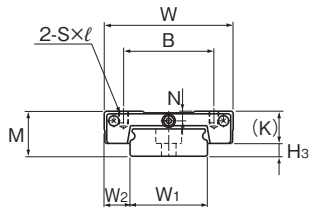

RSR5WTM/WTN型

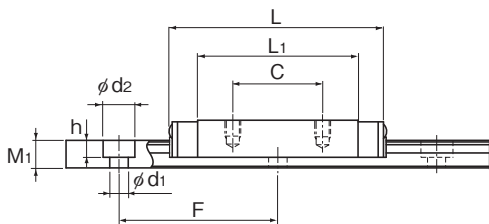
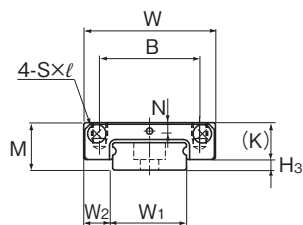

RSR7WTM/WTN型

单位：mm

LM轨道尺寸								基本额定载荷		静态容许力矩 N·m*					质量	
宽度	W ₁	W ₂	W ₃	高度	孔距	长度*	Max	C	C ₀	M _A		M _B		M _C	LM滑块	LM轨道
										单滑块	双滑块紧靠	单滑块	双滑块紧靠	单滑块		
6 ⁰ -0.02	3	—	—	2.6	15	2.4×4×1.5	100	0.25 0.39	0.47 0.75	0.668 1.57	4.44 9.06	0.668 1.57	4.44 9.06	1.48 2.36	0.002 0.003	0.12
10 ⁰ -0.025	3.5	—	—	4	20	3×5.5×3	200	0.51 0.51 0.75 0.75	0.96 0.96 1.4 1.4	1.97 1.97 4.06 4.06	13.1 13.1 23.5 23.5	1.97 1.97 4.06 4.06	13.1 13.1 23.5 23.5	4.89 4.89 7.13 7.13	0.007 0.007 0.01 0.01	0.28
14 ⁰ -0.05	5.5	—	—	5.2	30	3.5×6×3.2	400	1.37 1.37 2.04 2.04	2.16 2.16 3.21 3.21	7.02 7.02 14.7 14.7	40.7 40.7 77.6 77.6	7.02 7.02 14.7 14.7	40.7 40.7 77.6 77.6	15.4 15.4 22.9 22.9	0.021 0.021 0.026 0.026	0.51

注) 长度* 长度Max是指LM轨道的标准最大长度。(参照 **A1-288**)

静态容许力矩* 单滑块：使用1个LM滑块的静态容许力矩值

2个紧靠：2个LM滑块紧靠时的静态容许力矩值

RSR-WV、RSR-WVM和RSR-WN型

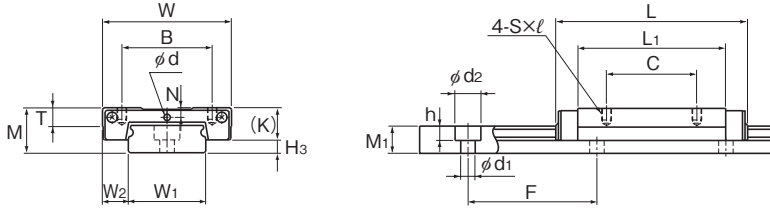

RSR9、12WV/WVM/WN型

公称型号	外形尺寸			LM滑块尺寸										油嘴	H ₃
	高度	宽度	长度	B	C	S×ℓ	L ₁	T	K	N	E	润滑孔			
	M	W	L	B	C	S×ℓ	L ₁	T	K	N	E	d			
RSR 9WV	12	30	39	21	12	M2.6×3	27	—	7.8	2	—	1.6	—	4.2	
※ RSR 9WVM			39	21	12	M2.6×3	27								
※ RSR 9WN			50.7	23	24	M3×3	38.7								
RSR 12WV	14	40	44.5	15	15	M3×3.5	30.9	4.5	10	3	—	2	—	4	
※ RSR 12WVM			44.5	28			15								30.9
※ RSR 12WN			59.5	28			15								45.9
※ RSR 14WVM	15	50	50	35	18	M4×4.5	34.3	6	11.5	3	4	—	PB107	3.5	
RSR 15WV	16	60	55.5	20	20	M4×4.5	38.9	5.6	12	3.5	3	—	PB107	4	
※ RSR 15WVM			55.5	35			20								38.9
※ RSR 15WN			74.5	35			20								57.9

注) ※表示此类型的LM滑块、LM轨道和钢球采用不锈钢材料, 因此耐腐蚀性强, 不易受环境影响。

公称型号的构成例

2 RSR12WV M UU C1 +310L H M

2: 同一轨道上使用的LM滑块的个数
 RSR12WV M: 公称型号
 UU: 防尘附件标记(※1)
 C1: 径向间隙标记(※2) 普通(无标记)/轻预压(C1)
 +310L: LM轨道长度(单位mm)
 H: LM轨道为不锈钢制
 M: 精度标记(※3) 普通级(无标记)/高级(H)/精密级(P)

(※1) 参照 **A1-534** 上的防尘附件。(※2) 参照 **A1-73**。(※3) 参照 **A1-85**。

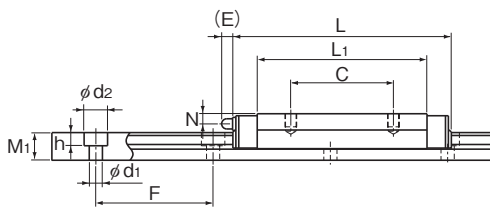
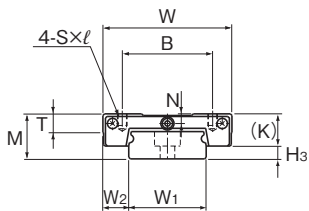

RSR14WVM型

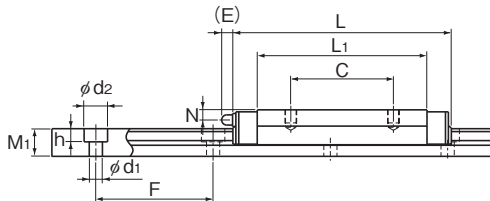
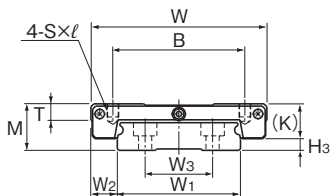

RSR15WV/WVM/WN型

单位：mm

LM轨道尺寸								基本额定载荷		静态容许力矩 N·m*					质量	
宽度	高度	孔距	长度*	C	C ₀	M _a			M _b		M _c		LM滑块	LM轨道		
						W ₁	W ₂	W ₃	M ₁	F	d ₁ × d ₂ × h	Max			kN	kN
18 ⁰ _{-0.05}	6	—	7.5	30	3.5 × 6 × 4.5	1000	2.45	3.92	16	92.9	16	92.9	36	0.035	1.08	
							2.45	3.92	16	92.9	16	92.9	36	0.035		
							3.52	5.37	31	161	31	161	49.4	0.051		
24 ⁰ _{-0.05}	8	—	8.5	40	4.5 × 8 × 4.5	1430	4.02	6.08	24.5	138	21.7	123	59.5	0.075	1.5	
							4.02	6.08	24.5	138	21.7	123	59.5	0.075		
							5.96	9.21	53.9	274	47.3	242	90.1	0.101		
30 ⁰ _{-0.05}	10	—	9	40	4.5 × 7.5 × 5.3	1800	6.01	9.08	43.2	233	38.2	208	110	0.096	2	
42 ⁰ _{-0.05}	9	23	9.5	40	4.5 × 8 × 4.5	1800	6.66	9.8	50.3	278	44.4	248	168	0.17	3	
							6.66	9.8	50.3	278	44.4	248	168	0.17		
							9.91	14.9	110	555	97.3	490	255	0.21		

注) 长度* 长度Max是指LM轨道的标准最大长度。(参照 图1-288)

静态容许力矩* 单滑块：使用1个LM滑块的静态容许力矩值

2个紧靠：2个LM滑块紧靠时的静态容许力矩值

LM轨道的标准长度和最大长度

表2表示RSR型LM轨道的标准长度和最大长度。



表2 RSR/RSR-W型LM轨道的标准长度和最大长度

单位：mm

公称型号	RSR 3	RSR 5	RSR 7	RSR 9	RSR 12	RSR 15	RSR 20	RSR 3W	RSR 5W	RSR 7W	RSR 9W	RSR 12W	RSR 14W	RSR 15W
LM轨道 标准长度 (L ₀)	30	40	40	55	70	70	220	40	50	50	50	70	110	110
	40	55	55	75	95	110	280	55	70	80	80	110	150	150
	60	70	70	95	120	150	340	70	90	110	110	150	190	190
	80	100	85	115	145	190	460		110	140	140	190	230	230
	100	130	100	135	170	230	640		130	170	170	230	270	270
		160	130	155	195	270	880		150	200	200	270	310	310
				175	220	310	1000		170	260	260	310	430	430
				195	245	350				290	290	390	550	550
				275	270	390					320	470	670	670
				375	320	430						550	790	790
					370	470								
					470	550								
					570	670								
					870									
	标准孔距F	10	15	15	20	25	40	60	15	20	30	30	40	40
G	5	5	5	7.5	10	15	20	5	5	10	10	15	15	15
最大长度	200	200	300	1000	1340	1430	1800	100	200	400	1000	1430	1800	1800

注1) 对于最大长度, 其随精度等级不同而异, 详细情况请向THK咨询。

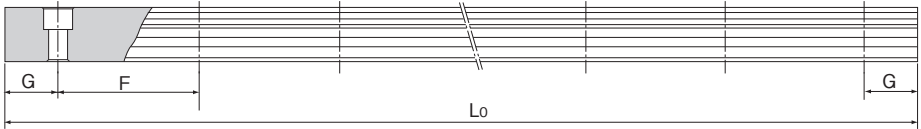
注2) RSR3型的LM轨道安装孔为M1.6的通孔。

挡板

RSR/RSR-W型的LM滑块不得从LM轨道卸下, 否则钢球将脱落。

因此, 为了防止LM滑块的脱落, 通常交货时要安装制动器; 但是, 使用时, 若要卸下制动器, 请注意不要超过悬臂范围。

表3 RSR/RSR-W型制动器(C型)尺寸表

单位：mm

公称型号	A	B	C
7	11	5	7.7
9	13	6	9.5
12	16	7	12.5
15	19	7	14.5
20	25	7	20.0
7W	18	6	8.2
9W	23	7	11.5
12W	29	7	13.5
14W	33.8	7	13
15W	46	7	14.5



图1 RSR/RSR-W型制动器(C型)

注) RSR3M/N, 5M/N, 5W型使用了O形密封圈, RSR3W型使用了硅管。

RSR-Z

LM滚动导轨 微型(低成本型) RSR-Z型

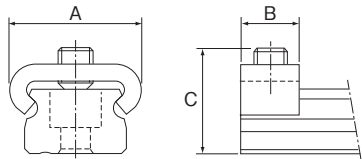
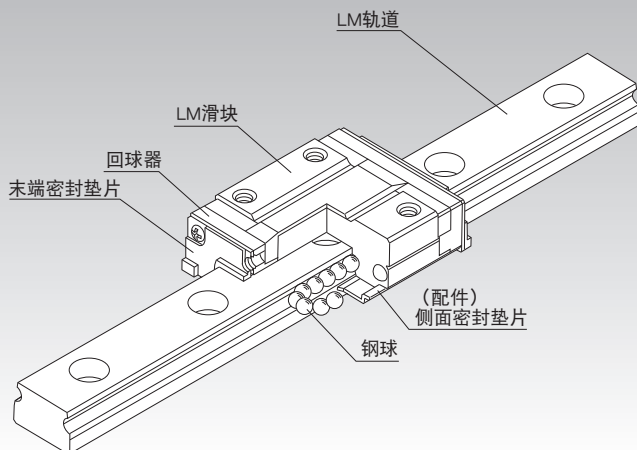

选择的要点	▲1-10
设计的要点	▲1-474
配件	▲1-497
公称型号	▲1-563
使用注意事项	▲1-568
润滑相关产品	▲24-1
■ 安装步骤与维护	■ B 1-89

力矩等效系数	▲1-43
各方向的额定载荷	▲1-59
各方向的等效系数	▲1-61
径向间隙	▲1-73
精度规格	▲1-85
安装面的肩高和圆角半径	▲1-489
安装面的容许误差	▲1-491
安装面的平面度	▲1-492
配件安装后各型号的尺寸	▲1-508

结构与特长

钢球沿着LM轨道和LM滑块上经过精密研磨加工的2列滚动面进行滚动；通过组装在LM滑块上的回球器，使钢球列循环运动。

RSR-Z型的钢球在小型化设计的构造中循环运动，可实现无行程限制的无限直线运动。而且RSR-Z型与RSR/RSR-W型的尺寸相同，但实现了轻量化、低价格。

【轻量化】

LM滑块主体的一部分采用树脂材料，因此与传统型RSR-V型相比，滑块质量减轻28%。这使RSR-Z型成为低惯性型号。

【平滑的运动】

由于回球器的独特构造，可使钢球平稳、持续无限地循环。

【高耐腐蚀性】

由于LM滑块、LM轨道和钢球都使用耐腐蚀性强的不锈钢，这些型号最适合应用于无尘室。

【低噪音】

由于无负荷钢球路径由树脂制造，无金属之间的摩擦，从而实现了低噪音。



图1 RSR12Z和RSR12V型的噪声级

种类与特长

RSR-ZM型

尺寸表⇒[A1-294](#)

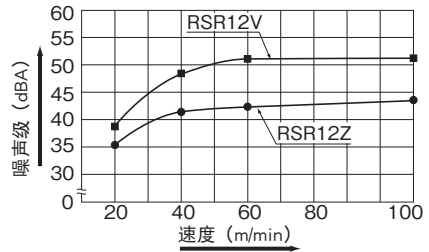
此型号是标准型。

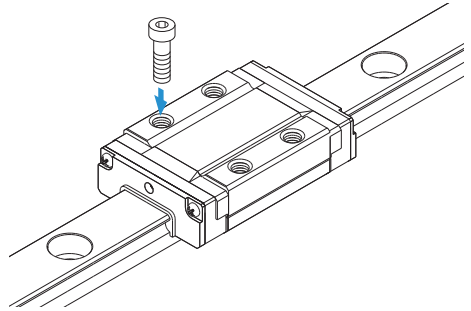

RSR-WZM型

尺寸表⇒[A1-296](#)

与RSR-Z型相比, 此类型延长了LM滑块全长(L), 增加了宽度(W)以及提高了额定载荷和容许力矩。

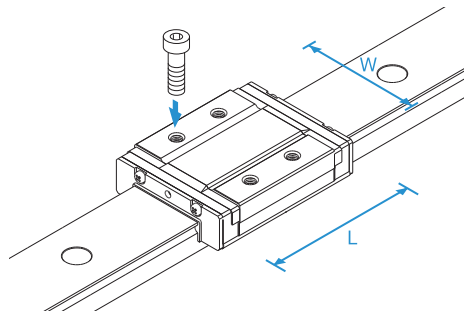

安装面精度

RSR-Z型在其钢球滚动面的形状上采用哥德式拱形沟槽，因此当2轴平行组合使用时，如果安装面产生精度误差会增加滚动阻力，并对导轨运动的顺畅性产生不利影响。关于安装面的精度，请参照 **A1-492【安装面的平面度】**。

RSR-ZM型

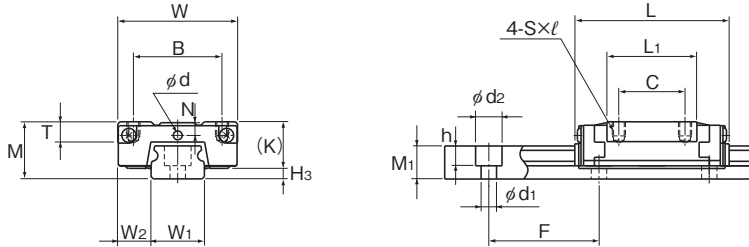

RSR7~12ZM型

公称型号	外形尺寸			LM滑块尺寸										H ₃
	高度	宽度	长度	B	C	S×ℓ	L ₁	T	K	N	E	润滑孔	油嘴	
	M	W	L									d		
RSR 7ZM	8	17	23.4	12	8	M2×2.5	13.2	3.4	6.5	1.6	—	1.5	—	1.5
RSR 9ZM	10	20	30.8	15	10	M3×2.7	19.4	4.6	7.8	2.4	—	1.6	—	2.2
RSR 12ZM	13	27	35	20	15	M3×3.2	20.4	4.5	10.6	3.1	—	2	—	2.4
RSR 15ZM	16	32	43	25	20	M3×3.5	26.5	5.5	12.6	2.9	3.6	—	PB107	3.4

注)由于LM滑块、LM轨道和钢球采用不锈钢材料,因此耐腐蚀性强,不易受环境影响。

公称型号的构成例



(※1)参照图A1-534上的防尘附件。(※2)参照图A1-73。(※3)参照图A1-85。(※4)参照图A1-13。

注)此公称型号以1轴单元为1套装置。(而当2轴平行使用时,至少需要2套装置。)

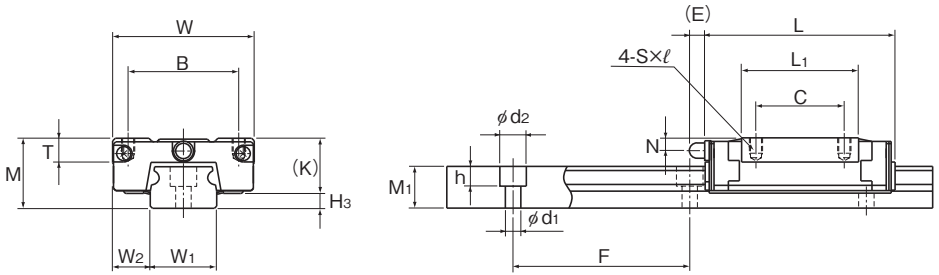

RSR15ZM型

单位：mm

LM轨道尺寸						基本额定载荷			静态容许力矩 N·m*					质量	
宽度	高度	孔距	长度*	C	C ₀	M _A		M _B		M _C	LM滑块	LM轨道			
						单滑块	双滑块紧靠	单滑块	双滑块紧靠	单滑块			kg	kg/m	
W ₁	W ₂	M ₁	F	d ₁ ×d ₂ ×h	Max	kN	kN	单滑块	双滑块紧靠	单滑块	双滑块紧靠	单滑块	kg	kg/m	
7 ⁰ _{-0.02}	5	4.7	15	2.4×4.2×2.3	300	0.88	1.37	2.93	20.7	2.93	20.7	5	0.008	0.23	
9 ⁰ _{-0.02}	5.5	5.5	20	3.5×6×3.3	1000	1.47	2.25	7.34	43	7.34	43	10.4	0.014	0.32	
12 ⁰ _{-0.025}	7.5	7.5	25	3.5×6×4.5	1340	2.65	4.02	11.4	74.9	10.1	67.7	19.2	0.028	0.58	
15 ⁰ _{-0.025}	8.5	9.5	40	3.5×6×4.5	1430	4.41	6.57	23.7	149	21.1	135	38.8	0.05	0.925	

注)长度* 长度Max是指LM轨道的标准最大长度。(参照 图1-298)

静态容许力矩*

单滑块：使用1个LM滑块的静态容许力矩值

2个紧靠：2个LM滑块紧靠时的静态容许力矩值

RSR-WZM型

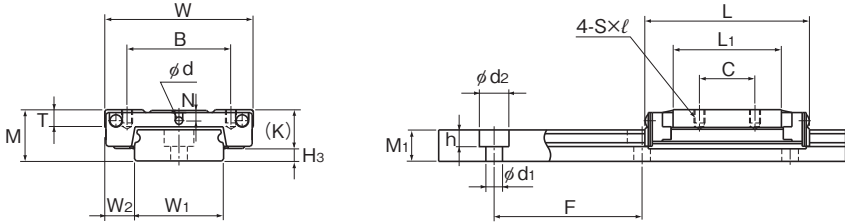

RSR7~12WZM型

公称型号	外形尺寸			LM滑块尺寸										H ₃
	高度	宽度	长度	B	C	S×ℓ	L ₁	T	K	N	E	润滑孔	油嘴	
	M	W	L									d		
RSR 7WZM	9	25	31.5	19	10	M3×2.5	19.7	3.4	7	1.8	—	1.6	—	2
RSR 9WZM	12	30	39	21	12	M3×2.8	27	3.9	9.1	2.3	—	1.6	—	2.9
RSR 12WZM	14	40	44.5	28	15	M3×3.6	29.3	4.5	10.6	3	—	2	—	3.4
RSR 15WZM	16	60	55.5	45	20	M4×4.5	39.3	5.4	12.6	3	3.6	—	PB107	3.4

注) 由于LM滑块、LM轨道和钢球采用不锈钢材料, 因此耐腐蚀性强, 不易受环境影响。

公称型号的构成例

2 RSR12WZ M SS C1 +390L H M

| 公称型号
 | 防尘附件
 标记(※1)
 | LM轨道长度
 (单位mm)
 | LM轨道
 为不锈钢制

同一轨道上使用的
LM滑块的个数

径向间隙标记(※2)
普通(无标记)/轻预压(C1)

精度标记(※3)
普通级(无标记)/高级(H)/精密级(P)

(※1) 参照 **A1-534** 上的防尘附件。(※2) 参照 **A1-73**。(※3) 参照 **A1-85**。

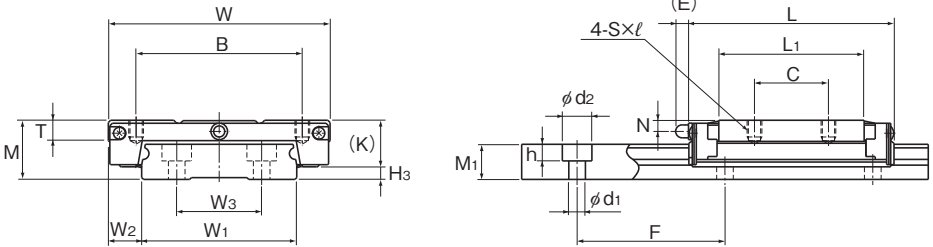

RSR15WZM型

单位：mm

	LM轨道尺寸							基本额定载荷		静态容许力矩 N·m*					质量	
	宽度 W ₁	W ₂	W ₃	高度 M ₁	孔距 F	长度* Max	C	C ₀	M _a		M _b		M _c	LM 滑块 kg	LM 轨道 kg/m	
									单滑块	双滑块 紧靠	单滑块	双滑块 紧靠	单滑块			
14	⁰ _{-0.05}	5.5	—	5.2	30	3.5×6×3.2	400	1.37	2.16	6.54	42.1	6.54	42.1	15.4	0.018	0.51
18	⁰ _{-0.05}	6	—	7.5	30	3.5×6×4.5	1000	2.45	3.92	16	92.9	16	92.9	36	0.03	1.08
24	⁰ _{-0.05}	8	—	8.5	40	4.5×8×4.5	1430	4.02	6.08	24.5	138	21.7	123	59.5	0.06	1.5
42	⁰ _{-0.05}	9	23	9.5	40	4.5×8×4.5	1800	6.66	9.8	50.3	278	44.4	248	168	0.135	3

注)长度* 长度Max是指LM轨道的标准最大长度。(参照 **A1-298**)

静态容许力矩*

单滑块：使用1个LM滑块的静态容许力矩值

2个紧靠：2个LM滑块紧靠时的静态容许力矩值

LM轨道的标准长度和最大长度

表1表示RSR-Z/WZ型LM轨道的标准长度和最大长度。



表1 RSR-Z/WZ型LM轨道的标准长度和最大长度

单位：mm

公称型号	RSR 7Z	RSR 9Z	RSR 12Z	RSR 15Z	RSR 7WZ	RSR 9WZ	RSR 12WZ	RSR 15WZ
LM轨道 标准长度 (L ₀)	40	55	70	70	50	50	70	110
	55	75	95	110	80	80	110	150
	70	95	120	150	110	110	150	190
	85	115	145	190	140	140	190	230
	100	135	170	230	170	170	230	270
	130	155	195	270	200	200	270	310
		175	220	310	260	260	310	430
	195	245	350	290	290	390	550	
	275	270	390	390	320	470	670	
	375	320	430	430		550	790	
			370	470				
			470	550				
			570	670				
			870					
标准孔距F	15	20	25	40	30	30	40	40
G	5	7.5	10	15	10	10	15	15
最大长度	300	1000	1340	1430	400	1000	1430	1800

注1) 对于最大长度, 其随精度等级不同而异, 详细情况请向THK咨询。

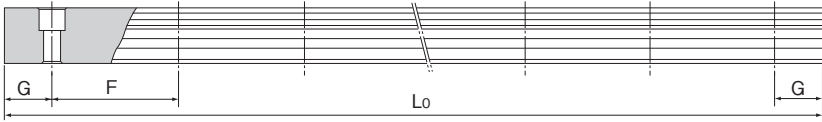
注2) 这些LM轨道均由不锈钢制造。

挡板

RSR-Z/RSR-WZ型的LM滑块不得从LM轨道卸下, 否则钢球将脱落。

因此, 为了防止LM滑块的脱落, 通常交货时要安装制动器; 但是, 使用时, 若要卸下制动器, 请注意不要超过悬臂范围。

表2 RSR-Z/RSR-WZ型制动器(C型)尺寸表

单位：mm

公称型号	A	B	C
7	11	5	7.7
9	13	6	9.5
12	16	7	12.5
15	19	7	14.5
7W	18	6	8.2
9W	23	7	11.5
12W	29	7	13.5
15W	46	7	14.5



图1 RSR-Z/RSR-WZ型制动器(C型)

HR

LM滚动导轨 可分离型(4方向等负荷) HR型

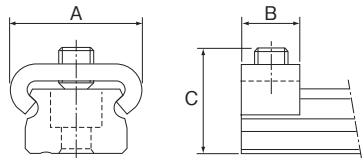
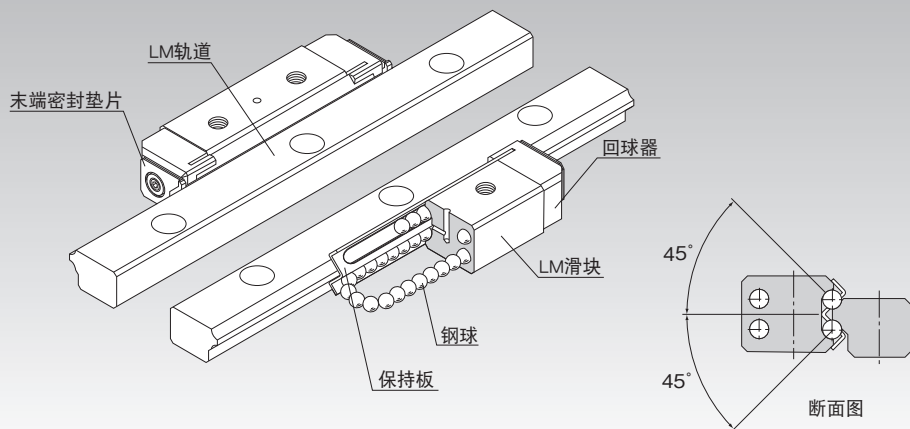

选择的要点 **A1-10**

设计的要点 **A1-474**

配件 **A1-497**

公称型号 **A1-563**

使用注意事项 **A1-568**

润滑相关产品 **A24-1**

安装步骤与维护 **B1-89**

力矩等效系数 **A1-43**

各方向的额定载荷 **A1-59**

各方向的等效系数 **A1-61**

间隙调节例 **A1-303**

精度规格 **A1-83**

安装面的肩高和圆角半径 **A1-488**

安装面的容许误差 **A1-491**

配件安装后各型号的尺寸 **A1-508**

结构与特长

钢球沿着LM轨道和LM滑块上经过精密研磨加工的2列滚动面进行滚动；通过组装在LM滑块上的回球器，使钢球列循环运动。LM滑块采用保持板将钢球保持住，因此钢球不会脱落。

采用角接触结构，在LM轨道上滚动的2列钢球分别与滚动面呈45°角接触。因此，在同一平面上组装一套（将在同一平面上使用的2根LM轨道和LM滑块组合在一起）后，在4个方向（径向、反径向和侧向）上可以承载相同的负荷。而且，由于断面高度较低，因此可以获得小型而稳定的直线导向机构。

另外，间隙调节比较容易，安装误差吸收能力也很优异。

【安装简便】

HR型与交叉滚柱导轨相比，间隙调节较容易，精度也较高。

【自动调心能力】

即使在2轴的平行度、水平度较差的情况下，通过圆弧沟槽的正面组合（DF组合）的自动调心能力效果，在施加预压的状态下也能吸收安装误差，获得流畅的动作。

【4方向等负荷】

2轴平行安装使用时，为使LM滑块上的4个作用方向（径向、反径向和侧向）均具有相同的额定载荷，各钢球列被设计成按接触角45°配置，因此无论何种安装姿势都可以使用。

【与交叉滚柱导轨相近的断面尺寸】

HR型为保持器不移动的无限运动类型，所以不像交叉滚柱导轨那样会产生保持架的偏移。另外，HR型的断面尺寸近似于交叉滚柱导轨，因此可以和交叉滚柱导轨互换。

【还备有不锈钢型】

LM滑块、LM轨道、钢球也可采用不锈钢制造。

种类与特长

HR型重负荷型

尺寸表⇒[A1-306](#)

可以从上下任一方向安装。

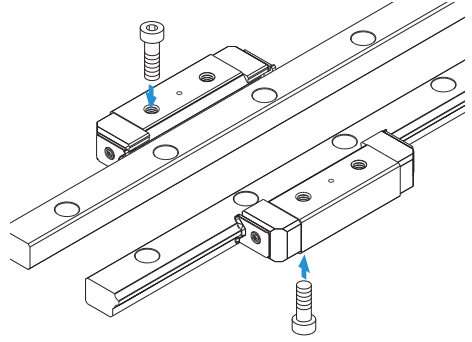

HR-T型超重载荷型

尺寸表⇒[A1-306](#)

此类型具有与HR型相同的横断面形状, 延长了LM滑块的全长(L)、提高了额定载荷。

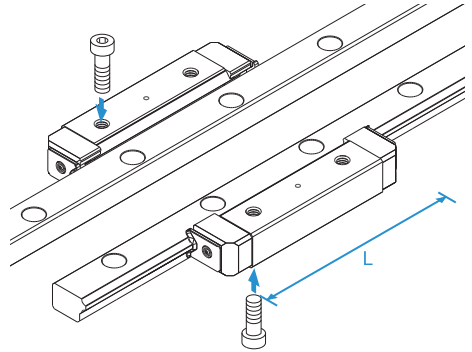

间隙调节例

间隙调整螺栓请设计为按压LM滑块侧面的中央部。

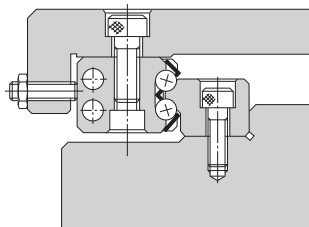

- a. 使用调整螺栓
在通常情况下,用调整螺栓来按压LM滑块。

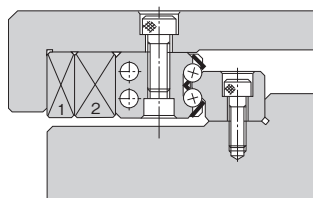

- b. 使用锥形楔块
需要高精度、高刚性的情况下,应使用锥形楔块1、2。

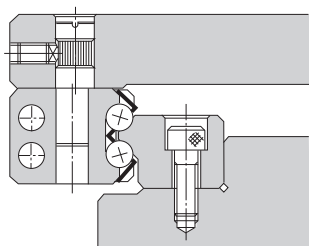

- c. 使用偏心销
也制作用偏心销来调节间隙的型号。

与交叉滚柱导轨相比较的型号

LM滚动导轨HR型的断面尺寸与交叉滚柱导轨相近似。



图1

HR、HR-T、HR-M和HR-TM型

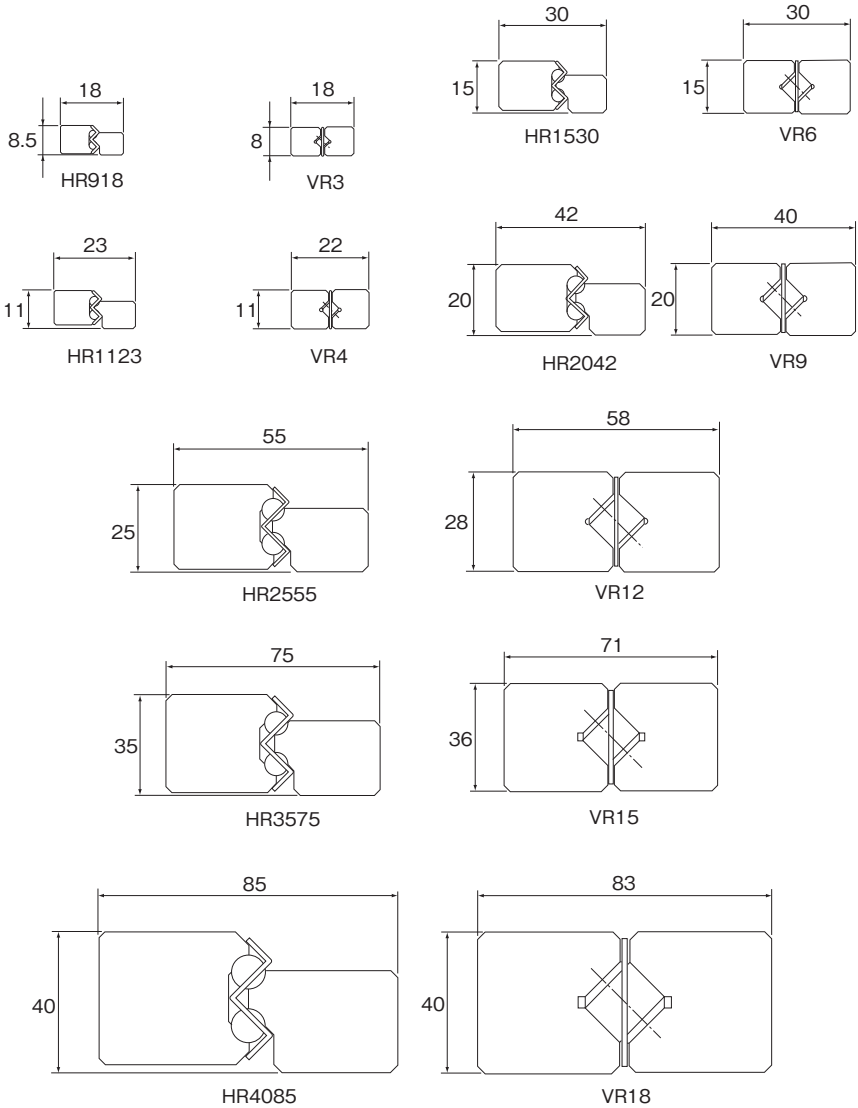
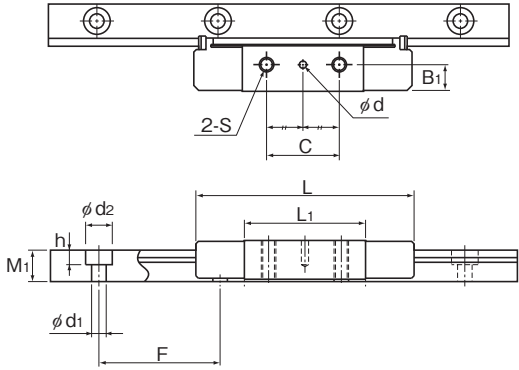
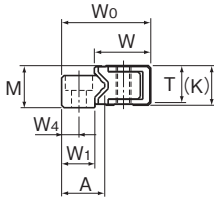

HR918和918M型

公称型号	外形尺寸				LM滑块尺寸									
	高度	宽度		长度									润滑孔	
	M	W	W ₀	L	B ₁	C	H	S	h ₂	L ₁	T	K	d	D ₁
HR 918 HR 918M	8.5	11.4	18	45	5.5	15	—	M3	—	25	7.5	8	1.5	—
HR 1123 HR 1123M	11	13.7	23	52	7	15	2.55	M3	3	30	9.5	10	2	5
HR 1530 HR 1530M	15	19.2	30	69	10	20	3.3	M4	3.5	40	13	14	2	6.5
HR 2042 HR 2042M	20	26.3	42	91.6	13	35	5.3	M6	5.5	56.6	17.5	19	3	10
HR 2042T HR 2042TM	20	26.3	42	110.7	13	50	5.3	M6	5.5	75.7	17.5	19	3	10
HR 2555 HR 2555M	25	33.3	55	121	16	45	6.8	M8	7	80	22.5	24	3	11
HR 2555T HR 2555TM	25	33.3	55	146.4	16	72	6.8	M8	7	105.4	22.5	24	3	11

注) 标记M表示LM滑块、LM轨道和钢球采用不锈钢材料。因此带此标记的型号耐腐蚀性强, 不易受环境影响。

公称型号的构成例

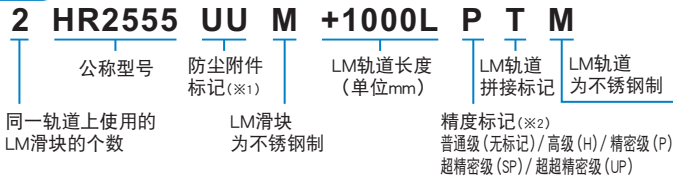

(※1) 参照 **A1-534** 上的防尘附件。(※2) 参照 **A1-83**。

注) 1套HR型表示在同一平面上使用的两根LM轨道和LM滑块的组合。

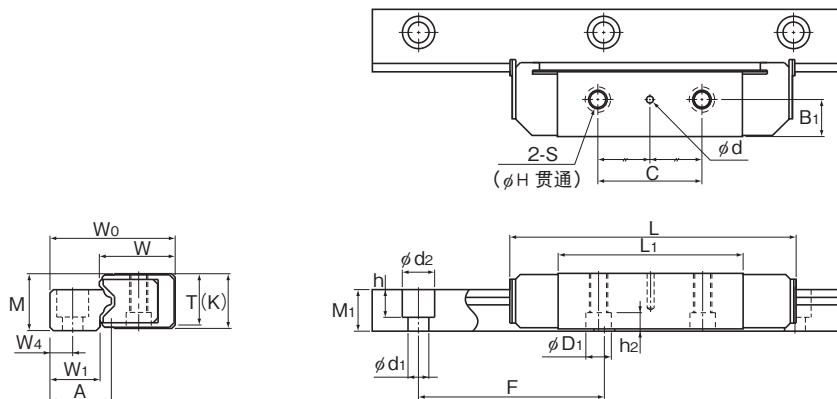

HR1123~2555M/T/TM型

单位: mm

LM轨道尺寸							基本额定载荷		静态容许力矩 kN·m*				质量	
宽度	W ₄	A	高度	孔距	长度*	长度* Max	C	C ₀	M _a		M _b		LM 滑块 kg	LM 轨道 kg/m
									单滑块	双滑块 紧靠	单滑块	双滑块 紧靠		
6.7	3.5	8.7	6.5	25	3×5.5×3	300	1.57	3.04	0.0229	0.17	0.0229	0.17	0.01	0.3
9.5	5	11.6	8	40	3.5×6×4.5	500	2.35	4.31	0.0414	0.272	0.0414	0.272	0.03	0.5
10.7	6	13.5	11	60	3.5×6×4.5	1600	4.31	7.65	0.0982	0.641	0.0982	0.641	0.08	1
15.6	8	19.5	14.5	60	6×9.5×8.5	2200	9.9	17.2	0.308	1.91	0.308	1.91	0.13	1.8
15.6	8	19.5	14.5	60	6×9.5×8.5	2200	13.6	22.9	0.53	2.99	0.53	2.99	0.26	1.8
22	10	27	18	80	9×14×12	2600	18.6	30.5	0.783	4.41	0.783	4.41	0.43	3.2
22	10	27	18	80	9×14×12	2600	25.1	40.8	1.33	6.95	1.33	6.95	0.5	3.2

注) 在2轴平行使用情况下, 可承受M_a方向上的力矩, 但由于其随2轴之间的距离而变化, 因而在此予以省略。

长度* 长度Max是指LM轨道的标准最大长度。(参照 **图1-310**)

静态容许力矩* 1个: 同一平面内使用的2根LM轨道上分别装有1个LM滑块时的静态容许力矩值

2个紧靠: 同一平面内使用的2根LM轨道上分别装有2个紧靠滑块时的静态容许力矩值

HR、HR-T、HR-M和HR-TM型

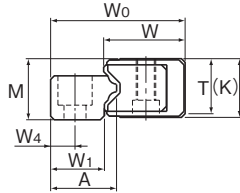

公称型号	外形尺寸				LM滑块尺寸									
	高度	宽度		长度									润滑孔	
	M	W	W ₀	L	B ₁	C	H	S	h ₂	L ₁	T	K	d	D ₁
HR 3065 HR 3065T	30	40.3	65	145 173.5	19	50 80	8.6	M10	9	90 118.5	27.5	29	4	14
HR 3575 HR 3575T	35	44.9	75	154.8 182.5	21.5	60 92.5	10.5	M12	12	103.8 131.5	32	34	4	18
HR 4085 HR 4085T	40	50.4	85	177.8 215.9	24	70 110	12.5	M14	13	120.8 158.9	36	38	4	20
HR 50105 HR 50105T	50	63.4	105	227 274.5	30	85 130	14.5	M16	15.5	150 197.5	45	48	5	23
HR 60125	60	74.4	125	329	35	160	18	M20	18	236	55	58	5	26

公称型号的构成例

2 HR4085T UU +1500L P T

同一轨道上使用的
LM滑块的个数

防尘附件
标记(※1)

LM轨道长度
(单位mm)

LM轨道
拼接标记

精度标记(※2)
普通级(无标记) / 高级(H) / 精密级(P)
超精密级(SP) / 超超精密级(UP)

(※1) 参照 **A1-534** 上的防尘附件。(※2) 参照 **A1-83**。

注) 1套HR型表示在同一平面上使用的两根LM轨道和LM滑块的组合。

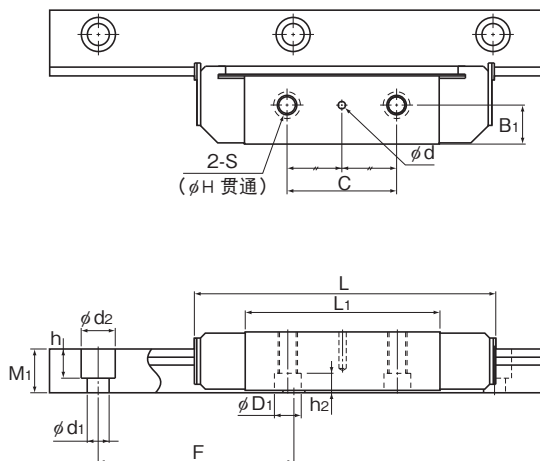

单位：mm

LM轨道尺寸							基本额定载荷		静态容许力矩 $kN \cdot m^*$				质量	
宽度	W ₁	W ₄	高度	孔距	长度*	Max	C	C ₀	M_A		M_B		LM滑块	LM轨道
									单滑块	双滑块紧靠	单滑块	双滑块紧靠		
25	12	31.5	22.5	80	9×14×12	3000	24.2 32.1	38.6 51.6	1.11 1.89	6.72 10.4	1.11 1.89	6.72 10.4	0.7 0.9	4.6
30.5	14.5	37	26	105	11×17.5×14	3000	30 40.2	47.8 63.6	1.53 2.59	8.84 13.5	1.53 2.59	8.84 13.5	1.05 1.4	6.4
35	16	42.5	29	120	14×20×17	3000	44.1 59.5	68.6 91.7	2.64 4.48	14.4 23	2.64 4.48	14.4 23	1.53 1.7	8
42	20	51.5	37	150	18×26×22	3000	70.7 96	107 143	5.15 8.74	28.9 45.7	5.15 8.74	28.9 45.7	3.06 3.5	12.1
51	25	65	45	180	22×32×25	3000	141	206	14.3	79.6	14.3	79.6	7.5	19.3

注)在2轴平行使用情况下,可承受 M_x 方向上的力矩,但由于其随2轴之间的距离而变化,因而在此予以省略。

长度* 长度Max是指LM轨道的标准最大长度。(参照 **图1-310**)

静态容许力矩* 1个:同一平面内使用的2根LM轨道上分别装有1个LM滑块时的静态容许力矩值

2个紧靠:同一平面内使用的2根LM轨道上分别装有2个紧靠滑块时的静态容许力矩值

LM轨道的标准长度和最大长度

表1表示HR型的LM轨道标准长度和最大长度。要使用超过最大长度的LM轨道时，须采用拼接方式制作。详细情况请向THK咨询。

对于指定了特殊长度时的G尺寸，推荐使用表中的尺寸。如果G尺寸太长，安装后可能导致该部分的不稳定，甚至会影响精度。



表1 HR型LM轨道的标准长度和最大长度

单位：mm

公称型号	HR 918	HR 1123	HR 1530	HR 2042	HR 2555	HR 3065	HR 3575	HR 4085	HR 50105	HR 60125
LM轨道 标准长度 (L ₀)	70	110	160	220	280	280	570	780	1270	1530
	120	230	280	280	440	440	885	1020	1570	1890
	220	310	340	340	600	600	1200	1260	2020	2250
	295	390	460	460	760	760	1620	1500	2620	2610
			580	640	1000	1000	2040	1980		
					1240	1240	2460	2580		
标准孔距F	25	40	60	60	80	80	105	120	150	180
G	10	15	20	20	20	20	22.5	30	35	45
最大长度	300	500	1600	2200	2600	3000	3000	3000	3000	3000

注1) 对于最大长度，其随精度等级不同而异，详细情况请向THK咨询。

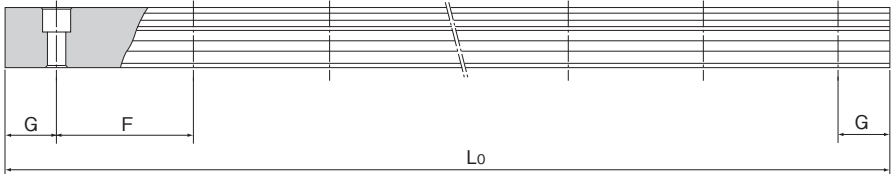
注2) 不能采用拼接的方式，但需要超过上述最大长度以上时，请向THK咨询。

附件

【专用装配螺栓】

通常情况下, 安装进行间隙调节一侧的LM滑块, 如图2所示, 使用LM滑块上开设的螺栓孔进行固定。这种情况下, 螺栓孔 d_1 、 D_1 需要加工出调节余量部分。

另外在结构上必须采用图3所示的安装方法时, 该LM滑块的安装螺栓必须采用图4所示的专用安装螺栓, 因此订购LM导轨时请务必指定专用螺栓。



图2



图3

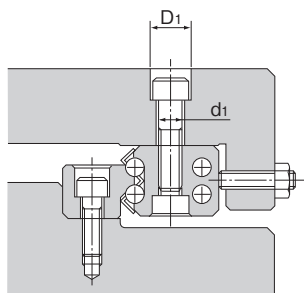

图4

表2 专用安装螺栓 单位: mm

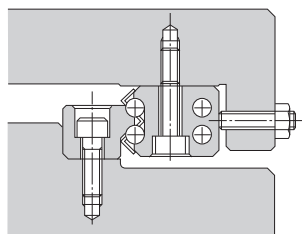
公称型号	S	d	D	H	L	l	支持的型号
B 3	M3	2.4	5.5	3	17	5	HR 1530
B 5	M5	4.1	8.5	5	22	7	HR 2042
B 6	M6	4.9	10	6	28	9	HR 2555
B 8	M8	6.6	13	8	34	12	HR 3065
B 10	M10	8.3	16	10	39	15	HR 3575
B 12	M12	10.1	18	12	45	18	HR 4085
B 14	M14	11.8	21	14	55	21	HR 50105
B 16	M16	13.8	24	16	66	24	HR 60125

润滑孔

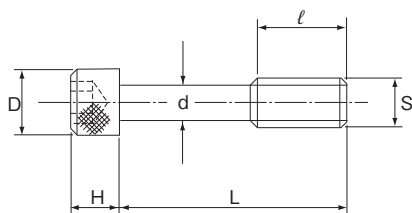
【HR型的润滑】

LM滑块在其顶面的中心具有润滑孔。要通过此孔提供润滑，工作台必须经过加工，如图5所示拥有润滑孔，并附有油嘴等。如果使用油润滑，必须确定润滑路径。详细情况请向THK咨询。



图5 润滑孔加工例

GSR

LM滚动导轨 可分离型(径向型) GSR型

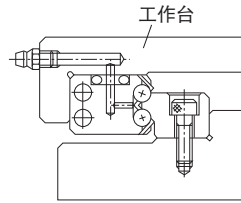
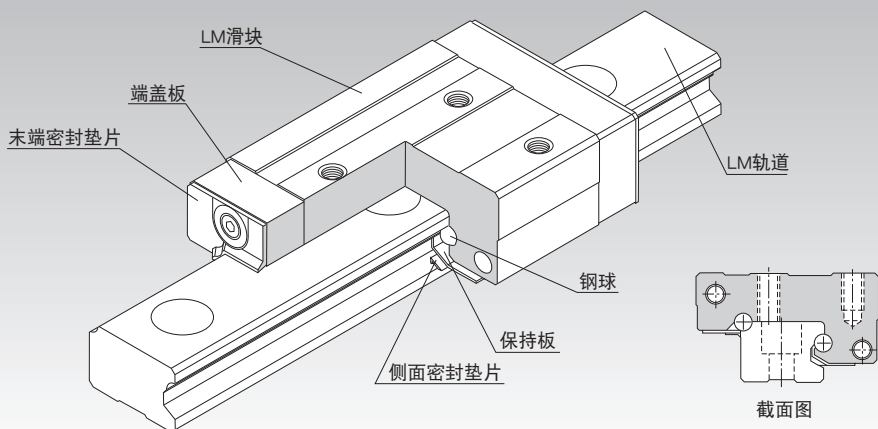

选择的要点 **A1-10**

设计的要点 **A1-474**

配件 **A1-497**

公称型号 **A1-563**

使用注意事项 **A1-568**

润滑相关产品 **A24-1**

安装步骤与维护 **B1-89**

力矩等效系数 **A1-43**

各方向的额定载荷 **A1-59**

各方向的等效系数 **A1-61**

间隙调节例 **A1-317**

精度规格 **A1-84**

安装面的肩高和圆角半径 **A1-488**

安装面的容许误差 **A1-491**

配件安装后各型号的尺寸 **A1-508**

结构与特长

钢球沿着LM轨道和LM滑块上经过精密研磨加工的2列滚动面进行滚动；通过组装在LM滑块上的回球器，使钢球列循环运动。LM滑块采用保持板将钢球保持住，因此钢球不会脱落。

由于LM滑块的顶面倾斜，用装配螺栓固定LM滑块即可简单地消除间隙、得到适当的预压。

GSR型是采用圆弧沟槽的特殊接触构造，因此自动调心能力很强，最适用于不容易实现高安装精度的场所以及一般工业机床等。

* GSR型不能单轴使用

【互换性】

LM滑块与LM轨道具有互换性，可以分别储存。因而如果库存有长尺寸的LM轨道，可将轨道切割成所需要的长度来使用。

【小型化】

GSR型采用尽量控制了总高度的低重心构造，从而使机械体积小量化成为可能。

【可承载所有方向的负荷】

此型号钢球的接触角设计成可承载所有方向的负荷，因此可用于承载反径向载荷、侧向载荷或所有方向力矩的场所。

种类与特长

GSR-T型

尺寸表⇒[A1-318](#)

此型号是标准型。

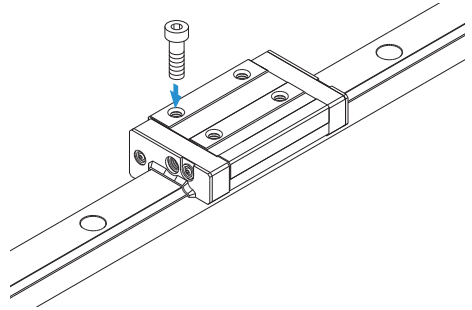

GSR-V型

尺寸表⇒[A1-318](#)

此型号具有与GSR-T型相同的横断面形状,是缩短了LM滑块全长(L)的,是节省空间型。

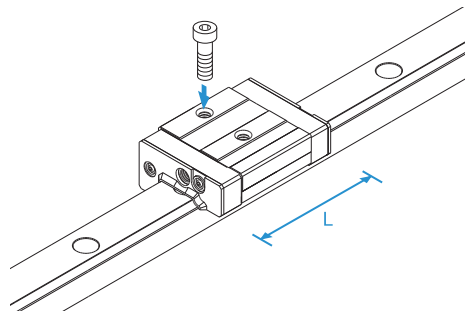

间隙调节例

工作台加工出靠肩,使LM滑块紧贴两侧靠肩,并从一侧用螺栓推压LM滑块,施加预压从而使刚性提高。



图1 用止动螺栓调节预压的例子

GSR-T、GSR-V型



GSR15T/V型

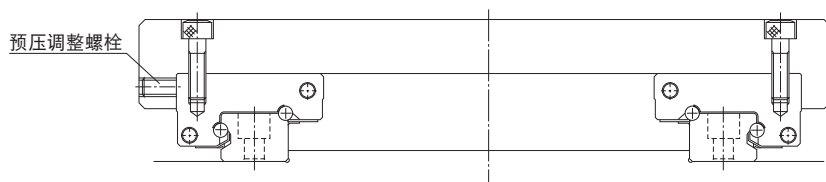
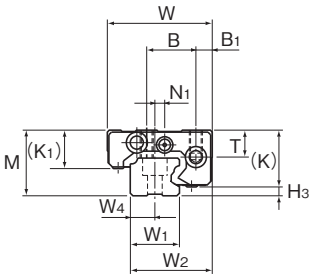
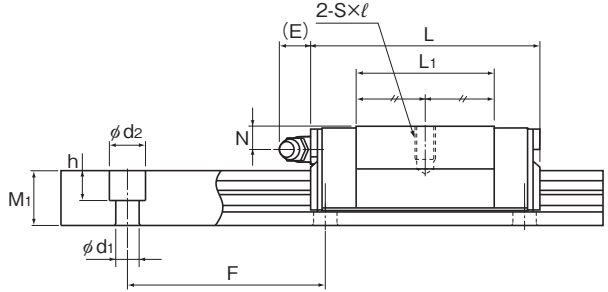

GSR15~25V型

公称型号	外形尺寸			LM滑块尺寸													油嘴	H ₃
	高度	宽度	长度	B ₁	B	C	S×ℓ	L ₁	T	K	K ₁	N	N ₁	E				
	M	W	L															
GSR 15V GSR 15T	20	32	47.1 59.8	5	15	— 26	M4×7	27.5 40.2	8.25	16.8	12	4.5	3	5.5	PB107	3.2		
GSR 20V GSR 20T	24	43	58.1 74	7	20	— 30	M5×8	34.3 50.2	9.7	20.6	13.6	5	—	12	B-M6F	3.4		
GSR 25V GSR 25T	30	50	69 88	7	23	— 40	M6×10	41.2 60.2	12.7	25.4	16.8	7	—	12	B-M6F	4.6		
GSR 30T	33	57	103	8	26	45	M8×12	70.3	14.6	28.5	18	7	—	12	B-M6F	4.5		
GSR 35T	38	68	117	9	32	50	M8×15	80.3	15.6	32.5	20.5	8	—	12	B-M6F	5.5		

公称型号的构成例

LM轨道和LM滑块的组合



(※1) 参照 **A1-534** 上的防尘附件。(※2) 参照 **A1-84**。

注) 1套GSR型：此公称型号以1轴单元为1套装置。

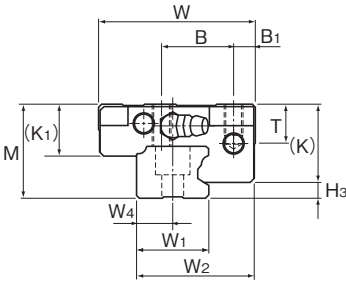

GSR20~35T型、GSR20,25V型

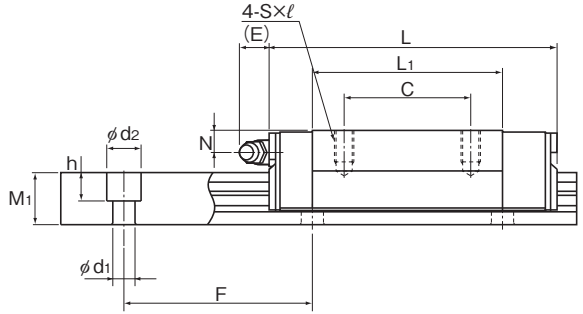

GSR15~35T型

单位：mm

LM轨道尺寸						基本额定载荷		静态容许力矩 kN·m*				质量		
宽度	高度	孔距	长度*	C	C ₀	M _A		M _B		LM滑块	LM轨道			
						单滑块	双滑块紧靠	单滑块	双滑块紧靠					
W ₁	W ₂	W ₄	M ₁	F	d ₁ × d ₂ × h	Max	kN	kN	kN	kN	kg	kg/m		
15	25	7.5	11.5	60	4.5 × 7.5 × 5.3	2000	4.31 5.69	5.59 8.43	0.0252 0.0525	0.158 0.292	0.0218 0.0452	0.136 0.252	0.08 0.13	1.2
20	33	10	13	60	6 × 9.5 × 8.5	3000	7.01 9.22	8.82 13.2	0.0498 0.102	0.307 0.564	0.0431 0.0885	0.265 0.486	0.17 0.25	1.8
23	38	11.5	16.5	60	7 × 11 × 9	3000	10.29 13.5	12.65 19	0.0858 0.177	0.522 0.965	0.0742 0.152	0.451 0.831	0.29 0.5	2.6
28	44.5	14	19	80	9 × 14 × 12	3000	18.8	25.9	0.282	1.54	0.243	1.32	0.6	3.6
34	54	17	22	80	11 × 17.5 × 14	3000	25.1	33.8	0.421	2.28	0.362	1.96	1	5

注)在2轴平行使用情况下,可承受M_a方向上的力矩,但由于其随2轴之间的距离而变化,因而在此予以省略。

长度* 长度Max是指LM轨道的标准最大长度。(参照 **图1-320**)

静态容许力矩* 单滑块:使用1个LM滑块的静态容许力矩值

2个紧靠:2个LM滑块紧靠时的静态容许力矩值

需要贴壁规格、油润滑时,请与THK商谈。

公称型号的构成例

LM滑块



LM轨道

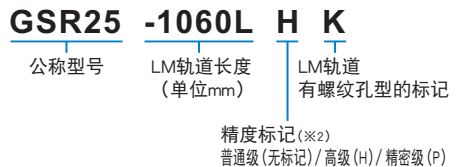

(※1)参照**图1-534**上的防尘附件。(※2)参照**图1-84**。

LM轨道的标准长度和最大长度

表1表示GSR型LM轨道的标准长度和最大长度。

如果需要的数量大,而且长度不同时,建议库存最大长度的LM轨道,可根据使用的行程将轨道切割成所需要的长度,因此十分经济。



表1 GSR型LM轨道的标准长度和最大长度

单位: mm

公称型号	GSR 15	GSR 20	GSR 25	GSR 30	GSR 35
LM轨道 标准长度 (L_0)	460	460	460	1240	1240
	820	820	820	1720	1720
	1060	1060	1060	2200	2200
	1600	1600	1600	3000	3000
标准孔距F	60	60	60	80	80
G	20	20	20	20	20
最大长度	2000	3000	3000	3000	3000

注)对于最大长度,其随精度等级不同而异,详细情况请向THK咨询。

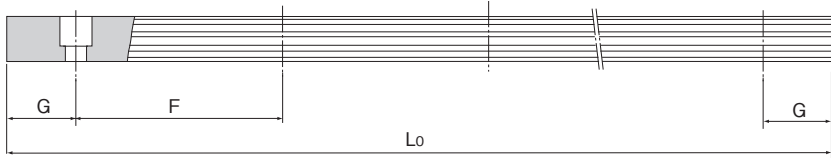
LM轨道底面有螺纹孔的GSR型

- LM轨道的底面实施了螺纹加工,因此容易安装在工字钢和槽钢上。
- LM轨道的顶面无安装孔,从而提高了密封性能,可防止异物(切削碎屑等)的进入。

- (1) 螺栓的长度,请通过确保在螺栓端部和螺纹底部(有效螺纹深度)之间有2到3mm的间隙来决定。
- (2) 如图2所示,还备有安装在型钢上使用的锥形垫圈。
- (3) 关于公称型号的构成,请参照 **■1-318~■1-319**。



图2

表2 螺纹位置和深度形状

公称型号	W_1	B_2	M_1	$S \times l$
GSR 15	15	7.5	11.5	M4×7
GSR 20	20	10	13	M5×8
GSR 25	23	11.5	16.5	M6×10
GSR 30	28	14	19	M8×12
GSR 35	34	17	22	M10×14

GSR-R

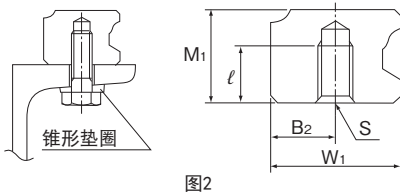
LM滚动导轨 可分离型(径向型) GSR-R型

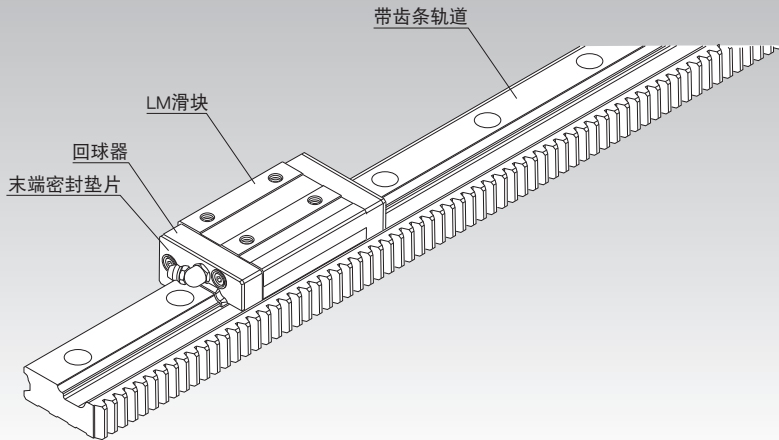

选择的要点	A1-10
设计的要点	A1-474
配件	A1-497
公称型号	A1-563
使用注意事项	A1-568
润滑相关产品	A24-1
安装步骤与维护	B1-89
力矩等效系数	A1-43
各方向的额定载荷	A1-59
各方向的等效系数	A1-61
精度规格	A1-84
安装面的肩高和圆角半径	A1-488
安装面的容许误差	A1-491
配件安装后各型号的尺寸	A1-508

结构与特长

钢球沿着LM轨道和LM滑块上经过精密研磨加工的2列滚动面进行滚动；通过组装在LM滑块上的回球器，使钢球列循环运动。LM滑块采用保持板将钢球保持住，因此钢球不会脱落。

由于LM滑块的顶面倾斜，用装配螺栓固定LM滑块即可简单地消除间隙、得到适当的预压。

GSR-R型通过在GSR型用的LM轨道上设置齿条，方便了驱动机构的设计及安装。

* GSR-R型不能单轴使用。

【减少加工和装配成本】

通过将LM轨道(直线导轨)和齿条(驱动器)结合成单一结构，能减少齿条的安装面加工、装配和调整作业所需的工作量和时间，从而大幅度降低了成本。

【设计简便】

由于小齿轮的每转一圈的移动量设定为整数，这样，当LM滚动导轨与步进电机或伺服电机结合使用时，要计算单位脉冲的移动量就比较容易。

【节省空间】

使用带齿条轨道可使装置小型化。

【长行程】

由于LM轨道的端面已进行过拼接加工，为获得长行程，只要连接具有标准长度的LM轨道即可。

【出色的耐久性】

齿条的齿宽确保与LM轨道的高度相等，并使用具有可靠性能的高级钢，而齿的表面也经过热处理，因此保证了高度的耐久性。

种类与特长

GSR-R型(带齿条轨道)

尺寸表⇒[A1-333](#)

由于齿条与小齿轮之间的啮合使作用于小齿轮轴上的推力负荷较小,因此即使设计带有小齿轮轴承或者工作台刚性较差的系统也比较容易。

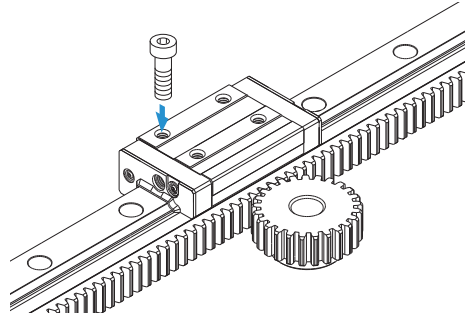

GSR-R型

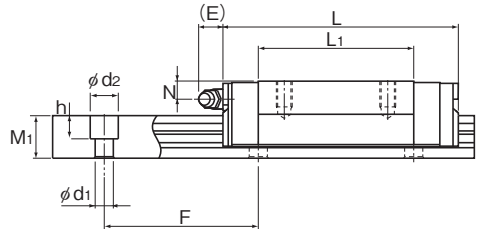
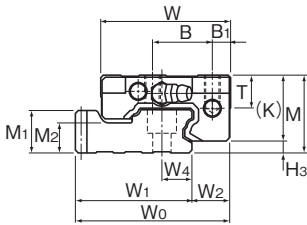
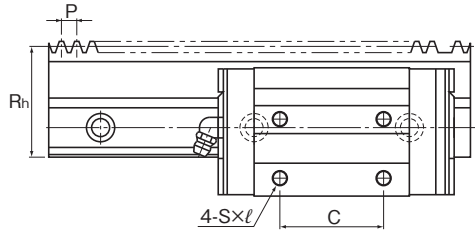

GSR-T-R型

公称型号	齿条			外形尺寸				LM滑块尺寸										油嘴	H ₃
	基准节距尺寸	模数	节线高度	高度	宽度	长度													
	P		Rh	M	W	W ₀	L	B ₁	B	C	S×ℓ	L ₁	T	K	N	E			
GSR 25V-R GSR 25T-R	6	1.91	43	30	50	59.91	69 88	7	23	—	M6×10	41.2 60.2	12.7	25.4	7	12	B-M6F	4.6	
GSR 30T-R	8	2.55	48	33	57	67.05	103	8	26	45	M8×12	70.3	14.6	28.5	7	12	B-M6F	4.5	
GSR 35T-R	10	3.18	57	38	68	80.18	117	9	32	50	M8×15	80.3	15.6	32.5	8	12	B-M6F	5.5	

注)还提供特殊模数、节距的产品类型。有关详细信息，请向THK咨询。

关于小齿轮的强度检查，请参照图1-330。

公称型号的构成例

单轴的LM滚动导轨

GSR25T 2 UU +5000L H R T

公称型号 防尘附件标记(※1) LM轨道长度(单位mm) LM轨道拼接标记

LM滑块个数 带齿条LM轨道型的标记
R:带齿条LM轨道型的标记

精度标记(※2)
普通级(无标记)/高级(H)

(※1)参照图1-534上的防尘附件。(※2)参照图1-84。

注)此公称型号以1轴单元为1套装置。

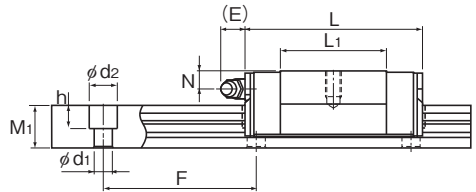
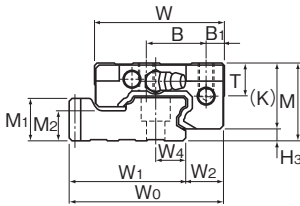
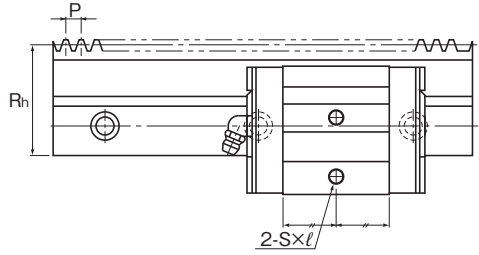

GSR25V-R型

单位：mm

LM轨道尺寸								基本额定载荷		静态容许力矩 kN·m*				质量	
宽度		高度		孔距		d ₁ × d ₂ × h	C	C ₀	M _A		M _B		LM滑块	LM轨道	
W ₁	W ₂	M ₁	F	M ₂	kN		kN	单滑块	双滑块 紧靠	单滑块	双滑块 紧靠	kg	kg/m		
44.91	15	11.5	16.5	60	11.5	7 × 11 × 9	10.29 13.5	12.65 19	0.0858 0.177	0.522 0.965	0.0742 0.152	0.451 0.831	0.29 0.5	4.7	
50.55	16.5	14	19	80	12	9 × 14 × 12	18.8	25.9	0.282	1.54	0.243	1.32	0.6	5.9	
60.18	20	17	22	80	14.5	11 × 17.5 × 14	25.1	33.8	0.421	2.28	0.362	1.96	1	8.1	

注) 在2轴平行使用情况下, 可承受M_a方向上的力矩, 但由于其随2轴之间的距离而变化, 因而在此予以省略。

长度* 长度Max是指LM轨道的标准最大长度。(参照 [图1-328](#))

静态容许力矩* 单滑块: 使用1个LM滑块的静态容许力矩值

2个紧靠: 2个LM滑块紧靠时的静态容许力矩值

需要贴壁规格, 油润滑时, 请与THK商谈。

公称型号的构成例

LM滑块

带齿条轨道

GSR25T UU

公称型号

防尘附件
标记(※1)

GSR25-2004L H R

R: 带齿条
LM轨道型的标记

精度标记(※2)

普通级(无标记)/高级(H)

(※1) 参照[图1-534](#)上的防尘附件。(※2) 参照[图1-84](#)。

LM轨道标准长度

表1表示带齿条轨道GSR-R型的LM轨道标准长度。



表1 GSR-R型LM轨道的标准长度

单位：mm

公称型号	GSR 25-R		GSR 30-R		GSR 35-R	
	LM轨道标准长度 (L ₀)	1500	2004	1504	2000	1500
标准孔距F	60	60	80	80	80	80
G	30	42	32	40	30	40

齿条和小齿轮

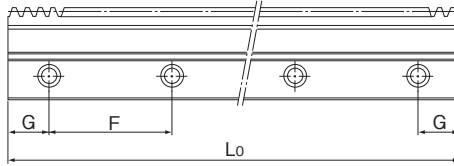
【齿条部的拼接】

带齿条轨道的端面已经过加工, 从而在装配后留有间隙以便于拼接。

使用如图1所示的夹具, 可使拼接更加简单。

(THK还提供用于齿条校准的夹具。)



图1 齿条部的拼接方法

【小齿轮的额外加工】

小齿轮的孔径额外加工类型(类型C)只有牙齿部是经过热处理的, 因此用户可以根据需要对孔和键槽进行额外加工。

在额外加工小齿轮孔时, 请务必考虑下列情况:

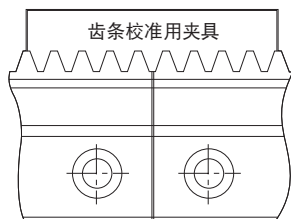
孔径额外加工的类型(类型C)的材料: S45C

- (1) 当用卡盘夹住孔径额外加工类型的牙齿部时, 应使用软爪式三爪卡盘或类似夹具以保持牙齿的外形。
- (2) 小齿轮在制造时以孔径为基准进行加工的。因此, 在确定加工中心时, 应以孔的中心作为基准点。
另外, 当检查小齿轮侧面的跳动时, 应以轴套侧面作为基准。
- (3) 小齿轮额外加工后的孔径应大致保持在轴套直径的60%至70%之间。



图2

【齿条和小齿轮部的润滑】

为保证在齿表面上的平稳滑动并防止磨损, 应在齿表面涂抹润滑剂。

注1) 使用的润滑剂应与LM滚动导轨中装入的润滑剂属于相同系列。

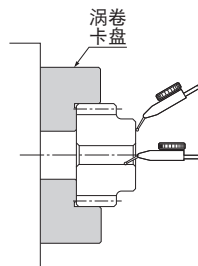
注2) 由载荷条件及润滑状态影响, 齿条及齿轮上会发生没有预期的磨损现象产生。设计时请与THK联系。

【强度的检查】

齿条和小齿轮装配时的强度请按下列步骤进行检查。

- (1) 计算小齿轮上承受的最大推力。
- (2) 将要使用的小齿轮的容许传动力(表1)除以超载系数(表2)。
- (3) 通过比较在步骤1中计算得到的小齿轮上承受的推力和在步骤2中得到的小齿轮容许传动力, 检查承受的推力是否小于容许传动力。

[计算例]

GSR-R型用于承受中等程度冲击的水平搬送装置时(假定外部负荷为零)。

● 使用条件

考查型号(小齿轮)	GP6-20A
质量(工作台+工件)	m=100kg
速度	v=1m/s
加速/减速时间	T _i = 0.1s

● 考查

- (1) 计算最大推力
计算加速/减速时的推力

$$F_{\max} = m \cdot \frac{v}{T_1} = 1.00\text{kN}$$

- (2) 小齿轮的容许传动力

$$P_{\max} = \frac{\text{容许传动力(参照表1)}}{\text{超载系数(参照表2)}} = \frac{2.33}{1.25} = 1.86\text{kN}$$

- (3) 最大推力和小齿轮容许动力的比较

$$F_{\max} < P_{\max}$$

通过以上计算, 认为可以使用考查型号。

表1 容许传动力

单位: kN

公称型号	容许传动力	支持的型号
GP 6-20A	2.33	GSR 25-R
GP 6-20C	2.05	
GP 6-25A	2.73	
GP 6-25C	2.23	GSR 30-R
GP 8-20A	3.58	
GP 8-20C	3.15	
GP 8-25A	4.19	GSR 35-R
GP 8-25C	3.42	
GP10-20A	5.19	
GP10-20C	4.57	GSR 35-R
GP10-25A	6.06	
GP10-25C	4.96	

表2 超载系数

来自于驱动电机的冲击	来自于从动机械的冲击		
	均匀负荷	中等程度的冲击	很大的冲击
均匀负荷 (电动机、涡轮、液压马达等)	1.0	1.25	1.75

(根据JGMA401-01)



图3

【工作台的装配例】

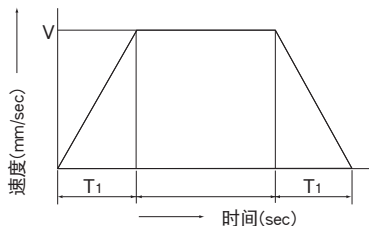
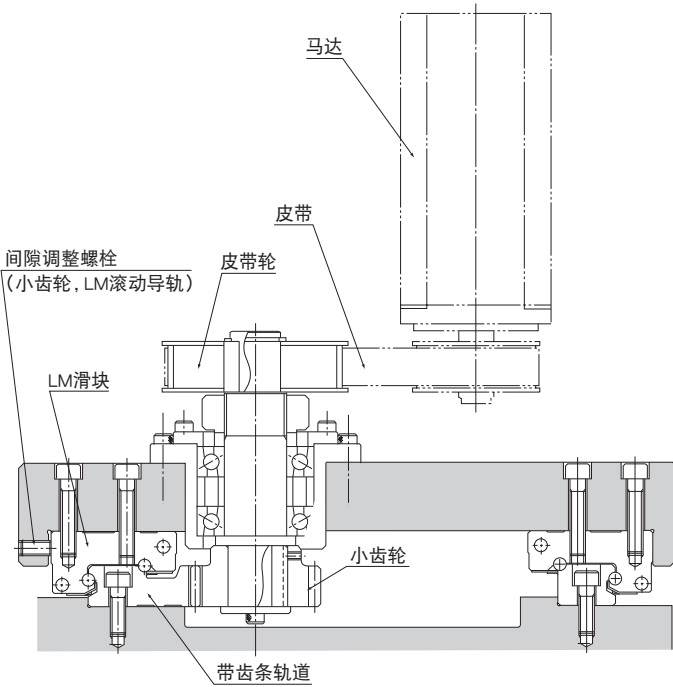
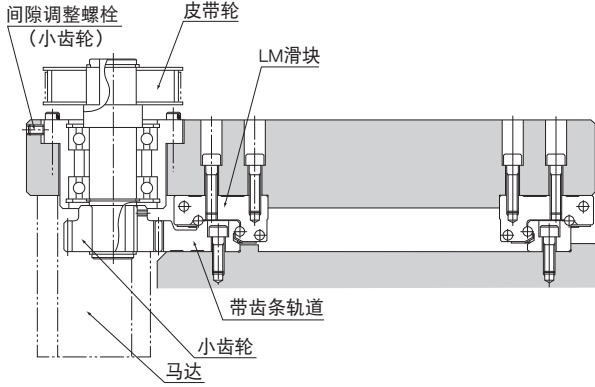

齿条 & 齿轮尺寸图

【齿条用小齿轮-A型】

键槽加工型

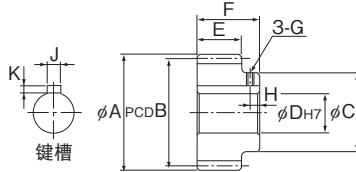

单位：mm

公称型号	孔距	齿数	齿面圆直径 A	咬合PCD B	螺丝套 直径 C	孔径 D	齿宽 E	全长 F	G	H	键槽 J×K	适用型号
GP 6-20A	6	20	42.9	39	30	18	16.5	24.5	M3	4	6×2.8	GSR 25-R
GP 6-25A		25	51.9	48	35	18						
GP 8-20A	8	20	57.1	52	40	20	19	26	M3	5	8×3.3	GSR 30-R
GP 8-25A		25	69.1	64	40	20			M4			
GP10-20A	10	20	70.4	64	45	25	22	30	M4	5	8×3.3	GSR 35-R
GP10-25A		25	86.4	80	60	25					10×3.3	

注1) 订购时请指定表中的公称型号。

注2) 齿数等标准以外的小齿轮也可承接制作, 因此请向THK咨询。

【齿条用小齿轮-C型】

可额外加工孔径的类型

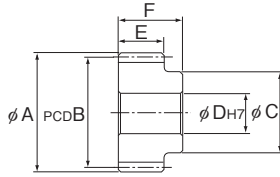

单位：mm

公称型号	孔距	齿数	齿面圆直径 A	咬合PCD B	螺丝套直径 C	孔径 D	齿宽 E	全长 F	适用型号
GP 6-20C	6	20	42.9	39	30	12	16.5	24.5	GSR 25-R
GP 6-25C		25	51.9	48	35	15			
GP 8-20C	8	20	57.1	52	40	18	19	26	GSR 30-R
GP 8-25C		25	69.1	64	40	18			
GP10-20C	10	20	70.4	64	45	18	22	30	GSR 35-R
GP10-25C		25	86.4	80	60	18			

注1) 订购时请指定表中的公称型号。

注2) 齿数等标准以外的小齿轮也可承接制作, 因此请向THK咨询。

【LM轨道、小齿轮组合时的尺寸】

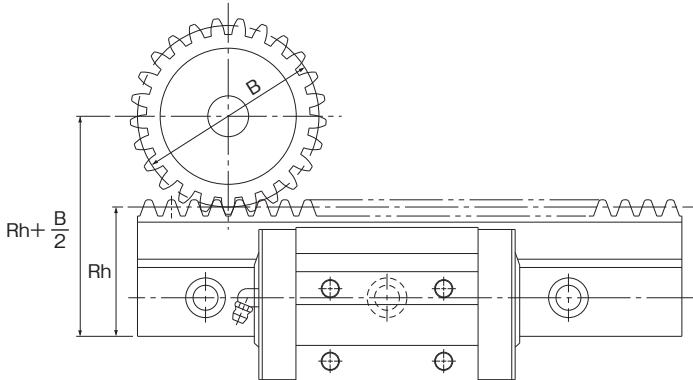

单位：mm

GSR型 公称型号	小齿轮 公称型号	LM轨道 节线高度 Rh	小齿轮 咬合PCD B	Rh+B/2
GSR 25-R	GP 6-20A	43	39	62.5
	GP 6-20C		48	67
	GP 6-25A			
	GP 6-25C			
GSR 30-R	GP 8-20A	48	52	74
	GP 8-20C		64	80
	GP 8-25A			
	GP 8-25C			
GSR 35-R	GP 10-20A	57	64	89
	GP 10-20C		80	97
	GP 10-25A			
	GP 10-25C			

CSR

LM滚动导轨 双维一体式LM滚动导轨 CSR型

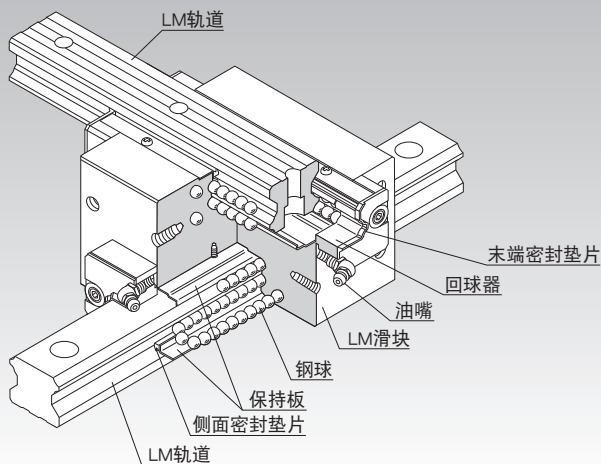

选择的要点 **A1-10**

设计的要点 **A1-474**

配件 **A1-497**

公称型号 **A1-563**

使用注意事项 **A1-568**

润滑相关产品 **A24-1**

安装步骤与维护 **B1-89**

力矩等效系数 **A1-43**

各方向的额定载荷 **A1-59**

各方向的等效系数 **A1-61**

径向间隙 **A1-73**

精度规格 **A1-82**

安装面的肩高和圆角半径 **A1-483**

安装面的容许误差 **A1-490**

配件安装后各型号的尺寸 **A1-508**

结构与特长

钢球沿着LM轨道和LM滑块上经过精密研磨加工的4列滚动面进行滚动；通过组装在LM滑块上的回球器，使钢球列循环运动。LM滑块采用保持板将钢球保持住，因此即使抽出LM滑块，钢球也不会脱落。

本LM滚动导轨与拥有实际成绩、广受好评的HSR型具有相同的内部结构，2根LM轨道呈交叉状背面结合直交，形成一体。由于进行了极高精度加工，LM滑块的六面体的垂直度误差在每100mm为 $2\mu\text{m}$ 之内。2个轨道之间的垂直度也为高精度加工，因此能得到非常高的正交精度。由于只需CSR型便可构成直交的直线运动系统，因此不需要传统的滑动座架，X-Y运动的结构得到简化，使小型化成为可能。

【4方向等负荷】

为使LM滑块上的4个作用方向（径向、反径向和侧向）均具有相同的额定载荷，各钢球列被设计成按接触角 45° 配置，因此无论何种姿势都可以使用。

【高刚性】

因钢球的配置是采用具有良好平衡性的4列排列，所以力矩强劲，既能够施加预负荷提升刚性，又可获得顺畅的直线运动。

与背面结合并用螺栓固定的HSR型LM滑块相比，这种LM滑块的刚性要高出50%。所以最适合于用来构建要求高刚性的X-Y工作台。

种类与特长

CSR-S型

此型号是标准型。

尺寸表⇒[A1-338](#)

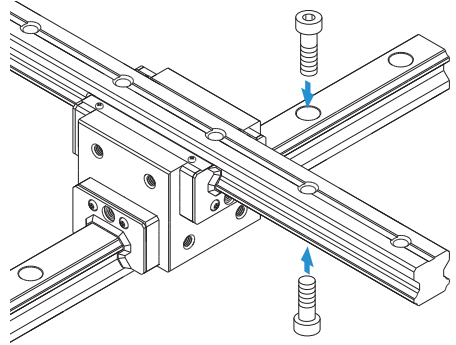

CSR型

此类型延长了LM滑块全长(L), 提高了额定载荷。

尺寸表⇒[A1-338](#)

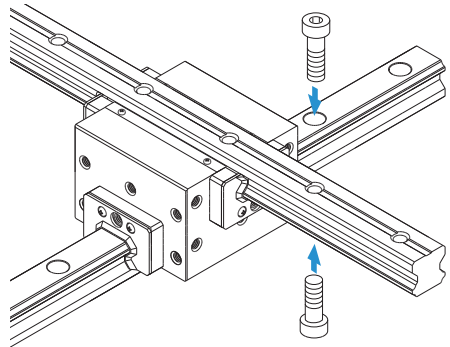

内侧滑座使用图

CSR型采用内侧滑座来连接4个LM滑块，
 组装调节非常简单，可实现高精度的X-Y
 导向和偏转方向  的高力矩刚性。

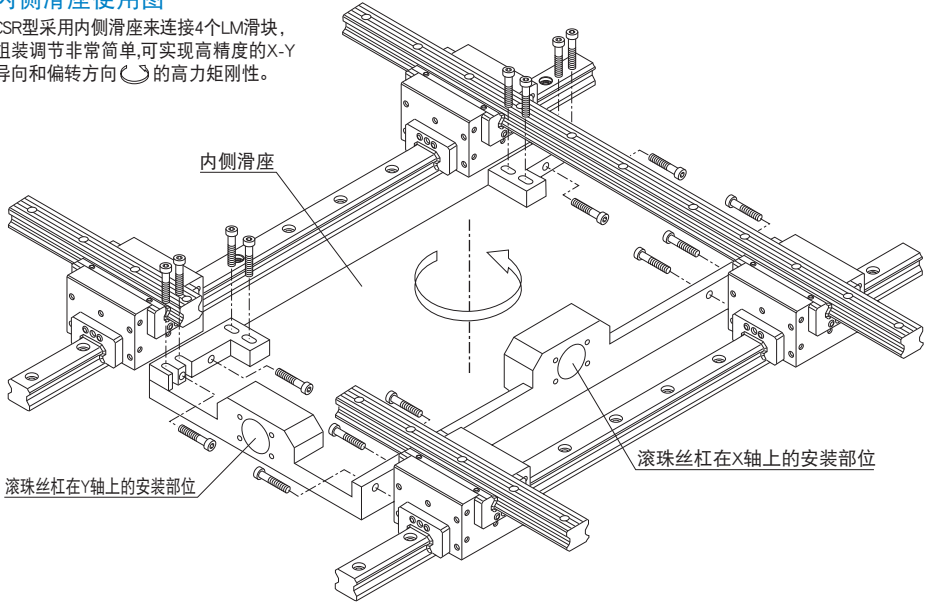

CSR型

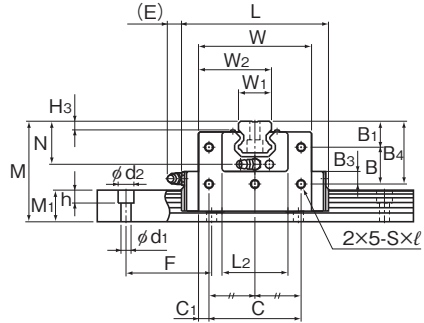
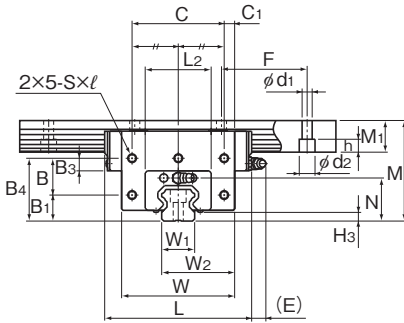

CSR20~45型

公称型号	外形尺寸			LM滑块尺寸												油嘴	H ₃
	高度	宽度	长度	B ₁	B ₃	B ₄	B	C	C ₁	S×ℓ	L ₂	H ₃	N	E			
	M	W	L														
CSR 15	47	38.8	56.6	—	11.3	34.8	—	20	9.4	M4×6	32	3.5	19.5	5.5	PB1021B	3.5	
CSR 20S CSR 20	57	50.8 66.8	74 90	— 13	13.3 7.8	42.5 37	— 24	30 56	10.4 5.4	M5×8	42	4	25	12	B-M6F	4	
CSR 25S CSR 25	70	59.5 78.6	83.1 102.2	— 18	17 9	52 44	— 26	34 64	12.75 7.3	M6×10	46	5.5	30	12	B-M6F	5.5	
CSR 30S CSR 30	82	70.4 93	98 120.6	— 21	20 12	61 53	— 32	40 76	15.2 8.5	M6×10	58	7	35	12	B-M6F	7	
CSR 35	95	105.8	134.8	24	14	61	37	90	7.9	M8×14	68	7.5	40	12	B-M6F	7.5	
CSR 45	118	129.8	170.8	30	16	75	45	110	9.9	M10×15	84	10	50	16	B-PT1/8	10	

公称型号的构成例

4 CSR25 UU C0 +1200/1000L P

公称型号
LM滑块的总个数

防尘附件
标记(※1)

径向间隙标记(※2)
普通(无标记)/轻预压(C1)
中预压(C0)

在X轴上的LM轨道
长度(单位mm)

在Y轴上的LM轨道
长度(单位mm)

精度标记(※3)
精密级(P)/超精密级(SP)/超超精密级(UP)

(※1)参照A1-534上的防尘附件。(※2)参照A1-73。(※3)参照A1-82。

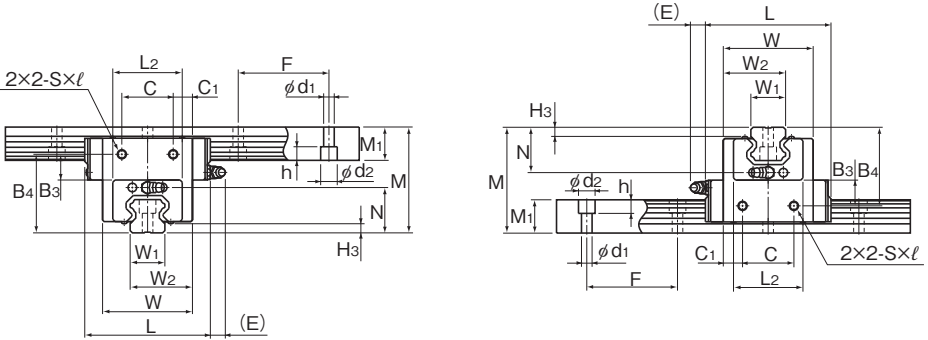

CSR15、20S~30S型

单位：mm

LM轨道尺寸						基本额定载荷		静态容许力矩*		质量	
宽度 W ₁ ±0.05	W ₂	高度 M ₁	孔距 F	d ₁ × d ₂ × h	长度* Max	C kN	C ₀ kN	M ₀ kN·m	M ₀ kN·m	LM滑块 kg	LM轨道 kg/m
15	26.9	15	60	4.5 × 7.5 × 5.3	2500	8.33	13.5	0.0805	0.0805	0.34	1.5
20	35.4 43.4	18	60	6 × 9.5 × 8.5	3000	13.8 21.3	23.8 31.8	0.19 0.27	0.19 0.323	0.73 1.3	2.3
23	41.25 50.8	22	60	7 × 11 × 9	3000	19.9 27.2	34.4 45.9	0.307 0.459	0.307 0.529	1.2 2.2	3.3
28	49.2 60.5	26	80	9 × 14 × 12	3000	28 37.3	46.8 62.5	0.524 0.751	0.524 0.889	2 3.6	4.8
34	69.9	29	80	9 × 14 × 12	3000	50.2	81.5	1.2	1.32	5.3	6.6
45	87.4	38	105	14 × 20 × 17	3090	80.4	127.5	2.43	2.44	9.8	11

注) 长度* 长度Max是指LM轨道的标准最大长度。(参照 图A1-340)

静态容许力矩* : 1个LM滑块的静态容许力矩值

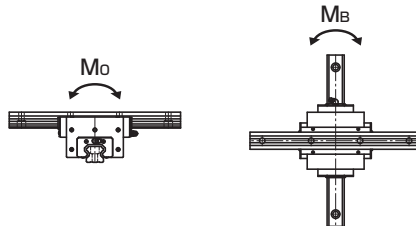

LM轨道的标准长度和最大长度

表1表示CSR型LM轨道的标准长度和最大长度。

对于指定了特殊长度时的G尺寸, 推荐使用表中的尺寸。如果G尺寸太长, 安装后可能导致该部分的不稳定, 甚至会影响精度。



表1 CSR型LM轨道的标准长度和最大长度

单位: mm

公称型号	CSR 15	CSR 20	CSR 25	CSR 30	CSR 35	CSR 45
LM轨道 标准长度 (L ₀)	160	220	220	280	280	570
	220	280	280	360	360	675
	280	340	340	440	440	780
	340	400	400	520	520	885
	400	460	460	600	600	990
	460	520	520	680	680	1095
	520	580	580	760	760	1200
	580	640	640	840	840	1305
	640	700	700	920	920	1410
	700	760	760	1000	1000	1515
	760	820	820	1080	1080	1620
	820	940	940	1160	1160	1725
	940	1000	1000	1240	1240	1830
	1000	1060	1060	1320	1320	1935
	1060	1120	1120	1400	1400	2040
	1120	1180	1180	1480	1480	2145
	1180	1240	1240	1560	1560	2250
	1240	1360	1300	1640	1640	2355
	1360	1480	1360	1720	1720	2460
	1480	1600	1420	1800	1800	2565
	1600	1720	1480	1880	1880	2670
		1840	1540	1960	1960	2775
		1960	1600	2040	2040	2880
	2080	1720	2200	2200	2985	
	2200	1840	2360	2360	3090	
		1960	2520	2520		
		2080	2680	2680		
		2200	2840	2840		
		2320	3000	3000		
		2440				
标准孔距F	60	60	60	80	80	105
G	20	20	20	20	20	22.5
最大长度	2500	3000	3000	3000	3000	3090

注) 对于最大长度, 其随精度等级不同而异, 详细情况请向THK咨询。

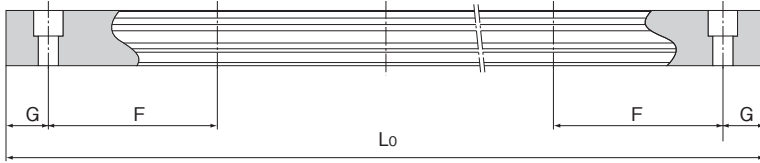
LM轨道底面有螺纹孔的CSR型

CSR型中包括有LM轨道底面带螺纹孔类型，其LM轨道底面攻有螺纹。在X轴LM轨道上进行螺纹加工后，便可以从顶部用螺栓固定。



表2 LM轨道螺纹的尺寸表 单位：mm

公称型号	S ₁	有效螺纹深度l ₁
15	M5	8
20	M6	10
25	M6	12
30	M8	15
35	M8	17
45	M12	24

公称型号的构成例

4 CSR25 UU C0 +1200L P K/1000L P

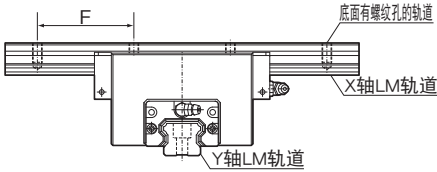
LM轨道
有螺纹孔型的标记

MX

LM滚动导轨 微型双维一体式滚动导轨 MX型

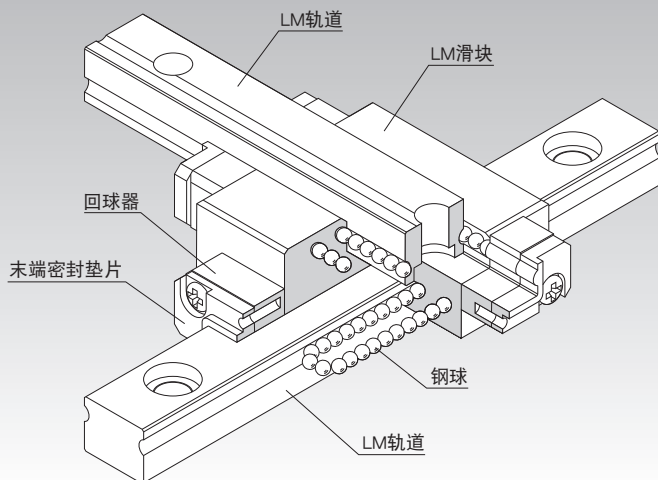

选择的要点 **A1-10**

设计的要点 **A1-474**

配件 **A1-497**

公称型号 **A1-563**

使用注意事项 **A1-568**

润滑相关产品 **A24-1**

安装步骤与维护 **B1-89**

力矩等效系数 **A1-43**

各方向的额定载荷 **A1-59**

各方向的等效系数 **A1-61**

径向间隙 **A1-74**

精度规格 **A1-86**

安装面的肩高和圆角半径 **A1-484**

配件安装后各型号的尺寸 **A1-508**

结构与特长

钢球沿着LM轨道和LM滑块上经过精密研磨加工的2列滚动面进行滚动；通过组装在LM滑块上的回球器，使钢球列循环运动。本LM滚动导轨是使微型双维一体式滚动导轨RSR型呈交叉状背面结合直交，将2根LM轨道组合成一体。由于只需MX型便可构成高度极低的直交的直线运动系统，因此不需要传统的滑动座架，使小型化成为可能。

【4方向等负荷】

为使LM滑块上的4个作用方向（径向、反径向和侧向）均具有相同的额定载荷，各钢球列被设计成按接触角45°配置，因此无论何种姿势都可以使用。

【LM轨道底面有螺纹孔的类型】

有2种类型的LM轨道：一种轨道是从顶部用螺栓安装，另一种轨道是半标准型，其底面带有螺纹孔，可让轨道从底部用螺栓安装。

种类与特长

MX型

MX型有两种型号：RSR5交叉型和RSR7W交叉型。

尺寸表→ [A1-344](#)

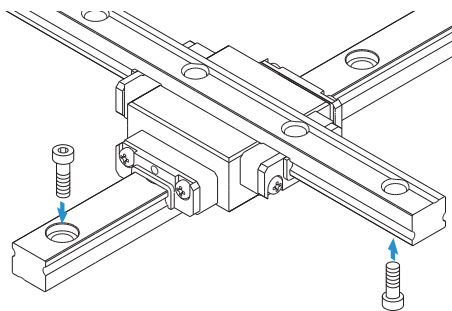

MX型

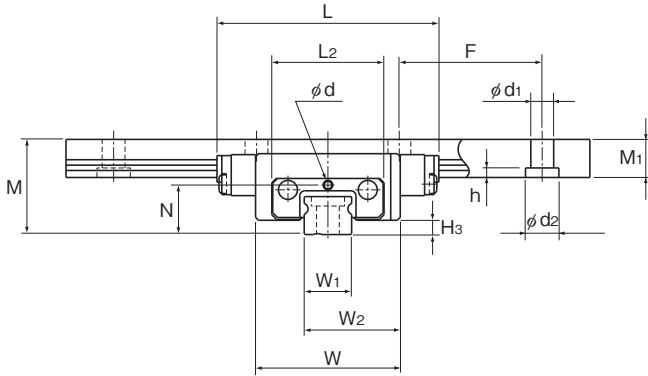

公称型号	外形尺寸			LM滑块尺寸			H ₃
	高度 M	宽度 W	长度 L	L ₂	N	润滑孔 d	
MX 5M	10	15.2	23.3	11.8	5.2	0.8	1.5
MX 7WM	14.5	30.2	40.8	24.6	7.4	1.2	2

注) 由于LM滑块、LM轨道和钢球采用不锈钢材料, 因此耐腐蚀性强, 不易受环境影响。

公称型号的构成例

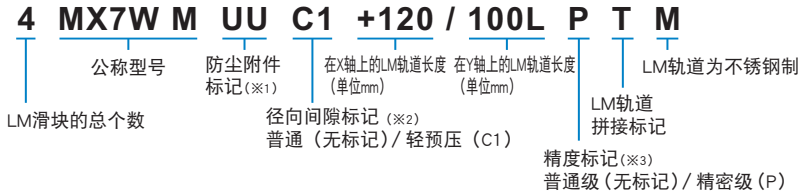

(※1) 参照图A1-534上的防尘附件。(※2) 参照图A1-74。(※3) 参照图A1-86。

注) 若LM轨道安装用的半标准型是用LM轨道底面带螺纹孔类型, 请在精度标记之后加上K标记。

例如: 4 MX7W M UU C1+120/100L P K T M
加标记K

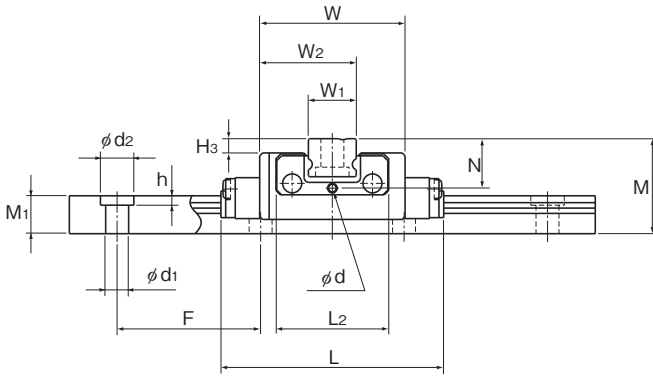

单位：mm

LM轨道尺寸							基本额定载荷		静态容许力矩*		质量	
宽度	高度	孔距	长度*		C	C ₀	M ₀	M _s	LM滑块	LM轨道		
W ₁	W ₂	M ₁	F	d ₁ × d ₂ × h	Max	kN	kN	N·m	N·m	kg	kg/m	
5 ⁰ _{-0.02}	10.1	4	15	2.4 × 3.5 × 1	200	0.59	1.1	2.57	2.57	0.01	0.14	
14 ⁰ _{-0.025}	22.1	5.2	30	3.5 × 6 × 3.2	400	2.04	3.21	14.7	14.7	0.051	0.51	

注) 长度* 长度Max是指LM轨道的标准最大长度。(参照 **A1-346**)
 静态容许力矩* : 使用1个LM滑块的静态容许力矩值

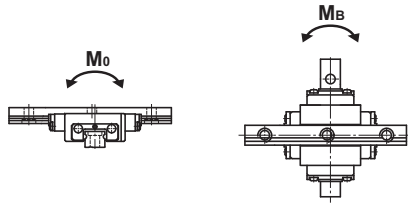

LM轨道安装孔的半标准型包括有LM轨道底面带螺纹孔类型。

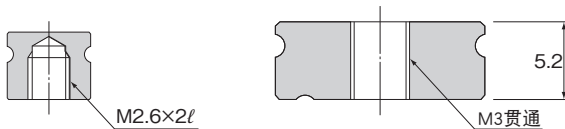

MX5M型

MX7WM型

当安装MX7WM型LM轨道时, 要注意安装螺栓的螺纹长度, 以防止螺栓头部从LM轨道的顶面伸出。

LM轨道的标准长度和最大长度

表1表示MX型LM轨道的标准长度和最大长度。



表1 MX型LM轨道的标准长度和最大长度

单位：mm

公称型号	MX 5	MX 7W
LM轨道 标准长度 (L ₀)	40	50
	55	80
	70	110
	100	140
	130	170
	160	200
		260
标准孔距F	15	30
G	5	10
最大长度	200	400

注)对于最大长度,其随精度等级不同而异,详细情况请向THK咨询。

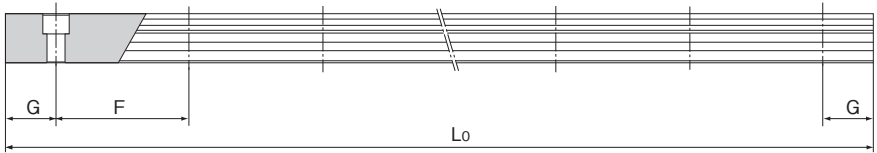
JR

LM滚动导轨 结构构件轨道型 JR型

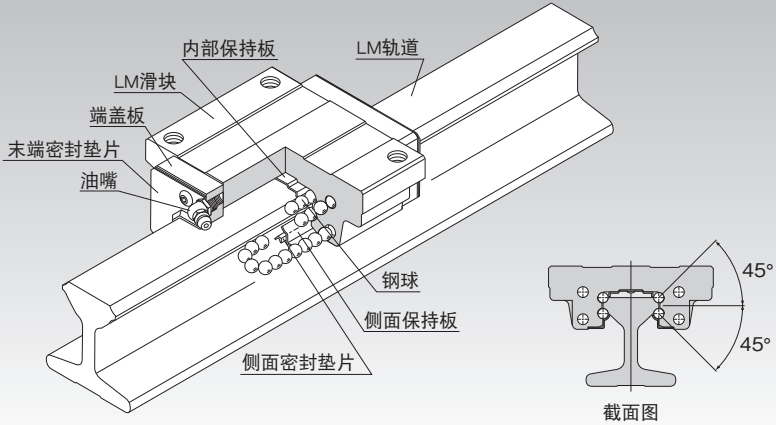

选择的要点 **A1-10**

设计的要点 **A1-474**

配件 **A1-497**

公称型号 **A1-563**

使用注意事项 **A1-568**

润滑相关产品 **A24-1**

安装步骤与维护 **B1-89**

力矩等效系数 **A1-43**

各方向的额定载荷 **A1-59**

各方向的等效系数 **A1-61**

径向间隙 **A1-74**

精度规格 **A1-81**

安装面的肩高和圆角半径 **A1-483**

安装面的容许误差 **A1-490**

配件安装后各型号的尺寸 **A1-508**

结构与特长

钢球沿着LM轨道和LM滑块上经过精密研磨加工的4列滚动面进行滚动；通过组装在LM滑块上的回球器，使钢球列循环运动。LM滑块采用保持板将钢球保持住，因此即使抽出LM滑块，钢球也不会脱落。

JR型的LM滑块采用了具有实际业绩和高可靠性的HSR型的LM滑块。LM轨道具有挠曲刚性很高的断面形状，因此可作为结构构件使用。

以往的LM滚动导轨用螺栓将LM轨道固定在安装基座上使用，而JR型将安装基座和LM轨道一体化，因此LM轨道的上部使用了LM滚动导轨HSR型的结构。另外，下部的基础部采用HRC25以下的硬度，因此容易进行切削加工，也可以焊接。

关于焊条，推荐使用JIS D 5816规格。（参考生产厂商及型号：（株式会社）神户制钢所LB-52）

【4方向等负荷】

为使LM滑块上的4个作用方向（径向、反径向和侧向）均具有相同的额定载荷，各钢球列被设计成按接触角45°配置，因此无论何种姿势都可以使用。

【可在粗糙的表面上安装】

LM轨道的中央部分采用了薄壁结构，因此当2轴间的平行度较差时，LM轨道的内侧或者外侧可产生一定的挠曲以吸收误差。

【高弯曲刚性的断面形状】

LM轨道具有挠曲刚性很高的断面形状，因此可作为结构构件使用。另外，无论采用部分固定还是悬臂支撑，LM轨道都可以把变形抑制在最低限度。



图1

LM轨道的断面二次矩



图2

	断面二次矩 $I [\times 10^5 \text{ mm}^4]$		截面系数 $Z [\times 10^4 \text{ mm}^3]$		重心点 的高度 $H [\text{mm}]$
	绕X轴	绕Y轴	绕X轴	绕Y轴	
JR 25	1.90	0.51	0.69	0.21	19.5
JR 35	4.26	1.32	1.43	0.49	24.3
JR 45	12.1	3.66	3.31	1.04	33.1
JR 55	27.6	6.54	5.89	1.40	43.3

种类与特长

JR-A型

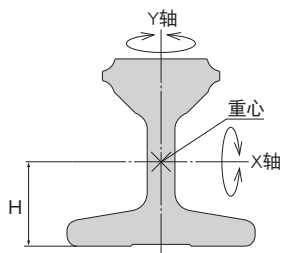
尺寸表⇒[A1-352](#)

此为在LM滑块的法兰部实施了螺纹加工的类型。

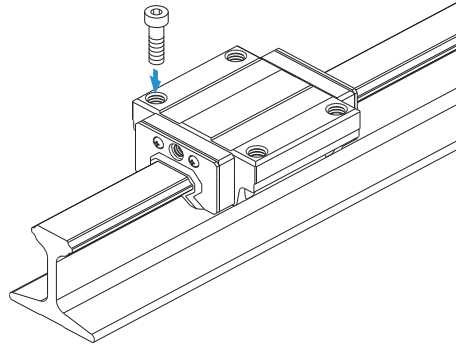

JR-B型

尺寸表⇒[A1-352](#)

此类型在LM滑块的法兰部实施了通孔加工,可用于工作台上无法钻装配螺栓用通孔的情况。

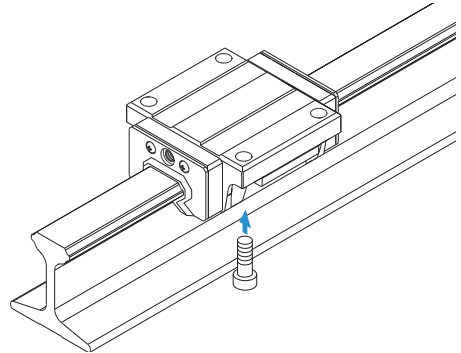

JR-R型

尺寸表⇒[A1-352](#)

此为将LM滑块的宽度(W)减小,并进行了螺纹加工的类型。可用于工作台宽度空间较小的场所。

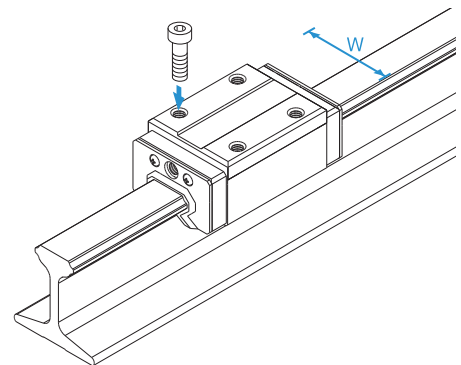

JR-A、JR-B和JR-R型

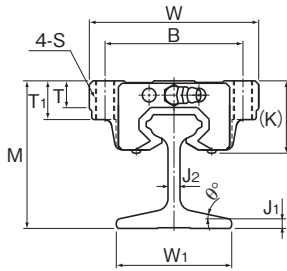

JR25、35-A型

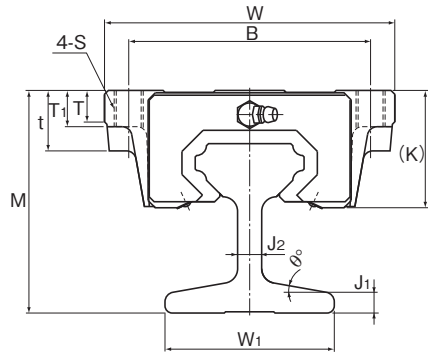

JR45、55-A型

公称型号	外形尺寸			LM滑块尺寸											油嘴
	高度	宽度	长度	B	C	H	S×ℓ	L ₁	t	T	T ₁	K	N	E	
	M	W	L												
JR 25A JR 25B JR 25R	61 61 65	70 70 48	83.1	57 57 35	45 45 35	— 7 —	M8 ※ — M6×8	— 59.5 —	— 16 —	11 11 9	16 10 —	30.5 30.5 34.5	6 6 10	12	B-M6F
JR 35A JR 35B JR 35R	73 73 80	100 100 70	113.6	82 82 50	62 62 50	— 9 —	M10 ※ — M8×12	— 80.4 —	— 21 —	12 12 11.7	21 13 —	40 40 47.4	8 8 15	12	B-M6F
JR 45A JR 45B JR 45R	92 92 102	120 120 86	145	100 100 60	80 80 60	— 11 —	M12 ※ — M10×17	— 98 —	25 25 —	13 13 15	15 15 —	50 50 59.4	10 10 20	16	B-PT1/8
JR 55A JR 55B JR 55R	114 114 124	140 140 100	165	116 116 75	95 95 75	— 14 —	M14 ※ — M12×18	— 118 —	29 29 —	13.5 13.5 20.5	17 17 —	57 57 67	11 11 21	16	B-PT1/8

注)※ 表示通孔。

公称型号的构成例

JR35 R 2 UU +1000L T

LM滑块
的种类

防尘附件
标记(※1)

LM轨道长度
(单位mm)

LM轨道
拼接标记

公称型号 同一轨道上使用的
LM滑块的个数

(※1) 参照A1-534上的防尘附件。

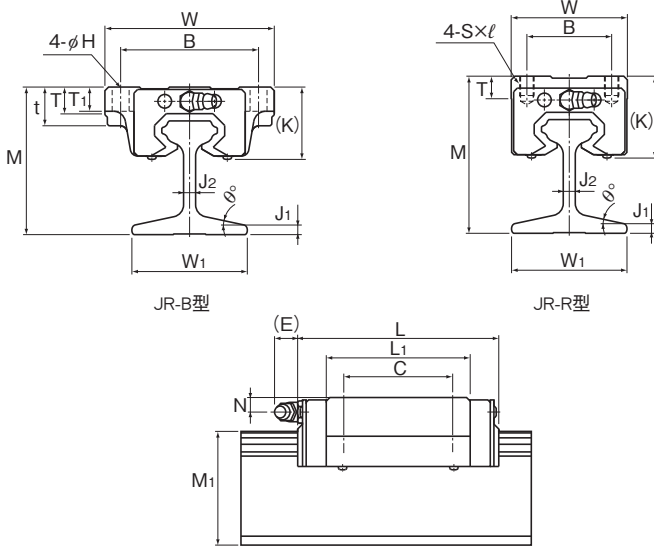

单位：mm

LM轨道尺寸				基本额定载荷		静态容许力矩 $kN \cdot m^*$					质量			
宽度 W_1	J_1	J_2	θ°	高度 M_1	长度* Max	C kN	C_0 kN	M_A		M_B		M_C	LM滑块 kg	LM轨道 kg/m
								单滑块	双滑块 紧靠	单滑块	双滑块 紧靠			
48	4	5	12	47	2000	19.9	34.4	0.307	1.71	0.307	1.71	0.344	0.59 0.59 0.54	4.2
54	7	8	10	54	4000	37.3	61.1	0.782	3.93	0.782	3.93	0.905	1.6 1.6 1.5	8.6
70	8	10	10	70	4000	60	95.6	1.42	7.92	1.42	7.92	1.83	2.8 2.8 2.6	15.2
93	4.8	11.6	12	90	4000	88.5	137	2.45	13.2	2.45	13.2	3.2	4.5 4.5 4.3	18.3

注) 长度* 长度Max是指LM轨道的标准最大长度。(参照 **A1-354**)

静态容许力矩* 单滑块：使用1个LM滑块的静态容许力矩值

2个紧靠：2个LM滑块紧靠时的静态容许力矩值

LM轨道的标准长度和最大长度

表1表示JR型LM轨道的标准长度和最大长度。要使用超过最大长度的LM轨道时，须采用拼接方式制作。详细情况请向THK咨询。

表1 JR型LM轨道的标准长度和最大长度

单位：mm

公称型号	JR 25	JR 35	JR 45	JR 55
LM轨道 标准长度 (L ₀)	1000	1000	1000	1000
	1500	2000	2000	2000
	2000	4000	4000	4000
最大长度	2000	4000	4000	4000

注1) 不能采用拼接的方式，但需要超过上述最大长度以上时，请向THK咨询。

注2) LM轨道拼接使用时，备有图3所示的金属件。安装方法请参照图1-99。



图3

LM轨道夹紧用滚子 JB型

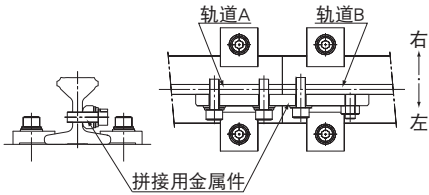
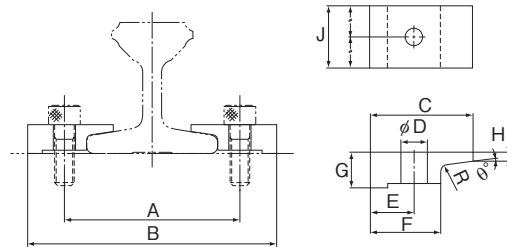

单位: mm

公称型号	安装方法		夹紧器尺寸									使用螺栓
	A	B	C	D	E	F	G	H	R	J	θ°	
JB 25	57	78	25	7	10.5	15	10	3.8	R2	25	10	M 6
JB 35	72	102	35	9	15	24	12	3.1	R2	32	8	M 8
JB 45	90	130	45	11	20	30	16	5.4	R2	40	8	M10
JB 55	115	155	50	14	20	30	17	8.2	R2	50	10	M12

LM轨道夹紧用铁板 JT型

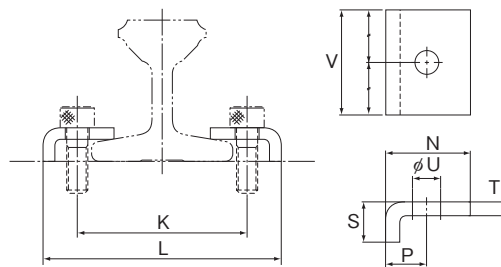

单位: mm

公称型号	安装方法		夹紧器尺寸						使用螺栓
	K	L	N	P	S	T	U	V	
JT 25	57	79	25	11	10	4	7	25	M 6
JT 35	65	91	27	13	13	4.5	9	40	M 8
JT 45	84	114	33	15	16	6	11	50	M10
JT 55	110	148	50	19	15	6	14	50	M12

HCR

LM滚动导轨 R形圆弧滚动导轨 HCR型

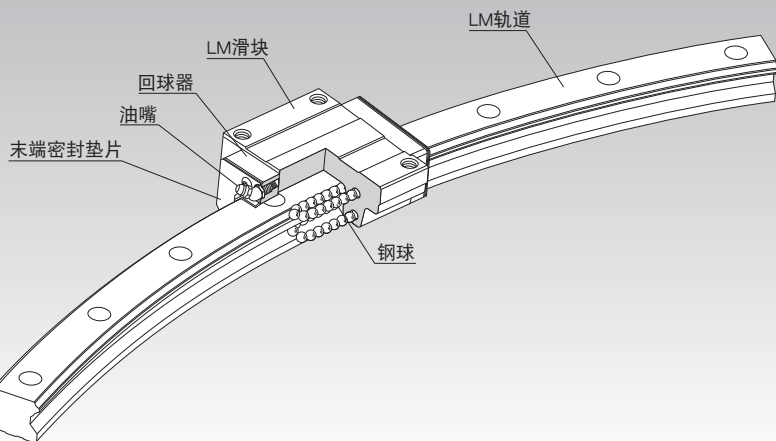

选择的要点 **A1-10**

设计的要点 **A1-474**

配件 **A1-497**

公称型号 **A1-563**

使用注意事项 **A1-568**

润滑相关产品 **A24-1**

安装步骤与维护 **B1-89**

力矩等效系数 **A1-43**

各方向的额定载荷 **A1-59**

各方向的等效系数 **A1-61**

径向间隙 **A1-74**

精度规格 **A1-81**

安装面的肩高和圆角半径 **A1-485**

配件安装后各型号的尺寸 **A1-508**

结构与特长

钢球沿着LM轨道和LM滑块上经过精密研磨加工的4列滚动面进行滚动；通过组装在LM滑块上的回球器，使钢球列循环运动。

可实现高精度圆弧运动的R形圆弧滚动导轨采用已有丰富实际业绩的4方向等负荷型LM滚动导轨HSR型作为其基本结构，是运用崭新的构思开发而成的产品。

【设计自由】

多个LM滑块部分可以在相同导轨上分别动作，只要LM滑块配置在负荷点上，就能实现经济合理的结构设计。

【缩短组装时间】

与采用滑动导向装置、滚针凸轮导向器的圆弧运动相比，R形圆弧滚动导轨可以获得无间隙的高精度运动。LM轨道和LM滑块只需采用螺栓安装即可，所以组装相当简单。

【可实现5m以上的圆弧运动】

可以进行旋转轴承不可能实现的5m以上的圆弧运动。

同时，实现这种圆弧运动的装置其组装、拆卸、重组十分容易。

【可承载所有方向的负荷】

由于采用HSR型作为基本结构，因此可以承载所有方向的负荷。

种类与特长

HCR型

尺寸表→[A1-360](#)

此为在LM滑块的法兰部实施了螺纹加工的类型。

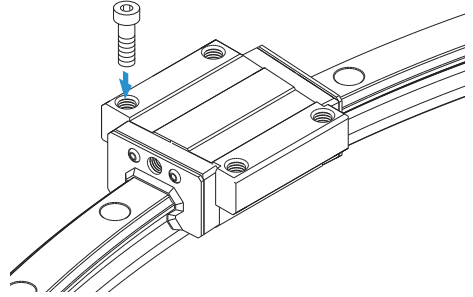

R形圆弧滚动导轨HCR型

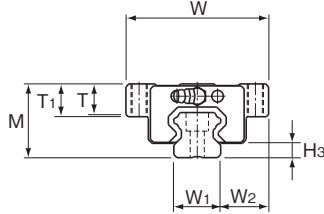

公称型号	外形尺寸			LM滑块尺寸									H ₃
	高度	宽度	长度	B	C	S	L ₁	T	T ₁	N	E	油嘴	
	M	W	L										
HCR 12A+60/100R	18	39	44.6	32	18	M4	30.5	4.5	5	3.4	3.5	PB107	3.1
HCR 15A+60/150R	24	47	54.5	38	24	M5	38.8	10.3	11	4.5	5.5	PB1021B	4.8
HCR 15A+60/300R			55.5		28								
HCR 15A+60/400R			55.8		28								
HCR 25A+60/500R	36	70	81.6	57	45	M8	59.5	14.9	16	6	12	B-M6F	7
HCR 25A+60/750R			82.3										
HCR 25A+60/1000R			82.5										
HCR 35A+60/600R	48	100	107.2	82	58	M10	80.4	19.9	21	8	12	B-M6F	8.5
HCR 35A+60/800R			107.5										
HCR 35A+60/1000R			108.2										
HCR 35A+60/1300R			108.5										
HCR 45A+60/800R	60	120	136.7	100	70	M12	98	23.9	25	10	16	B-PT1/8	11.5
HCR 45A+60/1000R			137.3										
HCR 45A+60/1200R			137.3										
HCR 45A+60/1600R			138										
HCR 65A+60/1000R			193.8										
HCR 65A+60/1500R	195.4	142	106	M16	147	34.9	37	19	16	B-PT1/8	15		
HCR 65A+45/2000R	195.9												
HCR 65A+45/2500R	196.5												
HCR 65A+30/3000R	196.5												

公称型号的构成例

HCR25A 2 UU C1 +60 / 1000R H T

公称型号 | 防尘附件标记(※1) | R中心角 | LM轨道半径(单位mm) | LM轨道拼接标记

同一轴上使用的LM滑块的个数

径向间隙标记(※2)
普通(无标记)/轻预压(C1)

精度标记(※3)

普通级(无标记)/高级(H)

(※1)参照图A1-534上的防尘附件。(※2)参照图A1-74。(※3)参照图A1-81。

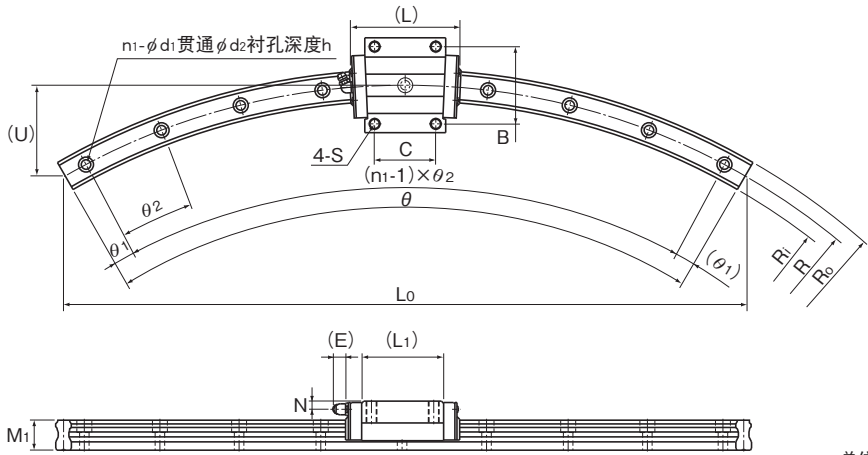

单位：mm

LM轨道尺寸														基本额定载荷		静态容许力矩 kN·m*				质量	
R	R ₀	R _i	L ₀	U	宽度	高度	M ₁	d ₁ ×d ₂ ×h	n ₁	θ°	θ ₁ °	θ ₂ °	C	C ₀	M _a	M _b	M _c	LM滑块	LM轨道		
														kN	kN	1个双滑块紧靠	1个双滑块紧靠	1个双滑块紧靠	1个单滑块	kg	kg/m
100	106	94	100	13.4	12	13.5	11	3.5×6×5	3	60	7	23	4.7	8.53	0.0409	0.228	0.0409	0.228	0.0445	0.08	0.83
150	157.5	142.5	150	20.1																	
300	307.5	292.5	300	40	15	16	15	4.5×7.5×5.3	5	60	6	12	6.66	10.8	0.0805	0.457	0.0805	0.457	0.0844	0.2	1.5
400	407.5	392.5	400	54					7	5	3	9	8.33	13.5							
500	511.5	488.5	500	67					9	2	7										
750	761.5	738.5	750	100	23	23.5	22	7×11×9	12	60	2.5	5	19.9	34.4	0.307	1.71	0.307	1.71	0.344	0.59	3.3
1000	1011.5	988.5	1000	134					15	2	4										
600	617	583	600	80					7	3	9										
800	817	783	800	107	34	33	29	9×14×12	11	60	2.5	5.5	37.3	61.1	0.782	3.93	0.782	3.93	0.905	1.6	6.6
1000	1017	983	1000	134					12	2.5	5										
1300	1317	1283	1300	174					17	2	3.5										
800	822.5	777.5	800	107					8	2	8										
1000	1022.5	977.5	1000	134	45	37.5	38	14×20×17	10	60	3	6	60	95.6	1.42	7.92	1.42	7.92	1.83	2.8	11.0
1200	1222.5	1177.5	1200	161					12	2.5	5										
1600	1622.5	1577.5	1600	214					15	2	4										
1000	1031.5	968.5	1000	134					8	60	2	8									
1500	1531.5	1468.5	1500	201					10	60	3	6									
2000	2031.5	1968.5	1531	152	63	53.5	53	18×26×22	12	45	0.5	4	141	215	4.8	23.5	4.8	23.5	5.82	8.5	22.5
2500	2531.5	2468.5	1913	190					13	45	1.5	3.5									
3000	3031.5	2968.5	1553	102					10	30	1.5	3									

注) 也承接尺寸表半径以外的LM轨道半径。详细情况请向THK咨询。

尺寸表中的R中心角是最大制造角度。若需要比此更大的角度，须通过拼接方式制造，详细情况请向THK咨询。

静态容许力矩*

单滑块：使用1个LM滑块的静态容许力矩值

2个紧靠：2个LM滑块紧靠时的静态容许力矩值

HMG

LM滚动导轨 直曲滚动导轨 HMG型

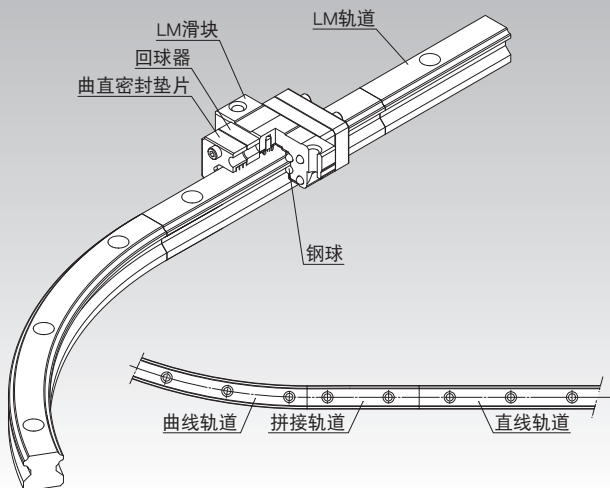

选择的要点 **A1-10**

设计的要点 **A1-474**

配件 **A1-497**

公称型号 **A1-563**

使用注意事项 **A1-568**

润滑相关产品 **A24-1**

安装步骤与维护 **B1-89**

力矩等效系数 **A1-43**

各方向的额定载荷 **A1-59**

各方向的等效系数 **A1-61**

径向间隙 **A1-74**

精度规格 **A1-80**

安装面的肩高和圆角半径 **A1-485**

配件安装后各型号的尺寸 **A1-508**

结构与特长

直曲滚动导轨HMG型是将直线LM滚动导轨HSR型和曲线R形圆弧滚动导轨HCR型的各项技术融合在一起而开发出来的用1种LM滑块即可实现直线部和曲线部的连续行走的新型直曲滚动导轨。这种导轨可以提高装配、输送生产线、检查装置等领域的作业效率,并且可以通过结构的简化(如减少升降机、转台等)大幅度地降低成本。

【设计自由】

直线和曲线可以自由地组合。

由于直线部与曲线部可以平滑地转换,因此可以自由地组合成O、U、L和S等字形。另外,直曲滚动导轨HMG型通过单轴多个LM滑块及2根LM轨道或多个LM轨道的组合,可以组装大型工作台、输送重物,实现自由度极高的设计。



图1 不同轨道形状组合的实例

【缩短输送时间】

与往返方式不同，采用了HMG型的循环方式可以在检查、装配作业中设置工件，大幅度地改进生产节拍。通过增加工作台数，还可以进一步缩短作业时间。

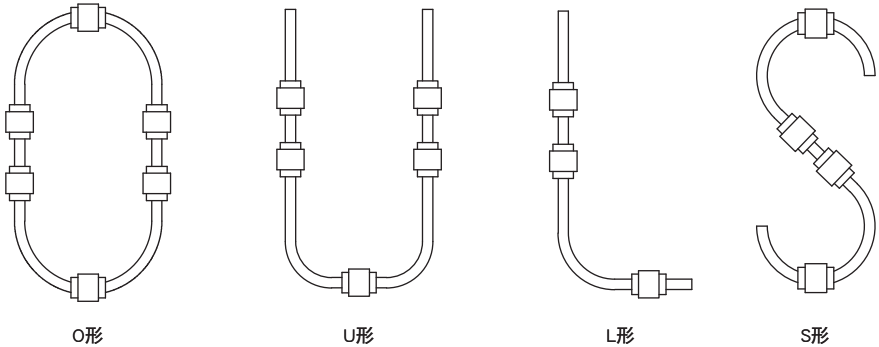

图2 提高生产节拍

【通过简化机构来降低成本】

通过直线轨道和曲线轨道的组合，可以省去以往搬送和制造生产线中用于方向转换的升降机及转台，因此使用HMG型可以简化结构，大幅度地削减部件数量，从而降低成本。同时，也可以减少设计的工时数。

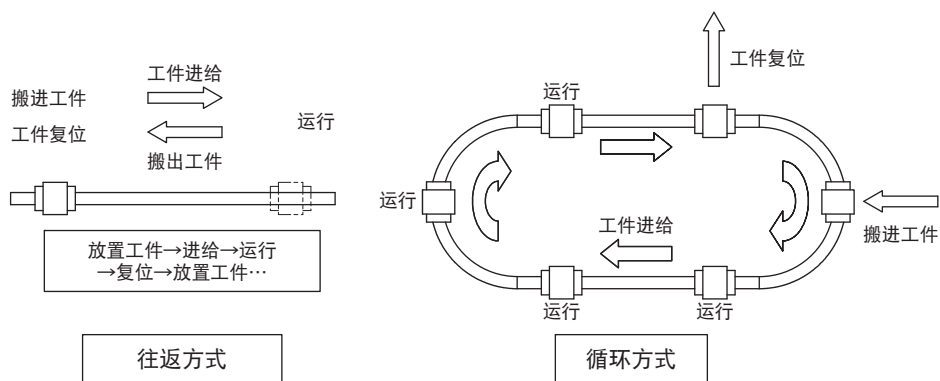

图3

种类与特长

HMG型

尺寸表⇒ [A1-368](#)

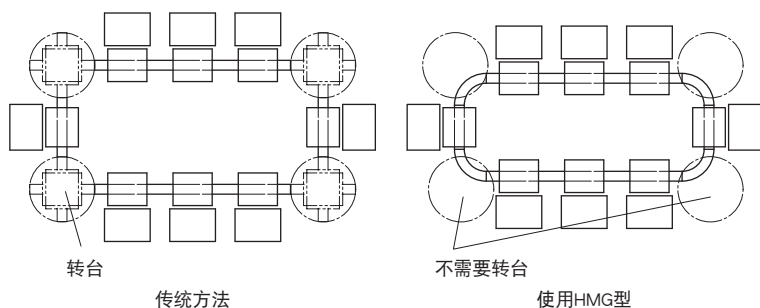
LM滑块的法兰部实施了螺纹加工。可以从上下任选一方向安装。

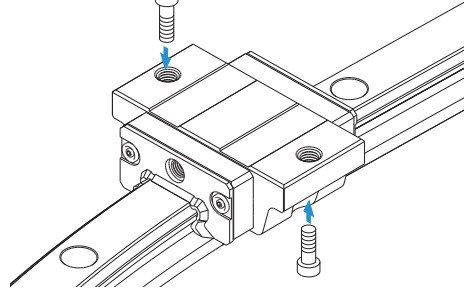

LM滚动导轨

工作台机构例

当直曲滚动导轨HMG型要使用2根以上的导轨或者在1根导轨上连接2个以上的LM滑块时, 为了实现曲线部的旋回, 有必要根据组成情况在工作台上使用旋转机构及滑动机构。机构例如图4所示, 请加以参照。



图4 工作台机构例

使用多轴时的实际工作台设计例如图5所示。在直曲滚动导轨中, 当LM滑块从直线部到曲线部移动时, 工作台会偏心, 因此HMG型必须设置旋转机构及滑动机构。偏心量因为曲线部的半径及LM滑块跨度的不同而异, 因此, 必须根据规格进行设计。

图6表示滑动机构、旋转机构的详细图。在图中, 为了获得流畅的滑动运动及旋转运动, 滑动机构使用LM滚动导轨, 而旋转机构使用交叉滚柱轴环。

另外, 直曲滚动导轨的驱动可采用皮带驱动、链条驱动等方式。

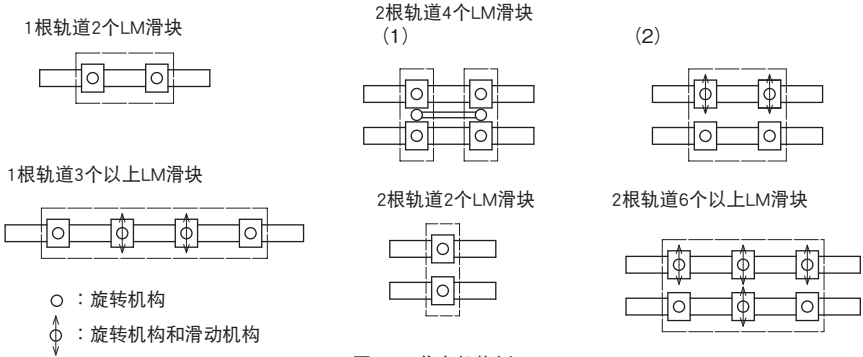

图5



图6

HMG型

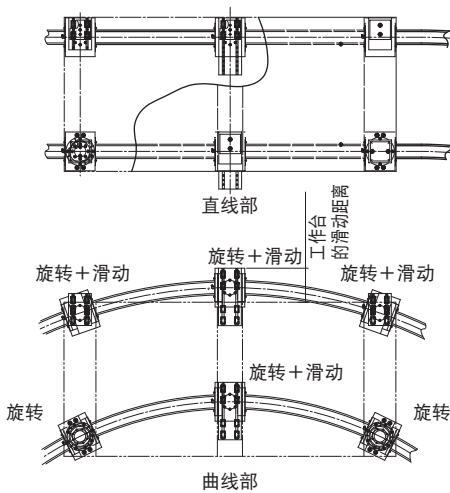

公称型号	外形尺寸				LM滑块尺寸					LM轨道尺寸			
	M	W	L	L'	B	S×ℓ	L ₁	N	E	直线轨道			高度 M ₁
										W ₁	W ₂	F	
HMG 15A	24	47	48	28.8	38	M5×11	16	4.3	5.5	15	16	60	15
HMG 25A	36	70	62.2	42.2	57	M8×16	25.6	6	12	23	23.5	60	22
HMG 35A	48	100	80.6	54.6	82	M10×21	32.6	8	12	34	33	80	29
HMG 45A	60	120	107.6	76.6	100	M12×25	42.6	10	16	45	37.5	105	38
HMG 65A	90	170	144.4	107.4	142	M16×37	63.4	19	16	63	53.5	150	53

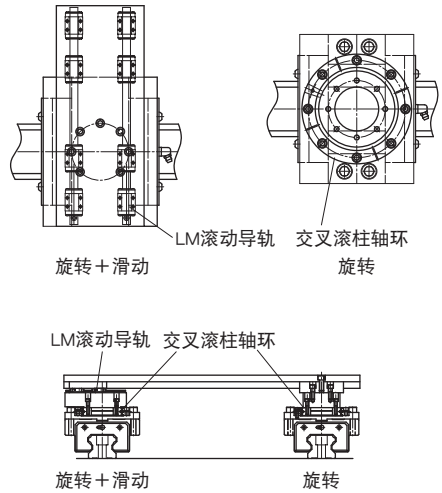
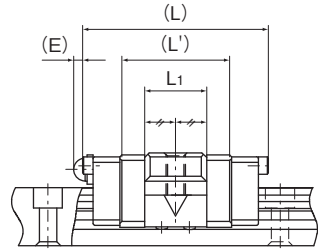
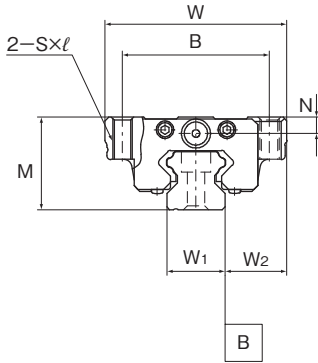
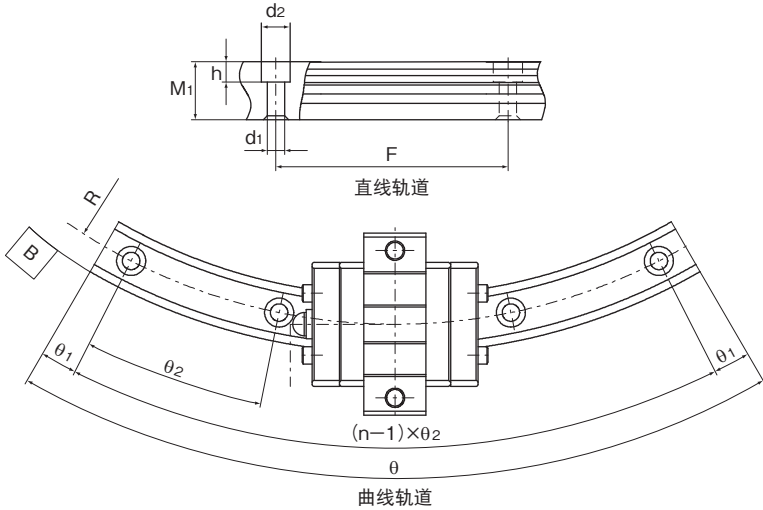

单位: mm

安装孔 $d_1 \times d_2 \times h$	曲线轨道					基本额定载荷(C)		基本静额定载荷(C_0)	
	R	n	θ°	θ_2°	θ_2°	合成(C)kN	直线部(C_{0st})kN	曲线部(C_{0r})kN	
4.5×7.5×5.3	150	3	60	7	23	2.56	4.23	0.44	
	300	5	60	6	12				
	400	7	60	3	9				
7×11×9	500	9	60	2	7	9.41	10.8	6.7	
	750	12	60	2.5	5				
	1000	15	60	2	4				
9×14×12	600	7	60	3	9	17.7	19	11.5	
	800	11	60	2.5	5.5				
	1000	12	60	2.5	5				
	1300	17	60	2	3.5				
14×20×17	800	8	60	2	8	28.1	29.7	18.2	
	1000	10	60	3	6				
	1200	12	60	2.5	5				
	1600	15	60	2	4				
18×26×22	1000	8	60	2	8	66.2	66.7	36.2	
	1500	10	60	3	6				
	2000	12	45	0.5	4				
	2500	13	45	1.5	3.5				
	3000	10	30	1.5	3				

一根轴配一个滑块的使用方式,在有扭矩作用的情况下会给动作带来不利影响。

建议力矩作用时,1个轴上使用多个LM滑块。

表1表示单个LM滑块在 M_A 、 M_B 和 M_C 方向上的静态容许力矩值。

表1 HMG型的静态容许力矩

单位: kN·m

公称型号	M_A		M_B		M_C	
	直线部	曲线部	直线部	曲线部	直线部	曲线部
HMG 15	0.008	0.007	0.008	0.01	0.027	0.003
HMG 25	0.1	0.04	0.1	0.05	0.11	0.07
HMG 35	0.22	0.11	0.22	0.12	0.29	0.17
HMG 45	0.48	0.2	0.48	0.22	0.58	0.34
HMG 65	1.47	0.66	1.47	0.73	1.83	0.94

拼接的LM轨道

【拼接部水平差规格】

LM轨道安装时的精度误差关系到产品的寿命,因此有关拼接部的水平差请参照表2的规格。尤其是曲线部与曲线部、与曲线部拼接的轨道的拼接部,推荐采用如图7所示的押板固定方式。使用时,请将固定定位板配置在外围侧,使定位板押住轨道,并从内侧通过调节螺丝对拼接部的水平差进行调节。

表2 拼接部水平差规格 单位: mm

公称型号	滚珠滚动面、侧面	顶面	拼接部最大间隙
15	0.01	0.02	0.6
25	0.01	0.02	0.7
35	0.01	0.02	1.0
45	0.01	0.02	1.3
65	0.01	0.02	1.3

注) 外围侧请用销钉,内侧请用螺栓。



图7 押板固定

【关于曲线部】

在结构上, HMG型的曲线部会产生间隙。在需要高精度进给的情况下, 有可能无法使用, 请加以注意。其次, 曲线部无法承载大的力矩。需要大的力矩作用时, 必须增加LM滑块数或者LM轨道的轴数。另外, 容许力矩值请参照 **A1-369**表1。

【拼接的LM轨道】

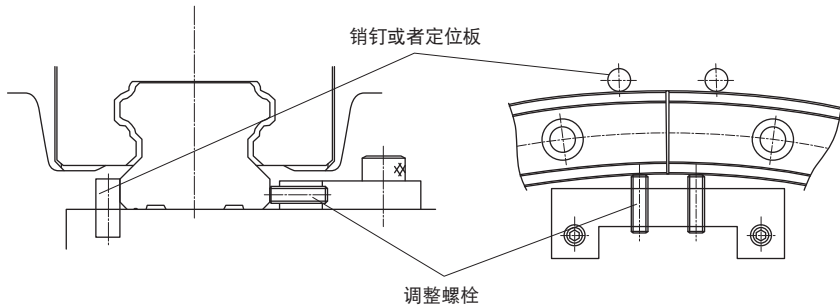
HMG型的LM滑块要从直线部向曲线部移动时, 或者曲线呈S字形反转时, 必须采用拼接轨道。请在设计时加以注意。



表3 拼接轨道的尺寸

单位: mm

公称型号	拼接轨道的尺寸							
	高度	孔距	安装孔	宽度		锥形长度	锥形深度	半径
	M_1	F	$d_1 \times d_2 \times h$	W_1	W_0	a	b	R
15A	15	60	4.5×7.5×5.3	15	14.78	28	0.22	150
					14.89		0.11	300
					14.92		0.08	400
25A	22	60	7×11×9	23	22.83	42	0.17	500
					22.89		0.11	750
					22.92		0.08	1000
35A	29	80	9×14×12	34	33.77	54	0.23	600
					33.83		0.17	800
					33.86		0.14	1000
					33.9		0.1	1300
45A	38	105	14×20×17	45	44.71	76	0.29	800
					44.77		0.23	1000
					44.81		0.19	1200
					44.86		0.14	1600
65A	53	150	18×26×22	63	62.48	107	0.52	1000
					62.66		0.34	1500
					62.74		0.26	2000
					62.8		0.2	2500
					62.83		0.17	3000

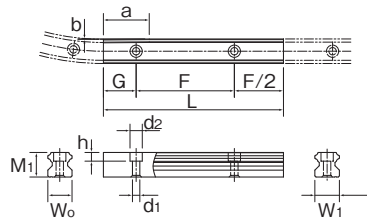

图8 公称型号例

公称型号的构成例

2轴使用时						
HMG15A	2	UU	C1	+1000L	T	+ 60/150R 6T + 60/300R 6T - II
公称型号	防尘附件 标记(※1)	每根轴上的直线LM轨道 总长度	一个内侧曲线LM轨道 的中心角	连接的内侧曲线 LM轨道数	外侧曲线 LM轨道半径	相同平面上使用的 轴数标记(※2)
同一轴上使用的 LM滑块的个数	径向间隙标记 普通(无标记)/轻预压(C1)	直线LM轨道 拼接标记	内侧曲线 LM轨道半径	一个外侧曲线LM轨道 的中心角	连接的外侧曲线 LM轨道数	

(※1)参照A1-534上的防尘附件。(※2)参照A1-13。

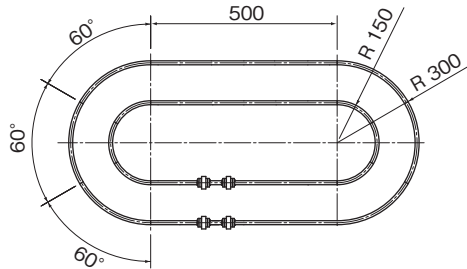
注)此公称型号以LM滑块和LM轨道组成1套装置。(而当2轴使用时,至少需要2套装置。)

HMG型的标准配置中不附密封垫片。

关于上述型号,请参照图8。

NSR-TBC

LM滚动导轨 自动调心型 NSR-TBC型

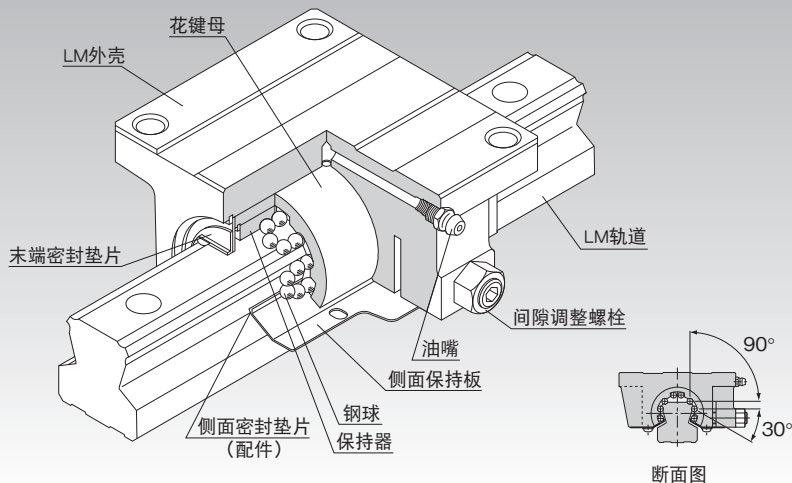

选择的要点 ▲1-10

设计的要点 ▲1-474

配件 ▲1-497

公称型号 ▲1-563

使用注意事项 ▲1-568

润滑相关产品 ▲24-1

安装步骤与维护 ■B1-89

力矩等效系数 ▲1-43

各方向的额定载荷 ▲1-59

各方向的等效系数 ▲1-61

径向间隙 ▲1-74

精度规格 ▲1-79

安装面的肩高和圆角半径 ▲1-483

安装面的容许误差 ▲1-491

配件安装后各型号的尺寸 ▲1-508

结构与特长

NSR-TBC型是LM滚动导轨系列中,唯一的非一体型LM滑块构造,它是在具有足够刚性的铸铁制外壳里,装入圆周方向削除了120°的圆筒形花键母,成为由2部分构成的结构。因此,外壳与圆筒的配合面能自动调心,故可在粗糙的安装面上使用。

【可承载所有方向的负荷】

NSR-TBC型有4列钢球,被分为2列分别配置在LM轨道的两肩部,可承受来自上下左右四个方向的负荷。但是,因是自动调心形式,用单轴就不能承受旋转力矩(M_c)。

【易于安装与调整精度】

NSR-TBC型具有很高的自动调整和自动调心能力,因此即使2根轴的安装精度没调好,也可由LM滑块将误差吸收,不会给运动性能带来妨碍,故不会降低机械的性能。

种类与特长

NSR-TBC型

尺寸表⇒ **A1-374**

在LM外壳的法兰部实施了通孔加工,可以从下方安装LM滑块。

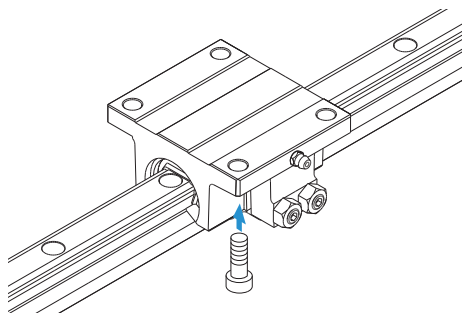

NSR-TBC型

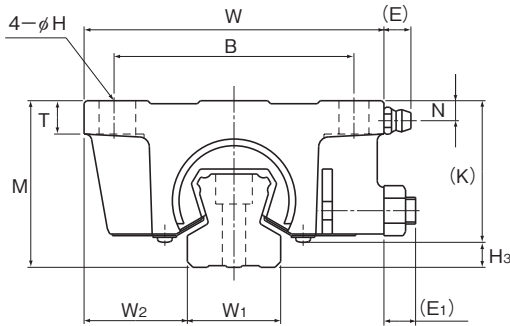

公称型号	外形尺寸			LM外壳尺寸									油嘴	H ₃
	高度	宽度	长度	B	C	H	T	K	N	E	E ₁			
	M	W	L											
NSR 20TBC	40	70	67	55	50	6.6	8	34.5	5.5	8.5	7	A-M6F	5.5	
NSR 25TBC	50	90	78	72	60	9	10	43.5	6	8.5	7.5	A-M6F	6.5	
NSR 30TBC	60	100	90	82	72	9	12	51	8	8.5	9.5	A-M6F	9	
NSR 40TBC	75	120	110	100	80	11	13	64	10	8.5	12	A-M6F	10.5	
NSR 50TBC	82	140	123	116	95	14	15	74	9	15	15	A-PT1/8	8	
NSR 70TBC	105	175	150	150	110	14	18	95.5	10	15	16.5	A-PT1/8	9.5	

公称型号的构成例

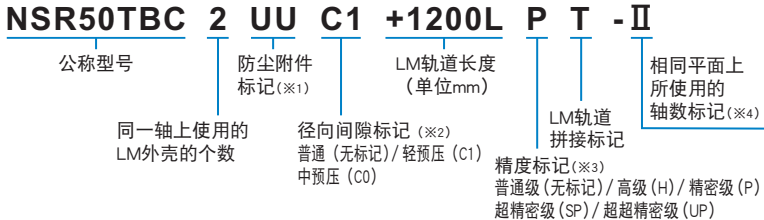

(※1)参照图1-534上的防尘附件。(※2)参照图1-74。(※3)参照图1-79。(※4)参照图1-13。

注)此公称型号以1轴单元为1套装置。(而当2轴平行使用时,至少需要2套装置。)

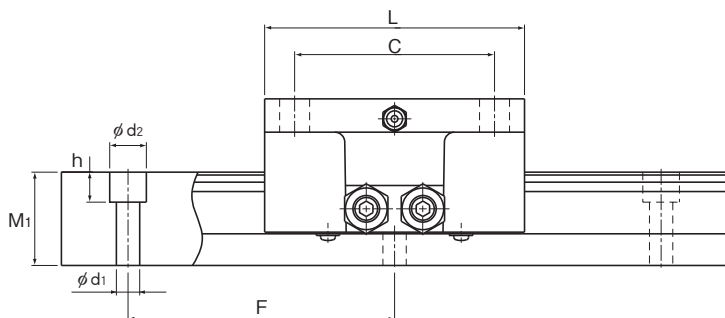

单位：mm

LM轨道尺寸						基本额定载荷		静态容许力矩* kN·m		质量	
宽度 W_1 ± 0.05		高度 M_1	孔距 F		长度* Max	C	C_0	M_a 双滑块紧靠	M_b 双滑块紧靠	LM外壳 kg	LM轨道 kg/m
23	23.5	23	60	$6 \times 9.5 \times 8.5$	2200	9.41	18.6	0.31	0.27	0.62	3.1
28	31	28	80	$7 \times 11 \times 9$	3000	14.9	26.7	0.53	0.46	1.13	4.7
34	33	34.5	80	$7 \times 11 \times 9$	3000	22.5	38.3	0.85	0.74	1.8	7.2
45	37.5	44.5	105	$9 \times 14 \times 12$	3000	37.1	62.2	1.7	1.5	3.5	12.2
48	46	47.5	120	$11 \times 17.5 \times 14$	3000	55.1	87.4	2.7	2.4	5.2	14.3
63	56	62	150	$14 \times 20 \times 17$	3000	90.8	152	9.8	4.9	9.4	27.6

注)长度* 长度Max是指LM轨道的标准最大长度。(参照 **A1-376**)

静态容许力矩*2个紧靠：2个LM外壳紧靠时的静态容许力矩值

LM轨道的标准长度和最大长度

表1表示NSR-TBC型的LM轨道标准长度和最大长度。要使用超过最大长度的LM轨道时，须采用拼接方式制作。详细情况请向THK咨询。

对于指定了特殊长度时的G尺寸，推荐使用表中的尺寸。如果G尺寸太长，安装后可能导致该部分的不稳定，甚至会影响精度。



表1 NSR-TBC型LM轨道的标准长度和最大长度

单位：mm

公称型号	NSR 20TBC	NSR 25TBC	NSR 30TBC	NSR 40TBC	NSR 50TBC	NSR 70TBC
LM轨道 标准长度 (L ₀)	220	280	280	570	780	1270
	280	440	440	885	1020	1570
	340	600	600	1200	1260	2020
	460	760	760	1620	1500	2620
	640	1000	1000	2040	1980	
	820	1240	1240	2460	2580	
	1000	1640	1640	2985	2940	
	1240	2040	2040			
	1600	2520	2520			
		3000	3000			
标准孔距F	60	80	80	105	120	150
G	20	20	20	22.5	30	35
最大长度	2200	3000	3000	3000	3000	3000

注1) 对于最大长度，其随精度等级不同而异，详细情况请向THK咨询。

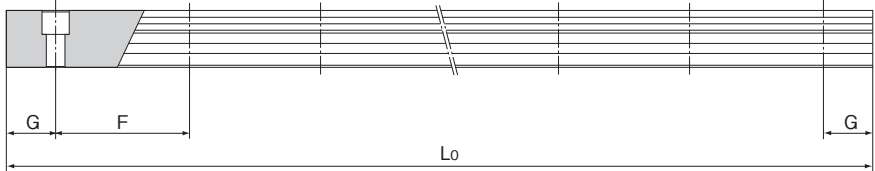
注2) 不能采用拼接的方式，但需要超过上述最大长度以上时，请向THK咨询。

HSR-M1

LM滚动导轨 高温用 HSR-M1型

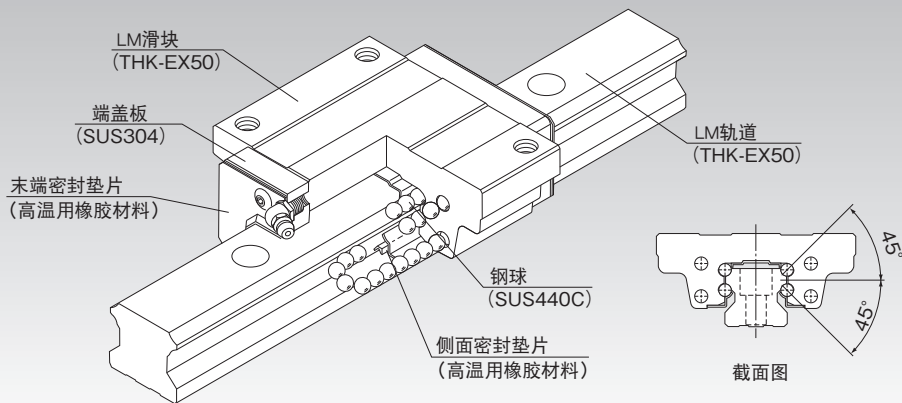

选择的要点 ▲1-10

设计的要点 ▲1-474

配件 ▲1-497

公称型号 ▲1-563

使用注意事项 ▲1-568

润滑相关产品 ▲24-1

安装步骤与维护 ■ B 1-89

力矩等效系数 ▲1-43

各方向的额定载荷 ▲1-59

各方向的等效系数 ▲1-61

径向间隙 ▲1-73

精度规格 ▲1-79

安装面的肩高和圆角半径 ▲1-485

安装面的容许误差 ▲1-490

配件安装后各型号的尺寸 ▲1-508

结构与特长

钢球沿着LM轨道和LM滑块上经过精密研磨加工的4列滚动面进行滚动；通过组装在LM滑块上的回球器，使钢球列循环运动。

为使LM滑块上的4个作用方向（径向、反径向和侧向）均具有相同的额定载荷，各钢球列被设计成按接触角45°配置，因此无论何种安装姿势都可以使用。

凭借THK在材料、热处理和润滑方面的独有技术，高温用LM滚动导轨的最高工作温度达到了150°C。

【最高工作温度：150°C】

通过在回球器中使用不锈钢、以及在末端密封垫片中使用高温用橡胶，实现了最高工作温度达到150°C。

【尺寸稳定性】

由于进行了尺寸稳定化处理，此类型在被加热或冷却后具有优异的尺寸稳定性（请注意有高温时的热膨胀）。

【高耐腐蚀性】

由于LM滑块、LM轨道和钢球都使用耐腐蚀性强的不锈钢，这些型号最适合应用于无尘室。

【高温用油脂】

此型号采用高温用油脂，这类油脂即使温度从常温改变到高温，滚动阻力的变化都很小。

● 尺寸稳定性数据

由于此型号进行了针对尺寸稳定性的处理, 因此其尺寸在冷却或加热之后的变化十分微小。

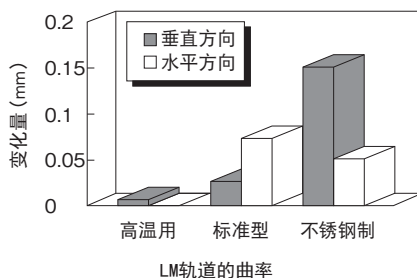
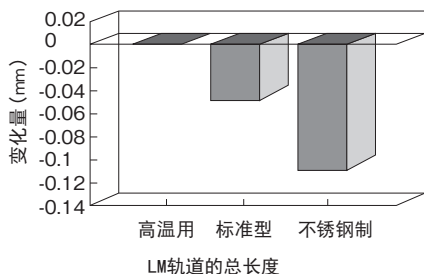

注1) 上述关于全长和曲率的数据, 表示了LM轨道在150°C下加热100小时后冷却到常温时的尺寸变化量。

注2) 样品包括HSR25+580L型的高温型、标准型和不锈钢型。

● 对油脂的滚动阻力数据

此型号采用高温用油脂, 这类油脂即使温度从常温改变到高温, 滚动阻力的变化都很小。

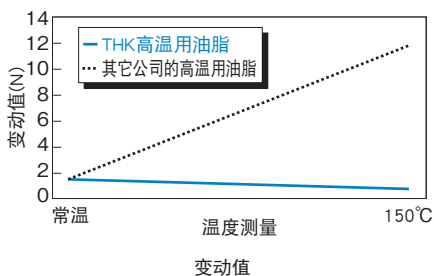
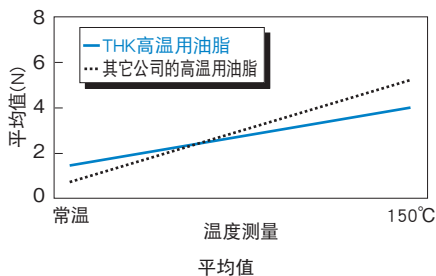

上述测量数据的样品, 使用的是HSR25M1R1C1型。

● LM轨道和LM滑块材料的热特性

比热容量: 0.481 J/(g·K)

导热系数: 20.67 W/(m·K)

平均线膨胀系数: $11.8 \times 10^{-6} / ^\circ\text{C}$

种类与特长

HSR-M1A型

尺寸表⇒ [A1-384](#)

此为在LM滑块的法兰部实施了螺纹加工的类型。

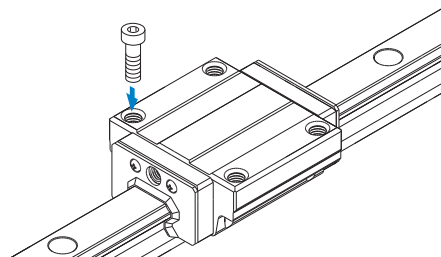

HSR-M1LA型

尺寸表⇒ [A1-384](#)

HSR-M1LA型为具有与HSR-M1A型相同的横断面形状, 延长了LM滑块的全长(L)、增加了额定载荷的型号。

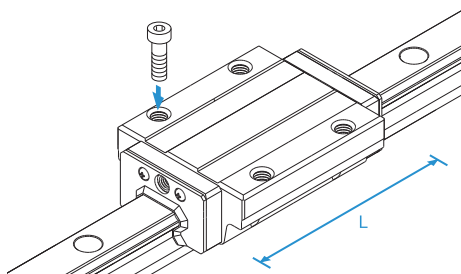

HSR-M1B型

尺寸表⇒ [A1-386](#)

此类型在LM滑块的法兰部实施了通孔加工, 可用于工作台上无法钻装配螺栓用通孔的情况。

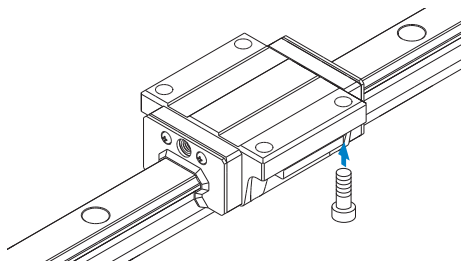

HSR-M1LB型

尺寸表⇒ [A1-386](#)

HSR-M1LB型为具有与HSR-M1B型相同的横断面形状, 延长了LM滑块的全长(L)、增加了额定载荷的型号。

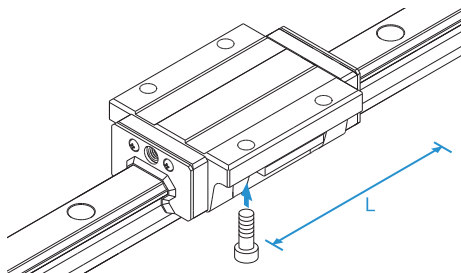

HSR-M1R型

尺寸表⇒[A1-388](#)

此为将LM滑块的宽度(W)减小,并进行了螺纹加工的类型。可用于工作台宽度空间较小的场所。

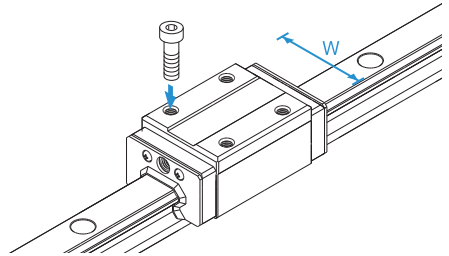

HSR-M1LR型

尺寸表⇒[A1-388](#)

HSR-M1LR型为具有与HSR-M1R型相同的横断面形状,延长了LM滑块的全长(L)、增加了额定载荷的型号。

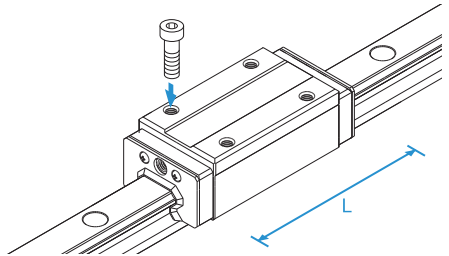

HSR-M1YR型

尺寸表⇒[A1-390](#)

当使用2个相互面对的LM滚动导轨单元时,在以往工作台加工时要耗费较多的时间,并且在实现要求的精度和调整间隙方面均发生困难。而由于HSR-M1YR型在LM滑块的侧面具有螺纹孔,因此结构变得较为简单,能大幅度减少工数,以及显著提高加工精度。



图1 传统的构造



图2 HSR-M1YR型的安装构造

使用寿命

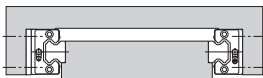
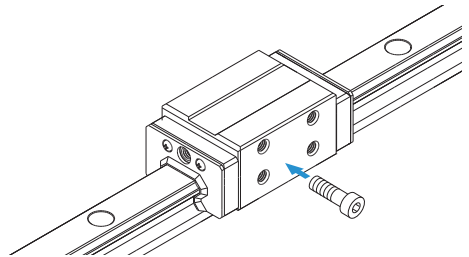
若要在100°C以上的环境下使用,则在计算额定寿命时,请务必在基本动态额定载荷的基础上乘以温度系数。有关详细说明,请参考[A1-66](#)。

HSR-M1A、HSR-M1LA型

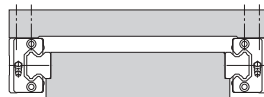
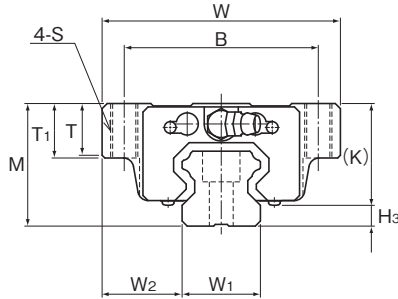

公称型号	外形尺寸			LM滑块尺寸										油嘴	H ₃
	高度	宽度	长度	B	C	S	L ₁	T	T ₁	K	N	E			
	M	W	L												
HSR 15M1A	24	47	59.6	38	30	M5	38.8	6.5	11	19.3	4.3	5.5	PB1021B	4.7	
HSR 20M1A HSR 20M1LA	30	63	76 92	53	40	M6	50.8 66.8	9.5	10	26	5	12	B-M6F	4	
HSR 25M1A HSR 25M1LA	36	70	83.9 103	57	45	M8	59.5 78.6	11	16	30.5	6	12	B-M6F	5.5	
HSR 30M1A HSR 30M1LA	42	90	98.8 121.4	72	52	M10	70.4 93	9	18	35	7	12	B-M6F	7	
HSR 35M1A HSR 35M1LA	48	100	112 137.4	82	62	M10	80.4 105.8	12	21	40.5	8	12	B-M6F	7.5	

注)高温型LM滚动导轨HSR型的长度L比普通的HSR型更长。(尺寸L₁相同。)

公称型号的构成例

HSR25 M1 A 2 UU C1 +1240L P T - II

公称型号

LM滑块的种类

防尘附件标记(※1)

LM轨道长度(单位mm)

LM轨道拼接标记

相同平面上所使用的轴数标记(※4)

高温用LM滚动导轨的标记

同一轨道上使用的LM滑块的个数

径向间隙标记(※2)
普通(无标记)/轻预压(C1)
中预压(C0)

精度标记(※3)
普通级(无标记)/高级(H)/精密级(P)
超精密级(SP)/超超精密级(UP)

(※1)参照图A1-534上的防尘附件。(※2)参照图A1-73。(※3)参照图A1-79。(※4)参照图A1-13。

注)此公称型号以1轴单元为1套装置。(而当2轴平行使用时,至少需要2套装置。)

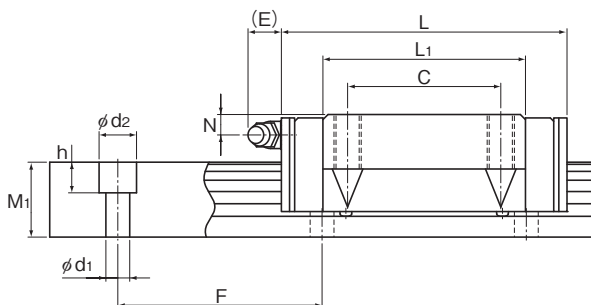

单位：mm

LM轨道尺寸						基本额定载荷		静态容许力矩 kN·m*					质量	
宽度 W ₁ ±0.05	W ₂	高度 M ₁	孔距 F	长度* Max	C	C ₀	M _A		M _B		M _C	LM滑块 kg	LM轨道 kg/m	
							单滑块	双滑块 紧靠	单滑块	双滑块 紧靠				
15	16	15	60	4.5×7.5×5.3	1240	8.33	13.5	0.0805	0.457	0.0805	0.457	0.0844	0.2	1.5
20	21.5	18	60	6×9.5×8.5	1500	13.8 21.3	23.8 31.8	0.19 0.323	1.04 1.66	0.19 0.323	1.04 1.66	0.201 0.27	0.35 0.47	2.3
23	23.5	22	60	7×11×9	1500	19.9 27.2	34.4 45.9	0.307 0.529	1.71 2.74	0.307 0.529	1.71 2.74	0.344 0.459	0.59 0.75	3.3
28	31	26	80	9×14×12	1500	28 37.3	46.8 62.5	0.524 0.889	2.7 4.37	0.524 0.889	2.7 4.37	0.562 0.751	1.1 1.3	4.8
34	33	29	80	9×14×12	1500	37.3 50.2	61.1 81.5	0.782 1.32	3.93 6.35	0.782 1.32	3.93 6.35	0.905 1.2	1.6 2	6.6

注)长度* 长度Max是指LM轨道的标准最大长度。(参照 **图1-392**)

静态容许力矩*

单滑块：使用1个LM滑块的静态容许力矩值

2个紧靠：2个LM滑块紧靠时的静态容许力矩值

HSR-M1B、HSR-M1LB型

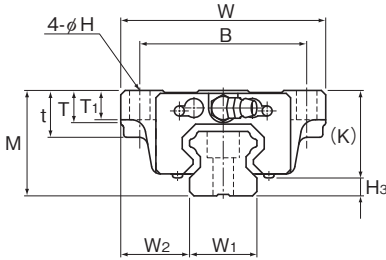

HSR15、25~35M1B/M1LB型

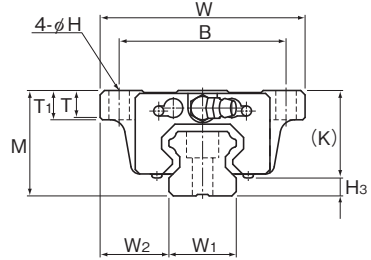

HSR20M1B/M1LB型

公称型号	外形尺寸			LM滑块尺寸											油嘴	H ₃
	高度	宽度	长度	B	C	H	L ₁	t	T	T ₁	K	N	E			
	M	W	L													
HSR 15M1B	24	47	59.6	38	30	4.5	38.8	11	6.5	7	19.3	4.3	5.5	PB1021B	4.7	
HSR 20M1B HSR 20M1LB	30	63	76 92	53	40	6	50.8 66.8	—	9.5	10	26	5	12	B-M6F	4	
HSR 25M1B HSR 25M1LB	36	70	83.9 103	57	45	7	59.5 78.6	16	11	10	30.5	6	12	B-M6F	5.5	
HSR 30M1B HSR 30M1LB	42	90	98.8 121.4	72	52	9	70.4 93	18	9	10	35	7	12	B-M6F	7	
HSR 35M1B HSR 35M1LB	48	100	112 137.4	82	62	9	80.4 105.8	21	12	13	40.5	8	12	B-M6F	7.5	

注)高温型LM滚动导轨HSR型的长度L比普通的HSR型更长。(尺寸L相同。)

公称型号的构成例

HSR20 M1 LB 2 UU C0 +1000L P T -II

公称型号

LM滑块的种类

防尘附件标记(※1)

LM轨道长度(单位mm)

LM轨道拼接标记

相同平面上所使用的轴数标记(※4)

高温用LM滚动导轨的标记

同一轨道上使用的LM滑块的个数

径向间隙标记(※2)
普通(无标记)/轻预压(C1)
中预压(C0)

精度标记(※3)
普通级(无标记)/高级(H)/精密级(P)
超精密级(SP)/超超精密级(UP)

(※1) 参照图A1-534上的防尘附件。(※2) 参照图A1-73。(※3) 参照图A1-79。(※4) 参照图A1-13。

注)此公称型号以1轴单元为1套装置。(而当2轴平行使用时,至少需要2套装置。)

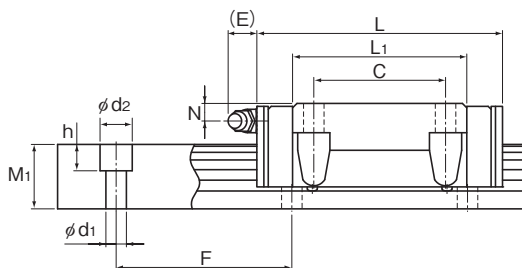

单位：mm

LM轨道尺寸						基本额定载荷		静态容许力矩 kN·m*					质量	
宽度 W ₁ ±0.05	W ₂	高度 M ₁	孔距 F	长度* Max	C	C ₀	M _a		M _b		M _c	LM滑块 kg	LM轨道 kg/m	
							单滑块	双滑块 紧靠	单滑块	双滑块 紧靠	单滑块			
15	16	15	60	4.5×7.5×5.3	1240	8.33	13.5	0.0805	0.457	0.0805	0.457	0.0844	0.2	1.5
20	21.5	18	60	6×9.5×8.5	1500	13.8 21.3	23.8 31.8	0.19 0.323	1.04 1.66	0.19 0.323	1.04 1.66	0.201 0.27	0.35 0.47	2.3
23	23.5	22	60	7×11×9	1500	19.9 27.2	34.4 45.9	0.307 0.529	1.71 2.74	0.307 0.529	1.71 2.74	0.344 0.459	0.59 0.75	3.3
28	31	26	80	9×14×12	1500	28 37.3	46.8 62.5	0.524 0.889	2.7 4.37	0.524 0.889	2.7 4.37	0.562 0.751	1.1 1.3	4.8
34	33	29	80	9×14×12	1500	37.3 50.2	61.1 81.5	0.782 1.32	3.93 6.35	0.782 1.32	3.93 6.35	0.905 1.2	1.6 2	6.6

注) 长度* 长度Max是指LM轨道的标准最大长度。(参照 [图 1-392](#))

静态容许力矩*

单滑块：使用1个LM滑块的静态容许力矩值

2个紧靠：2个LM滑块紧靠时的静态容许力矩值

HSR-M1R、HSR-M1LR型

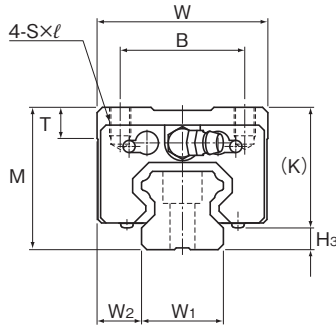

公称型号	外形尺寸			LM滑块尺寸										H ₃
	高度	宽度	长度										油嘴	
	M	W	L	B	C	S×l	L ₁	T	K	N	E		H ₃	
HSR 15M1R	28	34	59.6	26	26	M4×5	38.8	6	23.3	8.3	5.5	PB1021B	4.7	
HSR 20M1R HSR 20M1LR	30	44	76 92	32	36 50	M5×6	50.8 66.8	8	26	5	12	B-M6F	4	
HSR 25M1R HSR 25M1LR	40	48	83.9 103	35	35 50	M6×8	59.5 78.6	8	34.5	10	12	B-M6F	5.5	
HSR 30M1R HSR 30M1LR	45	60	98.8 121.4	40	40 60	M8×10	70.4 93	8	38	10	12	B-M6F	7	
HSR 35M1R HSR 35M1LR	55	70	112 137.4	50	50 72	M8×12	80.4 105.8	10	47.5	15	12	B-M6F	7.5	

注)高温型LM滚动导轨HSR型的长度L比普通的HSR型更长。(尺寸L₁相同。)

公称型号的构成例

HSR35 M1 R 2 UU C0 +1080L P T - II

公称型号

LM滑块的种类

防尘附件标记(※1)

LM轨道长度(单位mm)

LM轨道拼接标记

相同平面上所使用的轴数标记(※4)

高温用LM滚动导轨的标记

同一轨道上使用的LM滑块的个数

径向间隙标记(※2)
普通(无标记)/轻预压(C1)
中预压(C0)

精度标记(※3)
普通级(无标记)/高级(H)/精密级(P)
超精密级(SP)/超超精密级(UP)

(※1) 参照 **图1-534** 上的防尘附件。(※2) 参照 **图1-73**。(※3) 参照 **图1-79**。(※4) 参照 **图1-13**。

注)此公称型号以1轴单元为1套装置。(而当2轴平行使用时,至少需要2套装置。)

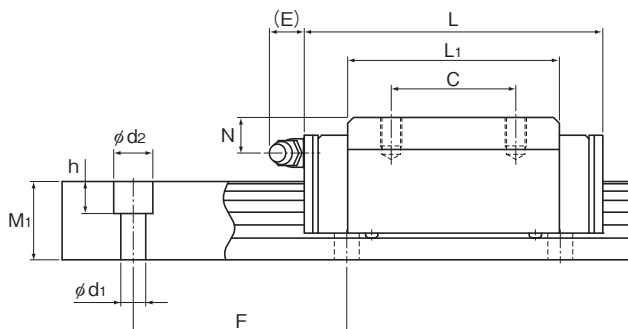

单位：mm

LM轨道尺寸						基本额定载荷		静态容许力矩 kN·m*					质量	
宽度 W ₁ ±0.05	W ₂	高度 M ₁	孔距 F	长度* Max	C	C ₀	M _A		M _B		M _C	LM滑块 kg	LM轨道 kg/m	
							单滑块	双滑块 紧靠	单滑块	双滑块 紧靠	单滑块			
15	9.5	15	60	4.5×7.5×5.3	1240	8.33	13.5	0.0805	0.457	0.0805	0.457	0.0844	0.2	1.5
20	12	18	60	6×9.5×8.5	1500	13.8 21.3	23.8 31.8	0.19 0.323	1.04 1.66	0.19 0.323	1.04 1.66	0.201 0.27	0.35 0.47	2.3
23	12.5	22	60	7×11×9	1500	19.9 27.2	34.4 45.9	0.307 0.529	1.71 2.74	0.307 0.529	1.71 2.74	0.344 0.459	0.59 0.75	3.3
28	16	26	80	9×14×12	1500	28 37.3	46.8 62.5	0.524 0.889	2.7 4.37	0.524 0.889	2.7 4.37	0.562 0.751	1.1 1.3	4.8
34	18	29	80	9×14×12	1500	37.3 50.2	61.1 81.5	0.782 1.32	3.93 6.35	0.782 1.32	3.93 6.35	0.905 1.2	1.6 2	6.6

注) 长度* 长度Max是指LM轨道的标准最大长度。(参照 **图1-392**)

静态容许力矩*

单滑块：使用1个LM滑块的静态容许力矩值

2个紧靠：2个LM滑块紧靠时的静态容许力矩值

HSR-M1YR型

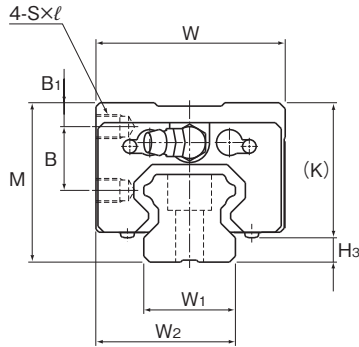

公称型号	外形尺寸			LM滑块尺寸										油嘴	H ₃
	高度	宽度	长度												
	M	W	L	B ₁	B	C	S×ℓ	L ₁	K	N	E				
HSR 15M1YR	28	33.5	59.6	4.3	11.5	18	M4×5	38.8	23.3	8.3	5.5	PB1021B	4.7		
HSR 20M1YR	30	43.5	76	4	11.5	25	M5×6	50.8	26	5	12	B-M6F	4		
HSR 25M1YR	40	47.5	83.9	6	16	30	M6×6	59.5	34.5	10	12	B-M6F	5.5		
HSR 30M1YR	45	59.5	98.8	8	16	40	M6×9	70.4	38	10	12	B-M6F	7		
HSR 35M1YR	55	69.5	112	8	23	43	M8×10	80.4	47.5	15	12	B-M6F	7.5		

注)高温型LM滚动导轨HSR-YR型的长度L比普通的HSR-YR型更长。(尺寸L相同。)

公称型号的构成例

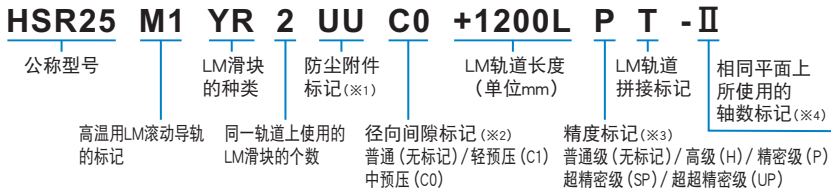

(※1) 参照 **A1-534** 上的防尘附件。(※2) 参照 **A1-73**。(※3) 参照 **A1-79**。(※4) 参照 **A1-13**。

注)此公称型号以1轴单元为1套装置。(而当2轴平行使用时,至少需要2套装置。)

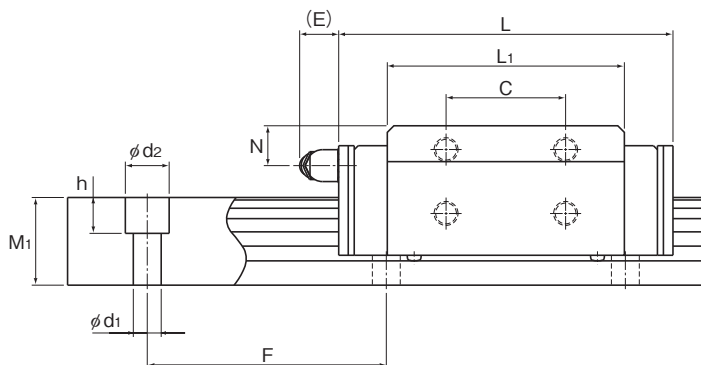

单位：mm

LM轨道尺寸						基本额定载荷		静态容许力矩 kN·m*					质量	
宽度 W ₁ ±0.05	W ₂	高度 M ₁	孔距 F	长度* Max	C	C ₀	M _k		M _b		M _c	LM滑块 kg	LM轨道 kg/m	
							单滑块	双滑块 紧靠	单滑块	双滑块 紧靠				
15	24	15	60	4.5×7.5×5.3	1240	8.33	13.5	0.0805	0.457	0.0805	0.457	0.0844	0.2	1.5
20	31.5	18	60	6×9.5×8.5	1500	13.8	23.8	0.19	1.04	0.19	1.04	0.201	0.35	2.3
23	35	22	60	7×11×9	1500	19.9	34.4	0.307	1.71	0.307	1.71	0.344	0.59	3.3
28	43.5	26	80	9×14×12	1500	37.3	62.5	0.524	2.7	0.524	2.7	0.562	1.3	4.8
34	51.5	29	80	9×14×12	1500	37.3	61.1	0.782	3.93	0.782	3.93	0.905	1.6	6.6

注) 长度* 长度Max是指LM轨道的标准最大长度。(参照 **图 1-392**)

静态容许力矩*

单滑块：使用1个LM滑块的静态容许力矩值

2个紧靠：2个LM滑块紧靠时的静态容许力矩值

LM轨道的标准长度和最大长度

表1表示HSR-M1型的LM轨道标准长度和最大长度。要使用超过最大长度的LM轨道时，须采用拼接方式制作。详细情况请向THK咨询。

对于指定了特殊长度时的G尺寸，推荐使用表中的尺寸。如果G尺寸太长，安装后可能导致该部分的不稳定，甚至会影响精度。



表1 HSR-M1型LM轨道的标准长度和最大长度

单位：mm

公称型号	HSR 15M1	HSR 20M1	HSR 25M1	HSR 30M1	HSR 35M1
LM轨道 标准长度 (L ₀)	160	220	220	280	280
	220	280	280	360	360
	280	340	340	440	440
	340	400	400	520	520
	400	460	460	600	600
	460	520	520	680	680
	520	580	580	760	760
	580	640	640	840	840
	640	700	700	920	920
	700	760	760	1000	1000
	760	820	820	1080	1080
	820	940	940	1160	1160
	940	1000	1000	1240	1240
	1000	1060	1060	1320	1320
	1060	1120	1120	1400	1400
	1120	1180	1180	1480	1480
1180	1240	1240			
1240	1360	1300			
	1480	1360			
		1420			
		1480			
标准孔距F	60	60	60	80	80
G	20	20	20	20	20
最大长度	1240	1500	1500	1500	1500

注1) 对于最大长度，其随精度等级不同而异，详细情况请向THK咨询。

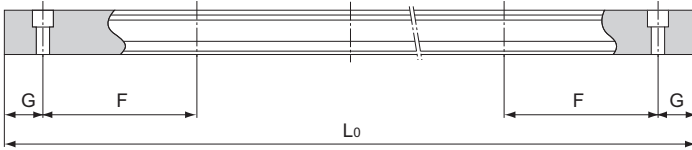
注2) 不能采用拼接的方式，但需要超过上述最大长度以上时，请向THK咨询。

注3) HSR-M1YR型的尺寸与HSR-M1型的几乎相同。

SR-M1

LM滚动导轨 高温用 SR-M1型

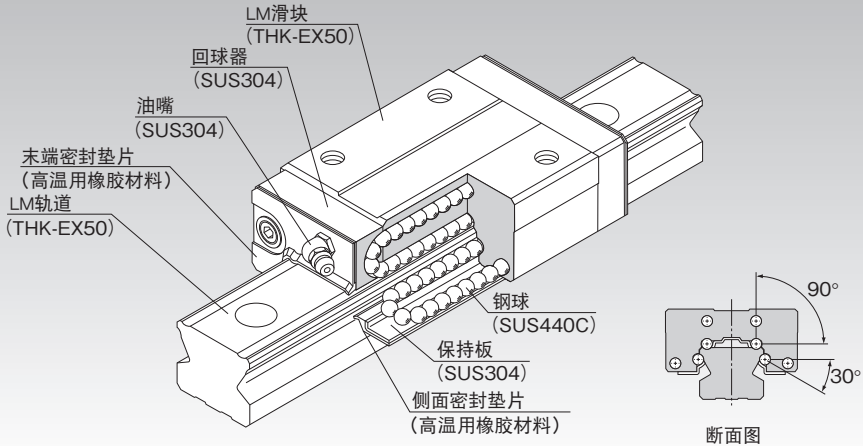

选择的要点 **▲1-10**

设计的要点 **▲1-474**

配件 **▲1-497**

公称型号 **▲1-563**

使用注意事项 **▲1-568**

润滑相关产品 **▲24-1**

安装步骤与维护 **■1-89**

力矩等效系数 **▲1-43**

各方向的额定载荷 **▲1-59**

各方向的等效系数 **▲1-61**

径向间隙 **▲1-73**

精度规格 **▲1-79**

安装面的肩高和圆角半径 **▲1-483**

安装面的容许误差 **▲1-490**

配件安装后各型号的尺寸 **▲1-508**

结构与特长

钢球沿着LM轨道和LM滑块上经过精密研磨加工的4列滚动面进行滚动；通过组装在LM滑块上的回球器，使钢球列循环运动。

因为断面高度低的小型化设计的类型具有在径向方向上承重能力强的钢球接触构造，所以最适合于水平导向部。

凭借THK在材料、热处理和润滑方面的独有技术，高温用LM滚动导轨SR-M1型的最高工作温度达到了150°C。

【最高工作温度：150°C】

通过在回球器中使用不锈钢，以及在末端密封垫片中使用高温用橡胶，实现了最高工作温度达到150°C。

【尺寸稳定性】

由于进行了尺寸稳定化处理，此类型在被加热或冷却后具有优异的尺寸稳定性（请注意有高温时的热膨胀）。

【高耐腐蚀性】

由于LM滑块、LM轨道和钢球都使用耐腐蚀性强的不锈钢，这些型号最适合应用于无尘室。

【高温用油脂】

此型号采用高温用油脂，这类油脂即使温度从常温改变到高温，滚动阻力的变化都很小。

LM轨道和LM滑块材料的热特性

- 比热容量：0.481 J/(g·K)
- 导热系数：20.67 W/(m·K)
- 平均线膨胀系数： $11.8 \times 10^{-6}/^{\circ}\text{C}$

种类与特长

SR-M1W型

尺寸表⇒[A1-398](#)

为减小了LM滑块的宽度(W)、实施了螺纹加工的类型。

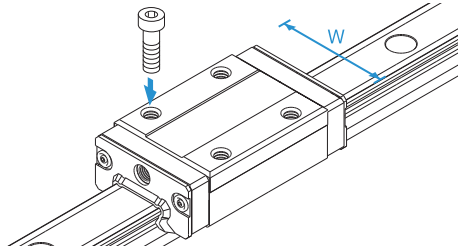

SR-M1V型

尺寸表⇒[A1-398](#)

SR-M1V型为具有与SR-M1W型相同的横断面形状，缩短了LM滑块全长(L)的省空间型。

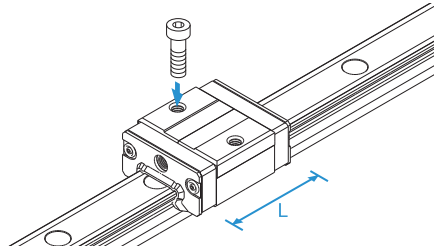

SR-M1TB型

尺寸表⇒[A1-400](#)

此类型与SR-M1W型的高度尺寸相同，LM滑块可以从下方安装。

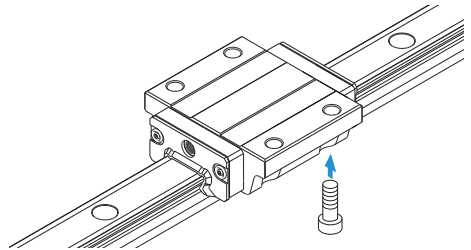

SR-M1SB型

尺寸表⇒[A1-400](#)

SR-M1SB型为具有与SR-M1TB型相同的断面形状，缩短了LM滑块全长(L)的省空间型。

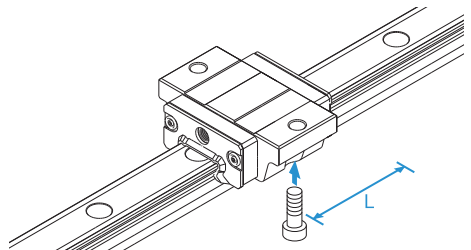

使用寿命

若要在100°C以上的环境下使用,则在计算额定寿命时,请务必在基本动态额定载荷的基础上乘以温度系数。有关详细说明,请参考A1-66。

SR-M1W、SR-M1V型

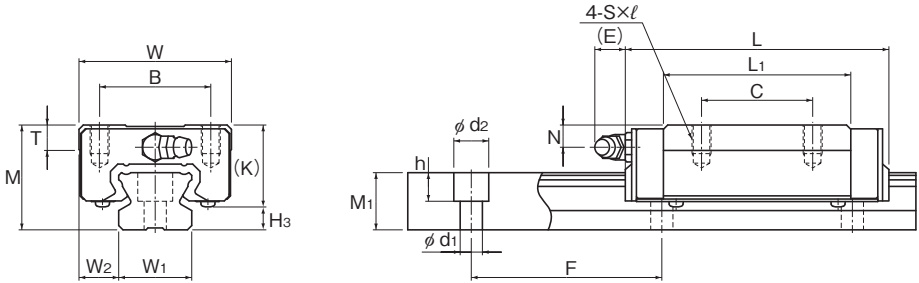

SR-M1W型

公称型号	外形尺寸			LM滑块尺寸										油嘴	H ₃
	高度	宽度	长度	B	C	S×l	L ₁	T	K	N	E				
	M	W	L												
SR 15M1V SR 15M1W	24	34	40.4 57	26	— 26	M4×7	22.9 39.5	6	19.5	6	5.5	PB1021B	4.5		
SR 20M1V SR 20M1W	28	42	47.3 66.2	32	— 32	M5×8	27.8 46.7	7.5	22	6	12	B-M6F	6		
SR 25M1V SR 25M1W	33	48	59.2 83	35	— 35	M6×9	35.2 59	8	26	7	12	B-M6F	7		
SR 30M1V SR 30M1W	42	60	67.9 96.8	40	— 40	M8×12	40.4 69.3	9	32.5	8	12	B-M6F	9.5		
SR 35M1V SR 35M1W	48	70	77.6 111	50	— 50	M8×12	45.7 79	13	36.5	8.5	12	B-M6F	11.5		

公称型号的构成例

SR30 M1 W 2 UU C0 +1160L Y P T - II

公称型号

LM滑块
的种类

防尘附件
标记(※1)

LM轨道长度 只适用于
(单位mm) 25

LM轨道
拼接标记

相同平面上
所使用的
轴数标记(※4)

高温用LM滚动导轨 同一轨道上使用的
的标记 LM滑块的个数

径向间隙标记(※2)
普通(无标记)/轻预压(C1)
中预压(C0)

精度标记(※3)
普通级(无标记)/高级(H)/精密级(P)
超精密级(SP)/超超精密级(UP)

(※1)参照图1-534上的防尘附件。(※2)参照图1-73。(※3)参照图1-79。(※4)参照图1-13。

注)此公称型号以1轴单元为1套装置。(而当2轴平行使用时,至少需要2套装置。)

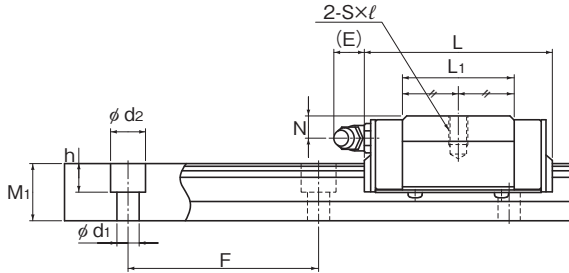

SR-M1V型

单位：mm

LM轨道尺寸						基本额定载荷		静态容许力矩 kN·m*					质量	
宽度 W ₁ ±0.05	W ₂	高度 M ₁	孔距 F	长度* d ₁ ×d ₂ ×h Max	C	C ₀	M _a		M _b		M _c	LM滑块 kg	LM轨道 kg/m	
							单滑块	双滑块 紧靠	单滑块	双滑块 紧靠	单滑块			
15	9.5	12.5	60	3.5×6×4.5 1240	5.39 9.51	11.1 19.3	0.0326 0.0925	0.224 0.516	0.0203 0.0567	0.143 0.321	0.0654 0.113	0.12 0.2	1.2	
20	11	15.5	60	6×9.5×8.5 1500	7.16 12.5	14.4 25.2	0.053 0.146	0.332 0.778	0.0329 0.0896	0.21 0.481	0.11 0.194	0.2 0.3	2.1	
23	12.5	18	60	7×11×9 1500	11.7 20.3	22.5 39.5	0.103 0.286	0.649 1.52	0.0642 0.175	0.41 0.942	0.201 0.355	0.3 0.4	2.7	
28	16	23	80	7×11×9 1500	17.2 30	32.5 56.8	0.163 0.494	1.08 2.55	0.102 0.303	0.692 1.57	0.352 0.611	0.5 0.8	4.3	
34	18	27.5	80	9×14×12 1500	23.8 41.7	44.1 77.2	0.259 0.74	1.68 4.01	0.161 0.454	1.07 2.49	0.576 1.01	0.8 1.2	6.4	

注1) 长度* 长度Max是指LM轨道的标准最大长度。(参照 [图1-402](#))

静态容许力矩* 单滑块：使用1个LM滑块的静态容许力矩值

2个紧靠：2个LM滑块紧靠时的静态容许力矩值

注2) SR15的LM轨道安装孔的M3用为标准(无Y标记)。订购M4用(有Y标记)时, 请咨询THK。

SR-M1TB、SR-M1SB型

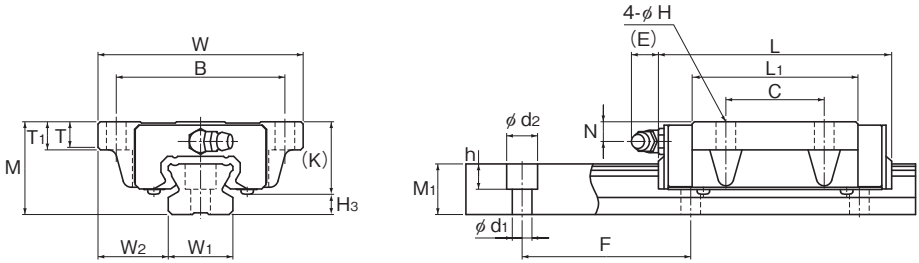

SR-M1TB型

公称型号	外形尺寸			LM滑块尺寸										油嘴	H ₃
	高度	宽度	长度	B	C	H	L ₁	T	T ₁	K	N	E			
	M	W	L												
SR 15M1SB SR 15M1TB	24	52	40.4 57	41	— 26	4.5	22.9 39.5	6.1	7	19.5	6	5.5	PB1021B	4.5	
SR 20M1SB SR 20M1TB	28	59	47.3 66.2	49	— 32	5.5	27.8 46.7	8	9	22	6	12	B-M6F	6	
SR 25M1SB SR 25M1TB	33	73	59.2 83	60	— 35	7	35.2 59	9	10	26	7	12	B-M6F	7	
SR 30M1SB SR 30M1TB	42	90	67.9 96.8	72	— 40	9	40.4 69.3	8.7	10	32.5	8	12	B-M6F	9.5	
SR 35M1SB SR 35M1TB	48	100	77.6 111	82	— 50	9	45.7 79	11.2	13	36.5	8.5	12	B-M6F	11.5	

公称型号的构成例

SR30 M1 W 2 UU C0 +1000L Y P T - II

公称型号

LM滑块的
种类

防尘附件
标记(※1)

LM轨道长度 只适用于
(单位mm) 25

LM轨道
拼接标记

相同平面上
所使用的
轴数标记(※4)

高温用LM滚动导轨
的标记

同一轨道上使用的
LM滑块的个数

径向间隙标记(※2)

普通(无标记)/轻预压(C1)
中预压(C0)

精度标记(※3)

普通级(无标记)/高级(H)/精密级(P)
超精密级(SP)/超超精密级(UP)

(※1)参照图1-534上的防尘附件。(※2)参照图1-73。(※3)参照图1-79。(※4)参照图1-13。

注)此公称型号以1轴单元为1套装置。(而当2轴平行使用时,至少需要2套装置。)

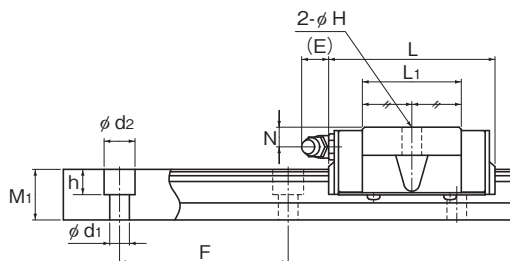

SR-M1SB型

单位：mm

LM轨道尺寸						基本额定载荷		静态容许力矩 kN·m*					质量	
宽度 W ₁ ±0.05	W ₂	高度 M ₁	孔距 F	长度* d ₁ ×d ₂ ×h	长度* Max	C kN	C ₀ kN	M _a		M _b		M _c	LM滑块 kg	LM轨道 kg/m
								单滑块	双滑块 紧靠	单滑块	双滑块 紧靠	单滑块		
15	18.5	12.5	60	3.5×6×4.5	1240	5.39 9.51	11.1 19.3	0.0326 0.0926	0.224 0.516	0.0203 0.0567	0.143 0.321	0.0654 0.113	0.12 0.2	1.2
20	19.5	15.5	60	6×9.5×8.5	1500	7.16 12.5	14.4 25.2	0.053 0.146	0.332 0.778	0.0329 0.0896	0.21 0.481	0.11 0.194	0.2 0.3	2.1
23	25	18	60	7×11×9	1500	11.7 20.3	22.5 39.5	0.103 0.286	0.649 1.52	0.0642 0.175	0.41 0.942	0.201 0.355	0.3 0.4	2.7
28	31	23	80	7×11×9	1500	17.2 30	32.5 56.8	0.163 0.494	1.08 2.55	0.102 0.303	0.692 1.57	0.352 0.611	0.5 0.8	4.3
34	33	27.5	80	9×14×12	1500	23.8 41.7	44.1 77.2	0.259 0.74	1.68 4.01	0.161 0.454	1.07 2.49	0.576 1.01	0.8 1.2	6.4

注1) 长度* 长度Max是指LM轨道的标准最大长度。(参照 [A1-402](#))

静态容许力矩* 单滑块：使用1个LM滑块的静态容许力矩值

2个紧靠：2个LM滑块紧靠时的静态容许力矩值

注2) SR15的LM轨道安装孔的M3用为标准(无Y标记)。订购M4用(有Y标记)时, 请咨询THK。

LM轨道的标准长度和最大长度

表1表示SR-M1型的LM轨道标准长度和最大长度。要使用超过最大长度的LM轨道时，须采用拼接方式制作。详细情况请向THK咨询。

对于指定了特殊长度时的G尺寸，推荐使用表中的尺寸。如果G尺寸太长，安装后可能导致该部分的不稳定，甚至会影响精度。



表1 SR-M1型LM轨道的标准长度和最大长度

单位：mm

公称型号	SR 15M1	SR 20M1	SR 25M1	SR 30M1	SR 35M1
LM轨道 标准长度 (L ₀)	160	220	220	280	280
	220	280	280	360	360
	280	340	340	440	440
	340	400	400	520	520
	400	460	460	600	600
	460	520	520	680	680
	520	580	580	760	760
	580	640	640	840	840
	640	700	700	920	920
	700	760	760	1000	1000
	760	820	820	1080	1080
	820	940	940	1160	1160
	940	1000	1000	1240	1240
	1000	1060	1060	1320	1320
	1060	1120	1120	1400	1400
	1120	1180	1240	1480	1480
	1180	1240	1300		
1240	1300	1360			
	1360	1420			
	1420	1480			
标准孔距F	60	60	60	80	80
G	20	20	20	20	20
最大长度	1240	1500	1500	1500	1500

注1) 对于最大长度，其随精度等级不同而异，详细情况请向THK咨询。

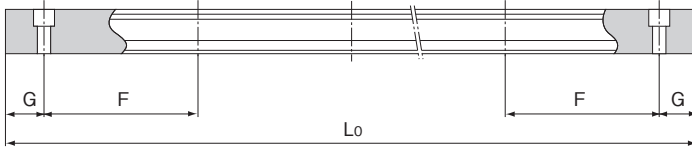
注2) 不能采用拼接的方式，但需要超过上述最大长度以上时，请向THK咨询。

RSR-M1

LM滚动导轨 高温用 RSR-M1型

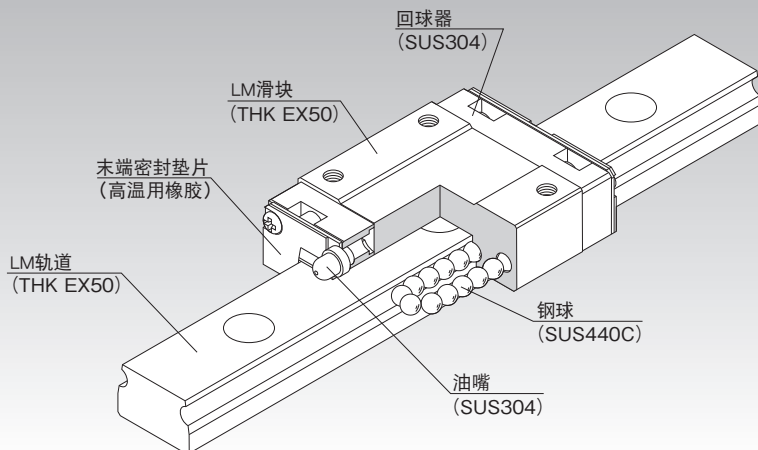

选择的要点	A1-10
设计的要点	A1-474
配件	A1-497
公称型号	A1-563
使用注意事项	A1-568
润滑相关产品	A24-1
安装步骤与维护	B1-89

力矩等效系数	A1-43
各方向的额定载荷	A1-59
各方向的等效系数	A1-61
径向间隙	A1-73
精度规格	A1-85
安装面的肩高和圆角半径	A1-489
安装面的容许误差	A1-491
安装面的平面度	A1-492
配件安装后各型号的尺寸	A1-508

结构与特长

钢球沿着LM轨道和LM滑块上经过精密研磨加工的2列滚动面进行滚动；通过组装在LM滑块上的回球器，使钢球列循环运动。

凭借THK在材料、热处理和润滑方面的独有技术，高温用微型LM滚动导轨RSR-M1型的最高工作温度达到了150°C。

【最高工作温度：150°C】

通过在回球器中使用不锈钢、以及在末端密封垫片中使用高温用橡胶，实现了最高工作温度达到150°C。

【尺寸稳定性】

由于进行了尺寸稳定化处理，此类型在被加热或冷却后具有优异的尺寸稳定性（请注意有高温时的热膨胀）。

【高耐腐蚀性】

由于LM滑块、LM轨道和钢球都使用耐腐蚀性强的不锈钢，这些型号最适合应用于无尘室。

【高温用油脂】

此型号采用高温用油脂，这类油脂即使温度从常温改变到高温，滚动阻力的变化都很小。

LM轨道和LM滑块材料的热特性

- 比热容量：0.481 J/(g·K)
- 导热系数：20.67 W/(m·K)
- 平均线膨胀系数： $11.8 \times 10^{-6}/^{\circ}\text{C}$

种类与特长

RSR-M1、RSR-M1K和M1V型

尺寸表⇒[A1-408](#)

此型号是标准型。

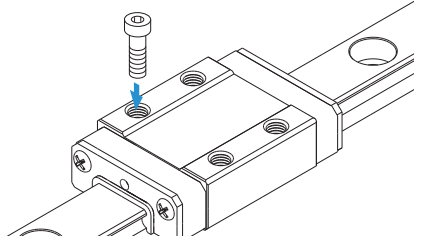

RSR-M1N型

尺寸表⇒[A1-408](#)

与标准型相比, 此类型延长了LM滑块全长(L), 提高了额定载荷。

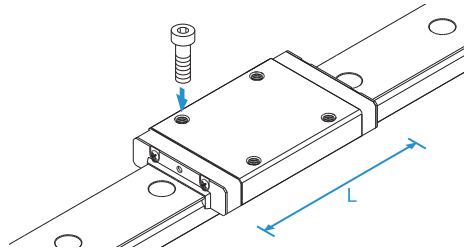

RSR-M1W、M1WV型

尺寸表⇒[A1-410](#)

与标准型相比, 这些型号延长了LM滑块全长(L), 增加了宽度(W)以及提高了额定载荷和容许力矩。

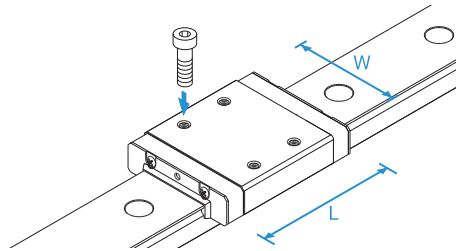

RSR-M1WN型

尺寸表⇒[A1-410](#)

与RSR-M1WV型相比, RSR-M1WN型延长了LM滑块全长(L), 并提高了额定载荷, 是微型LM滚动导轨中负荷容量最大的类型。

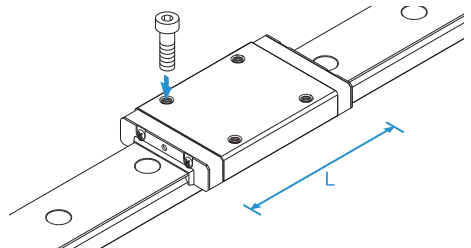

使用寿命

若要在100°C以上的环境下使用,则在计算额定寿命时,请务必在基本动态额定载荷的基础上乘以温度系数。有关详细说明,请参考 **A1-66**。

RSR-M1K、RSR-M1V和RSR-M1N型

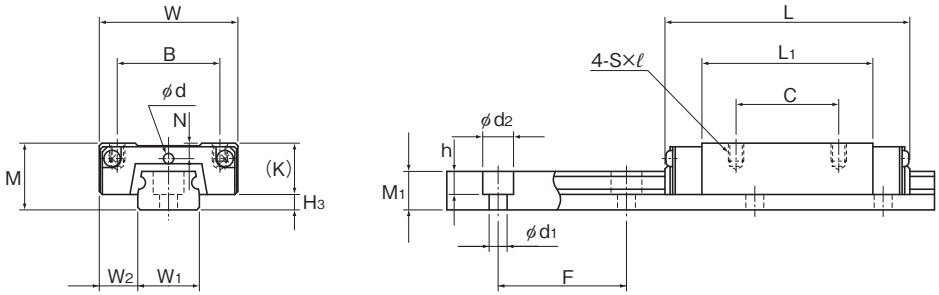

RSR9M1K/9M1N型、RSR12M1V/M1N型

公称型号	外形尺寸			LM滑块尺寸										H ₃
	高度	宽度	长度	B	C	S×l	L ₁	T	K	N	E	润滑孔	油嘴	
	M	W	L									d	—	
RSR 9M1K RSR 9M1N	10	20	30.8 41	15	10 16	M3×3	19.8 29.8	—	7.8	—	—	—	—	2.2
RSR 12M1V RSR 12M1N	13	27	35 47.7	20	15 20	M3×3.5	20.6 33.3	—	10	3	—	2	—	3
RSR 15M1V RSR 15M1N	16	32	43 61	25	20 25	M3×4	25.7 43.5	—	12	3.5	3.6 3.7	—	PB107	4
RSR 20M1V RSR 20M1N	25	46	66.5 86.3	38	38	M4×6	45.2 65	5.7	17.5	5	6.4	—	A-M6F	7.5

公称型号的构成例

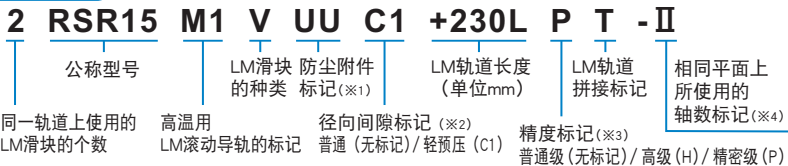

(※1) 参照 **A1-534** 上的防尘附件。(※2) 参照 **A1-73**。(※3) 参照 **A1-85**。(※4) 参照 **A1-13**。

注) 此公称型号以1轴单元为1套装置。(而当2轴平行使用时, 至少需要2套装置。)

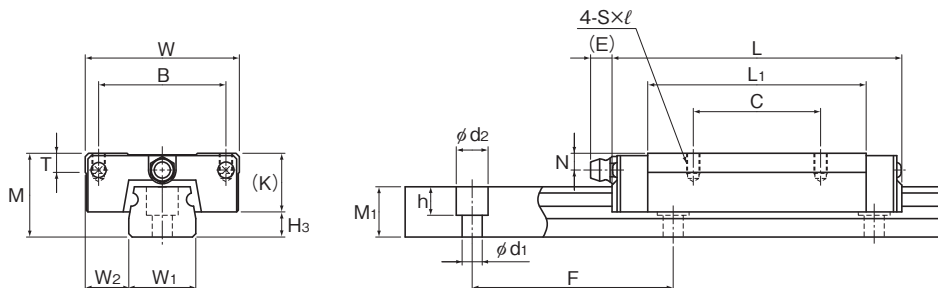

RSR15、20M1V/M1N型

单位：mm

	LM轨道尺寸					基本额定载荷		静态容许力矩 N·m*						质量	
	宽度 W ₁	高度 W ₂	孔距 M ₁	F	长度* d ₁ × d ₂ × h Max	C kN	C ₀ kN	M _A		M _B		M _C		LM滑块 kg	LM轨道 kg/m
								单滑块	双滑块 紧靠	单滑块	双滑块 紧靠	单滑块	双滑块		
9 ⁰ -0.02	5.5	5.5	20	3.5 × 6 × 3.3	1000	1.47 2.6	2.25 3.96	7.34 18.4	43.3 97	7.34 18.4	43.3 97	10.4 18.4	0.018 0.027	0.32	
12 ⁰ -0.025	7.5	7.5	25	3.5 × 6 × 4.5	1340	2.65 4.3	4.02 6.65	11.4 28.9	74.9 163	10.1 25.5	67.7 145	19.2 31.8	0.037 0.055	0.58	
15 ⁰ -0.025	8.5	9.5	40	3.5 × 6 × 4.5	1430	4.41 7.16	6.57 10.7	23.7 63.1	149 330	21.1 55.6	135 293	38.8 63	0.069 0.093	0.925	
20 ⁰ -0.03	13	15	60	6 × 9.5 × 8.5	1800	8.82 14.2	12.7 20.6	75.4 171	435 897	66.7 151	389 795	96.6 157	0.245 0.337	1.95	

注) 长度* 长度Max是指LM轨道的标准最大长度。(参照 图1-412)

静态容许力矩*

单滑块：使用1个LM滑块的静态容许力矩值

2个紧靠：2个LM滑块紧靠时的静态容许力矩值

RSR-M1WV、RSR-M1WN型

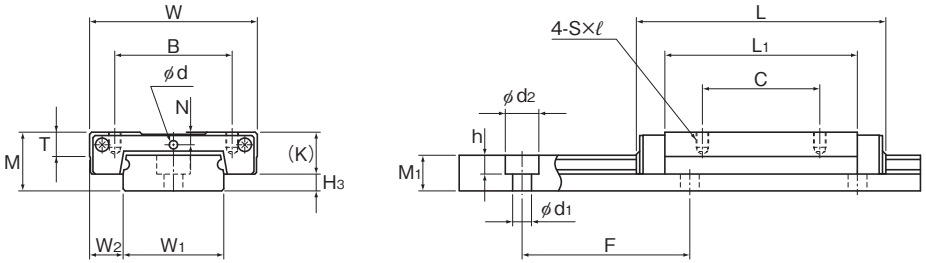

RSR9、12M1WV/M1WN型

公称型号	外形尺寸			LM滑块尺寸											H ₃
	高度	宽度	长度	B	C	S×ℓ	L ₁	T	K	N	E	润滑孔	油嘴		
	M	W	L									d	—		
RSR 9M1WV RSR 9M1WN	12	30	39 50.7	21 23	12 24	M2.6×3 M3×3	27 38.7	—	7.8	2	—	1.6	—	4.2	
RSR 12M1WV RSR 12M1WN	14	40	44.5 59.5	28	15 28	M3×3.5	30.9 45.9	4.5	10	3	—	2	—	4	
RSR 15M1WV RSR 15M1WN	16	60	55.5 74.5	45	20 35	M4×4.5	38.9 57.9	5.6	12	3.5	3	—	PB107	4	

公称型号的构成例

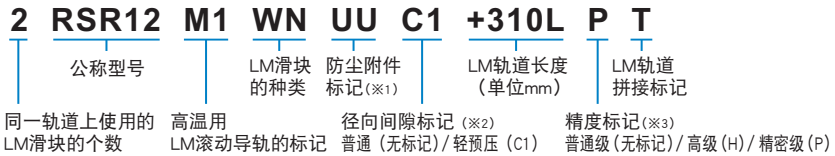

(※1) 参照图A1-534上的防尘附件。(※2) 参照图A1-73。(※3) 参照图A1-85。

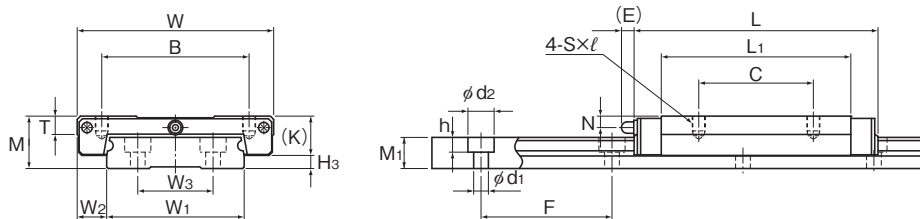

RSR15M1WV/M1WN型

单位：mm

LM轨道尺寸							基本额定载荷		静态容许力矩 N·m*					质量	
宽度		高度			孔距	长度*	C	C ₀	M _A		M _B		M _C	LM滑块	LM轨道
W ₁	W ₂	W ₃	M ₁	F	d ₁ × d ₂ × h	Max	kN	kN	单滑块	双滑块 紧靠	单滑块	双滑块 紧靠	单滑块	kg	kg/m
18 ⁰ -0.05	6	—	7.5	30	3.5 × 6 × 4.5	1000	2.45 3.52	3.92 5.37	16 31	92.9 161	16 31	92.9 161	36 49.4	0.035 0.051	1.08
24 ⁰ -0.05	8	—	8.5	40	4.5 × 8 × 4.5	1340	4.02 5.96	6.08 9.21	24.5 53.9	138 274	21.7 47.3	123 242	59.5 90.1	0.075 0.101	1.5
42 ⁰ -0.05	9	23	9.5	40	4.5 × 8 × 4.5	1430	6.66 9.91	9.8 14.9	50.3 110	278 555	44.4 97.3	248 490	168 255	0.17 0.21	3

注) 长度* 长度Max是指LM轨道的标准最大长度。(参照 图1-412)

静态容许力矩*

单滑块：使用1个LM滑块的静态容许力矩值

2个紧靠：2个LM滑块紧靠时的静态容许力矩值

LM轨道的标准长度和最大长度

表1表示RSR-M1型LM轨道的标准长度和最大长度。



表1 RSR-M1型LM轨道的标准长度和最大长度

单位：mm

公称型号	RSR 9M1	RSR 12M1	RSR 15M1	RSR 20M1	RSR 9M1W	RSR 12M1W	RSR 15M1W
LM轨道 标准长度 (L ₀)	55	70	70	220	50	70	110
	75	95	110	280	80	110	150
	95	120	150	340	110	150	190
	115	145	190	460	140	190	230
	135	170	230	640	170	230	270
	155	195	270	880	200	270	310
	175	220	310	1000	260	310	430
	195	245	350		290	390	550
	275	270	390		320	470	670
	375	320	430			550	790
			370	470			
			470	550			
			570	670			
				870			
标准孔距F	20	25	40	60	30	40	40
G	7.5	10	15	20	10	15	15
最大长度	1000	1340	1430	1800	1000	1430	1800

注)对于最大长度,其随精度等级不同而异,详细情况请向THK咨询。

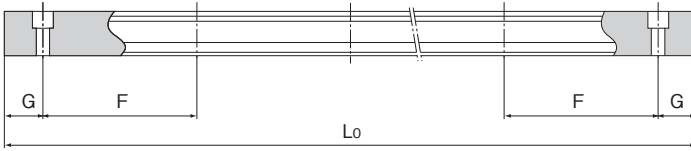
挡板

RSR-M1/RSR-M1W型的LM滑块不得从LM轨道卸下,否则钢球将脱落。

因此,为了防止LM滑块的脱落,通常交货时要安装制动器;但是,使用时,若要卸下制动器,请注意不要超过悬臂范围。

表2 RSR-M1/RSR-M1W型制动器(C型)尺寸表

单位：mm

公称型号	A	B	C
9	13	6	9.5
12	16	7	12.5
15	19	7	14.5
20	25	7	20.0
9W	23	7	11.5
12W	29	7	13.5
15W	46	7	14.5



图1 RSR-M1/RSR-M1W型制动器(C型)

HSR-M2

LM滚动导轨 高耐蚀型 HSR-M2型

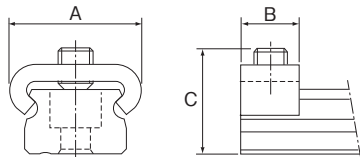
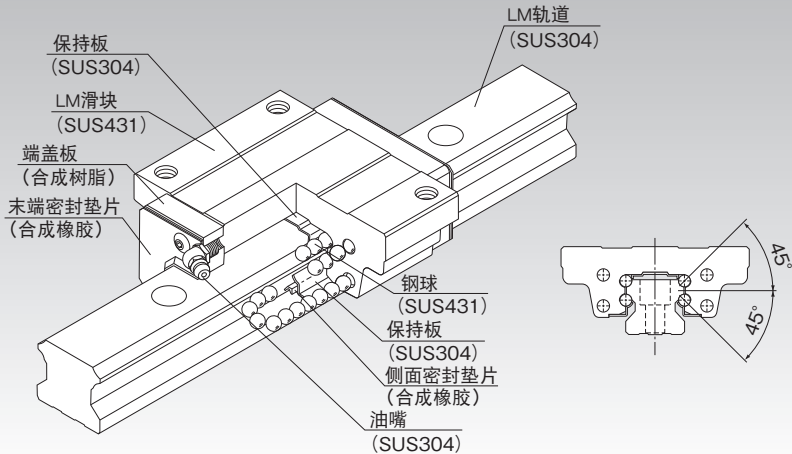

选择的要点	▲1-10
设计的要点	▲1-474
配件	▲1-497
公称型号	▲1-563
使用注意事项	▲1-568
润滑相关产品	▲24-1
安装步骤与维护	■ B 1-89

力矩等效系数	▲1-43
各方向的额定载荷	▲1-59
各方向的等效系数	▲1-61
径向间隙	▲1-74
精度规格	▲1-79
安装面的肩高和圆角半径	▲1-485
安装面的容许误差	▲1-490
配件安装后各型号的尺寸	▲1-508

结构与特长

钢球沿着LM轨道和LM滑块上经过精密研磨加工的4列滚动面进行滚动；通过组装在LM滑块上的回球器，使钢球列循环运动。

为使LM滑块上的4个作用方向（径向、反径向和侧向）均具有相同的额定载荷，各钢球列被设计成按接触角45°配置，因此无论何种安装姿势都可以使用。

LM滑块、LM轨道和钢球采用的是高耐蚀性的不锈钢，其它金属零部件也是由不锈钢制，实现了极强的耐腐蚀性。因此不需要表面处理。

种类与特长

HSR-M2A型

尺寸表⇒ **A1-416**

此为在LM滑块的法兰部实施了螺纹加工的类型。

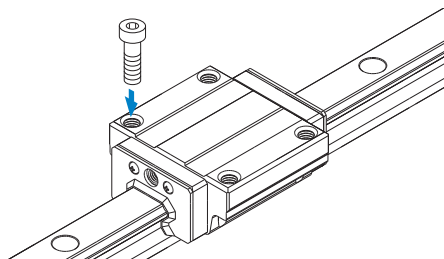

HSR-M2A型

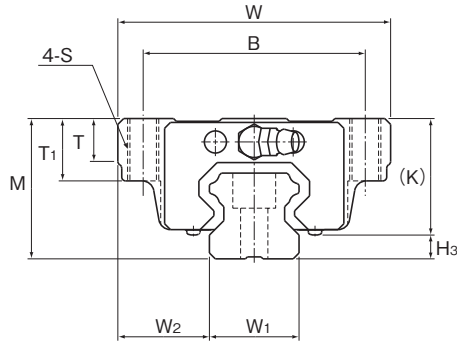

公称型号	外形尺寸			LM滑块尺寸										油嘴	H ₃
	高度	宽度	长度												
	M	W	L	B	C	S	L ₁	T	T ₁	K	N	E			
HSR 15M2A	24	47	56.6	38	30	M5	38.8	6.5	11	19.3	4.3	5.5	PB1021B	4.7	
HSR 20M2A	30	63	74	53	40	M6	50.8	9.5	10	26	5	12	B-M6F	4	
HSR 25M2A	36	70	83.1	57	45	M8	59.5	11	16	30.5	6	12	B-M6F	5.5	

注)对于高耐腐蚀型LM滚动导轨, 不锈钢制的回球器将作为配件提供。(标记...1)

公称型号的构成例

HSR20M2 A 2 UU C1 I +820L P T -II

公称型号
(高耐腐蚀型LM滚动导轨)

LM滑块
的种类

防尘附件
标记(※1)

不锈钢制
回球器

LM轨道长度
(单位mm)

LM轨道
拼接标记

相同平面上
所使用的
轴数标记(※4)

同一轨道上使用的
LM滑块的个数

径向间隙标记(※2)
普通(无标记)/轻预压(C1)

精度标记(※3)

普通级(无标记)/高级(H)/精密级(P)
超精密级(SP)/超超精密级(UP)

(※1) 参照 **图1-534** 上的防尘附件。(※2) 参照 **图1-74**。(※3) 参照 **图1-79**。(※4) 参照 **图1-13**。

注)此公称型号以1轴单元为1套装置。(而当2轴平行使用时, 至少需要2套装置。)

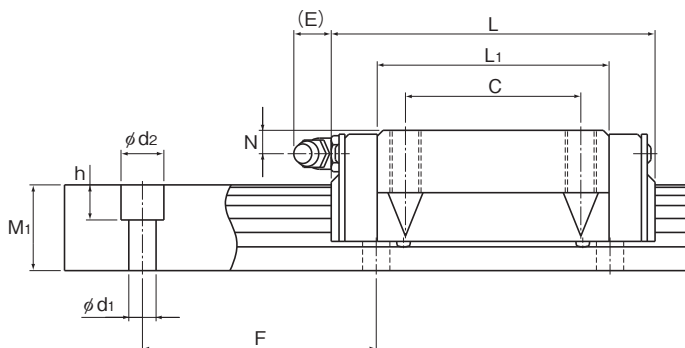

单位：mm

LM轨道尺寸						基本额定载荷		静态容许力矩 N·m*					质量	
宽度		高度	孔距		长度*	C	C ₀	M _k		M _b		M _c	LM滑块	LM轨道
W ₁ ±0.05	W ₂	M ₁	F	d ₁ × d ₂ × h	Max	kN	kN	单滑块	双滑块 紧靠	单滑块	双滑块 紧靠	单滑块	kg	kg/m
15	16	15	60	4.5 × 7.5 × 5.3	1000	2.33	2.03	12.3	70.3	12.3	70.3	10.8	0.2	1.5
20	21.5	18	60	6 × 9.5 × 8.5	1000	3.86	3.57	29	160	29	160	26.5	0.35	2.3
23	23.5	22	60	7 × 11 × 9	1000	5.57	5.16	46.9	261	46.9	261	45.1	0.59	3.3

注)长度* 长度Max是指LM轨道的标准最大长度。(参照 **图1-418**)

高耐蚀型LM滚动导轨的基本额定载荷比普通不锈钢制LM滚动导轨的要小, 请加以注意。

静态容许力矩*

单滑块：使用1个LM滑块的静态容许力矩值

2个紧靠：2个LM滑块紧靠时的静态容许力矩值

LM轨道的标准长度和最大长度

表1表示HSR-M2型的LM轨道标准长度和最大长度。要使用超过最大长度的LM轨道时，须采用拼接方式制作。详细情况请向THK咨询。

对于指定了特殊长度时的G尺寸，推荐使用表中的尺寸。如果G尺寸太长，安装后可能导致该部分的不稳定，甚至会影响精度。



表1 HSR-M2型LM轨道的标准长度和最大长度

单位：mm

公称型号	HSR 15M2	HSR 20M2	HSR 25M2
LM轨道 标准长度 (L_0)	160	280	280
	280	460	460
	460	640	640
	640	820	820
	1000		1000
标准孔距F	60	60	60
G	20	20	20
最大长度	1000	1000	1000

注1) 对于最大长度，其随精度等级不同而异，详细情况请向THK咨询。

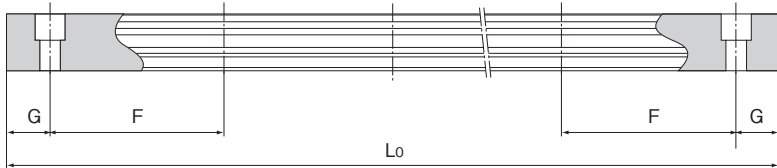
注2) 不能采用拼接的方式，但需要超过上述最大长度以上时，请向THK咨询。

HSR-M1VV

LM滚动导轨 中低真空用 HSR-M1VV型

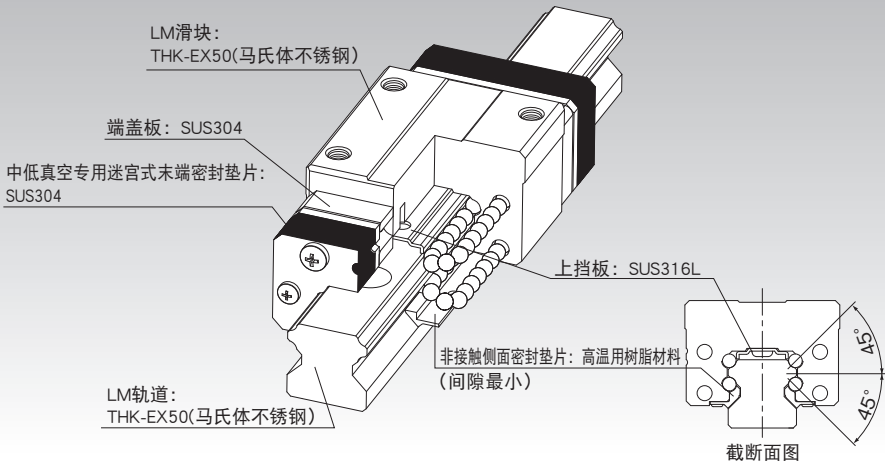

选择的要点	▲1-10
设计的要点	▲1-474
配件	▲1-497
公称型号	▲1-563
使用注意事项	▲1-568
润滑相关产品	▲24-1
安装步骤与维护	■B 1-89

力矩等效系数	▲1-43
各方向的额定载荷	▲1-59
各方向的等效系数	▲1-61
径向间隙	▲1-73
精度规格	▲1-79
安装面的肩高和圆角半径	▲1-485
安装面的容许误差	▲1-490
安装面的平面度	▲1-492
配件安装后各型号的尺寸	▲1-508

构造与特长

【特长】

- 使用环境广,可用在大气压~真空(10^{-3} [Pa])范围。
- 最高可对烘烤温度为 200°C *
- 新开发的中低真空专用迷宫式末端密封垫片提高了油脂的保持性,可长期在真空环境使用。
- 采用新开发的中低真空用油脂可获得稳定的滚动阻力。

* 烘烤温度超过 100°C 时要在基本额定载荷上乘以温度系数。

中低真空专用迷宫式末端密封垫片的构造

中低真空专用迷宫式末端密封垫片如右图所示是由多段空间构成,这样每段空间的压力差减小。从而使LM滑块内部的油分流出速度减小到极限。另外密封垫片与LM轨道为非接触构造,不影响滚动阻力。

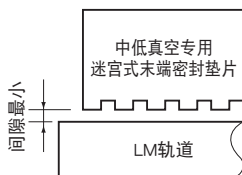

【真空达到度】

中低真空用LM滚动导轨可达到优异的真空度。

[试验条件]温度: 25°C ($\pm 5^{\circ}\text{C}$)

	HSR15M1RVV	HSR15R(参考)
油脂	中低真空用油脂	AFB-LF油脂
密封垫片	中低真空专用迷宫式末端密封垫片	无
端盖板	不锈钢	树脂

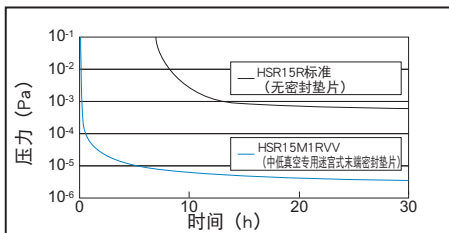

达到真空度

【滚动阻力】

中低真空用LM滚动导轨所使用的油脂与普通真空用氟系油脂相比,其滚动阻力低,运动稳定。

试验品:HSR15M1RVV

温度: 25°C ($\pm 5^{\circ}\text{C}$)

压力:大气压

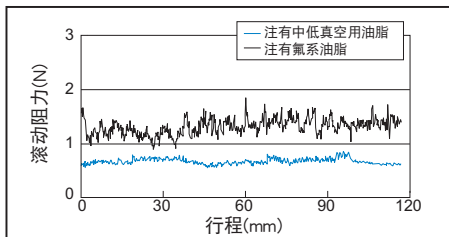

滚动阻力变动

种类与特长

HSR-M1RVV型

尺寸表⇒ [A1-424](#)

此为将LM滑块的宽度(W)减小、并进行了螺纹加工的类型。可用于工作台宽度空间较小的场所。

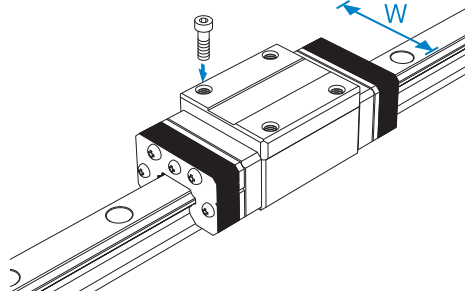

设计上的注意事项

对于单轴单滑块使用方式,当有大力矩作用时迷宫式末端密封垫片可能会与轨道接触,造成运动不畅。当有力矩作用时推荐使用2轴且每根轴上有2个滑块的方式。有关详细情况请咨询THK。

HSR-M1VV型

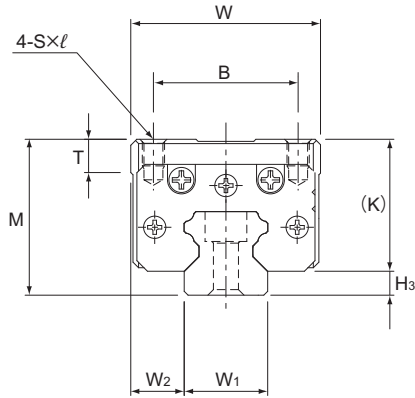

公称型号	外形尺寸			LM滑块尺寸						
	高度	宽度	长度							
	M	W	L	B	C	S×l	L ₁	T	K	H ₃
HSR15M1R-VV	28	34	75	26	26	M4×5	38.8	6	23.7	4.3

公称型号的构成例

HSR15M1R 1 VV C1 +400L P -II

公称型号

径向间隙
标记 (※1)
迷宫式密封
垫片符号 (※2)

精度标记 (※3)

相同平面上
使用的轴数
标记 (※4)

同一轴上使用的
LM滑块的个数

LM轨道长度
(单位mm)

(※1) 参照 **A1-73**。(※2) 参照 **A1-421**。(※3) 参照 **A1-79**。(※4) 参照 **A1-13**。

注1) 径向间隙·LM轨道最大长度·精度等级与HSR型相同。

注2) 此公称型号以单轴单元为1套装置(2轴平行使用时需要2套装置)

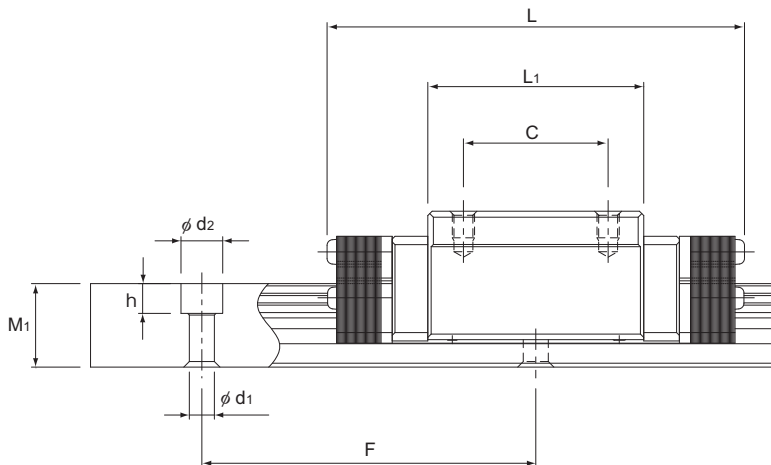

单位：mm

LM轨道尺寸						基本额定载荷		静态容许力矩kN·m*					质量	
宽度 W ₁	高度 M ₁	孔距 F	长度* Max	C	C ₀	M _A		M _B		M _C	LM滑块 kg	LM轨道 kg/m		
						单滑块	两个紧靠的轴承套	单滑块	两个紧靠的轴承套	单滑块				
±0.05	W ₂	M ₁	F	d ₁ × d ₂ × h	Max	kN	kN	单滑块	两个紧靠的轴承套	单滑块	两个紧靠的轴承套	单滑块	kg	kg/m
15	9.5	15	60	4.5 × 7.5 × 5.3	1240	8.33	13.5	0.0805	0.457	0.0805	0.457	0.0844	0.27	1.5

注) 长度* 长度Max是指LM轨道的标准最大长度。(参照 **图 1-426**)

静态容许力矩* 单滑块：使用1个LM滑块的静态容许力矩值

2个紧靠：2个LM滑块紧靠时的静态容许力矩值

对于单轴单滑块使用方式，当有大力矩作用时迷宫式末端密封垫片可能会与轨道接触，造成运动不畅。

当有力矩作用在2根轴上时，建议在每1根轴上使用2个LM滑块。

详细情况请咨询THK。

LM轨道的标准长度和最大长度

表1表示HSR-M1VV型的LM轨道标准长度和最大长度。要使用超过最大长度的LM轨道时，THK可制作拼接用轨道。详细情况请向THK咨询。

对于指定了特殊长度时的G尺寸，推荐使用表中的尺寸。如果G尺寸太长，安装后可能导致该部分的不稳定，甚至会影响精度。



表1 HSR-M1VV型LM轨道的标准长度和最大长度

单位：mm

公称型号	HSR15M1R-VV
LM轨道 标准长度 (L_0)	160
	220
	280
	340
	400
	460
	520
	580
	640
	700
	760
	820
	940
	1000
1060	
1120	
1180	
1240	
标准孔距F	60
G	20
最大长度	1240

注1) 对于最大长度，其随精度等级不同而异，详细情况请向THK咨询。

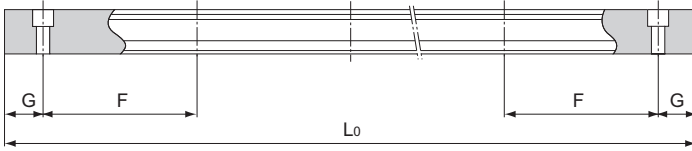
注2) 不能采用拼接的方式，但需要超过上述最大长度以上时，请向THK咨询。

SR-MS

LM滚动导轨 特殊环境用免润滑 SR-MS型

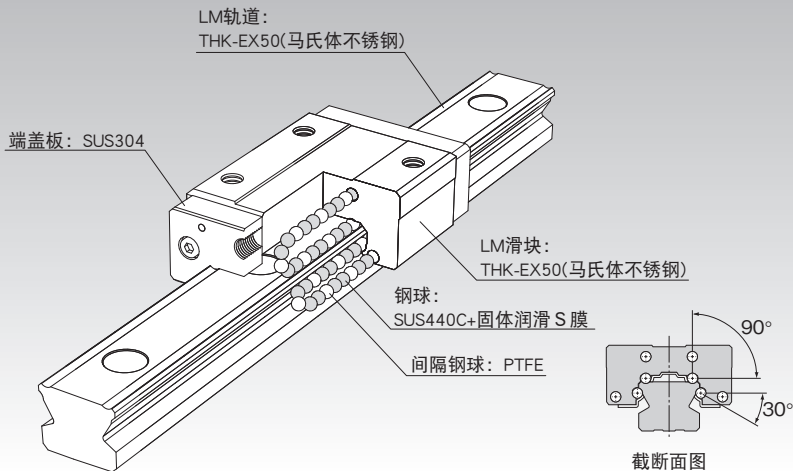

选择的要点	A1-10
设计的要点	A1-474
配件	A1-497
公称型号	A1-563
使用注意事项	A1-568
润滑相关产品	A24-1
安装步骤与维护	B1-89

力矩等效系数	A1-43
各方向的额定载荷	A1-59
各方向的等效系数	A1-61
径向间隙	A1-75
精度规格	A1-88
安装面的肩高和圆角半径	A1-483
安装面的容许误差	A1-491
安装面的平面度	A1-492
配件安装后各型号的尺寸	A1-508

构造与特长

【构造特点】

1. 使用不锈钢材料
构成部品全部为不锈钢等特殊环境用部品。
2. 脱脂清洗
用清洗剂进行脱脂处理
3. 未使用油脂
在不锈钢钢球上采用具有高信赖性的固体润滑S膜实现了不用油脂的润滑。

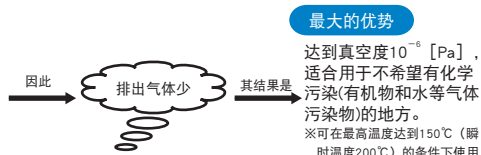

【固体润滑S膜是指…】

为在大气压~高真空环境下使用而开发的全固体润滑。

此外与其他的固体润滑方式相比,具有优异的耐载荷性·耐磨损性·紧密性。

固体润滑材料的特性比较

项目	摩擦系数(参考值)	耐磨损性	硬度	使用环境
二硫化钼(六面体晶格)	0.04	△	△	真空中
软金属	0.05~0.5	△	△	大气、真空
DLC(类金刚石薄膜)	0.08~0.15	△	○	大气、H ₂ O
固体润滑S膜	0.02~0.05	○	○	大气、真空

【低摩擦】

特殊环境用免润滑LM滚动导轨无论是在大气压还是真空环境下均能发挥出优异的低摩擦性。

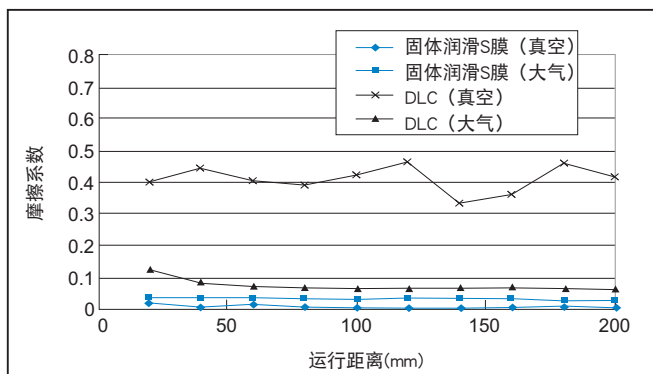

【灰尘少】

特殊环境用免润滑LM滚动导轨与传统的真空用脂润滑相比,具有优异的低发尘性。

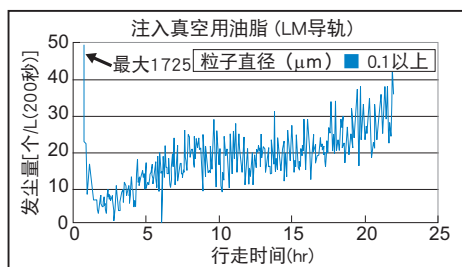
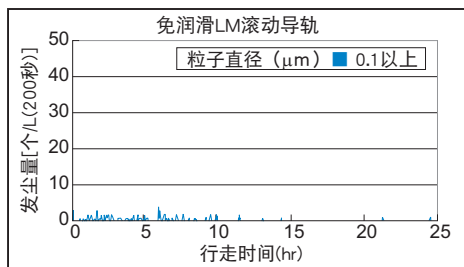

【使用寿命长】

特殊环境用免润滑LM滚动导轨与传统的固体润滑相比寿命长。

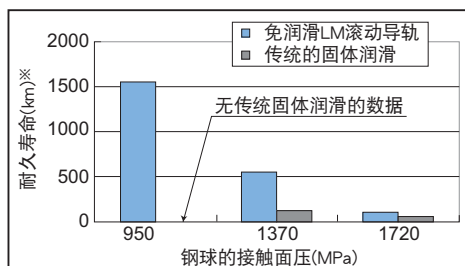

*耐久寿命是指固体润滑S膜效果消失时的寿命。
 请注意耐久寿命与LM滚动导轨的额定寿命不同。

【特殊环境用免润滑LM滚动导轨的用途】

业界	装置	免润滑LM滚动导轨的优势
半导体・FPD 制造装置	曝光设备, 有机EL制造装置 离子注入装置	<ul style="list-style-type: none"> ● 产生微量排出气体(水, 有机物) ● 发尘量少 ● 可高温(~150℃)使用

使用注意事项

- 免润滑LM滚动导轨适用于高温·大气压~高真空环境·具有超低发尘特点。由于不考虑在有刚性要求场所的使用,施加预压将会影响到S膜的强度,故不适用于预压产品。
- 使用温度范围为 $-20\sim 150^{\circ}\text{C}$ 。
- 为防止固体润滑剂的性能降低,请在湿度40%以下,不结露的环境下使用。
- 不适用于拼接方式
- 免润滑LM滚动导轨与通常的LM导轨相比安装精度严格,在安装时要充分予以注意。

种类与特长

SR-MSW型

尺寸表⇒ **A1-432**

为减小了LM滑块的宽度(W)、实施了螺纹加工的类型。

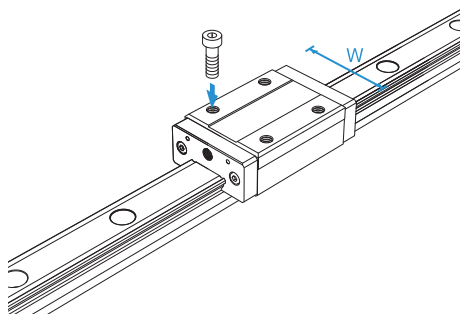

SR-MSV型

尺寸表⇒ **A1-432**

与SR-MSW型具有相同的横断面形状,缩短了LM滑块全长(L),是节省空间型产品。

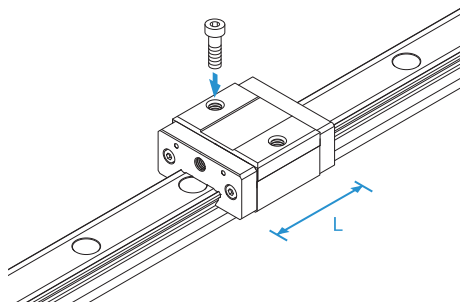

SR-MSV型、SR-MSW型

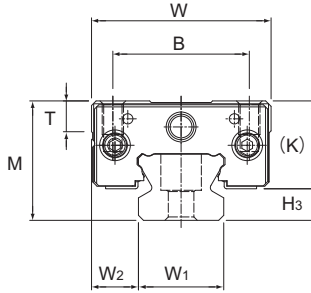

公称型号	外形尺寸			LM滑块尺寸						
	高度	宽度	长度	B	C	S×ℓ	L ₁	T	K	H ₃
	M	W	L							
SR15MSV SR15MSW	24	34	36.6 53.2	26	— 26	M4×7	22.9 39.5	5.7	19.5	4.5
SR20MSV SR20MSW	28	42	41.3 60.2	32	— 32	M5×8	27.8 46.7	7.2	22	6

公称型号的构成例

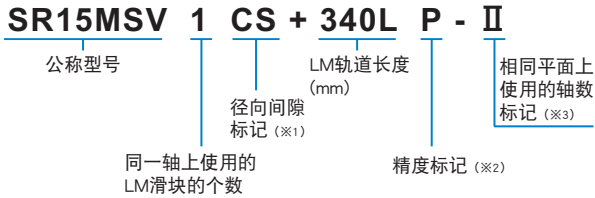

(※1) 参照 **A1-75**。(※2) 参照 **A1-88**。(※3) 参照 **A1-13**。

注) 此公称型号以单轴单元为1套装置(2轴平行使用时需要2套装置)

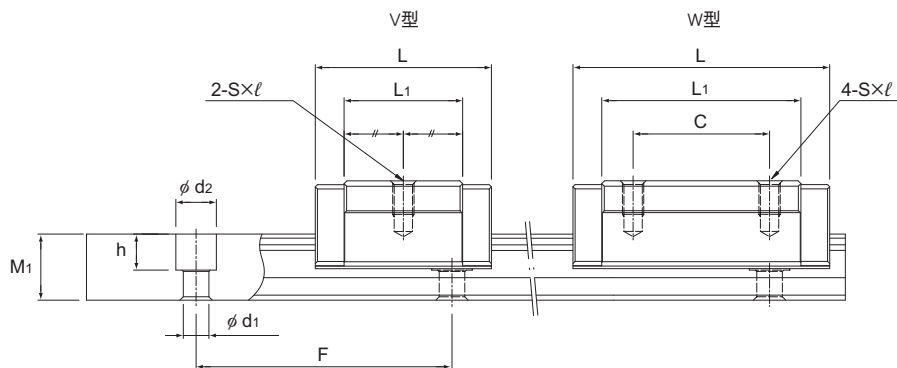

单位：mm

LM轨道尺寸						容许载荷		容许力矩 N·m					质量	
宽度 W_1 ± 0.05	高度		孔距 F	$d_1 \times d_2 \times h$	长度* Max	F_0 N	M_A 		M_B 		M_C 	LM滑块 kg	LM轨道 kg/m	
	W_2	M_1					单滑块	两个紧靠的轴承套	单滑块	两个紧靠的轴承套	单滑块			
15	9.5	12.5	60	3.5×6×4.5	400	320 570	0.80 2.35	5.43 13.0	0.51 1.47	3.60 8.31	1.16 2.08	0.12 0.2	1.2	
20	11	15.5	60	6×9.5×8.5	400	430 750	1.35 3.76	8.44 19.9	0.87 2.36	5.52 12.6	2.05 3.59	0.2 0.3	2.1	

注) 长度* 长度Max是指LM轨道的标准最大长度。(参照 [图1-434](#))

关于特殊环境用免润滑LM滚动导轨的耐久性请向THK咨询。

容许载荷 F_0 值表示相对于固体润滑S膜强度的容许值。

根据使用环境及运行条件，S膜的寿命会有变动。请务必评审确认客户的使用环境及运行条件。

LM轨道的标准长度和最大长度

下表所示为特殊环境用免润滑LM轨道的标准长度和最大长度。要使用超过最大长度的LM轨道时请咨询THK。

当指定长度为特殊长度时，推荐使用下表中的G尺寸。如果G尺寸过大，安装后轨道端部具有不稳定倾向，会给精度带来不利精度。



表1 SR-MS型LM轨道的标准长度和最大长度

单位：mm

公称型号	SR15MS	SR20MS
LM轨道 标准长度 (L_0)	160	220
	220	280
	280	340
	340	400
	400	
标准孔距F	60	60
G	20	20
最大长度	400	400

注1) 若所用轨道长度超过最大长度时，请向THK咨询。

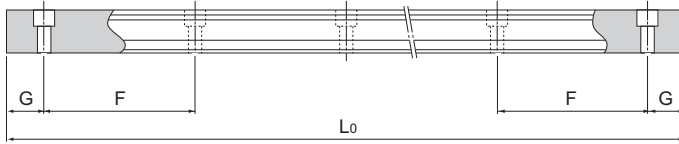
注2) 不可制作导轨拼接方式。

保持器型滚柱滚动导轨的结构与特长



图1 保持器型滚柱滚动导轨SRG型的结构图

保持器型滚柱滚动导轨通过使用滚柱保持器而实现了低摩擦、平滑运动和可长期运行免维护。此外，为实现超高刚性，使用了弹性变形小的滚柱作为滚动体，并且滚柱的直径和长度均进行了最优化。并且，为使4个作用方向（径向、反径向和侧向）均具有相同的额定载荷，各滚柱列被设计成按接触角 45° 配置。

滚柱保持器的效果

- (1) 由于滚柱被均匀分隔排列进行循环, 这样可防止滚柱偏移, 最大程度地减少滚动阻力的起伏变动, 从而实现平滑而稳定的运动。
- (2) 滚柱之间无相互摩擦, 可使润滑剂保持在润滑脂袋中, 因此能够实现长期运行而免维护。
- (3) 滚柱之间无相互摩擦, 产生的热量少, 因此具有卓越的高速性。
- (4) 滚柱之间不会相互碰撞, 从而实现了低噪声和好音质。

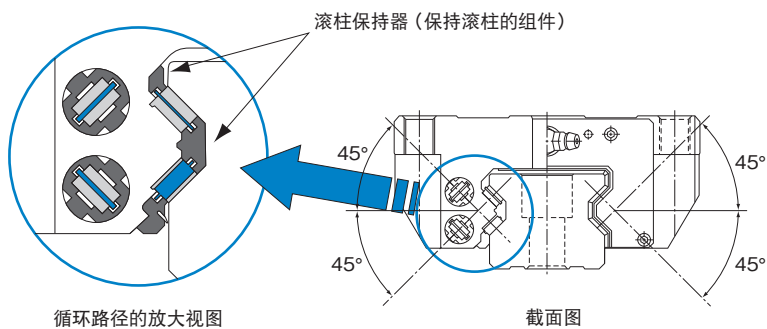
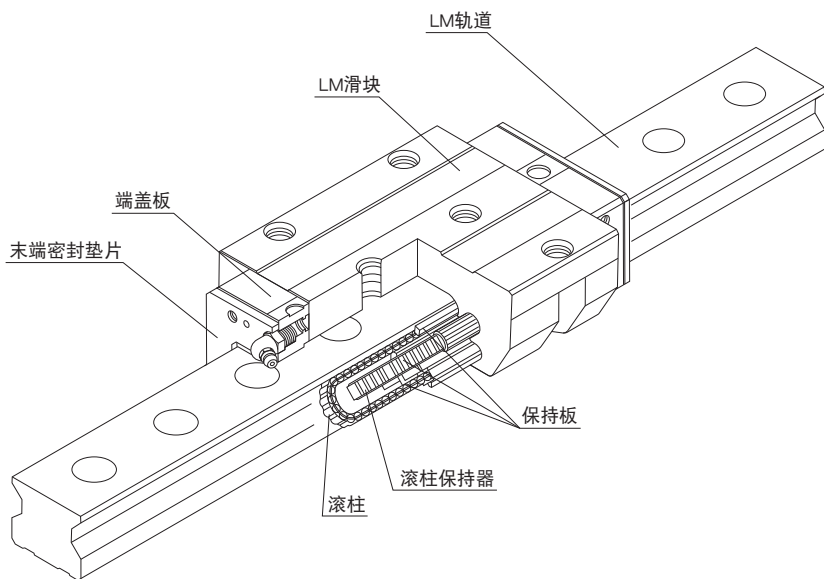
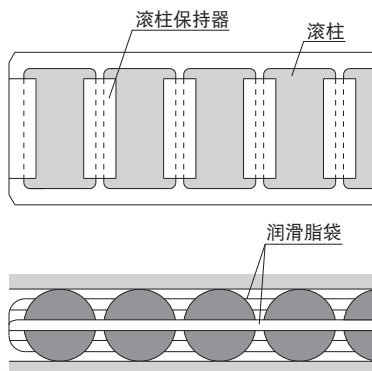

【平滑的运动】

● 滚动阻力数据

通过滚柱保持器使滚柱被均匀分隔排列进行循环, 因此可最大程度地减少滚动阻力的起伏变动, 从而实现平滑而稳定的运动。

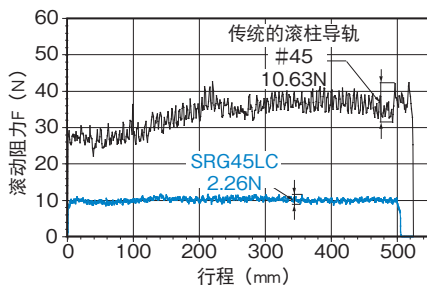

滚动阻力起伏变动的测试结果

[使用条件]

进给速度: 10mm/s

外加负荷: 无负荷(1个滑块)

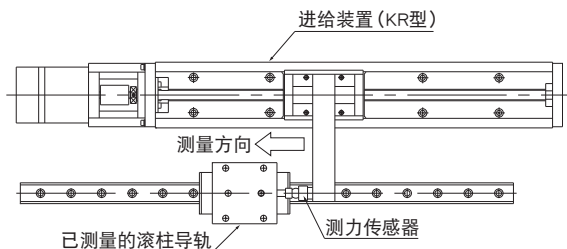

滚动阻力测试装置

【长期运行而免维护】

● 高速耐久试验数据

使用滚柱保持器可消除滚柱之间的相互摩擦,能最大程度减少热量的产生并提高油脂的保持能力,从而实现了长期运行而免维护。

[使用条件]

型 号 : SRG45LC

预压量 : C0间隙

速 度 : 180m/min

加速度 : 1.5G

行 程 : 2300mm

润 滑 : 只在初期封入润滑脂
(THKAFB-LF油脂)

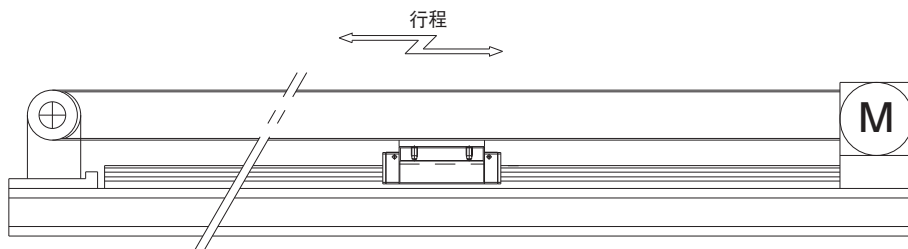
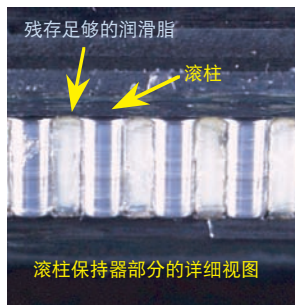

测试结果：在运行15,000km之后未观察到异常现象。

高速耐久试验结果

【超高刚性】

● 高刚性评价数据

[预压量] SRG : 径向间隙C0

传统型: 径向间隙等于C0

径向刚性

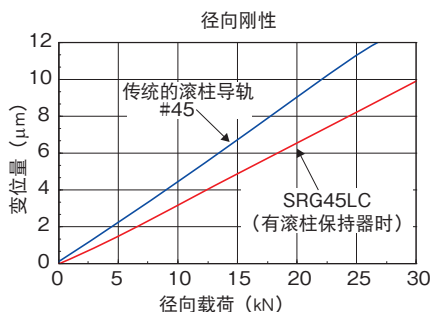
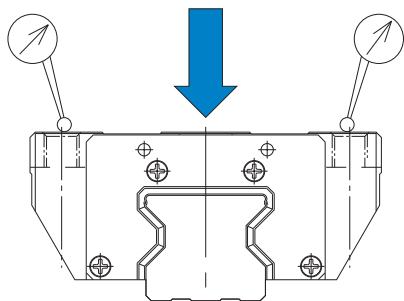

反径向刚性

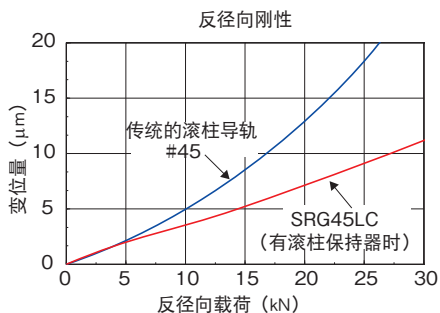
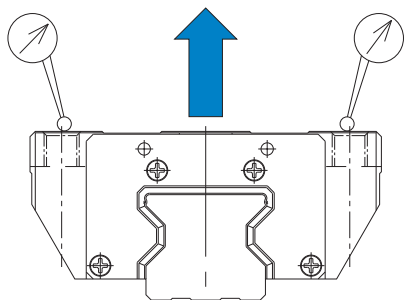

水平刚性

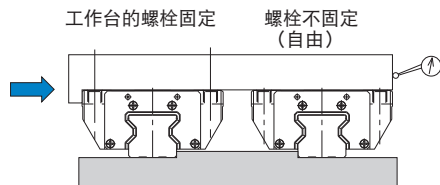

刚性测量的方法是，将2根轴平行放置，其中1根轴不能以螺栓固定，从而避免施加力矩。

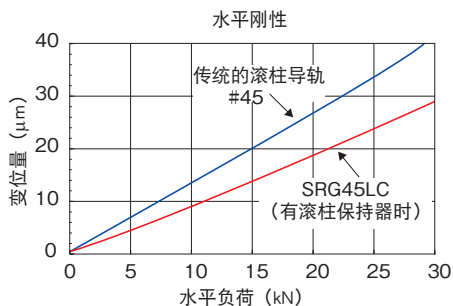

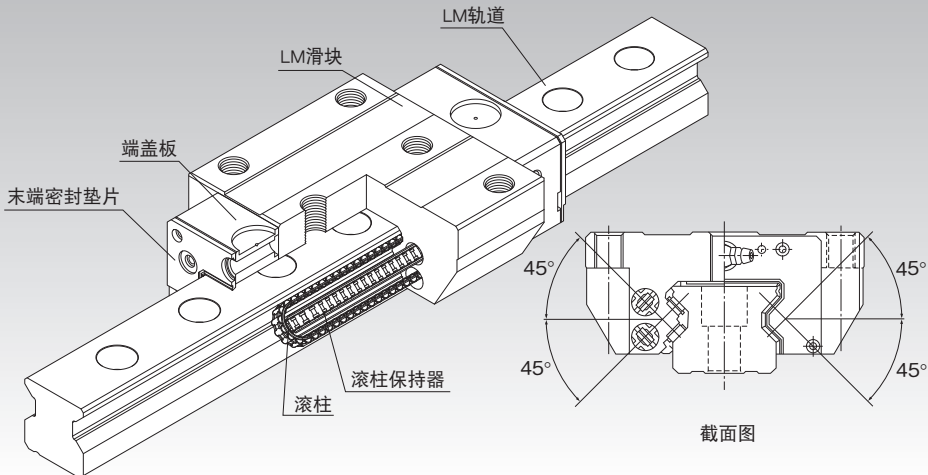

* 关于滚柱保持器, 请参照**A1-436**。

选择的要点	A1-10
设计的要点	A1-474
配件	A1-497
公称型号	A1-563
使用注意事项	A1-568
润滑相关产品	A24-1
安装步骤与维护	B1-89

力矩等效系数	A1-43
各方向的额定载荷	A1-59
各方向的等效系数	A1-61
径向间隙	A1-74
精度规格	A1-79
安装面的肩高和圆角半径	A1-486
安装面的误差容许值	A1-444
配件安装后各型号的尺寸	A1-508

结构与特长

SRG型通过采用滚柱保持器,能获得低摩擦的平滑运动,是实现了长期运行而免维护的超高刚性滚柱导轨。

【超高刚性】

使用高刚性滚柱作为滚动体以及令滚柱全长为滚柱直径1.5倍以上,由此可以得到更高的刚性。

【4方向等负荷】

为使LM滑块上的4个作用方向(径向、反径向和侧向)均具有相同的额定载荷,各滚柱列被设计成按接触角45°配置,因此所有方向都具有高刚性。

【通过防止偏移来实现平滑运动】

通过滚柱保持器使滚柱被均匀分隔排列进行循环,因此可以防止滑块到达负荷区时的滚柱偏移,还能最大程度地减少滚动阻力的起伏变动,从而实现平滑而稳定的运动。

【长期运行而免维护】

使用滚柱保持器可消除滚柱之间的相互摩擦,并提高油脂的保持能力,从而实现了长期运行而免维护。

【世界标准尺寸】

此型号的尺寸设计以由直线运动系统之先驱THK所开发的、事实上已成为世界标准的全钢球LM滚动导轨HSR型为基准。

种类与特长

SRG-15A、20A型

尺寸表⇒[A1-446](#)

LM滑块的法兰部实施了螺纹加工。
可以从顶部安装。

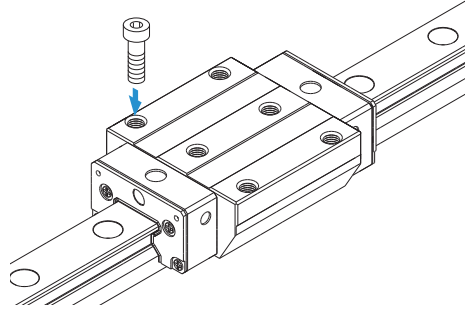

SRG-20LA型

尺寸表⇒[A1-446](#)

SRG-20LA型为具有与SRG-A型相同的横断面形状，
但延长了LM滑块的全长(L)、增加了额定载荷的型号。

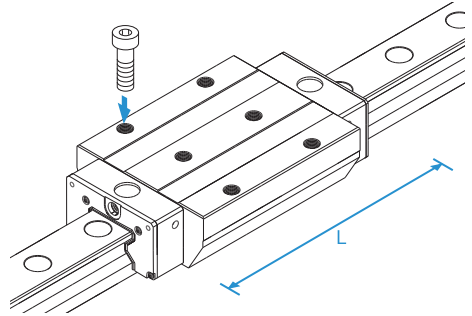

SRG-C型

尺寸表⇒[A1-446](#)

LM滑块的法兰部实施了螺纹加工。
可以从上下任一方向安装。
可用于工作台上无法钻安装螺栓用通孔的情况。

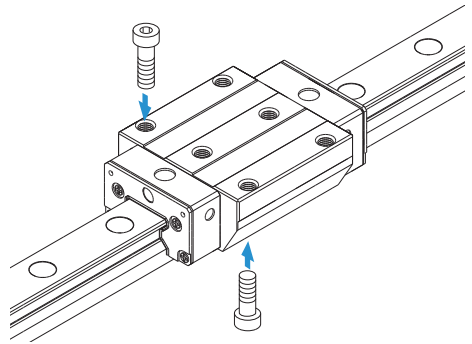

SRG-LC型

尺寸表⇒ **A1-446**

SRG-LC型为具有与SRG-C型相同的横断面形状,但延长了LM滑块全长(L)、增加了额定载荷的型号。

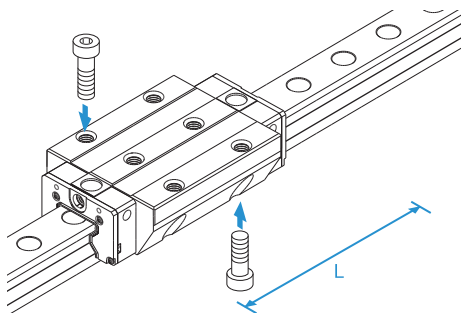

SRG-R型

尺寸表⇒ **A1-450**

为减小了LM滑块的宽度(W)、实施了螺纹加工的类型。

可用于工作台宽度空间不足的场所。

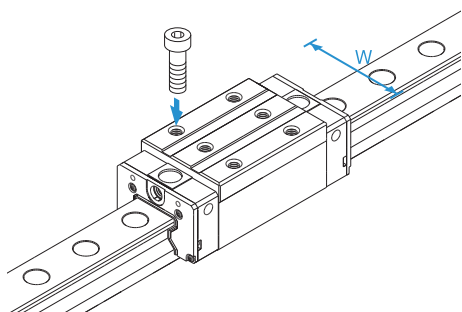

SRG-LR型

尺寸表⇒ **A1-450**

SRG-LR型为具有与SRG-R型相同的横断面形状,但延长了LM滑块的全长(L)、增加了额定载荷的型号。

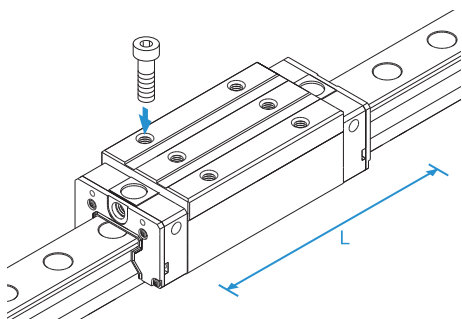

安装面的误差容许值

保持器型滚柱滚动导轨SRG型使用滚柱作为滚动体，因此具有极高的刚性，并且通过滚柱保持器可防止滚柱的侧偏，但是安装表面需要施加高精度加工。如果安装表面的误差过大，它将会影响滚动阻力以及使用寿命。下表列出了与径向间隙相应的安装面最大容许值(极限值)。

表1 两根轨道的平行度误差容许值(P)

单位：mm

径向间隙 公称型号	普通	C1	C0
SRG 15	0.005	0.003	0.003
SRG 20	0.008	0.006	0.004
SRG 25	0.009	0.007	0.005
SRG 30	0.011	0.008	0.006
SRG 35	0.014	0.010	0.007
SRG 45	0.017	0.013	0.009
SRG 55	0.021	0.014	0.011
SRG 65	0.027	0.018	0.014
SRG 85	0.040	0.027	0.021
SRG 100	0.045	0.031	0.024



图1

表2 两根轨道的垂直方向误差容许值(X)

单位：mm

径向间隙 安装面的误差容许值X	普通	C1	C0
	0.00030a	0.00021a	0.00011a

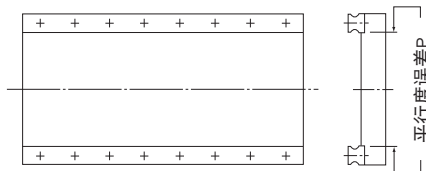
$$X = X_1 + X_2$$

X_1 ：轨道安装面的水平差

X_2 ：滑块安装面的水平差

计算例

轨道跨距

$$a = 500\text{mm}$$

安装面的误差容限

$$X = 0.0003 \times 500 \\ = 0.15$$



图2

表3 轴向的水平误差容许值(Y)

单位：mm

安装面的误差容许值	0.000036b
-----------	-----------

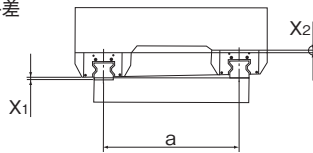

图3

SRG-A、SRG-LA、SRG-C和SRG-LC型

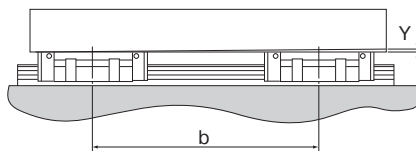
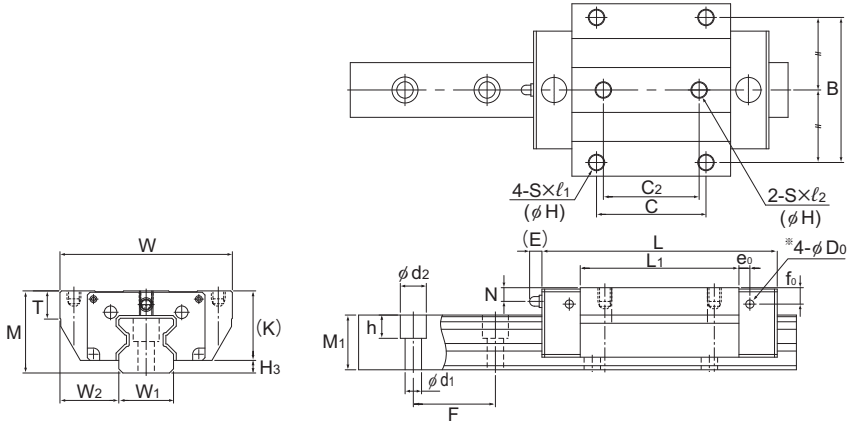

SRG15、20A/LA型

公称型号	外形尺寸			LM滑块尺寸																	油嘴
	高度	宽度	长度	M	W	L	B	C	C ₂	S	H	ℓ ₁	ℓ ₂	L ₁	T	T ₁	K	N	E	e ₀	
SRG 15A	24	47	69.2	38	30	26	M5	(4.3)	8	7.5	45	7	(8)	20	4	4.5	4	6	2.9	PB107	
SRG 20A SRG 20LA	30	63	86.2 106.2	53	40	35	M6	(5.4)	10	9	58 78	10	(10)	25.4	5	4.5	4	6	2.9	PB107	
SRG 25C SRG 25LC	36	70	95.5 115.1	57	45	40	M8	6.8	—	—	65.5 85.1	9.5	10	31.5	5.5	12	6	6.4	5.2	B-M6F	
SRG 30C SRG 30LC	42	90	111 135	72	52	44	M10	8.5	—	—	75 99	12	14	37	6.5	12	6	6.2	5.2	B-M6F	
SRG 35C SRG 35LC	48	100	125 155	82	62	52	M10	8.5	—	—	82.2 112.2	11.5	10	42	6.5	12	6	6	5.2	B-M6F	
SRG 45C SRG 45LC	60	120	155 190	100	80	60	M12	10.5	—	—	107 142	14.5	15	52	10	16	7	7	5.2	B-PT1/8	
SRG 55C SRG 55LC	70	140	185 235	116	95	70	M14	12.5	—	—	129.2 179.2	17.5	18	60	12	16	9	8.5	5.2	B-PT1/8	
SRG 65LC	90	170	303	142	110	82	M16	14.5	—	—	229.8	19.5	20	78.5	17	16	9	13.5	5.2	B-PT1/8	

公称型号的构成例

SRG45 LC 2 QZ KKHH C0 +1200L P Z T -II

- SRG45**: 公称型号
- LC**: LM滑块的种类
- 2**: 同一轨道上使用的LM滑块的个数
- QZ**: QZ自润滑器
- KKHH**: 防尘附件标记(※1)
- C0**: 径向间隙标记(※2) 普通(无标记)/轻预压(C1) 中预压(C0)
- +1200L**: LM轨道长度(单位mm)
- P**: 精度标记(※3) 精密级(P)/超精密级(SP) 超超精密级(LP)
- Z**: 带板式线轨防尘罩
- T**: LM轨道拼接标记
- II**: 相同平面上所使用的轴数标记(※4)

(※1)参照A1-534上的防尘附件。(※2)参照A1-74。(※3)参照A1-79。(※4)参照A1-13。

注)此公称型号以1轴单元为1套装置。(而当2轴平行使用时,至少需要2套装置。)

在附带有QZ自润滑器时,则不配备油嘴。

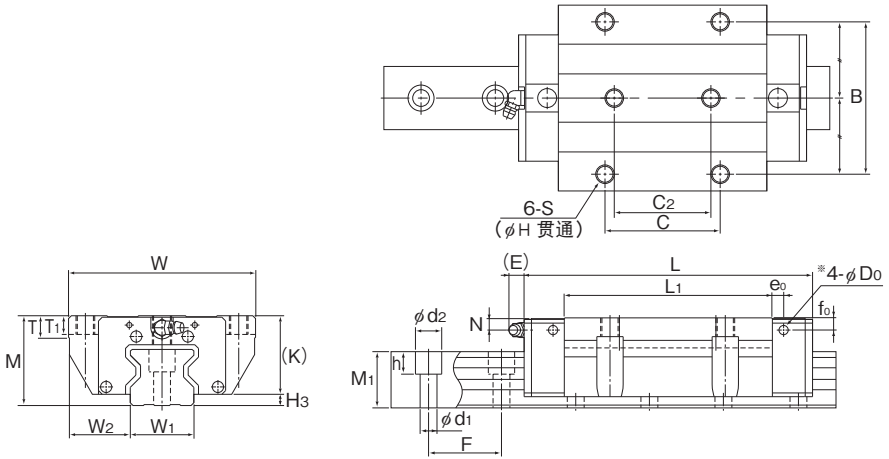

SRG25~65C/LC型

单位：mm

		LM轨道尺寸						基本额定载荷		静态容许力矩 kN·m*					质量	
H ₃	W ₁ 0 -0.05	W ₂	M ₁	F	d ₁ ×d ₂ ×h	长度* Max	C	C ₀	M _A		M _B		M _C	LM 滑块 kg	LM 轨道 kg/m	
									单滑块	双滑块 紧靠	单滑块	双滑块 紧靠				单滑块
4	15	16	15.5	30	4.5×7.5×5.3	2500	11.3	25.8	0.21	1.24	0.21	1.24	0.24	0.20	1.58	
4.6	20	21.5	20	30	6×9.5×8.5	3000	21 26.7	46.9 63.8	0.48 0.88	2.74 4.49	0.48 0.88	2.74 4.49	0.58 0.79	0.42 0.57	2.58	
4.5	23	23.5	23	30	7×11×9	3000	27.9 34.2	57.5 75	0.641 1.07	3.7 5.74	0.641 1.07	3.7 5.74	0.795 1.03	0.7 0.9	3.6	
5	28	31	26	40	9×14×12	3000	39.3 48.3	82.5 108	1.02 1.76	6.21 9.73	1.02 1.76	6.21 9.73	1.47 1.92	1.2 1.6	4.4	
6	34	33	30	40	9×14×12	3000	59.1 76	119 165	1.66 3.13	10.1 17	1.66 3.13	10.1 17	2.39 3.31	1.9 2.4	6.9	
8	45	37.5	37	52.5	14×20×17	3090	91.9 115	192 256	3.49 6.13	20 32.2	3.49 6.13	20 32.2	4.98 6.64	3.7 4.5	11.6	
10	53	43.5	43	60	16×23×20	3060	131 167	266 366	5.82 10.8	33 57	5.82 10.8	33 57	8.19 11.2	5.9 7.8	15.8	
11.5	63	53.5	54	75	18×26×22	3000	278	599	22.7	120	22.7	120	22.1	16.4	23.7	

注1) 为防止异物进入LM滑块, 顶面润滑孔和侧油嘴用底孔并未钻通。

此外, 如果有相关指示, THK可负责安装油嘴。顶面润滑孔以及侧油嘴用底孔是用于安装油嘴的, 请不要用于其他目的。油润滑时的安装方式以及配管接头在LM滑块上的安装位置请与THK联系。

安装方式请参照图1-12, 润滑请参照图24-2。

长度* 长度Max是指LM轨道的标准最大长度。(参照图1-452)

静态容许力矩* 单滑块: 使用1个LM滑块的静态容许力矩值

2个紧靠: 2个LM滑块紧靠时的静态容许力矩值

注2) 将LM滑块的安装孔(4处)加工为内沉头孔, 从而可以与SRG-C型一样从上面和下面都可安装工作台。

括号内的数值是加工有内沉头孔的尺寸。

有关详细说明, 请咨询THK。

SRG-LC型

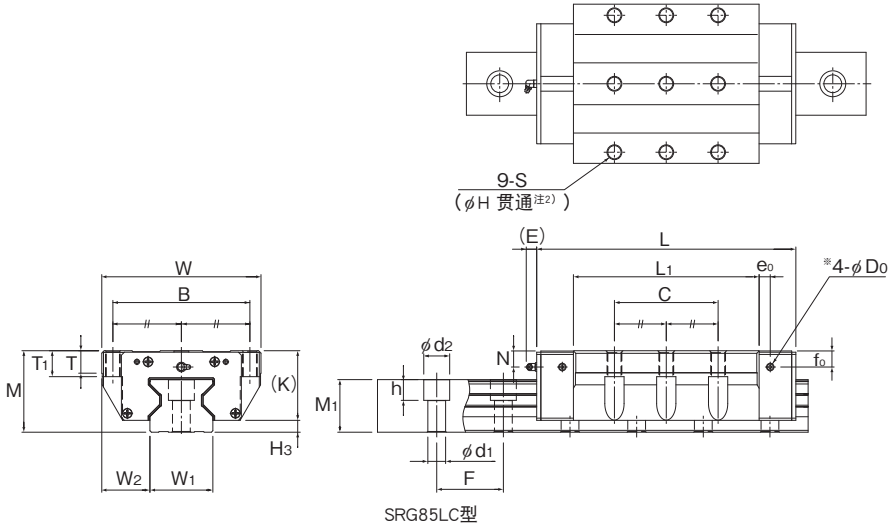

公称型号	外形尺寸			LM滑块尺寸														油嘴
	高度	宽度	长度	B	C	S	H	L ₁	T	T ₁	K	N	E	e ₀	f ₀	D ₀		
	M	W	L															
SRG 85LC	110	215	350	185	140	M20	17.8	250.8	30	35	94	22	16	15	22	8.2	B-PT1/8	
SRG 100LC	120	250	395	220	200	M20	17.8	280.2	35	38	104	23	16	15	23	8.2	B-PT1/4	

公称型号的构成例

SRG85 LC 2 KK C0 +2610L P Z T -II

- 公称型号
- LM滑块的种类
- 同一轨道上使用的LM滑块的个数
- 防尘附件标记(※1)
- 径向间隙标记(※2)
普通(无标记)/轻预压(C1)
中预压(C0)
- LM轨道长度(单位mm)
- 精度标记(※3)
精密级(P) / 超精密级(SP)
超超精密级(UP)
- 带板式线轨防尘罩
- LM轨道拼接标记
- 相同平面上所使用的轴数标记(※4)

(※1) 参照图1-534上的防尘附件。(※2) 参照图1-74。(※3) 参照图1-79。(※4) 参照图1-13。

注) 此公称型号以1轴单元为1套装置。(而当2轴平行使用时, 至少需要2套装置。) 在附带有QZ自润滑器时, 则不配备油嘴。

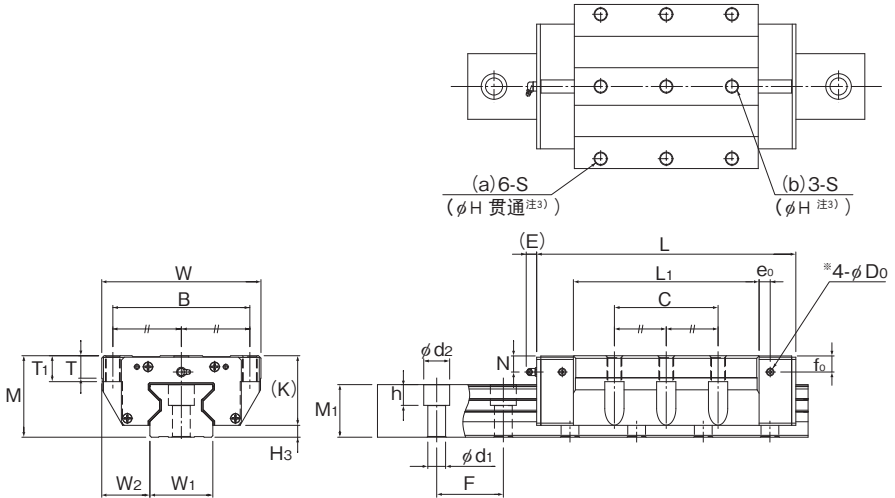

SRG100LC形

单位：mm

H ₃	LM轨道尺寸						基本额定载荷		静态容许力矩 kN·m*					质量	
	宽度		高度		孔距	长度*	C	C ₀	M _A		M _B		M _C	LM滑块	LM轨道
	W ₁	W ₂	M ₁	M ₂	F	d ₁ × d ₂ × h	Max	kN	kN	单滑块	双滑块紧靠	单滑块	双滑块紧靠	单滑块	kg
16	85	65	71	90	24 × 35 × 28	3000	497	990	45.3	239	45.3	239	51.9	26.2	35.7
16	100	75	77	105	26 × 39 × 32	3000	601	1170	60	319	60	319	72.3	37.6	46.8

注1) 为防止异物进入LM滑块, 顶面的润滑孔和侧喷嘴用备用孔*并未钻通。

详细情况请参照 [图1-453](#)。

长度* 长度Max是指LM轨道的标准最大长度。(参照 [图1-452](#))

静态容许力矩*

单滑块：使用1个LM滑块的静态容许力矩值

2个紧靠：2个LM滑块紧靠时的静态容许力矩值

请注意拆卸/安装夹具并未作为标准件包括在LM滚动导轨组件中。如果希望使用此夹具, 请与THK联系。

注2) SRG85LC的LM滑块安装孔(9处)全部为通孔(全螺纹)。

注3) SRG100LC的LM滑块安装孔(a)部(6处)为通孔(全螺纹)。

LM滑块安装孔(b)部(3处)的有效螺纹深为22。

SRG-V、SRG-LV、SRG-R和SRG-LR型

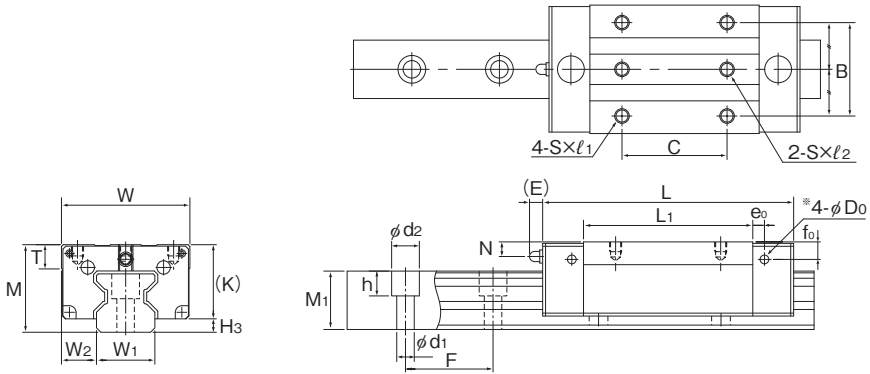

SRG15、20V/LV型

公称型号	外形尺寸			LM滑块尺寸															油嘴
	高度	宽度	长度	B	C	S	ℓ	ℓ_1	ℓ_2	L_1	T	K	N	E	e_0	f_0	D_0		
	M	W	L																
SRG 15V	24	34	69.2	26	26	M4	—	5	7.5	45	6	20	4	4.5	4	6	2.9	PB107	
SRG 20V SRG 20LV	30	44	86.2 106.2	32	36 50	M5	—	7	9	58 78	8	25.4	5	4.5	4	6	2.9	PB107	
SRG 25R SRG 25LR	40	48	95.5 115.1	35	35 50	M6	9	—	—	65.5 85.1	9.5	35.5	9.5	12	6	10.4	5.2	B-M6F	
SRG 30R SRG 30LR	45	60	111 135	40	40 60	M8	10	—	—	75 99	12	40	9.5	12	6	9.2	5.2	B-M6F	
SRG 35R SRG 35LR	55	70	125 155	50	50 72	M8	12	—	—	82.2 112.2	18.5	49	13.5	12	6	13	5.2	B-M6F	
SRG 45R SRG 45LR	70	86	155 190	60	60 80	M10	20	—	—	107 142	24.5	62	20	16	7	17	5.2	B-PT1/8	
SRG 55R SRG 55LR	80	100	185 235	75	75 95	M12	18	—	—	129.2 179.2	27.5	70	22	16	9	18.5	5.2	B-PT1/8	
SRG 65LV	90	126	303	76	120	M16	20	—	—	229.8	19.5	78.5	17	16	9	13.5	5.2	B-PT1/8	

公称型号的构成例

SRG45 LR 2 QZ KKHH C0 +1200L P Z T -II

- 公称型号
- LM滑块的种类
- QZ 自润滑器
- 同一轨道上使用的LM滑块的个数
- 防尘附件标记(※1)
- 径向间隙标记(※2)
普通(无标记)/轻预压(C1)
中预压(C0)
- LM轨道长度(单位mm)
- 带板式线轨防尘罩
- LM轨道拼接标记
- 精度标记(※3)
精密级(P) / 超精密级(SP)
超超精密级(UP)
- 相同平面上所使用的轴数标记(※4)

(※1) 参照A1-534上的防尘附件。(※2) 参照A1-74。(※3) 参照A1-79。(※4) 参照A1-13。

注) 此公称型号以1轴单元为1套装置。(而当2轴平行使用时, 至少需要2套装置。) 在附带有QZ自润滑器时, 则不配备油嘴。

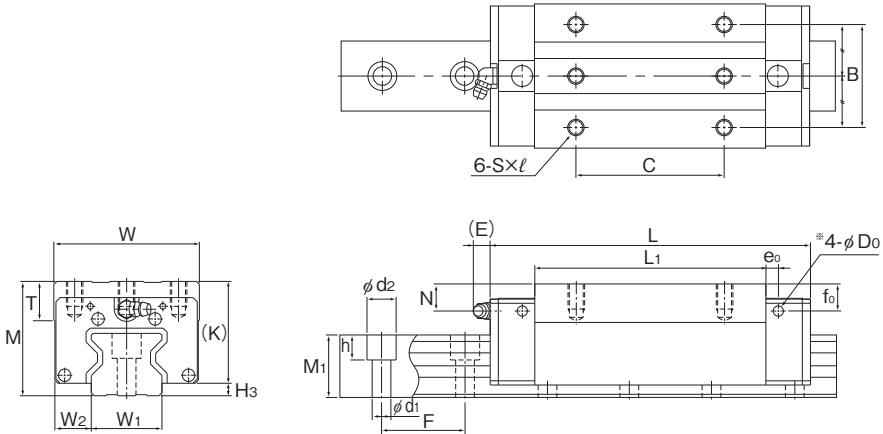

SRG25~65R/LR/LV型

单位：mm

H ₃	LM轨道尺寸							基本额定载荷		静态容许力矩 kN·m*					质量	
	W ₁ 0 -0.05	W ₂	M ₁	F	d ₁ ×d ₂ ×h	长度* Max	C	C ₀	M _A		M _B		M _C	LM 滑块	LM 轨道	
									单滑块	双滑块 紧靠	单滑块	双滑块 紧靠				单滑块
4	15	9.5	15.5	30	4.5×7.5×5.3	2500	11.3	25.8	0.21	1.24	0.21	1.24	0.24	0.15	1.58	
4.6	20	12	20	30	6×9.5×8.5	3000	21 26.7	46.9 63.8	0.48 0.88	2.74 4.49	0.48 0.88	2.74 4.49	0.58 0.79	0.28 0.38	2.58	
4.5	23	12.5	23	30	7×11×9	3000	27.9 34.2	57.5 75	0.641 1.07	3.7 5.74	0.641 1.07	3.7 5.74	0.795 1.03	0.6 0.8	3.6	
5	28	16	26	40	9×14×12	3000	39.3 48.3	82.5 108	1.02 1.76	6.21 9.73	1.02 1.76	6.21 9.73	1.47 1.92	0.9 1.2	4.4	
6	34	18	30	40	9×14×12	3000	59.1 76	119 165	1.66 3.13	10.1 17	1.66 3.13	10.1 17	2.39 3.31	1.6 2.1	6.9	
8	45	20.5	37	52.5	14×20×17	3090	91.9 115	192 256	3.49 6.13	20 32.2	3.49 6.13	20 32.2	4.98 6.64	3.2 4.1	11.6	
10	53	23.5	43	60	16×23×20	3060	131 167	266 366	5.82 10.8	33 57	5.82 10.8	33 57	8.19 11.2	5 6.9	15.8	
11.5	63	31.5	54	75	18×26×22	3000	278	599	22.7	120	22.7	120	22.1	12.1	23.7	

注) 为防止异物进入LM滑块内部, 滑块顶部润滑孔和侧油嘴用底孔*未钻通。

此外, 如果有相关指示, THK可进行负责安装油嘴。顶部润滑孔以及侧油嘴用底孔是用于安装油嘴的, 请不要用于其他目的。油润滑时的安装方式以及配管接头在LM滑块上的安装位置请与THK联系。

安装方式请参照图1-12, 润滑请参照图24-2。

长度* 长度Max是指LM轨道的标准最大长度。(参照图1-452)

静态容许力矩* 单滑块: 使用1个LM滑块的静态容许力矩值

2个紧靠: 2个LM滑块紧靠时的静态容许力矩值

LM轨道的标准长度和最大长度

表4表示SRG型的LM轨道标准长度和最大长度。要使用超过最大长度的LM轨道时,须采用拼接方式制作。详细情况请向THK咨询。

对于指定了特殊长度时的G尺寸,推荐使用表中的尺寸。如果G尺寸太长,安装后可能导致该部分的不稳定,甚至会影响精度。



表4 SRG型LM轨道的标准长度和最大长度

单位: mm

公称型号	SRG 15	SRG 20	SRG 25	SRG 30	SRG 35	SRG 45	SRG 55	SRG 65	SRG 85	SRG 100
LM轨道 标准长度 (L ₀)	160	220	220	280	280	570	780	1270	1530	1340
	220	280	280	360	360	675	900	1570	1890	1760
	280	340	340	440	440	780	1020	2020	2250	2180
	340	400	400	520	520	885	1140	2620	2610	2600
	400	460	460	600	600	990	1260			
	460	520	520	680	680	1095	1380			
	520	580	580	760	760	1200	1500			
	580	640	640	840	840	1305	1620			
	640	700	700	920	920	1410	1740			
	700	760	760	1000	1000	1515	1860			
	760	820	820	1080	1080	1620	1980			
	820	940	940	1160	1160	1725	2100			
	940	1000	1000	1240	1240	1830	2220			
	1000	1060	1060	1320	1320	1935	2340			
	1060	1120	1120	1400	1400	2040	2460			
	1120	1180	1180	1480	1480	2145	2580			
	1180	1240	1240	1560	1560	2250	2700			
	1240	1360	1300	1640	1640	2355	2820			
	1360	1480	1360	1720	1720	2460	2940			
	1480	1600	1420	1800	1800	2565	3060			
1600	1720	1480	1880	1880	2670					
	1840	1540	1960	1960	2775					
	1960	1600	2040	2040	2880					
	2080	1720	2200	2200	2985					
	2200	1840	2360	2360	3090					
		1960	2520	2520						
		2080	2680	2680						
		2200	2840	2840						
		2320	3000	3000						
		2440								
标准孔距F	30	30	30	40	40	52.5	60	75	90	105
G	20	20	20	20	20	22.5	30	35	45	40
最大长度	2500	3000	3000	3000	3000	3090	3060	3000	3000	3000

注1) 对于最大长度,其随精度等级不同而异,详细情况请向THK咨询。

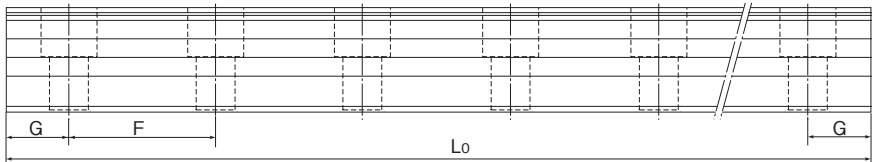
注2) 不能采用拼接的方式,但需要超过上述最大长度以上时,请向THK咨询。

润滑孔

【SRG型的润滑孔】

SRG型允许从LM滑块的侧面和顶面进行润滑。为了防止异物进入LM滑块，标准部件并未钻通润滑孔。如果使用润滑孔，请向THK咨询。

如果在SRG-R、SRG-LR型的顶面使用润滑孔，分别需要润滑附件。详细情况请向THK咨询。

安装方式为水平使用以外的情况时润滑剂可能会有难以输送到滚动面上的情况。

安装方式以及油嘴·配管接头在LM滑块上的安装位置请务必联系THK。

安装方式请参照图A1-12、润滑请参照图A24-2。

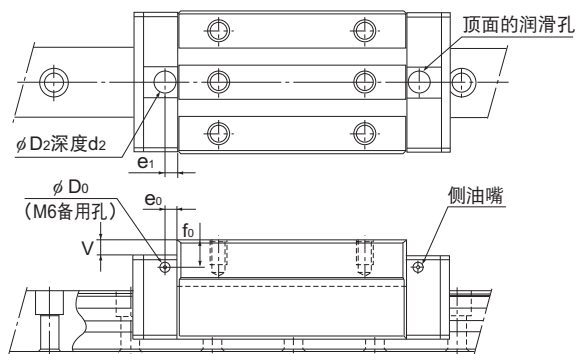

单位：mm

公称型号	侧喷嘴用备用孔			适用的 喷嘴	顶面的润滑孔					
	e_0	f_0	D_0		D_2	(O形环)	V	e_1	d_2	
SRG	15A 15V	4	6	2.9	PB107	9.2	(P6)	0.5	5.5	1.5
	20A 20LA	4	6	2.9	PB107	9.2	(P6)	0.5	6.5	1.5
	20V 20LV	4	6	2.9	PB107	9.2	(P6)	0.5	6.5	1.5
	25C 25LC	6	6.4	5.2	M6F	10.2	(P7)	0.5	6	1.5
	25R 25LR	6	10.4	5.2	M6F	10.2	(P7)	4.5	6	1.5
	30C 30LC	6	7.5	5.2	M6F	10.2	(P7)	0.4	6	1.4
	30R 30LR	6	10.5	5.2	M6F	10.2	(P7)	3.4	6	1.4
	35C 35LC	6	6	5.2	M6F	10.2	(P7)	0.4	6	1.4
	35R 35LR	6	13	5.2	M6F	10.2	(P7)	7.4	6	1.4
	45C 45LC	7	7	5.2	M6F	10.2	(P7)	0.4	7	1.4
	45R 45LR	7	17	5.2	M6F	10.2	(P7)	10.4	7	1.4
	55C 55LC	9	8.5	5.2	M6F	10.2	(P7)	0.4	11	1.4
	55R 55LR	9	18.5	5.2	M6F	10.2	(P7)	10.4	11	1.4
	65LC	9	13.5	5.2	M6F	10.2	(P7)	0.4	10	1.4
	65LV	9	13.5	5.2	M6F	10.2	(P7)	0.4	10	1.4
	85LC	15	22	8.2	PT1/8	13	(P10)	0.4	10	1
100LC	15	23	8.2	PT1/8	13	(P10)	0.4	10	1	

注) 由于滚柱保持器的作用, 润滑的间隔时间要比全滚柱型的产品长。但是, 实际的润滑间隔时间是随高负荷和高速度等使用环境而变化的。详细情况请向THK咨询。

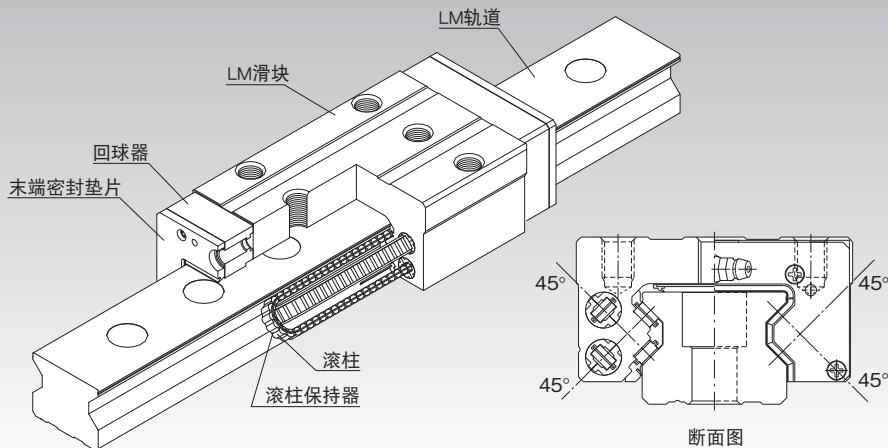

* 关于滚柱保持器, 请参照A1-436。

选择的要点	A1-10
设计的要点	A1-474
配件	A1-497
公称型号	A1-563
使用注意事项	A1-568
润滑相关产品	A24-1
安装步骤与维护	B1-89

力矩等效系数	A1-43
各方向的额定载荷	A1-59
各方向的等效系数	A1-61
径向间隙	A1-74
精度规格	A1-79
安装面的肩高和圆角半径	A1-486
安装面的误差容许值	A1-459
配件安装后各型号的尺寸	A1-508

结构与特长

SRN型通过采用滚柱保持器,能获得低摩擦的平滑运动,是实现了长期运行而免维护的超高刚性滚柱导轨。

【超高刚性】

使用高刚性滚柱作为滚动体以及令滚柱全长为滚柱直径1.5倍以上,由此可以得到更高的刚性。

【4方向等负荷】

为使LM滑块上的4个作用方向(径向、反径向和侧向)均具有相同的额定载荷,各滚柱列被设计成按接触角45°配置,因此所有方向都具有高刚性。

【通过防止偏移来实现平滑运动】

通过滚柱保持器使滚柱被均匀分隔排列进行循环,因此可以防止滑块到达负荷区时的滚柱偏移,还能最大程度地减少滚动阻力的起伏变动,从而实现平滑而稳定的运动。

【长期运行而免维护】

使用滚柱保持器可消除滚柱之间的相互摩擦,并提高油脂的保持能力,从而实现了长期运行而免维护。

【薄型、低重心】

此型号的总高度比保持器型滚柱滚动导轨SRG型低,最适合于结构紧凑的设计。

种类与特长

SRN-C型

尺寸表⇒[A1-460](#)

LM滑块的法兰部实施了螺纹加工。
可以从上下任选一方向安装。
可用于工作台上无法钻安装螺栓用通孔的情况。

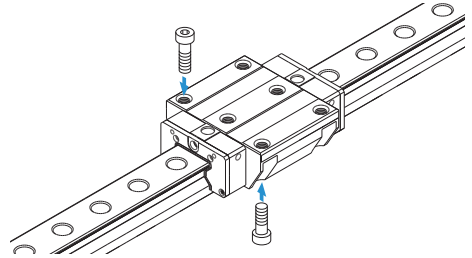

SRN-LC型

尺寸表⇒[A1-460](#)

SRN-LC型为具有与SRN-C型相同的横断面形状,但延长了LM滑块全长(L),增加了额定载荷的型号。

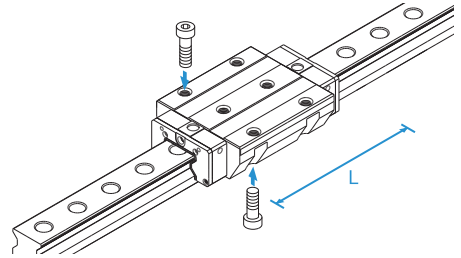

SRN-R型

尺寸表⇒[A1-462](#)

为减小了LM滑块的宽度(W)、实施了螺纹加工的类型。
可用于工作台宽度空间不足的场所。

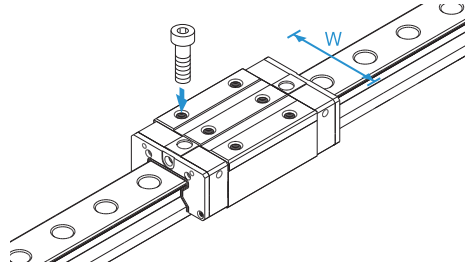

SRN-LR型

尺寸表⇒[A1-462](#)

SRN-LR型为具有与SRN-R型相同的横断面形状,但延长了LM滑块全长(L),增加了额定载荷的型号。

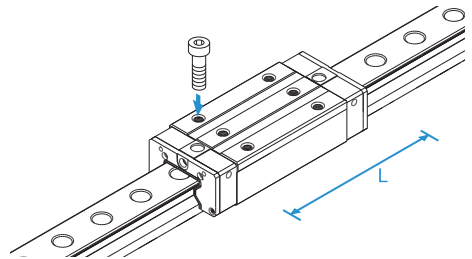

安装面的误差容许值

保持器型滚柱滚动导轨SRN型使用滚柱作为滚动体,因此具有极高的刚性,并且通过滚柱保持器可防止滚柱的偏移,但是安装表面需要以高精度加工。如果安装表面的误差过大,它将会影响滚动阻力以及使用寿命。下表列出了与径向间隙相应的安装面最大容许值(极限值)。

表1 两根轨道的平行度误差容许值(P)

单位: mm

径向间隙 公称型号	普通	C1	C0
SRN 35	0.014	0.010	0.007
SRN 45	0.017	0.013	0.009
SRN 55	0.021	0.014	0.011
SRN 65	0.027	0.018	0.014



图1

表2 两根轨道的垂直方向误差容许值(X)

单位: mm

径向间隙	普通	C1	C0
安装面的误差容许值X	0.00030a	0.00021a	0.00011a

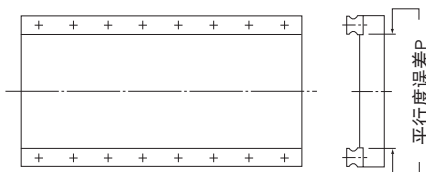
$$X = X_1 + X_2$$

X_1 : 轨道安装面的水平差

X_2 : 滑块安装面的水平差

计算例

轨道跨距

$$a = 500\text{mm时}$$

安装面的误差容限

$$X = 0.0003 \times 500 = 0.15$$



图2

表3 轴向的水平误差容许值(Y)

单位: mm

安装面的误差容许值	0.000036b
-----------	-----------

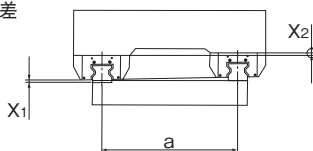

图3

SRN-C、SRN-LC型

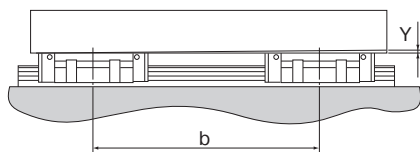
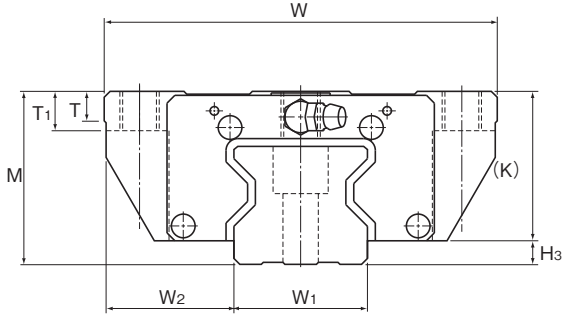

公称型号	外形尺寸			LM滑块尺寸																油嘴	H ₃
	高度	宽度	长度	B	C	C ₂	S	H	L ₁	T	T ₁	K	N	E	e ₀	f ₀	D ₀				
	M	W	L																		
SRN 35C SRN 35LC	44	100	125 155	82	62	52	M10	8.5	82.2 112.2	7.5	10	38	6.5	12	8	6.5	5.2	B-M6F	6		
SRN 45C SRN 45LC	52	120	155 190	100	80	60	M12	10.5	107 142	7.5	15	45	7	12	8.5	7	5.2	B-M6F	7		
SRN 55C SRN 55LC	63	140	185 235	116	95	70	M14	12.5	129 179.2	10.5	18	53	8	16	10	8	5.2	PT1/8	10		
SRN 65LC	75	170	303	142	110	82	M16	14.5	229.8	19.5	20	65	14	16	9	11	5.2	PT1/8	11.5		

公称型号的构成例

SRN45 C 2 KK C0 +1160L P Z T -II

公称型号

LM滑块的种类

防尘附件标记(※1)

LM轨道长度(单位mm)

带板式线轨防尘罩

LM轨道拼接标记

相同平面上所使用的轴数标记(※4)

同一轨道上使用的LM滑块的个数

径向间隙标记(※2)
普通(无标记)/轻预压(C1)
中预压(C0)

精度标记(※3)
精密级(P) / 超精密级(SP)
超超精密级(UP)

(※1)参照图1-534上的防尘附件。(※2)参照图1-74。(※3)参照图1-79。(※4)参照图1-13。

注)此公称型号以1轴单元为1套装置。(而当2轴平行使用时,至少需要2套装置。)

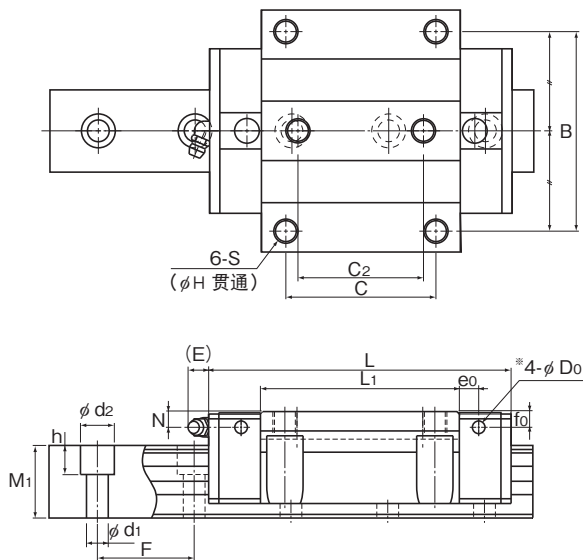

单位：mm

宽度 W_1 0 -0.05	LM轨道尺寸					基本额定载荷		静态容许力矩 $kN \cdot m^*$					质量	
	W_2	M_1	F	$d_1 \times d_2 \times h$	长度* Max	C kN	C_0 kN	M_A		M_B		M_C	LM滑块 kg	LM轨道 kg/m
								单滑块	双滑块 紧靠	单滑块	双滑块 紧靠			
34	33	30	40	$9 \times 14 \times 12$	3000	59.1 76	119 165	1.66 3.13	10.1 17	1.66 3.13	10.1 17	2.39 3.31	1.6 2	6.9
45	37.5	36	52.5	$14 \times 20 \times 17$	3090	91.9 115	192 256	3.49 6.13	20 32.2	3.49 6.13	20 32.2	4.98 6.64	3 3.6	11.3
53	43.5	43	60	$16 \times 23 \times 20$	3060	131 167	266 366	5.82 10.8	33 57	5.82 10.8	33 57	8.19 11.2	4.9 6.4	15.8
63	53.5	49	75	$18 \times 26 \times 22$	3000	278	599	22.7	120	22.7	120	22.1	12.7	21.3

注) 为防止异物进入LM滑块, 顶面的润滑孔和侧喷嘴用备用孔*并未钻通。

详细情况请参照 [图 1-465](#)。

长度* 长度Max是指LM轨道的标准最大长度。(参照 [图 1-464](#))

静态容许力矩* 单滑块: 使用1个LM滑块的静态容许力矩值

2个紧靠: 2个LM滑块紧靠时的静态容许力矩值

SRN-R、SRN-LR型

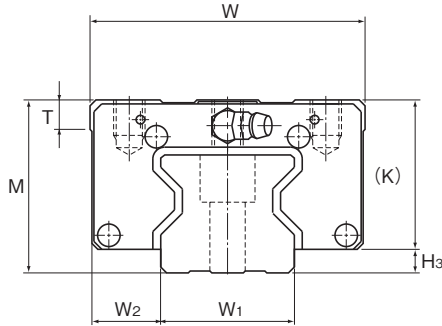

公称型号	外形尺寸			LM滑块尺寸													H ₃
	高度	宽度	长度	B	C	S × ℓ	L ₁	T	K	N	E	e ₀	f ₀	D ₀	油嘴		
	M	W	L														
SRN 35R SRN 35LR	44	70	125 155	50	50 72	M8 × 9	82.2 112.2	7.5	38	6.5	12	8	6.5	5.2	B-M6F	6	
SRN 45R SRN 45LR	52	86	155 190	60	60 80	M10 × 11	107 142	7.5	45	7	12	8.5	7	5.2	B-M6F	7	
SRN 55R SRN 55LR	63	100	185 235	75	75 95	M12 × 13	129 179.2	10.5	53	8	16	10	8	5.2	PT1/8	10	
SRN 65LR	75	126	303	76	120	M16 × 16	229.8	19.5	65	14	16	9	11	5.2	PT1/8	11.5	

公称型号的构成例

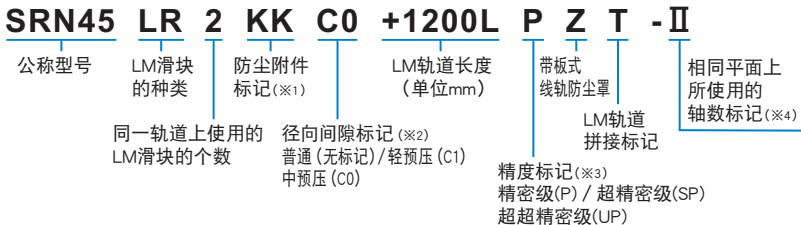

(※1) 参照图A1-534上的防尘附件。(※2) 参照图A1-74。(※3) 参照图A1-79。(※4) 参照图A1-13。

注) 此公称型号以1轴单元为1套装置。(而当2轴平行使用时, 至少需要2套装置。)

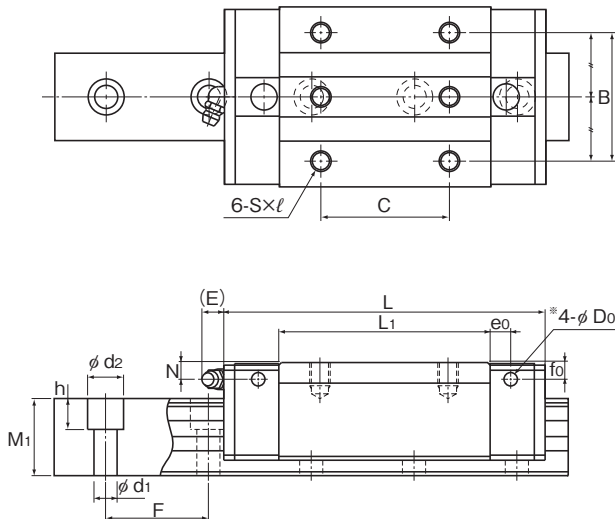

单位：mm

LM轨道尺寸						基本额定载荷		静态容许力矩 kN·m*					质量	
宽度 W ₁ 0 -0.05	高度		孔距 F	长度* Max	C	C ₀	M _A		M _B		M _C	LM滑块 kg	LM轨道 kg/m	
	W ₂	M ₁					单滑块	双滑块 紧靠	单滑块	双滑块 紧靠	单滑块			
34	18	30	40	3000	59.1 76	119 165	1.66 3.13	10.1 17	1.66 3.13	10.1 17	2.39 3.31	1.1 1.4	6.9	
45	20.5	36	52.5	3090	91.9 115	192 256	3.49 6.13	20 32.2	3.49 6.13	20 32.2	4.98 6.64	1.9 2.5	11.3	
53	23.5	43	60	3060	131 167	266 366	5.82 10.8	33 57	5.82 10.8	33 57	8.19 11.2	3.2 4.5	15.8	
63	31.5	49	75	3000	278	599	22.7	120	22.7	120	22.1	9.4	21.3	

注)为防止异物进入LM滑块,顶面的润滑孔和侧喷嘴用备用孔*并未钻通。

详细情况请参照图1-465。

长度* 长度Max是指LM轨道的标准最大长度。(参照图1-464)

静态容许力矩*

单滑块:使用1个LM滑块的静态容许力矩值

2个紧靠:2个LM滑块紧靠时的静态容许力矩值

LM轨道的标准长度和最大长度

表4表示SRN型的LM轨道标准长度和最大长度。要使用超过最大长度的LM轨道时，须采用拼接方式制作。详细情况请向THK咨询。

对于指定了特殊长度时的G尺寸，推荐使用表中的尺寸。如果G尺寸太长，安装后可能导致该部分的不稳定，甚至会影响精度。



表4 SRN型LM轨道的标准长度和最大长度

单位：mm

公称型号	SRN 35	SRN 45	SRN 55	SRN 65
LM轨道 标准长度 (L ₀)	280	570	780	1270
	360	675	900	1570
	440	780	1020	2020
	520	885	1140	2620
	600	990	1260	
	680	1095	1380	
	760	1200	1500	
	840	1305	1620	
	920	1410	1740	
	1000	1515	1860	
	1080	1620	1980	
	1160	1725	2100	
	1240	1830	2220	
	1320	1935	2340	
	1400	2040	2460	
	1480	2145	2580	
	1560	2250	2700	
	1640	2355	2820	
	1720	2460	2940	
	1800	2565	3060	
1880	2670			
1960	2775			
2040	2880			
2200	2985			
2360	3090			
2520				
2680				
2840				
3000				
标准孔距F	40	52.5	60	75
G	20	22.5	30	35
最大长度	3000	3090	3060	3000

注1) 对于最大长度，其随精度等级不同而异，详细情况请向THK咨询。

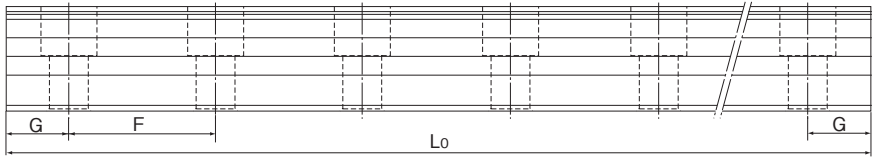
注2) 不能采用拼接的方式，但需要超过上述最大长度以上时，请向THK咨询。

润滑孔

【SRN型的润滑孔】

SRN型允许从LM滑块的侧面和顶面进行润滑。为了防止异物进入LM滑块，标准部件并未钻通润滑孔。如果使用润滑孔，请向THK咨询。

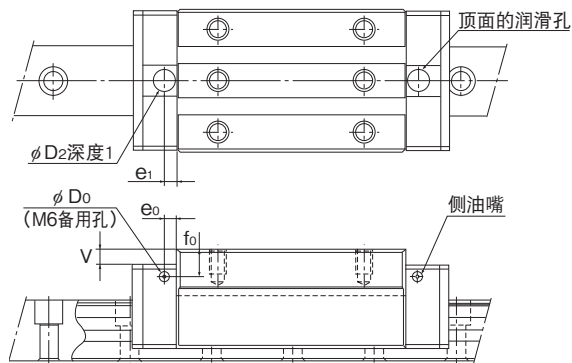

单位：mm

公称型号		侧喷嘴备用孔			适用的 喷嘴	顶面的润滑孔			
		e_0	f_0	D_0		D_2	(O形环)	V	e_1
SRN	35C 35LC	8	7.0	5.2	M6F	10.2	(P7)	0.4	6
	35R 35LR	8	7.0	5.2	M6F	10.2	(P7)	0.4	6
	45C 45LC	8.5	7.6	5.2	M6F	10.2	(P7)	0.4	7
	45R 45LR	8.5	7.6	5.2	M6F	10.2	(P7)	0.4	7
	55C 55LC	10	9.8	5.2	M6F	10.2	(P7)	0.4	11
	55R 55LR	10	9.8	5.2	M6F	10.2	(P7)	0.4	11
	65LC	9	13	5.2	M6F	10.2	(P7)	0.4	10
	65LR	9	13	5.2	M6F	10.2	(P7)	0.4	10

注)由于滚柱保持器的作用，润滑的间隔时间要比全滚柱型的产品长。但是，实际的润滑间隔时间是随高负荷和高速度等使用环境而变化的。详细情况请向THK咨询。

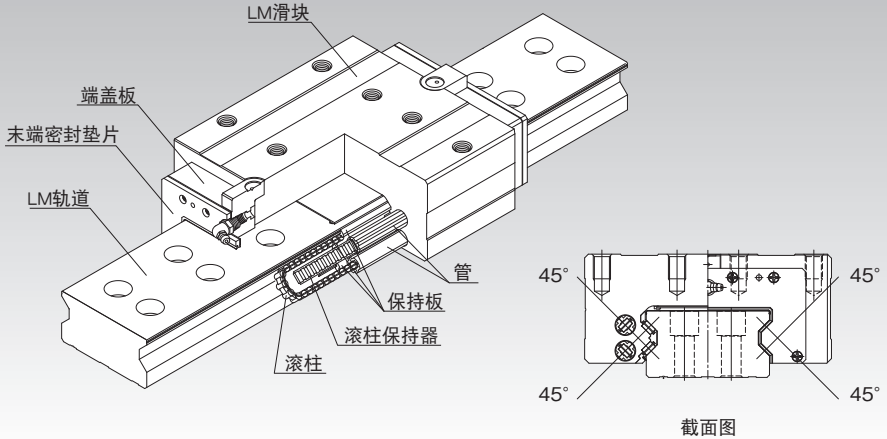

* 关于滚柱保持器, 请参照A1-436。

选择的要点	A1-10
设计的要点	A1-474
配件	A1-497
公称型号	A1-563
使用注意事项	A1-568
润滑相关产品	A24-1
安装步骤与维护	B1-89

力矩等效系数	A1-43
各方向的额定载荷	A1-59
各方向的等效系数	A1-61
径向间隙	A1-74
精度规格	A1-87
安装面的肩高和圆角半径	A1-486
安装面的容许误差	A1-469
配件安装后各型号的尺寸	A1-508

结构与特长

SRW型以保持器型滚柱滚动导轨SRG型为基础,加宽了轨道幅度,并将LM轨道安装孔设置为两列,因此具有很高的安装强度和安装稳定度。同时,此型号通过采用滚柱保持器,能获得低摩擦的平滑运动,是实现了长期运行而免维护的超高刚性滚柱导轨。

【超高刚性】

此型号加宽了轨道幅度,可以用两列装配螺栓来固定,因此安装强度有了大幅度的提高。另外,SRW型的横向滚动面距离(L)大,因此具有对滚动方向的力矩负荷(Mc力矩)承载能力较强的结构。

而且,SRW型使用了弹性变形小的滚柱作为滚动体,滚柱全长为滚柱直径的1.5倍以上,因此提高了刚性。



图1 SRW型与SRG型承受滚动方向力矩(Mc力矩)时的刚性比较结果



图2 SRW型与SRG型在断面部的比较

【通过防止偏移实现平滑运动】

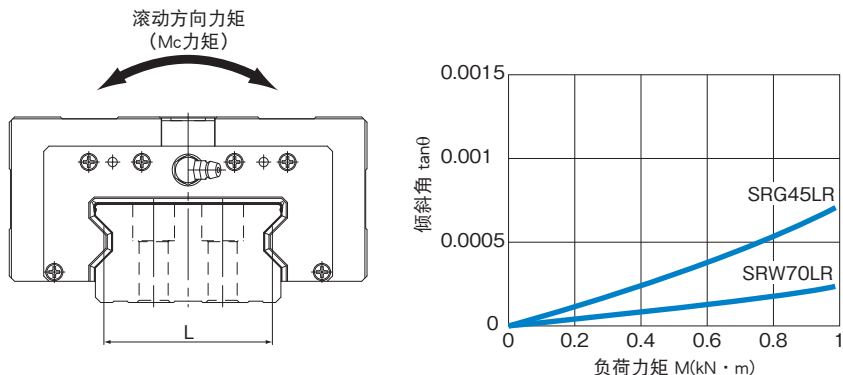
通过滚柱保持器使滚柱被均匀分隔排列进行循环,因此可以防止滑块到达负荷区时的滚柱偏移,还能最大程度地减少滚动阻力的起伏变动,从而实现平滑而稳定的运动。

【长期运行而免维护】

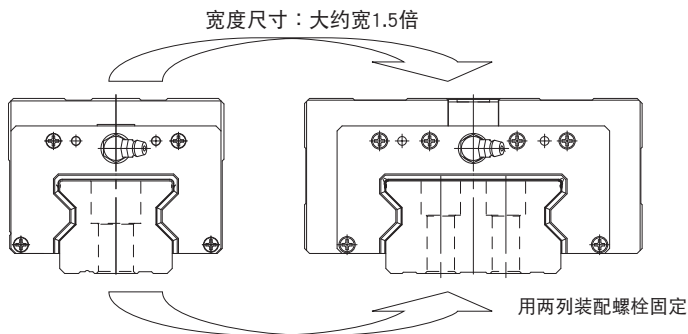
使用滚柱保持器可消除滚柱之间的相互摩擦,可使油脂保持在相邻滚柱间的润滑脂袋中。滚柱循环时,润滑脂袋能够提供隔离片和滚柱的接触曲面所必要数量的油脂,从而实现长期运行而免维护。



图3

种类与特长

SRW-LR型

尺寸表⇒[A1-470](#)

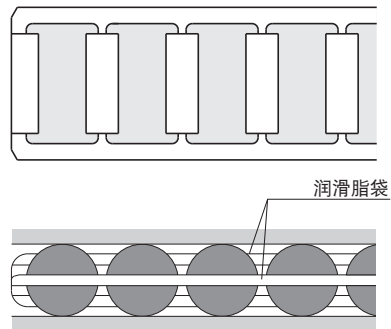
此为在LM滑块上实施了螺纹加工的类型。

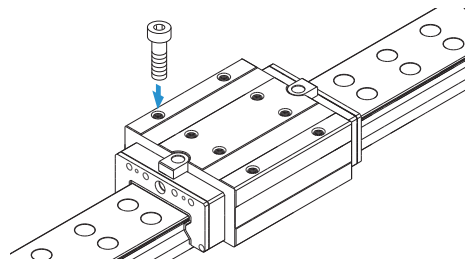

安装面的容许误差

保持器型滚柱滚动导轨SRW型使用滚柱作为滚动体,因此具有极高的刚性,并且通过滚柱保持器可防止滚柱的偏移,但是安装表面需要以高精度加工。如果安装表面的误差过大,它将会影响滚动阻力以及使用寿命。下表列出了与径向间隙相应的安装面最大容许值(极限值)。

表1 轨道之间的平行度误差(P) 单位: mm

径向间隙 公称型号	普通	C1	C0
	SRW 70	0.013	0.009
SRW 85	0.016	0.011	0.008
SRW 100	0.020	0.014	0.011
SRW 130	0.026	0.018	0.014
SRW 150	0.030	0.021	0.016

表2 轨道之间的水平误差(X) 单位: mm

径向间隙	普通	C1	C0
安装面精度 X	0.00020a	0.00014a	0.000072a

$X = X_1 + X_2$ X_1 : 轨道安装面的水平差

X_2 : 滑块安装面的水平差

计算例

当轨道跨距:

a=500mm 时

安装面的精度

$X = 0.0002 \times 500$

=0.1



图5



图6

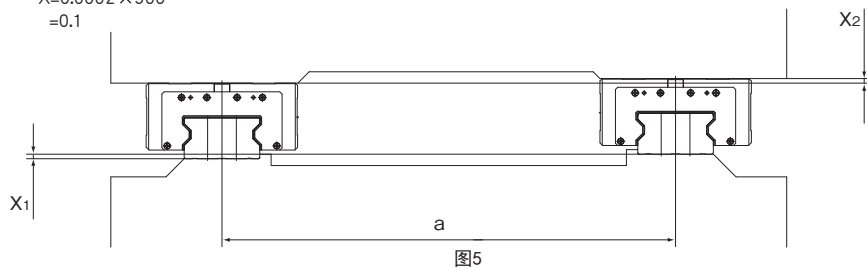

图4

表3 轴向上的水平误差(Y) 单位: mm

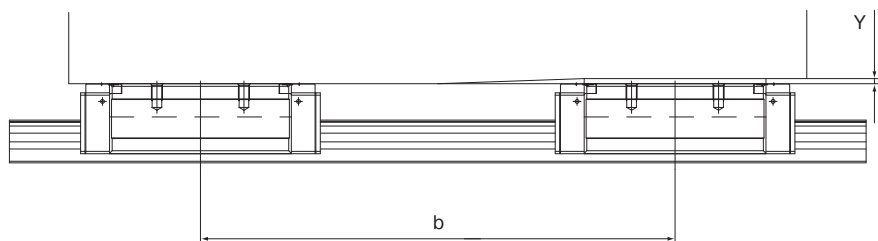
安装面精度	0.000036b
-------	-----------

SRW-LR型

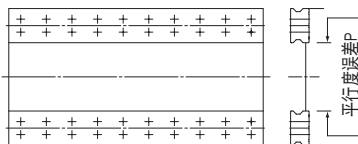
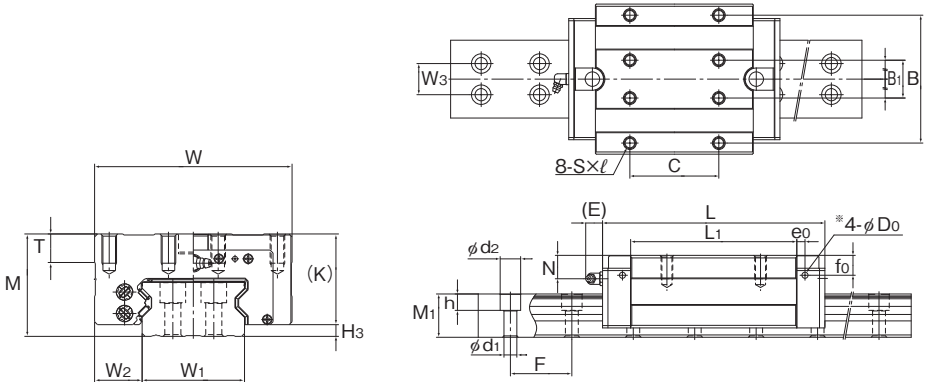

SRW70~100LR型

公称型号	外形尺寸			LM滑块尺寸													油嘴	H ₃
	高度	宽度	长度	B	B ₁	C	S×ℓ	L ₁	T	K	N	E	e ₀	f ₀	D ₀			
	M	W	L	B	B ₁	C	S×ℓ	L ₁	T	K	N	E	e ₀	f ₀	D ₀			
SRW 70LR	70	135	190	115	34	80	M10×20	142	20	62	20	16	7	17	5.2	B-PT1/8	8	
SRW 85LR	80	165	235	140	40	95	M12×19	179.2	28	70	22	16	9	18.5	5.2	B-PT1/8	10	
SRW 100LR	100	200	303	172	50	110	M14×20	229.8	20	88.5	27	16	9	23.5	5.2	B-PT1/8	11.5	
SRW 130LR	130	260	350	220	65	140	M20×35	250.8	30	114	25	16	15	42	8.2	B-PT1/8	16	
SRW 150LR	150	300	395	260	75	200	M20×40	280.2	35	134	28.8	16	15	53	8.2	B-PT1/8	16	

公称型号的构成例



(※1) 参照 **A1-534** 上的防尘附件。(※2) 参照 **A1-74**。(※3) 参照 **A1-87**。(※4) 参照 **A1-13**。

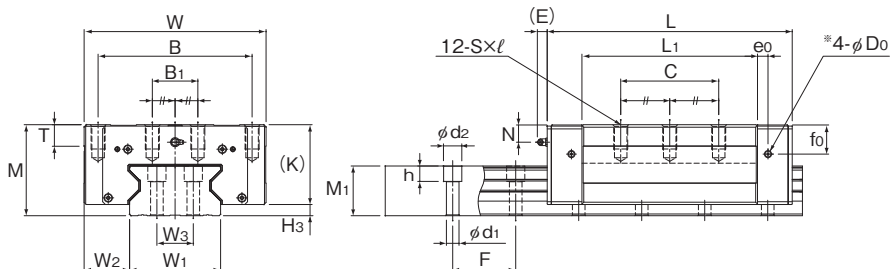

SRW130、150LR型

单位：mm

宽度	LM轨道尺寸							基本额定载荷		静态容许力矩 kN·m*					质量	
	W ₁ 0 -0.05	W ₂	W ₃	高度 M ₁	孔距 F	长度* Max	C	C ₀	M _a		M _b		M _c	LM 滑块 kg	LM 轨道 kg/m	
									单滑块	双滑块 紧靠	单滑块	双滑块 紧靠				
70	32.5	28	37	52.5	11×17.5×14	3090	115	256	6.13	32.2	6.13	32.2	10.2	6.3	18.6	
85	40	32	43	60	14×20×17	3060	167	366	10.8	57	10.8	57	17.5	11.0	26.7	
100	50	38	54	75	16×23×20	3000	278	599	22.7	120	22.7	120	33.9	21.6	35.9	
130	65	52	71	90	18×26×22	3000	497	990	45.3	239	45.3	239	74.2	41.7	61.0	
150	75	60	77	105	24×35×28	3000	601	1170	60	319	60	319	101.6	65.1	74.4	

注) 1) SRW型以SS规格为标准配置。

2) 此型号以1轴单元为1套装置。(而当2轴平行使用时, 至少需要2套装置。)

3) 有关LM轨道的标准长度, 请参照图1-472表4。

4) 为防止异物进入LM滑块, 顶面的润滑孔和侧喷嘴用备用孔*并未钻通。

详细请参照图1-473。

5) 请注意拆卸/安装夹具并未作为标准件包括在LM滚动导轨组件中。如果希望使用此夹具, 请与THK联系。

长度* 长度Max是指LM轨道的标准最大长度。(参照图1-472)

静态容许力矩* 单滑块: 使用1个LM滑块的静态容许力矩值

2个紧靠: 2个LM滑块紧靠时的静态容许力矩值

LM轨道的标准长度和最大长度

表4表示SRW型的LM轨道标准长度和最大长度。要使用超过最大长度的LM轨道时，须采用拼接方式制作。对于指定了特殊长度时的G尺寸，推荐使用表中的尺寸。如果G尺寸太长，安装后可能导致该部分的不稳定，甚至会影响精度。

另外，如果此型号要拼接使用，请务必指明总长度，以保证制造出来的产品在拼接部没有段差。



表4 SRW型LM轨道的标准长度和最大长度

单位：mm

公称型号	SRW 70	SRW 85	SRW 100	SRW 130	SRW 150
LM轨道 标准长度 (L ₀)	570	780	1270	1530	1340
	675	900	1570	1890	1760
	780	1020	2020	2250	2180
	885	1140	2620	2610	2600
	990	1260			
	1095	1380			
	1200	1500			
	1305	1620			
	1410	1740			
	1515	1860			
	1620	1980			
	1725	2100			
	1830	2220			
	1935	2340			
	2040	2460			
	2145	2580			
	2250	2700			
	2355	2820			
	2460	2940			
	2565	3060			
2670					
2775					
2880					
2985					
标准孔距F	52.5	60	75	90	105
G	22.5	30	35	45	40
最大长度	3090	3060	3000	3000	3000

注1) 对于最大长度，其随精度等级不同而异，详细情况请向THK咨询。

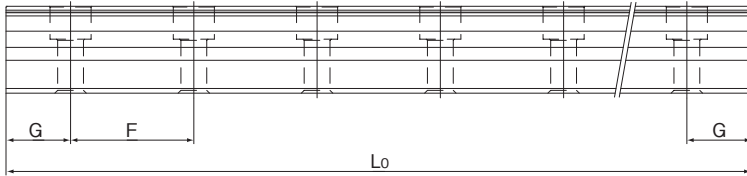
注2) 不能采用拼接的方式，但需要超过上述最大长度以上时，请向THK咨询。

润滑孔

【SRW型的润滑孔】

SRW型允许从LM滑块的侧面和顶面进行润滑。为了防止异物进入LM滑块，标准部件并未钻通润滑孔。如果使用润滑孔，请向THK咨询。

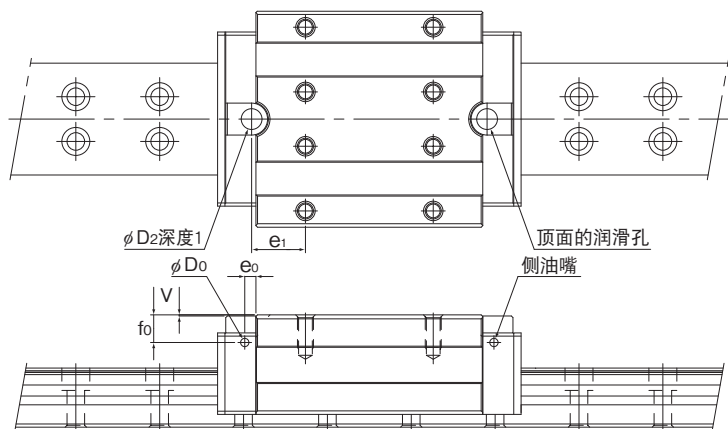

单位：mm

公称型号	侧喷嘴备用孔			适用的 喷嘴	顶面的润滑孔				
	e_0	f_0	D_0		D_2	(O形环)	V	e_1	
SRW	70	7	17	5.2	M6F	13	(P10)	0.4	33.7
	85	9	17.7	5.2	M6F	13	(P10)	0.4	42.75
	100	9	22.4	5.2	M6F	13	(P10)	0.4	55
	130	15	42	8.2	B-PT1/8	13	(P10)	0.4	10
	150	15	53	8.2	B-PT1/8	13	(P10)	0.4	10

注) 由于滚柱保持器的作用，润滑的间隔时间要比全滚柱型的产品长。但是，实际的润滑间隔时间是随高负荷和高速度等使用环境而变化的。详细情况请向THK咨询。

设计导轨结构

THK提供种类丰富的LM滚动导轨,可满足各种使用条件。

从通常的水平使用到垂直使用、反向使用、倾斜使用、挂壁使用以及单轴承受力矩等多种使用方式,将所占空间控制在最小,可容易实现具有长寿命、高刚性的直线导向。

但是需要根据安装方式探讨油嘴及配管接头在LM滑块上的安装位置。

安装方式为水平使用以外的情况时,润滑剂可能会有难以输送到滚动面上的情况。因此安装方式以及油嘴・配管接头在滑块上的位置请务必与THK联系。

此外,即使是带有密封垫片的LM滚动导轨,其内部的润滑剂也会在运行中逐渐渗漏出去。因此需要根据使用条件,以适当的时间间隔来补给油脂。

安装方式请参照图1-12、润滑请参照图24-2。

导轨结构的配置例

下图表示在使用LM滚动导轨时具有代表性的导轨结构与配置。

(关于基准面的表示, 请参照A1-495。)

各个方向都需要高刚性时使用2轴的场所

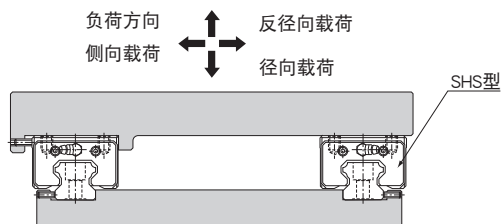

径向方向需要高刚性时使用2轴的场所

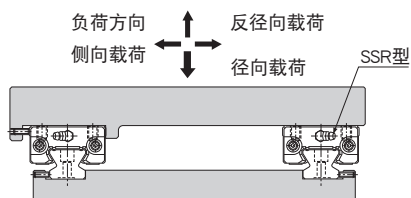

各个方向都要求高刚性且高度方向受限制的场所

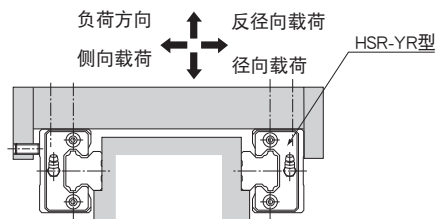

单轴使用的场合

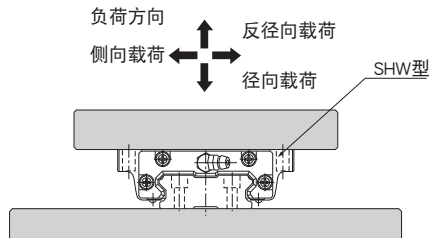

希望装置高度尽可能降低时的使用(预压可调节型)

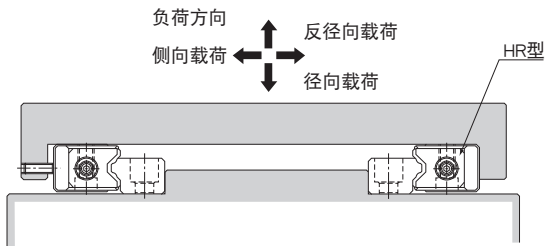

承载中等负荷而安装面比较粗糙的场合下使用(预压、自动调节型)

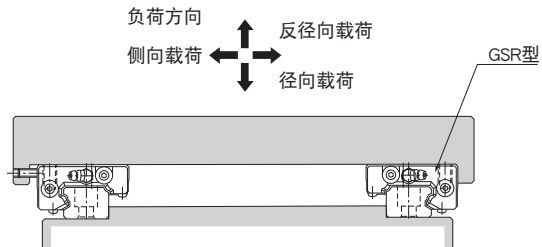

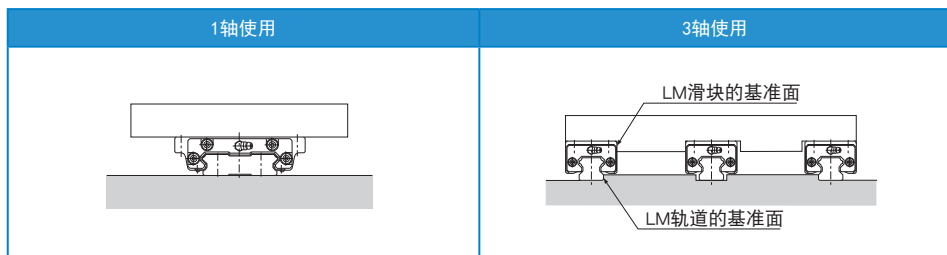

2轴使用

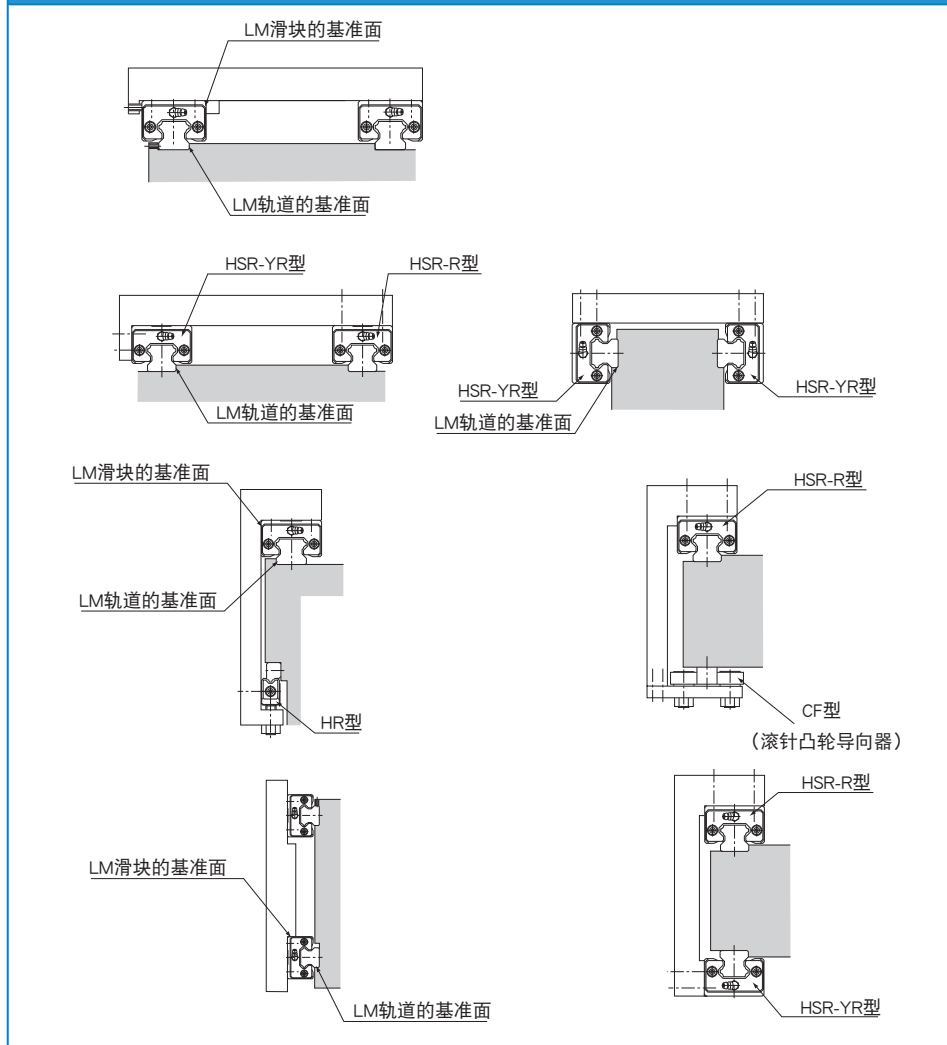

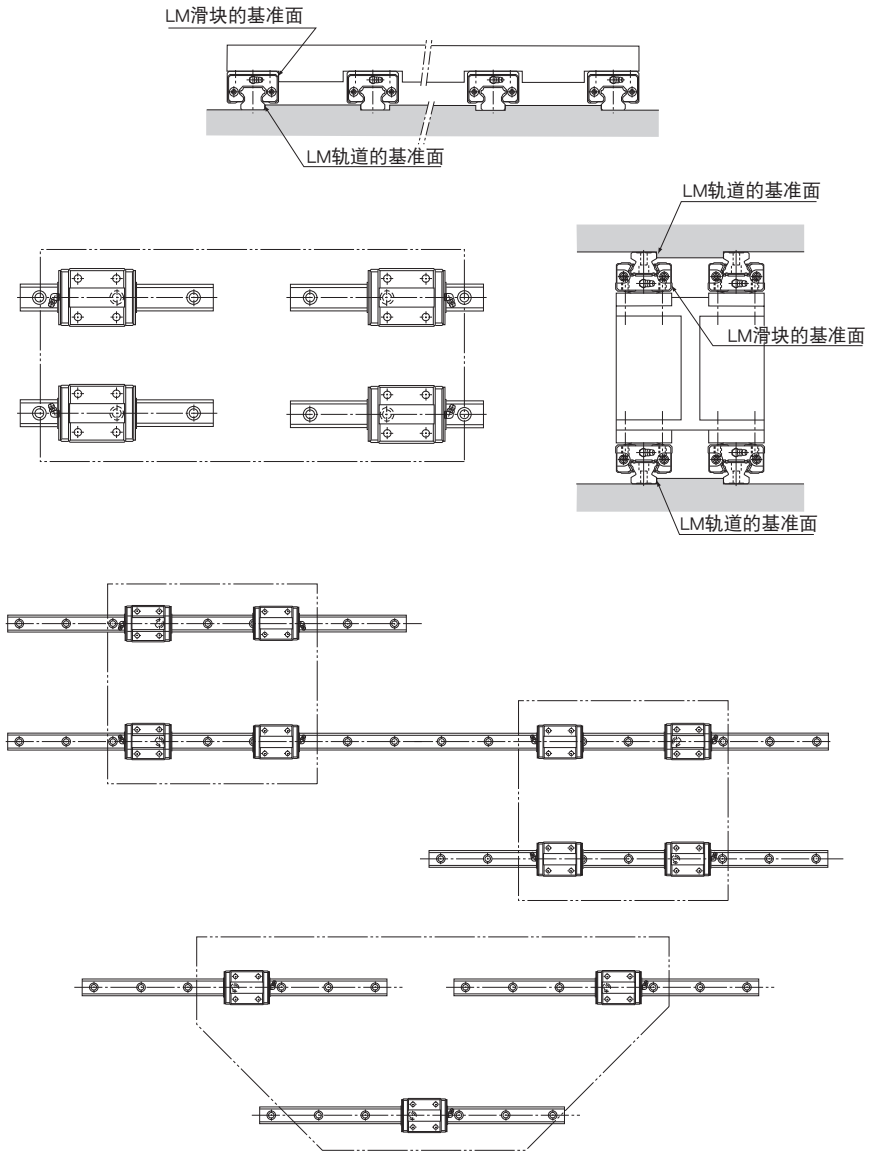

与使用条件相对应的LM滚动导轨的固定方法

根据LM滑块的安装空间或在构造上分为螺栓从上面往下安装的类型及螺栓从下面往上安装的类型，LM滚动导轨已形成多种系列。同时，根据LM轨道的安装方式还分为用螺栓固定的类型以及将LM轨道用夹紧装置固定的方式(JR型)，可根据不同的用途来进行选择。

安装LM滚动导轨有表1所示的方法，但是，特别是在机械中有振动，从而LM轨道或LM滑块的位置可能发生偏移的场所，推荐使用图1-480的固定方法。(2轴以上并列使用时，在横向上只需固定基准侧的LM滑块。)如果在结构上不能施行这样的方法时，可如图1-480表2所示，通过钉入定位销来固定。但是，因LM轨道的顶面和底面进行过表面硬化处理，可用超硬立铣刀在表面加工2~3mm后，再加工销钉孔。

表1 主要的基准侧固定方法

(a) 只在基准面固定	(b) 通过止动螺丝固定
	
(c) 通过压板固定	(d) 通过锥形楔块固定
	
(e) 通过销钉固定	
	

表2 主要的从动侧固定方法

(a) 只在轨道基准面固定	(b) 只在滑块基准面固定
	
(c) 没有基准面的固定	(d) 通过定位销固定
	

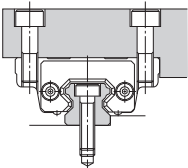
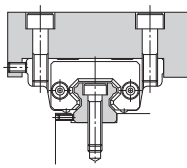
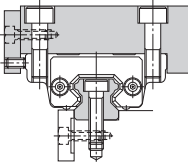
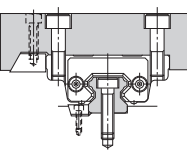
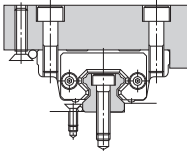
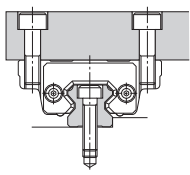
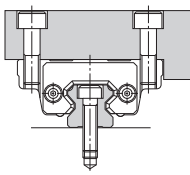
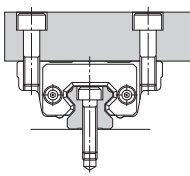
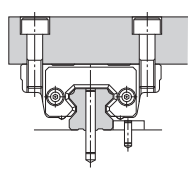

图1 机械中有冲击振动作用的情况

安装面的设计

安装面的设计

安装LM滚动导轨的装置，特别是要求高精度的场合，有必要高精度地安装LM轨道。此时，请注意以下要点来设计安装面。

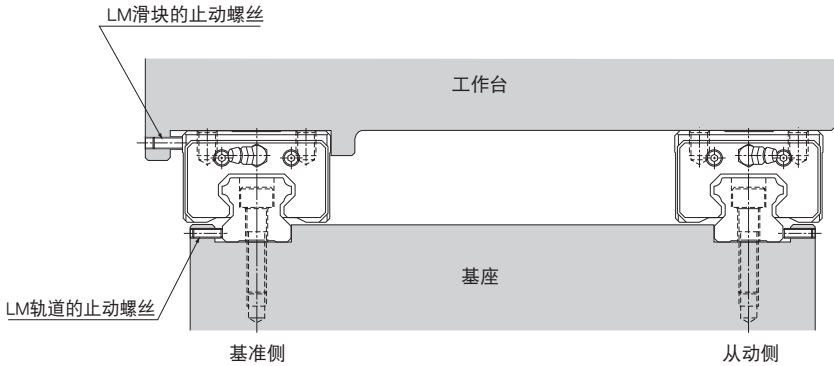
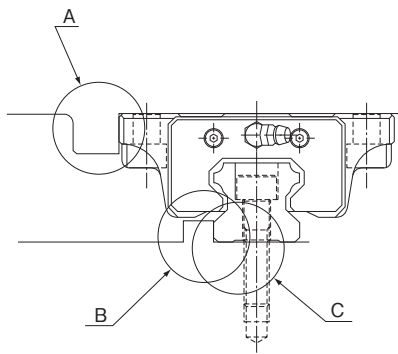

【角部的形状】

LM轨道或LM滑块安装面的角部形状，如果加工成比LM轨道或LM滑块的倒角尺寸更大的R形状，就可能无法正确地与基准面相接触。因此，设计安装面时请注意各项目中所记载的“角部的形状”进行设计。(图2)



图2

【基准面的直角度】

如果LM轨道或LM滑块的安装面与基准面的直角度精度无法保证，就可能无法正确地与基准面相接触。因此，请注意安装面与基准面的直角度的角度误差。(图3)

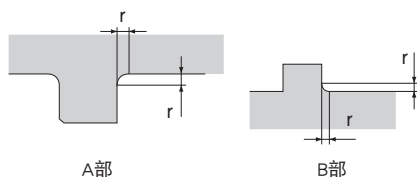

图3

【基准面的尺寸】

设计基准面时, 请注意基准面的高度、厚度。如果太高, 会有互相干扰的危险; 而相反如果太低, 会由于LM轨道或LM滑块的倒角而不能正确地定位。另外, 厚度如果太低, 承受横向负荷时会出现刚性不足, 或用横向推力螺栓进行定位时基准面的刚性不足, 进而引起精度不良, 请务必注意。(图4)

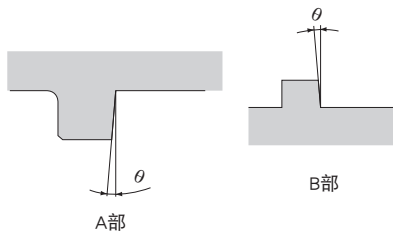

图4

【基准面到安装孔的尺寸公差】

LM轨道或LM滑块的基准面到安装孔的尺寸公差如果太大, 安装时就不能正确地定位, 请务必注意。通常, 根据型号不同会略有差异, 请设定在 $\pm 0.1\text{mm}$ 以内。(图5)

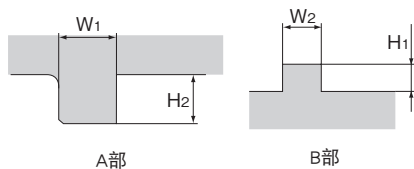

图5

【安装螺纹孔的倒角】

安装LM轨道时, 必须在安装面上加工螺纹孔。这时, 螺纹孔加工部的倒角如果太大或太小, 都会影响精度。(图6)

倒角尺寸的基准

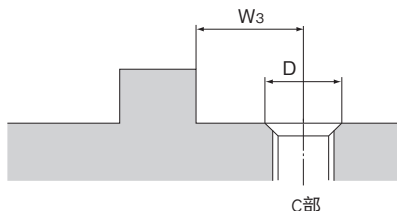
倒角内孔径 D = 螺栓的公称直径 + 螺距

例如: M6(螺距为1)倒角内孔径 D :

$$D = 6 + 1 = 7$$



图6

安装面的肩高和圆角半径

通常, LM轨道和LM滑块的安装面在其侧面设置有一个基准面, 这是为了便于装配以及高精度的定位。这一基准面肩部的高度随型号不同而变化。详细内容请参照图1-483至图1-489。

另外, 安装肩部的角部应加工为具有凹入部分, 或加工为小于角的半径 r , 以防止与LM轨道或LM滑块的倒角发生干扰。

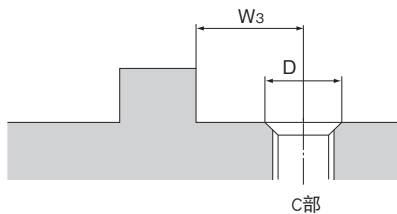
圆角半径 r 随型号不同而变化, 详细内容请参照图1-483至图1-489。

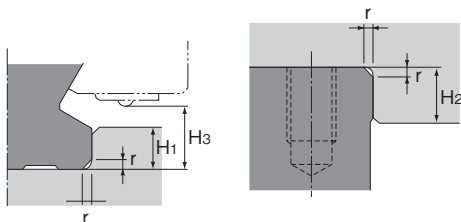

LM轨道的靠边

LM滑块的靠边 (LM外壳)

图7

【SR、SR-M1型】

单位: mm

公称型号	圆角半径 r (最大)	LM轨道的 肩部高度	LM滑块的 最大肩部高度	H_3
		H_1	H_2	
15	0.5	3.8	4	5.8
20	0.5	5	5	6
25	1	5.5	5	7
30	1	8	6	9.5
35	1	9	6	11.5
45	1	10	8	12.5
55	1.5	11	8	13.5
70	1.5	12	10	15
85	1.2	8	12	18.5
100	1.2	10	15	19
120	1.2	12	20	15
150	1.2	12	20	22

【JR型】

单位: mm

公称型号	圆角半径	LM滑块的 肩部高度
	r (最大)	H_2
25	1	5
35	1	6
45	1	8
55	1.5	10

【GSR型】

单位: mm

公称型号	圆角半径	LM轨道的 肩部高度	H_3
	r (最大)	H_1	
15	0.5	3	3.5
20	0.5	3.5	4
25	1	5	5.5
30	1	5	7
35	1	6	7.5
45	1	8	10

【SR-MS型】

单位: mm

公称型号	圆角半径	LM轨道的 靠边高度	LM滑块的 肩部高度	H_3
	r (最大)	H_1	H_2	
15	0.5	3.8	4	4.5
20	0.5	5	5	6

【NSR-TBC型】

单位: mm

公称型号	圆角半径	LM轨道的 肩部高度	LM滑块的 肩部高度	H_3
	r (最大)	H_1	H_2	
20	1	5	5	5.5
25	1	6	6	6.5
30	1	7	6	9
40	1	7	8	10.5
50	1	7	8	8
70	1	7	10	9.5



图8

【SHS型】

单位：mm

公称型号	圆角半径 r(最大)	LM轨道的 肩部高度 H ₁	LM滑块的 肩部高度 H ₂	H ₃
15	0.5	2.5	4	3
20	0.5	3.5	5	4.6
25	1	5	5	5.8
30	1	5	5	7
35	1	6	6	7.5
45	1	7.5	8	8.9
55	1.5	10	10	12.7
65	1.5	15	10	19

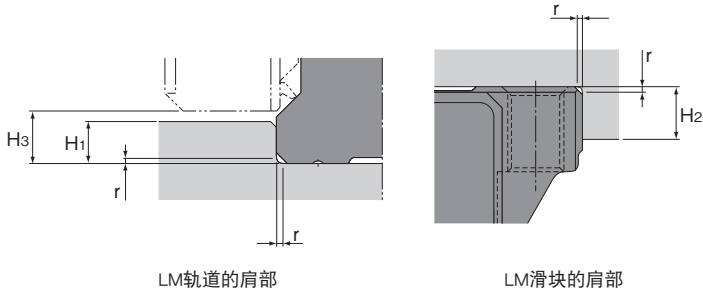
【SCR型】

单位：mm

公称型号	圆角半径 r(最大)	LM轨道的 肩部高度 H ₁	H ₃
15	0.5	2.5	3
20	0.5	3.5	4.6
25	1	5	5.8
30	1	5	7
35	1	6	7.5
45	1	7.5	8.9
65	1.5	15	19

【SVR/SVS和SNR/SNS型】

单位：mm

公称型号	圆角半径 r(最大)	LM轨道的 肩部高度 H ₁	LM滑块的 肩部高度 H ₂	H ₃
25X	0.5	4	5	5.5
30	1	5	5	7
35	1	6	6	9
45	1	8	8	11.6
55	1.5	10	10	14
65	1.5	10	10	15
75	1.5	12	12	15
85	1.5	14	14	17

【NR/NRS型】

单位：mm

公称型号	圆角半径 r(最大)	LM轨道的 靠边高度 H ₁	LM滑块的 肩部高度 H ₂	H ₃
25X	0.5	4	5	5.5
30	1	5	5	7
35	1	6	6	9
45	1	8	8	11.5
55	1.5	10	10	14
65	1.5	10	10	15
75	1.5	12	12	15
85	1.5	14	14	17
100	2	16	16	20

注)带有配件中的侧面刮板,防尘盖时,H₁、H₃尺寸会不一样。安装后的尺寸值请参考图1-505~图1-506。

【MX型】

单位：mm

公称型号	LM轨道的 圆角半径 r(最大)	LM轨道的 肩部高度 H ₁	H ₃
5	0.1	1.2	1.5
7W	0.1	1.7	2

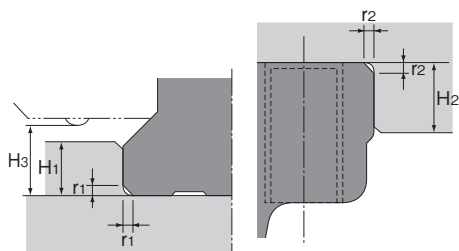

LM轨道的肩部

LM滑块的肩部

图9



图10

【HSR、HSR-M1和HSR-M2型】

单位：mm

公称型号	LM轨道的 圆角半径 r_1 (最大)	LM滑块的 圆角半径 r_2 (最大)	LM轨道的 肩部高度 H_1	LM滑块的 肩部高度 H_2	H_3
8	0.3	0.5	1.6	6	2.1
10	0.3	0.5	1.7	5	2.2
12	0.8	0.5	2.6	4	3.1
15	0.5	0.5	3	4	4.7
20	0.5	0.5	3.5	5	4
25	1	1	5	5	5.5
30	1	1	5	5	7
35	1	1	6	6	7.5
45	1	1	8	8	10
55	1.5	1.5	10	10	13
65	1.5	1.5	10	10	14
85	1.5	1.5	12	14	16
100	2	2	16	16	20.5
120	2.5	2.5	17	18	20
150	2.5	2.5	20	20	22.5

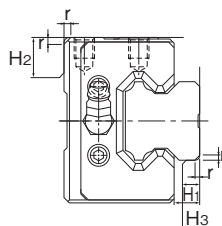
【EPF型】

单位：mm

公称型号	LM轨道的 圆角半径 r_1 (最大)	LM滑块的 圆角半径 r_2 (最大)	LM轨道的 靠边高度 H_1	LM滑块的 最大靠边高度 H_2	H_3
7M	0.2	0.4	1	3	1.5
9M	0.2	0.6	1	5	1.5
12M	0.5	0.6	1.5	6	2
15M	0.5	0.8	2.5	6.8	3

【HSR-YR型】

单位：mm

公称型号	圆角半径 r (最大)	LM轨道的 肩部高度 H_1	LM滑块的 肩部高度 H_2	H_3
15	0.5	3	4	3.5
20	0.5	3.5	5	4
25	1	5	5	5.5
30	1	5	5	7
35	1	6	6	7.5
45	1	8	8	10
55	1.5	10	10	13
65	1.5	10	10	14

【HCR、HMG型】

单位：mm

公称型号	LM轨道的 圆角半径 r_1 (最大)	LM滑块的 圆角半径 r_2 (最大)	LM轨道的 肩部高度 H_1	LM滑块的 最大肩部高度 H_2	H_3
12	0.8	0.5	2.6	6	3.1
15	0.5	0.5	3	4	4.8
25	1	1	5	5	7
35	1	1	6	6	8.5
45	1	1	8	8	11.5
65	1.5	1.5	10	10	15

【HSR-M1VV型】

单位：mm

公称型号	LM轨道的 圆角半径 r_1 (最大)	LM滑块的 圆角半径 r_2 (最大)	LM轨道的 靠边高度 H_1	LM滑块的 最大靠边高度 H_2	H_3
15	0.5	0.5	3	4	4.3



图11

【SRG型】

单位：mm

公称型号	LM轨道的 圆角半径 r_1 (最大)	LM滑块的 圆角半径 r_2 (最大)	LM轨道的 肩部高度 H_1	LM滑块的 肩部高度 H_2	H_3
15	0.5	0.5	2.5	4	3.0
20	0.5	0.5	3.5	5	4.6
25	1	1	4	5	4.5
30	1	1	4.5	5	5
35	1	1	5	6	6
45	1.5	1.5	6	8	8
55	1.5	1.5	8	10	10
65	1.5	2	9	10	11.5
85	1.5	1.5	12	14	16
100	2	2	12	16	16

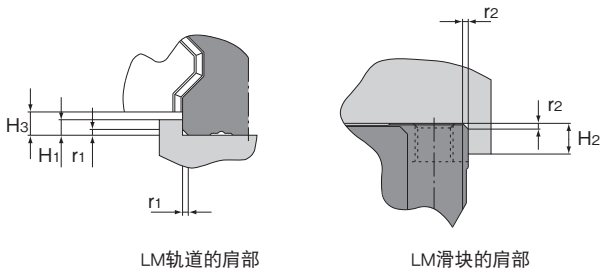
【SRN型】

单位：mm

公称型号	LM轨道的 圆角半径 r_1 (最大)	LM滑块的 圆角半径 r_2 (最大)	LM轨道的 肩部高度 H_1	LM滑块的 肩部高度 H_2	H_3
35	1	1	5	6	6
45	1.5	1.5	6	8	7
55	1.5	1.5	8	10	10
65	1.5	2	8	10	10

【SRW型】

单位：mm

公称型号	LM轨道的 圆角半径 r_1 (最大)	LM滑块的 圆角半径 r_2 (最大)	LM轨道的 肩部高度 H_1	LM滑块的 肩部高度 H_2	H_3
70	1.5	1.5	6	8	8
85	1.5	1.5	8	10	10
100	1.5	2	9	10	11.5
130	1.5	1.5	12	14	16
150	2	2	12	16	16



图12



图13

【SSR型】

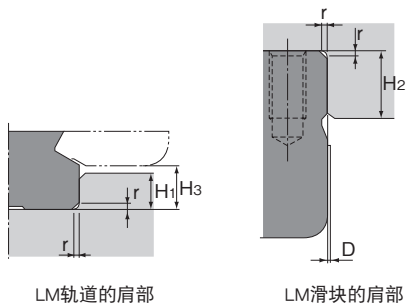
单位：mm

公称型号	圆角半径 r(最大)	LM轨道的 肩部高度 H ₁	LM滑块的 最大肩部高度 H ₂	H ₃	D
15 X	0.5	3.8	5.5	4.5	0.3
20 X	0.5	5	7.5	6	0.3
25 X	1	5.5	8	6.8	0.4
30 X	1	8	11.5	9.5	0.4
35 X	1	9	16	11.5	0.4

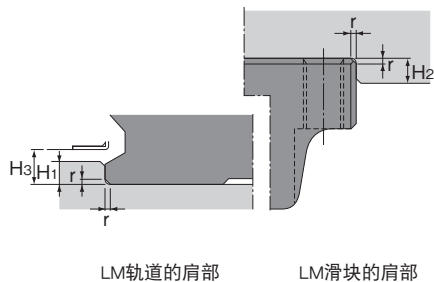
注)当基准面与LM滑块密切接触时,树脂层可能从LM滑块的整个宽度上多出距离D。为防止干扰,应将基准面肩部加工为拥有凹入部分,或将基准面肩部的高度限制为低于尺寸H₂。

【SHW、HRW型】

单位：mm

公称型号	圆角半径 r(最大)	LM轨道的 肩部高度 H ₁	LM滑块的 肩部高度 H ₂	H ₃
12	0.5	1.5	4	2
14	0.5	1.5	5	2
17	0.4	2	4	2.5
21	0.4	2.5	5	3
27	0.4	2.5	5	3
35	0.8	3.5	5	4
50	0.8	3	6	3.4
60	1	5	8	6.5



图14



图15

【HR型】

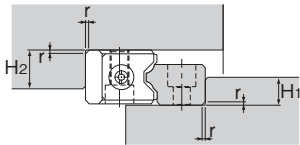
单位：mm

公称型号	圆角半径 r(最大)	LM轨道的 肩部高度 H ₁	LM滑块的 肩部高度 H ₂
918	0.3	5	6
1123	0.5	6	7
1530	0.5	8	10
2042	0.5	11	15
2555	1	13	18
3065	1	16	20
3575	1	18	26
4085	1.5	21	30
50105	1.5	26	32
60125	1.5	31	40

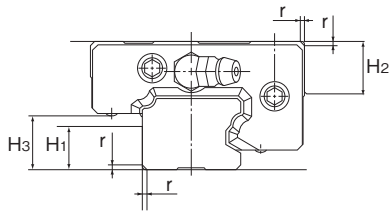
【GSR型】

单位：mm

公称型号	圆角半径 r(最大)	LM轨道的 肩部高度 H ₁	LM滑块的 肩部高度 H ₂	H ₃
15	0.6	7	7	8
20	0.8	9	8	10.4
25	0.8	11	11	13.2
30	1.2	11	13	15
35	1.2	13	14	17.5



图16

【GSR-R型】

单位：mm

公称型号	圆角半径 r(最大)	LM轨道的 肩部高度 H	H ₃
25	0.8	4	4.5
30	1.2	4	4.5
35	1.2	4.5	5.5

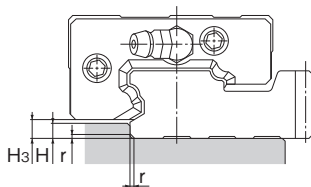

图17

【SRS型】

单位：mm

公称型号	LM轨道的 圆角半径 r_1 (最大)	LM滑块的 圆角半径 r_2 (最大)	LM轨道的 肩部高度 H_1	LM滑块的 肩部高度 H_2	H_3
5M	0.1	0.3	1.2	2	1.5
5WM	0.1	0.2	1.2	2.5	1.5
7M	0.1	0.2	0.9	3.3	1.3
7WM	0.1	0.1	1.4	3.8	1.8
9 M/N	0.1	0.3	0.5	4.9	0.9
9 WM/WN	0.1	0.5	2.5	4.9	2.9
12 M/N	0.3	0.2	1.5	5.7	2
12 WM/WN	0.3	0.3	2.5	5.7	3
15 M/N	0.3	0.4	2.2	6.5	2.7
15 WM/WN	0.3	0.3	2.2	6.5	2.7
20 M	0.3	0.5	3	8.7	3.4
25 M	0.5	0.5	4.5	10.5	5

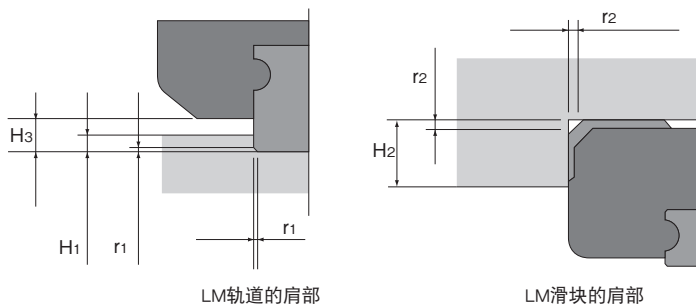
【RSR、RSR-M1型】

单位：mm

公称型号	LM轨道的 圆角半径 r_1 (最大)	LM滑块的 圆角半径 r_2 (最大)	LM轨道的 肩部高度 H_1	LM滑块的 肩部高度 H_2	H_3
3	0.1	0.3	0.8	1.2	1
5	0.1	0.3	1.2	2	1.5
7	0.1	0.5	1.2	3	1.5
9	0.3	0.5	1.9	3	2.2
12	0.3	0.3	1.4	4	3
15	0.3	0.3	2.3	5	4
20	0.5	0.5	5.5	5	7.5
3 W	0.1	0.3	0.7	2	1
5 W	0.1	0.3	1.2	2	1.5
7 W	0.1	0.1	1.7	3	2
9 W	0.1	0.1	3.9	3	4.2
12 W	0.3	0.3	3.7	4	4
14 W	0.3	0.3	3.2	5	3.5
15 W	0.3	0.3	3.7	5	4

【RSR-Z型】

单位：mm

公称型号	LM轨道的 圆角半径 r_1 (最大)	LM滑块的 圆角半径 r_2 (最大)	LM轨道的 肩部高度 H_1	LM滑块的 肩部高度 H_2	H_3
7 Z	0.1	0.5	1.2	3	1.5
9 Z	0.3	0.5	1.9	3	2.2
12 Z	0.3	0.3	2.1	4	2.4
15 Z	0.3	0.3	2.5	5	3.4
7 WZ	0.1	0.1	1.7	3	2
9 WZ	0.1	0.1	2.5	3	2.9
12 WZ	0.3	0.3	3	4	3.4
15 WZ	0.3	0.3	3	5	3.4

安装面的容许误差

即使安装面出现轻微变形或误差,也能通过LM滚动导轨具有的自动调心能力实现平滑稳定的直线运动。

【两根轨道的平行度误差容许值】

LM滚动导轨的安装误差可能会影响到寿命。下表所示为在正常使用时各型号的2轴平行度误差容许值(P)的参考。



图18 两根轨道的平行度误差容许值(P)

【SHS、SCR、HSR、CSR、HSR-M1、HSR-M2和HSR-M1VV型】

单位: μm

公称型号	C0间隙	C1间隙	普通间隙
8	—	10	13
10	—	12	16
12	—	15	20
15	—	18	25
20	18	20	25
25	20	22	30
30	27	30	40
35	30	35	50
45	35	40	60
55	45	50	70
65	55	60	80
85	70	75	90
100	85	90	100
120	100	110	120
150	115	130	140

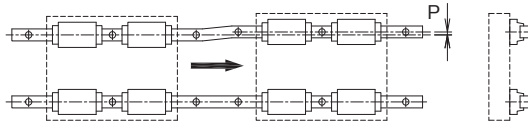
【SSR、SR和SR-M1型】

单位: μm

公称型号	C0间隙	C1间隙	普通间隙
15	—	25	35
20	25	30	40
25	30	35	50
30	35	40	60
35	45	50	70
45	55	60	80
55	65	70	100
70	65	80	110
85	80	90	120
100	90	100	130
120	100	110	140
150	110	120	150

【SVR、SNR和NR型】

单位: μm

公称型号	C0间隙	C1间隙	普通间隙
25	14	15	21
30	19	21	28
35	21	25	35
45	25	28	42
55	32	35	49
65	39	42	56
75	44	47	60
85	49	53	63
100	60	63	70

【JR型】

单位: μm

公称型号	—
25	100
35	200
45	300
55	400

【SVS、SNS和NRS型】

单位：μm

公称型号	C0间隙	C1间隙	普通间隙
25	10	11	15
30	14	15	20
35	15	18	25
45	18	20	30
55	23	25	35
65	28	30	40
75	31	34	43
85	35	38	45
100	43	45	50

【SHW、HRW型】

单位：μm

公称型号	C0间隙	C1间隙	普通间隙
12	—	10	13
14	—	12	16
17	—	15	20
21	—	18	25
27	—	20	25
35	20	22	30
50	27	30	40
60	30	35	50

【SRS、RSR、RSR-W、RSR-Z和RSR-M1型】

单位：μm

公称型号	哥德式拱形沟槽		圆弧沟槽
	C1间隙	普通间隙	普通间隙
3	—	2	—
5	—	2	—
7	—	3	—
9	3	4	11
12	5	9	15
14	6	10	—
15	6	10	18
20	8	13	25
25	10	15	30

【SR-MS型】

单位：μm

公称型号	CS间隙
15	8
20	8

【HR型】

单位：μm

公称型号	C0间隙	C1间隙	普通间隙
918	—	7	10
1123	—	8	14
1530	—	12	18
2042	14	15	20
2555	20	24	35
3065	22	26	38
3575	24	28	42
4085	30	35	50
50105	38	42	55
60125	50	55	65

【GSR、GSR-R型】

单位：μm

公称型号	—
15	30
20	40
25	50
30	60
35	70

【NSR-TBC型】

单位：μm

公称型号	C1间隙	普通间隙
20	40	50
25	50	70
30	60	80
40	70	90
50	80	110
70	90	130

【安装面的平面度】

下列表格显示了SRS、RSR和RSR-W型在正常运行时不会影响其使用寿命的安装面的平面度误差。请注意，如果对于上述之外的型号，安装面的平面度无法保证必要精度时，也可能影响使用寿命。

【SRS型】

单位：mm

公称型号	平面度误差
5M	0.015/200
5WM	0.015/200
7M	0.025/200
7WM	0.025/200
9 M	0.035/200
9 WM	0.035/200
12 M	0.050/200
12 WM	0.050/200
15 M	0.060/200
15 WM	0.060/200
20 M	0.070/200
25 M	0.070/200

【SR-MS型】

单位：mm

公称型号	平面度误差
15	0.020/200
20	0.020/200

【RSR、RSR-W和RSR-Z型】

单位：mm

公称型号	平面度误差
3	0.012/200
5	0.015/200
7	0.025/200
9	0.035/200
12	0.050/200
14	0.060/200
15	0.060/200
20	0.110/200
7 A	0.100/200
9 A	0.160/200
12 A	0.200/200
15 A	0.250/200
20 A	0.300/200

注1) 对于安装面，在许多情况下结合了多个精度。因此建议使用上述数值的70%或70%以下。

注2) 上述数据适用于普通间隙。当间隙值高于普通间隙且上限为C1间隙时使用2个轨道的场合，建议使用上述数值的50%或50%以下。

【两根轨道的垂直方向误差容许值】

在A1-493~A1-494各表中的数值表示轴间距离每500mm, 两根轨道的垂直方向的误差容许值, 并且其与轴间距离成比例(对于RSR型为200mm)。



图19 两根轨道的垂直方向误差容许值(S)

【SHS、HSR、CSR、HSR-M1、HSR-M2和HSR-M1VV型】

单位: μm

公称型号	C0间隙	C1间隙	普通间隙
8	—	11	40
10	—	16	50
12	—	20	65
15	—	85	130
20	50	85	130
25	70	85	130
30	90	110	170
35	120	150	210
45	140	170	250
55	170	210	300
65	200	250	350
85	240	290	400
100	280	330	450
120	320	370	500
150	360	410	550

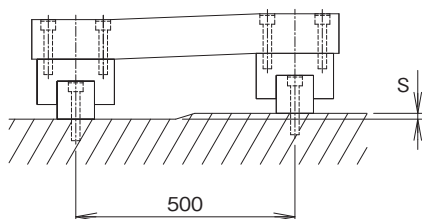
【SSR、SR和SR-M1型】

单位: μm

公称型号	C0间隙	C1间隙	普通间隙
15	—	100	180
20	80	100	180
25	100	120	200
30	120	150	240
35	170	210	300
45	200	240	360
55	250	300	420
70	300	350	480
85	350	420	540
100	400	480	600
120	450	540	720
150	500	600	780

【SVR、SNR和NR型】

单位: μm

公称型号	C0间隙	C1间隙	普通间隙
25	35	43	65
30	45	55	85
35	60	75	105
45	70	85	125
55	85	105	150
65	100	125	175
75	110	135	188
85	120	145	200
100	140	165	225

【JR型】

单位: μm

公称型号	—
25	400
35	500
45	800
55	1000

【SVS、SNS和NRS型】

单位：μm

公称型号	C0间隙	C1间隙	普通间隙
25	49	60	91
30	63	77	119
35	84	105	147
45	98	119	175
55	119	147	210
65	140	175	245
75	154	189	263
85	168	203	280
100	196	231	315

【SRS、RSR、RSR-W、RSR-Z和RSR-M1型】

单位：μm

公称型号	哥德式拱形沟槽		圆弧沟槽
	C1间隙	普通间隙	普通间隙
3	—	15	—
5	—	20	—
7	—	25	—
9	6	35	160
12	12	50	200
14	20	60	—
15	20	60	250
20	30	70	300
25	40	80	350

【SHW、HRW型】

单位：μm

公称型号	C0间隙	C1间隙	普通间隙
12	—	11	40
14	—	16	50
17	—	20	65
21	—	85	130
27	—	85	130
35	70	85	130
50	90	110	170
60	120	150	210

【HR型】

单位：μm

公称型号	C0间隙	C1间隙	普通间隙
918	—	15	45
1123	—	20	50
1530	—	60	90
2042	50	60	90
2555	85	100	150
3065	95	110	165
3575	100	120	175
4085	120	150	210
50105	140	175	245
60125	170	200	280

【GSR、GSR-R型】

单位：μm

公称型号	—
15	240
20	300
25	360
30	420
35	480

【NSR-TBC型】

单位：μm

公称型号	C1间隙	普通间隙
20	210	300
25	240	360
30	270	420
40	360	540
50	420	600
70	480	660

【SR-MS型】

单位：mm

公称型号	CS间隙
15	0.020/200
20	0.020/200

基准侧LM滚动导轨的表示以及组合

【基准侧LM滚动导轨的表示】

在同一平面上安装的所有LM轨道标有相同的制造编号。在这些LM轨道中，在制造编号之后标有“KB”的轨道为基准LM轨道。在基准LM轨道上的LM滑块设置有按规定的精度要求加工的基准面，其可作为工作台的定位基准。（参照图20）

但是，普通级精度的LM滚动导轨不标有KB。因此，只要具有相同的制造编号，任何LM轨道均可作为基准侧使用。

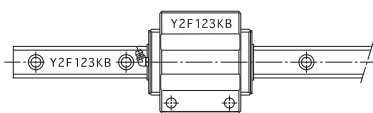

基准侧的LM滚动导轨

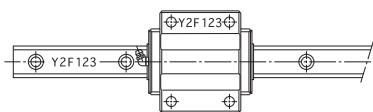

从动侧的LM滚动导轨



图20 基准侧LM滚动导轨与从动侧LM滚动导轨

【基准面的表示】

在LM滚动导轨中，LM滑块的基准面是标有THK商标面的相反一侧，而LM轨道的基准面是在标有一根线的表面（参见图21）。如果必须要使LM轨道和滑块的基准面与上述相反，或如果油嘴必须对着相反的方向，订购时请予以指明。

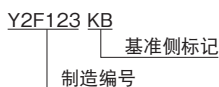
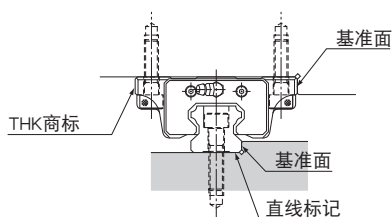

基准侧的LM滚动导轨

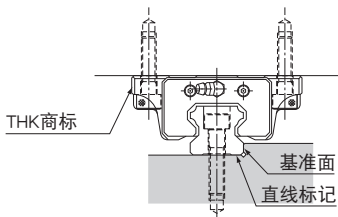

从动侧的LM滚动导轨

图21 基准面的表示

【LM轨道和LM滑块的组合表示】

组合在一起使用的LM轨道和LM滑块具有相同的制造编号。当需要从LM轨道拆卸一个LM滑块然后再重新安装此LM滑块，请务必确保它们具有相同的制造编号并且这些编号应面向相同的方向。(图22)



图22 LM轨道和LM滑块的组合表示

【拼接使用】

当订购1根长的LM轨道时，将会以拼接方式加以制造。当拼接轨道时，请务必按如图23所示的拼接标记正确定位装配。

另外，当对2根平行排列的LM轨道加以拼接时，在制造这2根LM滚动导轨时就要使它们能够以轴对称状态排列。

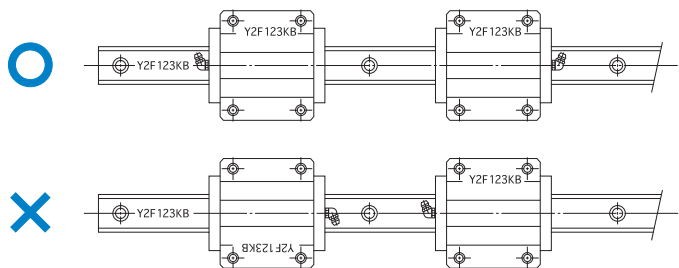

图23 拼接使用

LM滚动导轨
配件

按型号分类的配件对应表

型号	种类	防尘													
		末端密封垫片	侧面密封垫片	内部密封垫片	未端密封垫片 +侧面密封垫片 (+内部密封垫片)	双密封垫片 +侧面密封垫片 +内部密封垫片	双密封垫片 +侧面密封垫片 +内部密封垫片 +金属刮板	未端密封垫片 +侧面密封垫片 +内部密封垫片 +金属刮板	LaCS	侧面刮板	末端密封垫片 +防尘盖	双密封垫片 +防尘盖			
		UU	—	—	SS	DD	ZZ	KK	HH	YY	JJ	TT			
球保持器型	SHS	15~65	○	○	○	○*	○	○	○	○	○	○	—	—	—
	SSR	15~35	○*	○	—	○	○	○	○	○	○	○	—	—	—
	SVR	25~65	○	○	○	○	○	○	○	○	○	○	○	○	○
	SVS	25~65	○	○	○	○	○	○	○	○	○	○	○	○	○
	SNR	25~35	○	○	○	○	○	○	○	○	○	○	○	—	—
		45~65	○	○	○	○	○	○	○	○	○	○	○	—	—
	SNS	85	○	○	○	○	○	○	○	○	○	○	○	—	—
		25~35	○	○	○	○	○	○	○	○	○	○	○	—	—
		45~65	○	○	○	○	○	○	○	○	○	○	○	—	—
	SHW	85	○	○	○	○	○	○	○	○	○	○	○	—	—
		12, 14	○	○	—	○	—	—	—	—	○	—	—	—	—
		17	○	○	—	○	○	○	○	○	○	○	○	—	—
	SRS	21~50	○	○	○	○	○	○	○	○	○	○	○	—	—
		5	○*	—	—	—	—	—	—	—	—	—	—	—	—
7		○*	○	—	○	—	—	—	—	—	—	—	—	—	
SCR	9~25	○*	○	—	○	—	—	—	—	○	—	—	—	—	
	15~65	○	○	○	○	○	○	○	○	○	○	○	—	—	
EPS	7~15	—	—	—	—	—	—	—	—	—	—	—	—	—	
全钢球	HSR	8, 10, 12	○	—	—	—	—	—	—	—	—	—	—	—	—
		15, 20, 25	○	○	—	○*	○	○	○	○	○	○	—	—	—
		30, 35	○	○	—	○*	○	○	○	○	○	○	—	—	—
		45, 55, 65	○	○	—	○*	○	○	○	○	○	○	—	—	—
		85	○	○	—	○*	○	○	○	○	○	○	—	—	—
	100, 120, 150	○	○	—	○*	—	—	—	—	—	—	—	—	—	
	SR	15~25	○	○	—	○	○	○	○	○	○	○	○	—	—
		30~70	○	○	—	○	○	○	○	○	○	○	○	—	—
		85~150	○	○	—	○	—	—	—	—	—	—	—	—	—
	NR	25~65, 100	○	○	○	○	○	○	○	○	○	○	○	—	—
		75, 85	○	○	○	○	○	○	○	○	○	○	○	—	—
	NRS	25~65, 100	○	○	○	○	○	○	○	○	○	○	○	—	—
		75, 85	○	○	○	○	○	○	○	○	○	○	○	—	—
	HRW	12, 14	○*	○	—	○	—	—	—	—	—	—	—	—	—
17, 21		○*	—	—	—	○	○	○	○	○	○	○	—	—	
27~60		○*	○	—	○	○	○	○	○	○	○	○	—	—	

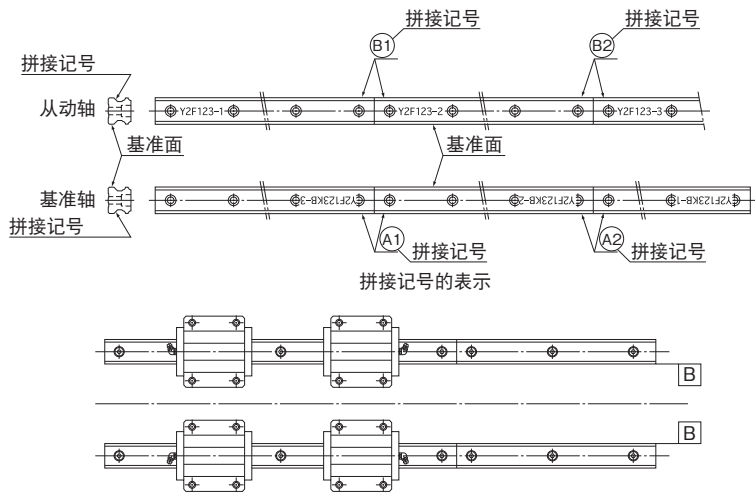
- ※1 SHS型：专用GC形孔盖...仅不对应SHS15型
- ※2 SSR型：专用GC形孔盖...不对应SSR15型、不锈钢制...对应XX、XW
- ※3 SNR型：板式线轨防尘罩SV型...对应SNR35~65型
- ※4 SNS型：板式线轨防尘罩SV型...对应SNS35~65型
- ※5 SHW型：GG、PP...仅对应SHW21型、专用GC形孔盖...对应SHW35、50型
- ※6 SRS型：专用C形孔盖...对应SRS9、12W、20、25型
- ※7 SCR型：专用GC形孔盖...仅不对应SCR15型
- ※8 HSR型：GG...对应HSR25型、SP型...对应HSR15~100型、专用C形孔盖...对应HSR12~100型、GC形...对应HSR20~100型。
专用L.M防尘盖...对应HSR25~55型、HSR型Ot级...仅SS对应
HSR30~85型也可采用内部密封垫片
- ※9 SR型：ZZ、KK...SR15、20型无法安装油嘴。
专用C形孔盖...对应SR15~85型、专用GC形孔盖...对应SR20~85型、专用L.M防尘盖...对应SR25~55、
不锈钢制...对应SR15~35型

表中的记号⇒ ○:对应 △:某些型号对应(请确认注释内容) ★:THK推荐产品(标准库存品)

	低阻力 末端密封垫片	低阻力 末端密封垫片 +侧面密封垫片	LiCS	LiCS +侧面密封垫片 +内部密封垫片	板式线轨防 尘罩SV型	薄钢带 SP型	专用C形 孔盖	专用GC形 孔盖	专用伸缩 护罩	专用LM 防尘盖	LM轨道底 面有螺纹 孔的类型	润滑		防锈	
												TPH (HSR 专用) TPS (SR 专用)	K	OZ 自润 滑器	端盖板横 向油嘴的 有无
	LL	RR	GG	PP	Z	Z	—	—	—	—	K	OZ	—	F	M
	—	—	○	○	—	○	○	△※1	○	—	○	○	○	○	—
	—	—	○	○	—	○	○	△※2	○	—	○	○	○	○	△※2
	—	—	—	—	—	—	○	○	○	—	—	○	○	○	—
	—	—	—	—	—	—	○	○	○	—	—	○	○	○	—
	—	—	○	○	△※3	○	○	○	○	—	—	○	○	○	—
	—	—	—	—	○	○	○	○	○	—	—	○	○	○	—
	—	—	—	—	—	○	○	○	○	—	—	○	○	○	—
	—	—	○	○	△※4	○	○	○	○	—	—	○	○	○	—
	—	—	—	—	○	○	○	○	○	—	—	○	○	○	—
	—	—	—	—	—	○	○	○	○	—	—	○	○	○	—
	—	—	—	—	—	—	○	—	—	—	—	○	—	○	○
	—	—	△※5	△※5	—	—	○	△※5	○	—	—	○	—	○	—
	—	—	—	—	—	—	—	—	—	—	—	—	—	—	○
	—	—	—	—	—	—	—	—	—	—	—	○	—	—	○
	—	—	—	—	—	—	△※6	—	—	—	—	—	—	—	○
	—	—	—	—	—	—	○	△※7	—	—	○	○	○	○	—
	—	—	—	—	—	—	—	—	—	—	—	—	—	○	—
	—	—	—	—	—	—	△※8	—	—	—	—	—	—	○	○
	○	○	△※8	—	—	○	○	△※8	○	△※8	○	○	—	○	○
	○	○	—	—	—	○	○	○	○	○	○	○	—	○	○
	○	○	—	—	—	○	○	○	○	△※8	○	○	—	○	—
	—	—	—	—	—	○	○	○	○	—	—	○	—	○	—
	—	—	—	—	—	△※8	△※8	△※8	—	—	—	—	—	○	—
	○	○	—	—	—	○	○	△※9	○	△※9	○	—	—	○	○
	—	—	—	—	—	○	○	○	○	△※9	○	—	—	○	△※9
	—	—	—	—	—	△※9	△※9	—	—	—	—	—	—	○	—
	—	—	—	—	△※10	○	○	○	○	—	—	○	○	○	—
	—	—	—	—	△※10	○	△※10	△※10	○	—	—	—	○	○	—
	—	—	—	—	△※11	○	○	○	○	—	—	—	○	○	—
	—	—	—	—	△※11	○	△※11	△※11	○	—	—	—	—	○	—
	—	—	—	—	—	—	△※12	—	—	—	—	—	—	○	○
	—	—	—	—	—	—	○	—	○	—	—	—	—	○	○
	—	—	—	—	—	—	○	△※12	△※12	—	—	—	—	○	△※12

※10 NR型 : DD~HH...NR100型为横向油嘴、板式线轨防尘罩SV型...对应NR35~75型、专用C形GC形孔盖...仅不对应NR75型
 ※11 NRS型 : DD~HH...NRS100型为横向油嘴、板式线轨防尘罩SV型...对应NRS35~75型、专用C形GC形孔盖...仅不对应NRS75型
 ※12 HRW型 : 专用C形孔盖...对应HRW14~60型、专用GC形孔盖...对应HRW35, 50, 60型、专用防尘罩...对应HRW17~50型、不锈钢制...对应HRW12~35型

LM滚动导轨(配件)

型号	种类	防尘										
		末端密封垫片	侧面密封垫片	内部密封垫片	未端密封垫片 +侧面密封垫片 (+内部密封垫片)	双密封垫片 +侧面密封垫片 +内部密封垫片	双密封垫片 +侧面密封垫片 +内部密封垫片 +金属刮板	未端密封垫片 +侧面密封垫片 +内部密封垫片 +金属刮板	LaGS	侧面刮板	未端密封垫片 +防尘盖	双密封垫片 +防尘盖
		UU	—	—	SS	DD	ZZ	KK	HH	YY	JJ	TT
标记		UU	—	—	SS	DD	ZZ	KK	HH	YY	JJ	TT
全钢球	RSR	2, 3	—	—	—	—	—	—	—	—	—	—
		3W, 5, 7, 14, 20	○	—	—	—	—	—	—	—	—	—
		9, 9W, 12, 12W, 15, 15W	○	—	—	—	—	—	—	—	—	—
	RSR-Z	7	○*	—	—	—	—	—	—	—	—	—
		9	○*	—	—	—	—	—	—	—	—	—
		9W, 12, 12W, 15, 15W	○*	○	—	○	—	—	—	—	—	—
	HR	918~2555	○	—	—	—	—	—	—	—	—	—
		3065~60125	○	—	—	—	—	—	—	—	—	—
	GSR	15~35	○*	○	—	○	○	○	○	—	—	—
	GSR-R	25~35	○	○	—	○	○	○	○	—	—	—
	CSR	15~25	○	○	—	○	○	○	○	—	—	—
		30~45	○	○	○	○	○	○	○	—	—	—
	MX	5, 7	○	—	—	—	—	—	—	—	—	—
	JR	25~55	○	○	—	○	○	○	○	—	—	—
		12	○	—	—	—	—	—	—	—	—	—
	HCR	15~65	○	○	—	○	○	○※19	○※19	—	—	—
		15~65	○	—	—	—	—	—	—	—	—	—
	NSR	20TBC~30TBC	○	○	—	○	—	—	—	—	—	—
40TBC~70TBC		○	○	○	○	—	—	—	—	—	—	
HSR-M1	15M1	○	○	—	○	—	—	—	—	—	—	
	20M1~30M1	○	○	—	○	—	—	—	—	—	—	
	35M1	○	○	—	○	—	—	—	—	—	—	
SR-M1	15~35	○	○	—	○	—	—	—	—	—		
RSR-M1	9, 12W, 15W	○	—	—	—	—	—	—	—	—	—	
	9W, 12, 15, 20	○	—	—	—	—	—	—	—	—	—	
HSR-M2	15~25	○	○	—	○	—	—	—	—	—		
滚柱保持器型	SRG	15	○	○	○	○	○	—	—	—	—	
		20, 25, 35	○	○	○	○	○	○	○	—	—	
		30, 45, 55, 65	○	○	○	○	○	○	○	—	—	
		85, 100	○	○	○	○	○※22	—	—	—	—	
	SRN	35~65	○	○	○	○	○	○	○	—	—	
	SRW	70~100	○	○	○	○	○	○	○	—	—	
		130, 150	○	○	○	○	○	○	○	—	—	

- ※13 RSR型 : 专用C形孔盖...对应RSR9, 12W, 15W, 20型
- ※14 RSR-Z型 : 专用C形孔盖...对应RSR9, 12W, 15W型
- ※15 HR型 : 专用C形孔盖...对应HR1123~50105型、专用GC形孔盖...对应HR2042~50105
- ※16 GSR型 : 专用GC形孔盖...对应GSR20~35型
- ※17 GSR-R型 : 不对应齿条轨道的AP-HC处理
- ※18 CSR型 : 专用GC形孔盖...对应CSR20, 25型

表中的记号⇒ ○:对应 △:某些型号对应(请确认注释内容) ★:THK推荐产品(标准库存品)

	低扭力 末端密封垫片	低扭力 末端密封垫片 +侧面密封垫片	LiCS	LiCS +侧面密封垫片 +内部密封垫片	板式线轨防 尘罩SV型	薄钢带 SP型	专用C形 孔盖	专用GC形 孔盖	专用伸缩 护罩	专用LM 防尘盖	LM轨道底 面有螺纹 孔的类型	润滑		防锈	
												QZ自润 滑器	端盖板横 向油嘴的 有无	AP-HC, AP-C, AP-CF	不锈钢制 LM滚动导轨
	LL	RR	GG	PP	Z	Z	—	—	—	TPH (HSR专用) TPS (SR专用)	K	QZ	—	F	M
	—	—	—	—	—	—	—	—	—	—	—	—	—	○	○
	—	—	—	—	—	—	※13	—	—	—	—	—	—	○	○
	—	—	—	—	—	—	※13	—	—	—	—	○	—	○	○
	—	—	—	—	—	—	—	—	—	—	—	—	—	—	○
	—	—	—	—	—	—	○	—	—	—	—	○	—	—	○
	—	—	—	—	—	—	△※14	—	—	—	—	○	—	—	○
	—	—	—	—	—	—	△※15	△※15	—	—	—	—	—	○	○
	—	—	—	—	—	—	△※15	△※15	—	—	—	—	—	○	—
	—	—	—	—	—	—	○	△※16	—	—	—	—	—	○	—
	—	—	—	—	—	—	○	○	—	—	—	—	—	△※17	—
	○	○	—	—	—	—	○	△※18	—	—	○	—	—	○	—
	○	○	—	—	—	—	○	○	—	—	○	—	—	○	—
	—	—	—	—	—	—	—	—	—	—	○	—	—	○	○
	—	—	—	—	—	—	—	—	—	—	—	—	—	○	—
	—	—	—	—	—	—	—	—	—	—	—	—	—	○	—
	○	○	—	—	—	—	—	—	—	—	—	—	—	○	—
	—	—	—	—	—	—	○	△※20	—	—	—	—	—	○	—
	—	—	—	—	—	—	○	○	○	—	—	—	—	○	—
	—	—	—	—	—	—	○	○	○	—	—	—	—	○	—
	—	—	—	—	—	—	—	—	—	—	—	—	—	○	△
	—	—	—	—	—	—	—	○	—	—	—	—	—	○	△
	—	—	—	—	—	—	—	○	—	—	—	—	—	○	△
	—	—	—	—	—	—	—	○	—	—	—	—	—	○	△
	—	—	—	—	—	—	—	○	—	—	—	—	—	○	△
	—	—	—	—	—	—	—	○	—	—	—	—	—	○	△
	—	—	—	—	—	—	—	○	—	—	—	—	—	○	△
	—	—	—	—	—	—	—	○	—	—	—	—	—	○	△
	—	—	○	○	—	—	○	—	○	—	—	○	○	○	—
	—	—	○	○	△※22	—	○	○	○	—	—	○	○	○	—
	—	—	—	—	△※22	—	○	○	○	—	—	○	○	○	—
	—	—	—	—	○	—	○	○	○	—	—	○	○	○	—
	—	—	—	—	○	—	○	○	—	—	—	○	○	○	—
	—	—	—	—	○	—	○	○	—	—	—	○	○	○	—
	—	—	—	—	○	—	○	○	○	—	—	○	○	○	—

※19 HCR型 : ZZ, KK...HCR15型无法安装油嘴。
 ※20 HMG型 : 专用GC形孔盖...对应HMG25型
 ※21 HSR-M2型 : 专用GC形孔盖...对应HSR20, 25型
 ※22 SRG型 : DD...SRG100为横向油嘴。
 板式线轨防尘罩SV型...对应SRG25, 35~100型

LM滚动导轨(配件)

密封垫片和金属刮板

- 关于适用的型号,请参照 **A1-498** 上按型号分类的配件对应表。
- 关于带密封垫片的LM滑块尺寸(尺寸L)请参照 **A1-508**~**A1-515**。
- 密封垫片阻力的最大值请参照 **A1-521**~**A1-523**。

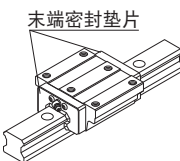
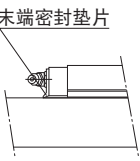
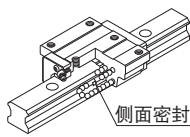
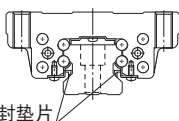
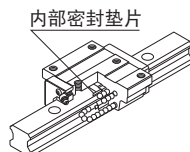
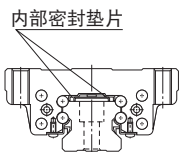
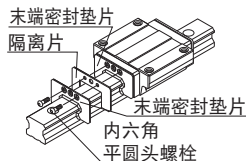
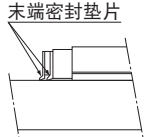
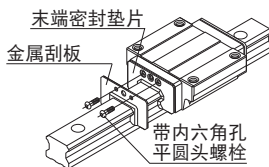
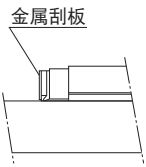
品名	原理图 / 安装部位	使用目的 / 使用部位
末端密封垫片	 <p>末端密封垫片</p>  <p>末端密封垫片</p>	在暴露于粉尘中的场所使用
侧面密封垫片	 <p>侧面密封垫片</p>  <p>侧面密封垫片</p>	在粉尘容易从侧面或底面(例如垂直、水平和逆向使用的安装方式)进入LM滑块的场所使用
内部密封垫片	 <p>内部密封垫片</p>  <p>内部密封垫片</p>	在严重暴露于粉尘或切削屑的场所使用
双密封店旁	 <p>末端密封垫片 隔离片 末端密封垫片 内六角平圆头螺栓</p>  <p>末端密封垫片</p>	在暴露于许多粉尘或切削屑的场所使用
金属刮板 (非接触)	 <p>末端密封垫片 金属刮板 带内六角孔平圆头螺栓</p>  <p>金属刮板</p>	在焊接的熔渣等可能附着于LM轨道上的场所使用

标记	防尘附件
UU	末端密封垫片
SS	带末端密封垫片+侧面密封垫片+内部密封垫片
DD	带双密封垫片+侧面密封垫片+内部密封垫片
ZZ	带末端密封垫片+侧面密封垫片+内部密封垫片+金属刮板
KK	带双密封垫片+侧面密封垫片+内部密封垫片+金属刮板

层叠式接触刮板LaCS

- 关于适用的型号,请参照 **■1-498**上按型号分类的配件对应表。
- 关于带LaCS的LM滑块 的尺寸(尺寸L)请参照 **■1-508~■1-515**。
- 关于LaCS的阻力请参照 **■1-524**。

在使用环境恶劣的场所,还提供多层接触刮板LaCS。

LaCS通过层叠式接触结构(3层刮板),可分段除去附着于LM轨道的微小异物,防止异物进入LM滑块内部。

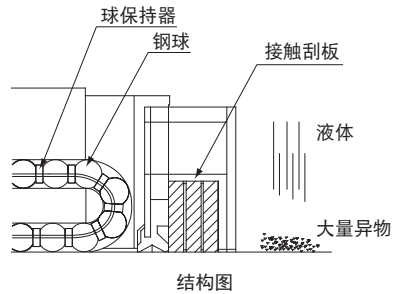
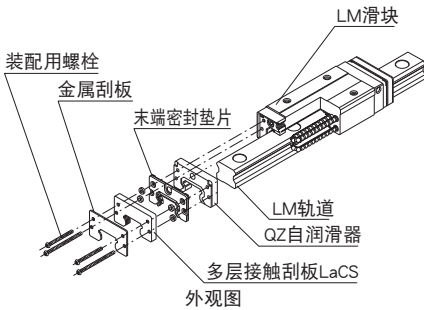

【特长】

- 由于3层垫片充分接触LM轨道, LaCS在除去微小异物时具有卓越的能力。
- 由于它使用油浸渍的、带有自润滑功能的泡沫合成橡胶,因而实现了低摩擦阻力。

标识	防尘附件
SSH	带末端密封垫片+侧面密封垫片+内部密封垫片+LaCS
DDH	带双密封垫片+侧面密封垫片+内部密封垫片+LaCS
ZZH	带末端密封垫片+侧面密封垫片+内部密封垫片+金属刮板+LaCS
KKH	带双密封垫片+侧面密封垫片+内部密封垫片+金属刮板+LaCS
JJH*	带末端密封垫片+侧面密封垫片+内部密封垫片+LaCS+防尘盖(兼有金属刮板的功能)
TTH*	带双密封垫片+侧面密封垫片+内部密封垫片+LaCS+防尘盖(兼有金属刮板的功能)

* JJH, TTH只适用于SVR/SVS型

注)SVR/SVS型的HH式样(带LaCS)带有防尘盖(参照 **■1-506**)。

如其他规格安装防尘盖请向THK咨询。

● 水溶性冷却液环境下的试验

[试验条件]试验环境：水溶性冷却液

项目	内容	
试验品	No. 1	SHS45R1SS+3000L(只有末端密封垫片)
	No. 2	SHS45R1SSH+3000L(装有末端密封垫片和LaCS)
最高速度	200m/min	
环境条件	冷却剂喷涂量：每天5次	

[测试结果]

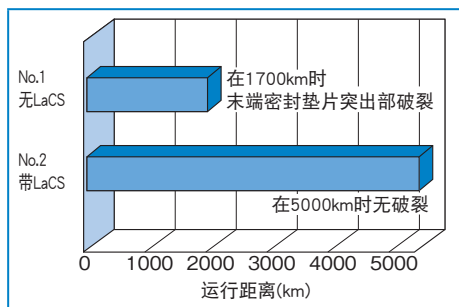

末端密封垫片突出部的放大照片

No.1：无LaCS—突出部在1700km时破裂

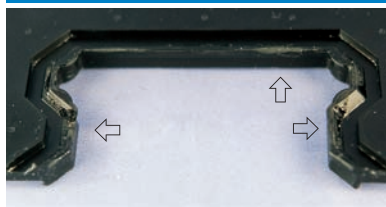

↔ 标记箭头的区域为破裂之处

No.2：带LaCS—运行5000km后没有发现异常



突出部没有破裂

● 细微异物环境下的试验

[试验条件]试验环境：细微异物环境

项目	内容	
试验品	No. 1	SNR45R1DD+600L(只装有双密封垫片)
	No. 2	SNR45R1HH+600L(只装有LaCS)
最大速度、加速度	60m/min、1G	
外部负荷	9.6kN	
异物条件	种类：FCD450#115 (粒子直径：125 μm或更小)	
	喷涂量：1g/1hour(总喷涂量：120g)	

[测试结果]进入滚动面的异物量

密封垫片构成		进入滚动面的异物量 g
双密封垫片结构 (互相重叠的2块末端密封垫片)	试验品1	0.3
	试验品2	0.3
	试验品3	0.3
LaCS	试验品1	0
	试验品2	0
	试验品3	0

No.1 运行100km (双密封垫片结构)



大量的异物进入球的滚动面上

No.2 运行100km (只有LaCS)



钢球滚动面上没有发现异物的落入

侧面刮板

- 适用型号:SVR/SVS型、SNR/SNS型
- 侧面刮板的阻力值请参照图A1-525。
- 关于带侧面刮板的LM滑块的尺寸(尺寸L)请参照图A1-508。

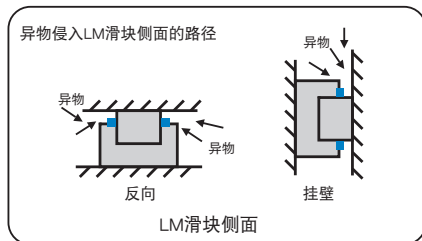
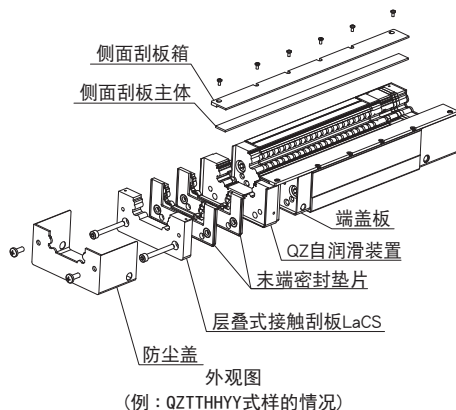

【特长】

- 最大限度地降低在苛刻环境下LM滚动导轨侧面的异物侵入量。
- 反向使用,挂壁使用时发挥防尘效果

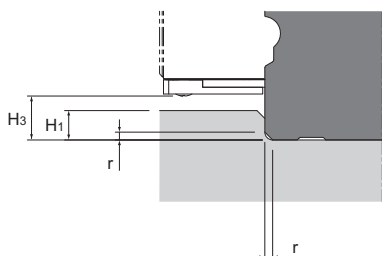

带侧面刮板的LM滑块侧面图

注)侧面刮板不单独出售,请予以注意。

带侧面刮板的安装面肩高和圆角半径

单位: mm

公称型号	圆角半径 r(最大)	LM轨道部的肩高 H ₁	H ₃
25	0.5	2	2.7
30	1	3.5	4.2
35	1	5.5	6.2
45	1	8	8.8
55	1.5	10.5	11.2
65	1.5	11	12.1

公称型号的构成例

SVR45 LR 1 QZ JJHH YY C1 +1200L

带侧面刮板*

*侧面刮板可适用于防尘部品和润滑部品的各种配件。详细情况请咨询THK。

防尘盖

- 适用型号：SVR/SVS型
- SVR/SVS型的HH式样(带LaCS)带有防尘盖。
- 关于带有防尘盖的LM滑块尺寸(尺寸L)请参照 **A1-508**。

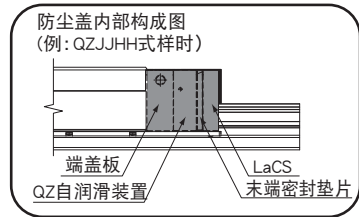
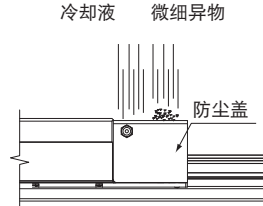
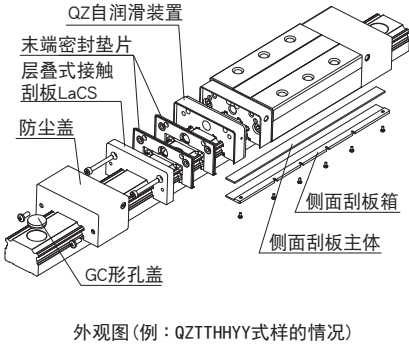

【特长】

- 即使是在微细粉尘及液体等异物存在的苛刻环境下也能将异物侵入量控制在最小。

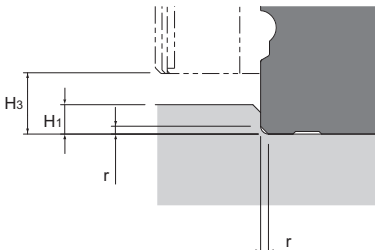

带防尘盖的LM滑块侧面图

带防尘盖的安装面的肩高和圆角半径

单位：mm

公称型号	圆角半径 r(最大)	LM轨道部的肩高 H ₁	H ₃
25	0.5	4	5.5
30	1	5	7
35	1	6	9
45	1	8	11.6
55	1.5	10	14
65	1.5	10	15

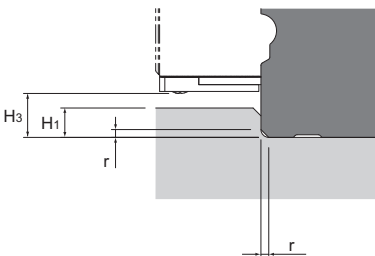

带防尘盖和侧面刮板的LM滑块侧面图

带防尘盖和侧面刮板的安装面的肩高和圆角半径

单位：mm

公称型号	圆角半径 r(最大)	LM轨道部的肩高 H ₁	H ₃
25	0.5	2	2.7
30	1	3.5	4.2
35	1	5.5	6.2
45	1	8	8.8
55	1.5	10.5	11.2
65	1.5	11	12.1

注)如其他式样安装防尘盖请向THK咨询。

轻型阻力接触式密封LiCS

- 关于适用的型号,请参照表1-498上按型号分类的配件对应表。
- 关于带有LiCS的LM滑块的尺寸(尺寸L)请参照表1-519。
- LiCS的阻力值请参照表1-525。

LiCS是一个轻型滑动阻力接触式密封。它能够有效地除去滚动面上的粉尘以及保持油脂之类的润滑剂。其滑动阻力极低,从而实现了平滑而稳定的运动。



图1 SSR+LiCS结构图

【特长】

轻型阻力接触式密封LiCS是一个使用轻型阻力材料制造密封元件的密封,它接触LM轨道滚动面并实现了低滑动阻力。它在需要低滑动阻力时应用十分理想,最适用于在半导体相关的设备、检验装置和办公设备等具有良好的使用环境。

- 由于密封元件接触LM轨道的滚动面,它能够有效地除去滚动面上的粉尘。
- 使用油浸渍的膨胀合成橡胶,该橡胶具有优异的自润滑性能,可实现低滑动阻力。

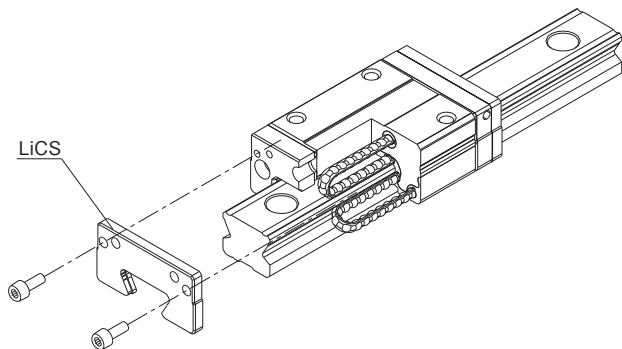
公称型号的构成例

SSR20	XW	2	GG	C1	+600L	P	-II
LM滚动导轨的公称型号	LM滑块的种类	同一轨道上使用的LM滑块的个数	两端均附带LiCS密封垫片	径向间隙标记 普通(无标记)/轻预压(C1) 中预压(C0)	LM轨道长度(单位mm)	相同平面上使用的轴数标记	精度标记 普通级(无标记)/高级(H)/精密级(P) 超精密级(SP)/超超精密级(UP)

标识	防尘附件
GG	LiCS
PP	带LiCS+侧面密封垫片+内部密封垫片

配件安装后各型号的尺寸

安装LaCS和各种密封垫片后的LM滑块尺寸(尺寸L)

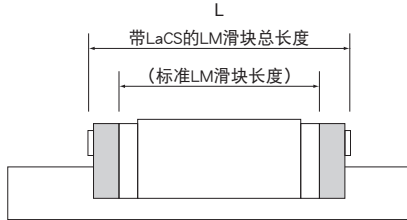

单位：mm

公称型号		标准总长度	L								
			UU	SS	DD	ZZ	KK	SSHH	DDHH	ZZHH	KKHH
SHS	15C/V/R	64.4	64.4	64.4	69.8	66.8	72.2	78.6	84	79.8	85.2
	15LC/LV	79.4	79.4	79.4	84.8	81.8	87.2	93.6	99	94.8	100.2
	20C/V	79	79	79	85.4	83	89.4	93.6	100	96	102.4
	20LC/LV	98	98	98	104.4	102	108.4	112.6	119	115	121.4
	25C/V/R	92	92	92	101.6	100.4	107.6	112	119.2	114.4	121.6
	25LC/LV/LR	109	109	109	118.6	117.4	124.6	129	136.2	131.4	138.6
	30C/V/R	106	106	106	116	113.8	122.4	129.4	138	131.8	140.4
	30LC/LV/LR	131	131	131	141	138.8	147.4	154.4	163	156.8	165.4
	35C/V/R	122	122	122	134.8	132.4	142.2	148	157.8	150.4	160.2
	35LC/LV/LR	152	152	152	164.8	162.4	172.2	178	187.8	180.4	190.2
	45C/V/R	140	140	140	152.8	151.2	161	169	178.8	172.2	182
	45LC/LV/LR	174	174	174	186.8	185.2	195	203	212.8	206.2	216
	55C/V/R	171	171	171	186.6	184.2	195.4	202	213.2	205.2	216.4
	55LC/LV/LR	213	213	213	228.6	226.2	237.4	244	255.2	247.2	258.4
65C/V	221	221	221	238.6	236.2	248.6	258	270.4	261.2	273.6	
65LC/LV	272	272	272	289.6	287.2	299.6	309	321.4	312.2	324.6	
SSR	15XVY	40.3	40.3	40.3	47.3	44.9	50.7	59.5	65.3	60.7	66.5
	15XWY/XTBY	56.9	56.9	56.9	63.9	61.5	67.3	76.1	81.9	77.3	83.1
	20XV	47.7	47.7	47.7	54.6	53.4	60.3	67.7	74.6	70.1	77
	20XW/XTB	66.5	66.5	66.5	73.4	72.2	79.1	86.5	93.4	88.9	95.8
	25XVY	60	60	60	67.4	65.7	73.1	80	87.4	82.4	89.8
	25XWY/XTBY	83	83	83	90.4	88.7	96.1	103	110.4	105.4	112.8
	30XW	97	97	97	105.1	102.7	110.8	121	129.1	123.4	131.5
35XW	110.9	110.9	110.9	119.9	117.7	126.7	136.9	145.9	139.3	148.3	
SVR/ SVS ^③	25R/C	82.8	82.8	82.8	88	88.5	93.7	96.8*	102.0*	102.5*	107.7*
	25LR/LC	102	102	102	107.2	107.7	112.9	116.0*	121.2*	121.7*	126.9*
	30R/C	98	98	98	104.6	103.7	110.3	115.2*	121.8*	120.9*	127.5*
	30LR/LC	120.5	120.5	120.5	127.1	126.2	132.8	137.7*	144.3*	143.4*	150.0*
	35R/C/RH/CH	109.5	109.5	109.5	116.5	116.3	123.3	126.7*	133.7*	133.5*	140.5*
	35LR/LC/LRH/LCH	135	135	135	142	141.8	148.8	152.2*	159.2*	159.0*	166.0*
	45R/C/RH/CH	138.2	138.2	138.2	145.2	145.8	152.8	158.2*	165.2*	165.8*	172.8*
	45LR/LC/LRH/LCH	171	171	171	178	178.6	185.6	191.0*	198.0*	198.6*	205.6*
	55R/C/RH/CH	163.3	163.3	163.3	168.4	169.0	176.0	182.4*	189.4*	191.1*	198.1*
55LR/LC/LRH/LCH	200.5	200.5	200.5	205.6	206.2	213.2	219.6*	226.6*	228.3*	235.3*	

*YY式样(带侧刮板)时的LM滑块全长(L)也具有相同尺寸。

注)SVR/SVS型的HH式样(带LaCS)带有防尘盖。SVR/SVS型的ZZHH、KKHH值是带有防尘盖的JJHH、TTHH值。配件的记号请参照A1-534。

公称型号		标准总长度	L								
			UU	SS	DD	ZZ	KK	SSHH	DDHH	ZZHH	KKHH
SVR/ SVS注)	65R/C	186	186	186	191.8	193.1	200.5	208.8*	216.2*	217.5*	224.9*
	65LR/LC	246	246	246	251.8	253.1	260.5	268.8*	276.2*	277.5*	284.9*
SNR/ SNS	25R/C	82.8	82.8	82.8	90.4	89.2	96.8	100.1*	107.7*	102.5*	110.1*
	25LR/LC	102	102	102	109.6	108.4	116	119.3*	126.9*	121.7*	129.3*
	30R/C	98	98	98	107.8	104.4	114.2	118.5*	128.3*	120.9*	130.7*
	30LR/LC	120.5	120.5	120.5	130.3	126.9	136.7	141*	150.8*	143.4*	153.2*
	35R/C/RH/CH	109.5	109.5	109.5	119.7	117.1	127.3	131.1*	141.3*	133.5*	143.7*
	35LR/LC/LRH/LQH	135	135	135	145.2	142.6	152.8	156.6*	166.8*	159*	169.2*
	45R/C/RH/CH	138.2	138.2	138.2	148.4	146.6	156.8	163.2*	173.4*	166.4*	176.6*
	45LR/LC/LRH/LQH	171	171	171	181.2	179.4	189.6	196*	206.2*	199.2*	209.4*
	55R/C/RH/CH	163.3	163.3	163.3	172.7	171.1	181.3	187.8*	198*	191*	201.2*
	55LR/LC/LRH/LQH	200.5	200.5	200.5	209.9	208.3	218.5	225*	235.2*	228.2*	238.4*
	65R/C	186	186	186	196.2	194.2	204.8	214.3*	224.9*	217.5*	228.1*
	65LR/LC	246	246	246	256.2	254.2	264.8	274.3*	284.9*	277.5*	288.1*
	85LR/LC	302.8	302.8	302.8	313.8	312.2	323.2	—	—	—	—
SHW	12CAM/CRM	37	37	37	—	—	—	48	—	—	—
	12HRM	50.4	50.4	50.4	—	—	—	61.4	—	—	—
	14CAM/CRM	45.5	45.5	45.5	—	—	—	60.7	—	—	—
	17CAM/CRM	51	51	51	54	53.4	56.4	66.2	69.2	67.4	70.4
	21CA/CR	59	59	59	64	63.2	68.2	75.6	80.6	77.2	82.2
	27CA/CR	72.8	72.8	72.8	78.6	77.8	83.6	89.4	95.2	91.8	97.6
	35CA/CR	107	107	107	114.4	112	119.4	129	136.4	131.4	138.8
50CA/CR	141	141	141	149.2	147.4	155.6	166	174.2	168.4	176.6	
SRS	5	16.9	16.9	—	—	—	—	—	—	—	—
	5W	22.1	22.1	—	—	—	—	—	—	—	—
	7	23.4	23.4	23.4	—	—	—	—	—	—	—
	7W	31	31	31	—	—	—	—	—	—	—
	9	30.8	30.8	30.8	—	—	—	42.4	—	—	—
	9N	40.8	40.8	40.8	—	—	—	52.4	—	—	—
	9W	39	39	39	—	—	—	50.6	—	—	—
	9WN	50.7	50.7	50.7	—	—	—	62.3	—	—	—
	12	34.4	34.4	34.4	—	—	—	46	—	—	—
	12N	47.1	47.1	47.1	—	—	—	58.7	—	—	—
	12W	44.5	44.5	44.5	—	—	—	56.1	—	—	—
	12WN	59.5	59.5	59.5	—	—	—	71.1	—	—	—
	15	43	43	43	—	—	—	57.2	—	—	—
	15N	60.8	60.8	60.8	—	—	—	75	—	—	—
	15W	55.5	55.5	55.5	—	—	—	69.7	—	—	—
15WN	74.5	74.5	74.5	—	—	—	88.7	—	—	—	
20	50	50	50	—	—	—	65.2	—	—	—	
25	77	77	77	—	—	—	92.6	—	—	—	
SCR	15S	64.4	64.4	64.4	69.8	66.8	72.2	78.9	84.4	79.9	85.2
	20S	79	79	79	85.4	83	89.4	94	100	96	102.5
	20	98	98	98	104.4	102	108.4	113	119	115	121.5
	25	109	109	109	118.6	117.4	124.6	129	136.2	131.4	138.6
	30	131	131	131	141	138.8	147.4	154.4	163	156.8	165.4
	35	152	152	152	164.8	162.4	172.2	178	187.8	180.4	190.2
	45	174	174	174	186.8	185.2	195	203	212.8	206.2	216
	65	272	272	272	289.6	287.2	299.6	309	321.4	312.2	324.6

*YY式样(带侧刮板)的LM滑块全长(L)也具有相同尺寸。

注)SVR/SVS型的HH式样(带LaCS)带有防尘盖。SVR/SVS型的ZZHH、KKHH值是带有防尘盖的JJHH、TTHH值。配件的记号请参照 **A1-534**。

单位：mm

公称型号		标准 总长度	L									
			UU	SS	DD	ZZ	KK	SSHH	DDHH	ZZHH	KKHH	
HSR	8RM	24	24	—	—	—	—	—	—	—	—	—
	10RM	31	31	—	—	—	—	—	—	—	—	—
	12RM	45	45	—	—	—	—	—	—	—	—	—
	15A/B/R/YR	56.6	56.6	56.6	61.8	58.2*	63.4*	76	81.2	77.2	82.4	—
	20A/B/R/CA/CB/YR	74	74	74	80.6	76.6	83.2	92	98.6	95.2	101.8	—
	20LA/LB/LR/HA/HB	90	90	90	96.6	92.6	99.2	108	114.6	111.2	117.8	—
	25A/B/R/CA/CB/YR	83.1	83.1	83.1	90.7	86.7	94.3	101	108.6	105.3	112.9	—
	25LA/LB/LR/HA/HB	102.2	102.2	102.2	109.8	105.8	113.4	120.1	127.7	124.4	132	—
	30A/B/R/CA/CB/YR	98	98	98	105.6	101.6	109.2	119.9	127.5	124.2	131.8	—
	30LA/LB/LR/HA/HB	120.6	120.6	120.6	128.2	124.2	131.8	142.5	150.1	146.8	154.4	—
	35A/B/R/CA/CB/YR	109.4	109.4	109.4	117	113	120.6	132.4	140	135.6	143.2	—
	35LA/LB/LR/HA/HB	134.8	134.8	134.8	142.4	138.4	146	157.8	165.4	161	168.6	—
	45A/B/R/CA/CB/YR	139	139	139	146.2	144.2	151.4	—	—	—	—	—
	45LA/LB/LR/HA/HB	170.8	170.8	170.8	178	176	183.2	—	—	—	—	—
	55A/B/R/CA/CB/YR	163	163	163	170.2	168.2	175.4	—	—	—	—	—
	55LA/LB/LR/HA/HB	201.1	201.1	201.1	208.3	206.3	213.5	—	—	—	—	—
	65A/B/R/CA/CB/YR	186	186	186	193.2	191.2	198.4	—	—	—	—	—
	65LA/LB/LR/HA/HB	245.5	245.5	245.5	252.7	250.7	257.9	—	—	—	—	—
	85A/B/R/CA/CB/YR	245.6	245.6	245.6	252.8	252.4	259.6	—	—	—	—	—
	85LA/LB/LR/HA/HB	303	303	303	310.2	309.8	317	—	—	—	—	—
100HA/HB/HR	334	334	334	—	—	—	—	—	—	—	—	
120HA/HB/HR	365	365	365	—	—	—	—	—	—	—	—	
150HA/HB/HR	396	396	396	—	—	—	—	—	—	—	—	
SR	15W/TB	57	57	57	62.2	58.4*	63.6*	—	—	—	—	—
	15V/SB	40.4	40.4	40.4	45.6	41.8*	47*	—	—	—	—	—
	20W/TB	66.2	66.2	66.2	72.8	70.6*	77.2*	—	—	—	—	—
	20V/SB	47.3	47.3	47.3	53.9	51.7*	58.3*	—	—	—	—	—
	25WY/TBY	83	83	83	90.6	87.4	95	—	—	—	—	—
	25VY/SBY	59.2	59.2	59.2	66.8	63.6	71.2	—	—	—	—	—
	30W/TB	96.8	96.8	96.8	104.4	99.4	107	—	—	—	—	—
	30V/SB	67.9	67.9	67.9	75.5	70.5	78.1	—	—	—	—	—
	35W/TB	111	111	111	118.6	113.6	121.2	—	—	—	—	—
	35V/SB	77.6	77.6	77.6	85.2	80.2	87.8	—	—	—	—	—
	45W/TB	126	126	126	134.6	129.4	138	—	—	—	—	—
	55W/TB	156	156	156	164.6	159.4	168	—	—	—	—	—
	70T	194.6	194.6	194.6	201.8	200.8	208	—	—	—	—	—
	85T	180	180	180	—	—	—	—	—	—	—	—
	100T	200	200	200	—	—	—	—	—	—	—	—
120T	235	235	235	—	—	—	—	—	—	—	—	
150T	280	280	280	—	—	—	—	—	—	—	—	
NR/ NRS	25XR/XA/XB	82.8	82.8	82.8	90.4	89.2	96.8	100.1	107.7	102.5	110.1	—
	25XLR/XLA/XLB	102	102	102	109.6	108.4	116	119.3	126.9	121.7	129.3	—
	30R/A/B	98	98	98	107	104.4	113.4	119.3	128.3	121.7	130.7	—
	30LR/LA/LB	120.5	120.5	120.5	129.5	126.9	135.9	141.8	150.8	144.2	153.2	—
	35R/A/B	109.5	109.5	109.5	119.7	117.1	127.3	131.1	141.3	133.5	143.7	—
	35LR/LA/LB	135	135	135	145.2	142.6	152.8	156.6	166.8	159	169.2	—
	45R/A/B	139	139	139	149.2	147.4	157.6	164.4	174.6	167.6	177.8	—
	45LR/LA/LB	171	171	171	181.2	179.4	189.6	196.4	206.6	199.6	209.8	—
	55R/A/B	162.8	162.8	162.8	173	171.4	181.6	188.1	198.3	191.3	201.5	—
	55LR/LA/LB	200	200	200	210.2	208.6	218.8	225.3	235.5	228.5	238.7	—

公称型号		标准 总长度	L								
			UU	SS	DD	ZZ	KK	SSHH	DDHH	ZZHH	KKHH
NR/ NRS	65R/A/B	185.6	185.6	185.6	196.2	194.2	204.8	214.9	225.5	218.1	228.7
	65LR/LA/LB	245.6	245.6	245.6	256.2	254.2	264.8	274.9	285.5	278.1	288.7
	75R/A/B	218	218	218	229	226.6	237.6	—	—	—	—
	75LR/LA/LB	274	274	274	285	282.6	293.6	—	—	—	—
	85R/A/B	246.7	246.7	246.7	257.7	256.1	267.1	—	—	—	—
	85LR/LA/LB	302.8	302.8	302.8	313.8	312.2	323.2	—	—	—	—
	100R/A/B	286.2	286.2	286.2	297.8	295.6	307.2	—	—	—	—
	100LR/LA/LB	326.2	326.2	326.2	337.8	335.6	347.2	—	—	—	—
HRW	12LRM	37	37	37	—	—	—	—	—	—	—
	14LRM	45.5	45.5	45.5	—	—	—	—	—	—	—
	17CA/CR	50.8	50.8	—	54	53.6	58.6	—	—	—	—
	21CA/CR	58.8	58.8	—	64.2	62.8	69	—	—	—	—
	27CA/CR	72.8	72.8	72.8	79	75.6	81.8	—	—	—	—
	35CA/CR	106.6	106.6	106.6	113.8	112	119.2	—	—	—	—
	50CA/CR	140.5	140.5	140.5	147.7	143.3	150.5	—	—	—	—
	60CA	158.9	158.9	158.9	169.7	165.1	175.9	—	—	—	—
RSR/ RSR-W	3M	—	—	—	—	—	—	—	—	—	—
	3N	—	—	—	—	—	—	—	—	—	—
	3WM	14.9	14.9	—	—	—	—	—	—	—	—
	3WN	19.9	19.9	—	—	—	—	—	—	—	—
	5M	16.9	16.9	—	—	—	—	—	—	—	—
	5N/TN	20.1	20.1	—	—	—	—	—	—	—	—
	5WM/WTM	22.1	22.1	—	—	—	—	—	—	—	—
	5WN/WTN	28.1	28.1	—	—	—	—	—	—	—	—
	7M	23.4	23.4	—	—	—	—	—	—	—	—
	7N	33	33	—	—	—	—	—	—	—	—
	7WM/WTM	31	31	—	—	—	—	—	—	—	—
	7WN/WTN	40.9	40.9	—	—	—	—	—	—	—	—
	9KM	30.8	30.8	—	—	—	—	—	—	—	—
	9N	40.8	40.8	—	—	—	—	—	—	—	—
	9WV	39	39	—	—	—	—	—	—	—	—
	9WVM	39	39	—	—	—	—	—	—	—	—
	9WN	50.7	50.7	—	—	—	—	—	—	—	—
	12VM	35	35	—	—	—	—	—	—	—	—
	12N	47.7	47.7	—	—	—	—	—	—	—	—
	12WV	44.5	44.5	—	—	—	—	—	—	—	—
	12WVM	44.5	44.5	—	—	—	—	—	—	—	—
	12WN	59.5	59.5	—	—	—	—	—	—	—	—
	14WV	50	50	—	—	—	—	—	—	—	—
	15VM	42.9	42.9	—	—	—	—	—	—	—	—
	15N	60.7	60.7	—	—	—	—	—	—	—	—
	15WV	55.5	55.5	—	—	—	—	—	—	—	—
	15WVM	55.5	55.5	—	—	—	—	—	—	—	—
	15WN	74.5	74.5	—	—	—	—	—	—	—	—
20VN	66.5	66.5	—	—	—	—	—	—	—	—	
20N	86.3	86.3	—	—	—	—	—	—	—	—	

单位：mm

公称型号		标准 总长度	L								
			UU	SS	DD	ZZ	KK	SSH	DDH	ZZH	KKH
RSR-Z/ WZ	7ZM	23.4	23.4	—	—	—	—	—	—	—	—
	9ZM	30.8	30.8	—	—	—	—	—	—	—	—
	12ZM	35	35	35	—	—	—	—	—	—	—
	15ZM	43	43	43	—	—	—	—	—	—	—
	7WZM	31.5	31.5	—	—	—	—	—	—	—	—
	9WZM	39	39	39	—	—	—	—	—	—	—
	12WZM	44.5	44.5	44.5	—	—	—	—	—	—	—
	15WZM	55.5	55.5	55.5	—	—	—	—	—	—	—
HR	918	45	45	—	—	—	—	—	—	—	—
	1123	52	52	—	—	—	—	—	—	—	—
	1530	69	69	—	—	—	—	—	—	—	—
	2042	91.6	91.6	—	—	—	—	—	—	—	—
	2042T	110.7	110.7	—	—	—	—	—	—	—	—
	2555	121	121	—	—	—	—	—	—	—	—
	2555T	146.4	146.4	—	—	—	—	—	—	—	—
	3065	145	145	—	—	—	—	—	—	—	—
	3065T	173.5	173.5	—	—	—	—	—	—	—	—
	3575	154.8	154.8	—	—	—	—	—	—	—	—
	3575T	182.5	182.5	—	—	—	—	—	—	—	—
	4085	177.8	177.8	—	—	—	—	—	—	—	—
	4085T	215.9	215.9	—	—	—	—	—	—	—	—
50105	227	227	—	—	—	—	—	—	—	—	
50105T	274.5	274.5	—	—	—	—	—	—	—	—	
60125	329	329	—	—	—	—	—	—	—	—	
GSR	15T	59.8	59.8	59.8	65*	65.8*	71*	—	—	—	—
	15V	47.1	47.1	47.1	52.3*	53.1*	58.3*	—	—	—	—
	20T	74	74	74	80.6	77.6	84.2	—	—	—	—
	20V	58.1	58.1	58.1	64.7	61.7	68.3	—	—	—	—
	25T	88	88	88	95	91.6	98.6	—	—	—	—
	25V	69	69	69	76	72.6	79.6	—	—	—	—
	30T	103	103	103	110.6	107.2	114.8	—	—	—	—
	35T	117	117	117	124.6	121.2	128.8	—	—	—	—
GSR-R	25T-R	88	88	88	95	91.6	98.6	—	—	—	—
	25V-R	69	69	69	76	72.6	79.6	—	—	—	—
	30T-R	103	103	103	110.6	107.2	114.8	—	—	—	—
	35T-R	117	117	117	124.6	121.2	128.8	—	—	—	—
CSR	15	56.6	56.6	56.6	61.8	58.2*	63.4*	—	—	—	—
	20S	74	74	74	80.6	76.6	83.2	—	—	—	—
	20	90	90	90	96.6	92.6	99.2	—	—	—	—
	25S	83.1	83.1	83.1	90.7	86.7	94.3	—	—	—	—
	25	102.2	102.2	102.2	109.8	105.8	113.4	—	—	—	—
	30S	98	98	98	105.6	101.6	109.2	—	—	—	—
	30	120.6	120.6	120.6	128.2	124.2	131.8	—	—	—	—
	35	134.8	134.8	134.8	142.4	138.4	146	—	—	—	—
	45	170.8	170.8	170.8	178	176	183.2	—	—	—	—
MX	5M	23.3	23.3	—	—	—	—	—	—	—	—
	7WM	40.8	40.8	—	—	—	—	—	—	—	—
JR	25A/B/R	83.1	83.1	83.1	90.7	89.4	97	—	—	—	—
	35A/B/R	113.6	113.6	113.6	125.6	122	134*	—	—	—	—
	45A/B/R	145	145	145	159	150.8	164.8*	—	—	—	—
	55A/B/R	165	165	165	175.4	170.4	180.8*	—	—	—	—

公称型号		标准总长度	L									
			UU	SS	DD	ZZ	KK	SSH	DDH	ZZH	KKH	
HCR	12A+60/100R	44.6	44.6	—	—	—	—	—	—	—	—	—
	15A+60/150R	54.5	54.5	54.5	59.7	—	—	—	—	—	—	—
	15A+60/300R	55.5	55.5	55.5	60.7	57.1	62.3	—	—	—	—	—
	15A+60/400R	55.8	55.8	55.8	61	57.3	62.5	—	—	—	—	—
	25A+60/500R	81.6	81.6	81.6	89.2	85.5	93.1	—	—	—	—	—
	25A+60/750R	82.3	82.3	82.3	89.9	86	93.6	—	—	—	—	—
	25A+60/1000R	82.5	82.5	82.5	90.1	86.2	93.8	—	—	—	—	—
	35A+60/600R	107.2	107.2	107.2	114.8	111.2	118.8	—	—	—	—	—
	35A+60/800R	107.5	107.5	107.5	115.1	111.5	119.1	—	—	—	—	—
	35A+60/1000R	108.2	108.2	108.2	115.8	112	119.6	—	—	—	—	—
	35A+60/1300R	108.5	108.5	108.5	116.1	112.3	119.8	—	—	—	—	—
	45A+60/800R	136.7	136.7	136.7	143.9	142.1	149.2	—	—	—	—	—
	45A+60/1000R	137.3	137.3	137.3	144.5	142.7	149.9	—	—	—	—	—
	45A+60/1200R	137.3	137.3	137.3	144.5	142.7	149.9	—	—	—	—	—
	45A+60/1600R	138	138	138	145.2	143.3	150.5	—	—	—	—	—
	65A+60/1000R	193.8	193.8	193.8	201	199.4	206.6	—	—	—	—	—
	65A+60/1500R	195.4	195.4	195.4	202.6	200.8	208	—	—	—	—	—
65A+60/2000R	195.9	195.9	195.9	203.1	201.3	208.5	—	—	—	—	—	
65A+60/2500R	196.5	196.5	196.5	203.7	201.8	209	—	—	—	—	—	
65A+60/3000R	196.5	196.5	196.5	203.7	201.8	209	—	—	—	—	—	
HMG	15A	48	48	—	—	—	—	—	—	—	—	—
	25A	62.2	62.2	—	—	—	—	—	—	—	—	—
	35A	80.6	80.6	—	—	—	—	—	—	—	—	—
	45A	107.6	107.6	—	—	—	—	—	—	—	—	—
	65A	144.4	144.4	—	—	—	—	—	—	—	—	—
NSR-TBC	20TBC	67	67	—	—	—	—	—	—	—	—	—
	25TBC	78	78	—	—	—	—	—	—	—	—	—
	30TBC	90	90	—	—	—	—	—	—	—	—	—
	40TBC	110	110	110	—	—	—	—	—	—	—	—
	50TBC	123	123	123	—	—	—	—	—	—	—	—
	70TBC	150	150	150	—	—	—	—	—	—	—	—
HSR-M1	15M1A/M1B/M1R/M1YR	59.6	59.6	59.6	—	—	—	—	—	—	—	—
	20M1A/M1B/M1R/M1YR	76	76	76	—	—	—	—	—	—	—	—
	20M1LA/M1LB/M1LR	92	92	92	—	—	—	—	—	—	—	—
	25M1A/M1B/M1R/M1YR	83.9	83.9	83.9	—	—	—	—	—	—	—	—
	25M1LA/M1LB/M1LR	103	103	103	—	—	—	—	—	—	—	—
	30M1A/M1B/M1R/M1YR	98.8	98.8	98.8	—	—	—	—	—	—	—	—
	30M1LA/M1LB/M1LR	121.4	121.4	121.4	—	—	—	—	—	—	—	—
	35M1A/M1B/M1R/M1YR	112	112	112	—	—	—	—	—	—	—	—
35M1LA/M1LB/M1LR	137.4	137.4	137.4	—	—	—	—	—	—	—	—	
SR-M1	15M1W/M1TB	57	57	57	—	—	—	—	—	—	—	—
	15M1V/M1SB	40.4	40.4	40.4	—	—	—	—	—	—	—	—
	20M1W/M1TB	66.2	66.2	66.2	—	—	—	—	—	—	—	—
	20M1V/M1SB	47.3	47.3	47.3	—	—	—	—	—	—	—	—
	25M1W/M1TB	83	83	83	—	—	—	—	—	—	—	—
	25M1V/M1SB	59.2	59.2	59.2	—	—	—	—	—	—	—	—
	30M1W/M1TB	96.8	96.8	96.8	—	—	—	—	—	—	—	—
	30M1V/M1SB	67.9	67.9	67.9	—	—	—	—	—	—	—	—
	35M1W/M1TB	111	111	111	—	—	—	—	—	—	—	—
35M1V/M1SB	77.6	77.6	77.6	—	—	—	—	—	—	—	—	

单位：mm

公称型号		标准 总长度	L									
			UU	SS	DD	ZZ	KK	SSH	DDH	ZZH	KKH	
RSR-M1	9M1K	30.8	30.8	—	—	—	—	—	—	—	—	—
	9M1N	41	41	—	—	—	—	—	—	—	—	—
	9M1WV	39	39	—	—	—	—	—	—	—	—	—
	9M1WN	50.7	50.7	—	—	—	—	—	—	—	—	—
	12M1V	35	35	—	—	—	—	—	—	—	—	—
	12M1N	47.7	47.7	—	—	—	—	—	—	—	—	—
	12M1WV	44.5	44.5	—	—	—	—	—	—	—	—	—
	12M1WN	59.5	59.5	—	—	—	—	—	—	—	—	—
	15M1V	43	43	—	—	—	—	—	—	—	—	—
	15M1N	61	61	—	—	—	—	—	—	—	—	—
	15M1WV	55.5	55.5	—	—	—	—	—	—	—	—	—
	15M1WN	74.5	74.5	—	—	—	—	—	—	—	—	—
	20M1V	66.5	66.5	—	—	—	—	—	—	—	—	—
20M1N	86.3	86.3	—	—	—	—	—	—	—	—	—	
HSR-M2	15M2A	56.6	56.6	56.6	—	—	—	—	—	—	—	—
	20M2A	74	74	74	—	—	—	—	—	—	—	—
	25M2A	83.1	83.1	83.1	—	—	—	—	—	—	—	—
SRG	15A/V	69.2	69.2	69.2	71.2	—	—	—	—	—	—	—
	20A/V	86.2	86.2	86.2	88.2	89.6	91.6	105.2	107.2	107.6	109.6	—
	20LA/LV	106.2	106.2	106.2	108.2	109.6	111.6	125.2	127.2	127.6	129.6	—
	25C/R	95.5	95.5	95.5	100.5	100.5	105.5	115.3	120.3	117.7	122.7	—
	25LC/LR	115.1	115.1	115.1	120.1	120.1	125.1	134.9	139.9	137.3	142.3	—
	30C/R	111	111	111	118	116	123	130.8	137.8	133.2	140.2	—
	30LC/LR	135	135	135	142	140	147	154.8	161.8	157.2	164.2	—
	35C/R	125	125	125	132.8	131.4	139.2	148.6	156.4	151	158.8	—
	35LC/LR	155	155	155	162.8	161.4	169.2	178.6	186.4	181	188.8	—
	45C/R	155	155	155	164.2	162.2	171.4	182	191.2	185.2	194.4	—
	45LC/LR	190	190	190	199.2	197.2	206.4	217	226.2	220.2	229.4	—
	55C/R	185	185	185	194.2	192.2	201.4	212	221.2	215.2	224.4	—
	55LC/LR	235	235	235	244.2	242.2	251.4	262	271.2	265.2	274.4	—
	65LC/LV	303	303	303	314.2	311.4	322.6	335.4	346.6	338.6	349.8	—
85LC	350	350	350	361.2	361	372.2	—	—	—	—	—	
100LC	395	395	395	406.2	411	422.2	—	—	—	—	—	
SRN	35C/R	125	125	125	132.8	131.4	139.2	148.6	156.4	151	158.8	—
	35LC/LR	155	155	155	162.8	161.4	169.2	178.6	186.4	181	188.8	—
	45C/R	155	155	155	164.2	162.2	171.4	182	191.2	185.2	194.4	—
	45LC/LR	190	190	190	199.2	197.2	206.4	217	226.2	220.2	229.4	—
	55C/R	185	185	185	194.2	192.2	201.4	212	221.2	215.2	224.4	—
	55LC/LR	235	235	235	244.2	242.2	251.4	262	271.2	265.2	274.4	—
SRW	65LC/LR	303	303	303	314.2	311.4	322.6	335.4	346.6	338.6	349.8	—
	70LR	190	190	190	199.2	197.2	206.4	217	226.2	220.2	229.4	—
	85LR	235	235	235	244.2	242.2	251.4	262	271.2	265.2	274.4	—
	100LR	303	303	303	314.2	311.4	322.6	335.4	346.6	338.6	349.8	—
	130LR	350	350	350	361.2	361	372.2	—	—	—	—	—
150LR	395	395	395	406.2	411	422.2	—	—	—	—	—	

* 不能附带油嘴, 详细情况请向THK咨询。

公称型号的构成例

SHS25	LC	2	QZ	KKHH	C0	+1200L	P	Z	T	-II
公称型号	LM滑块 的种类	QZ 自润滑器(※1)		防尘附件 标记 (※2)		LM轨道长度 (单位mm)	附薄钢 带	LM轨道 拼接标记	精度标记(※4)	相同平面上使用的 轴数标记(※5)
	同一轨道上使用的 LM滑块的个数				径向间隙标记(※3) 普通(无标记) / 轻预压 (C1) 中预压(C0)			普通级(无标记) / 高级(H) / 精密级(P) 超精密级(SP) / 超超精密级(UP)		

(※1)参照图1-526。(※2)参照图1-534。(※3)参照图1-72。(※4)参照图1-78。(※5)参照图1-13。

注)此公称型号以1轴单元为1套装置。(而当2轴平行使用时,至少需要2套装置。)

在附带有QZ自润滑器时,则不配备油嘴。

安装LaCS时油嘴增加的尺寸

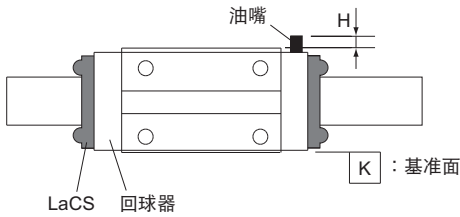

SHS、SSR、SVR/SVS、SNR/SNS、SRG和NR/NRS型
油嘴安装部位

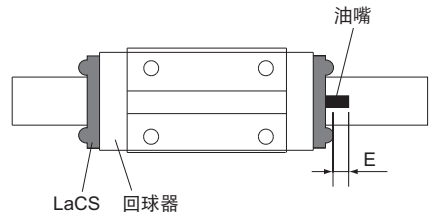

SHW、SRS、HSR型
油嘴安装部位

单位：mm

公称型号		油嘴的增加尺寸 H	喷嘴类型
SHS	15C/LC	—	PB107
	15R/V/LV	4.7	PB107
	20C/LC	—	PB107
	20V/LV	4.5	PB107
	25C/LC	—	PB107
	25R/LR/V/LV	4.7	PB107
	30C/LC	—	A-M6F
	30R/LR/V/LV	7.4	A-M6F
	35C/LC	—	A-M6F
	35R/LR/V/LV	7.4	A-M6F
	45C/LC	—	A-M6F
	45R/LR/V/LV	7.7	A-M6F
	55C/LC	—	A-M6F
	55R/LR/V/LV	7.4	A-M6F
65C/LC	—	A-M6F	
65V/LV	6.9	A-M6F	
SSR	15XVY/XWY	4.4	PB107
	15XTBY	—	PB107
	20XV/XW	4.6	PB107
	20XTB	—	PB107
	25XVY/XWY	4.5	PB107
	25XTBY	—	PB107
	30XW	5	PB1021B
	35XW	5	PB1021B
SVR/SVS*	25R/LR	5.5	PB1021B
	30R/LR	5.5	PB1021B
	35R/LR/RH/LRH	9	A-M6F
	45R/LR/RH/LRH	9	A-M6F
	55R/LR/RH/LRH	9	A-M6F
	65R/LR	12	A-PT1/8

单位：mm

公称型号		油嘴的增加尺寸 H	喷嘴类型
SNR/SNS*	25R/LR	4.9	PB1021B
	30R/LR	4.5	PB1021B
	35R/LR/RH/LRH	7.9	A-M6F
	45R/LR/RH/LRH	8.0	A-M6F
	55R/LR/RH/LRH	7.8	A-M6F
	65R/LR	14	A-PT1/8
	85LR	12.5	A-PT1/8
NR/NRS	25A/B/LA/LB	—	PB1021B
	25R/LR	4.8	PB1021B
	30A/B/LA/LB	—	PB1021B
	30R/LR	4.5	PB1021B
	35A/B/LA/LB	—	A-M6F
	35R/LR	7.4	A-M6F
	45A/B/LA/LB	—	A-M6F
	45R/LR	7.4	A-M6F
	55A/B/LA/LB	—	A-M6F
	55R/LR	6.9	A-M6F
	65A/B/LA/LB	—	A-PT1/8
65R/LR	15.3	A-PT1/8	
SRG	35LC	—	A-M6F
	35LR	7.2	A-M6F
	45LC	—	A-M6F
	45LR	7.2	A-M6F
	55LC	—	A-M6F
	55LR	7.2	A-M6F
	65LC	—	A-M6F
	65LR	6.2	A-M6F

* 安装侧面刮板、安装防尘盖(只有SVR/SVS)时油嘴增加的尺寸也一样。

单位：mm

公称型号		油嘴的增加尺寸 E	喷嘴类型
SHW	21CA/CR	4.2	PB1021B
	27CA/CR	10.7	B-M6F
	35CA/CR	10	B-M6F
	50CA/CR	21	B-PT1/8
SRS	25	4	PB1021B
HSR	15A/B/R/YR	2.9	PB1021B
	20A/B/R/CA/CB/YR	9.4	B-M6F
	20LA/LB/LR/HA/HB	9.4	B-M6F
	25A/B/R/CA/CB/YR	9	B-M6F
	25LA/LB/LR/HA/HB	9	B-M6F
	30A/B/R/CA/CB/YR	9	B-M6F
	30LA/LB/LR/HA/HB	9	B-M6F
	35A/B/R/CA/CB/YR	8	B-M6F
	35LA/LB/LR/HA/HB	8	B-M6F

注1) 若所需的油嘴安装部位与上述规格不同, 请向THK咨询。

注2) 备有QZ自润滑器的型号不附带油嘴。若同时需要QZ自润滑器和油嘴, 请向THK咨询。

注3) 若需要不带QZ自润滑器的SHW或SRS型, 但希望附带油嘴的场合, 订货时请指明需带油嘴。(否则油嘴就不会附带。)

注4) 备有ZZ或KK规格的HSR15型, 不能附带油嘴, 详细情况请向THK咨询。

安装LiCS后的LM滑块尺寸(尺寸L)

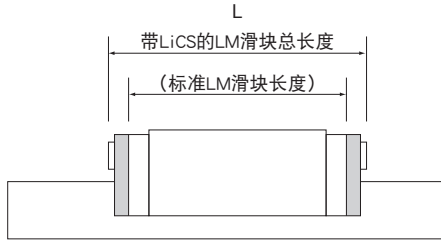

单位: mm

公称型号		标准总长度	L	
			GG	PP
SSR	15XVY	40.3	48.7	48.7
	15XWY/XTBY	56.9	65.3	65.3
	20XV	47.7	55.8	55.8
	20XW/XTB	66.5	74.6	74.6
	25XVY	60	67.6	67.6
	25XWY/XTBY	83	90.6	90.6
	30XW	97	106.7	106.7
	35XW	110.9	121.7	121.7
SRG	15A	67	77	77
	15V	67	77	77

公称型号的构成例

SSR20 XW 2 GG C1 +600L P T -II

公称型号

LM滑块
的种类同一轨道上使用的
LM滑块的个数带LiCS
(※1)LM轨道长度
(单位mm)径向间隙标记(※2)
普通(无标记) / 轻预压(C1)
中预压(C0)LM轨道
拼接标记精度标记(※3)
普通级(无标记) / 高级(H) / 精密级(P)
超精密级(SP) / 超超精密级(UP)相同平面上使用的
轴数标记(※4)

(※1)参照A1-507。(※2)参照A1-72。(※3)参照A1-78。(※4)参照A1-13。

注)此公称型号以1轴单元为1套装置。(而当2轴平行使用时,至少需要2套装置。)
在附带有OZ自润滑器时,则不配备油嘴。

安装LiCS时油嘴增加的尺寸

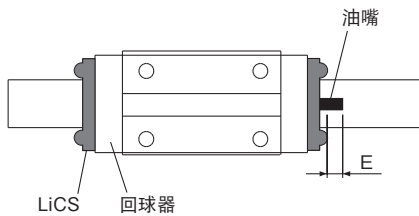

SSR型
油嘴安装部位

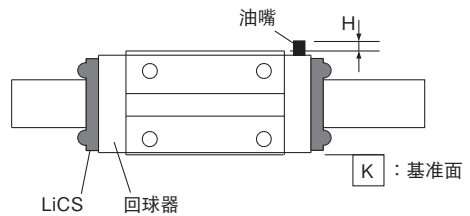

SRG型
油嘴安装部位

单位：mm

公称型号		油嘴的增加尺寸		喷嘴类型
		E	H	
SSR	15XVY	2.9	—	PB1021B
	15XWY/XTBY	2.9	—	PB1021B
	20XV	9	—	B-M6F
	20XW/XTB	9	—	B-M6F
	25XVY	9	—	B-M6F
	25XWY/XTBY	9	—	B-M6F
	30XW	9	—	B-M6F
SRG	35XW	8	—	B-M6F
	15A	—	—*	PB107
	15V	—	4.5	PB107

* 由于采用法兰型, 因此不会从滑块端面突出。

公称型号的构成例

SSR20	XW	2	GG	C1	+600L	H	-II
公称型号	LM滑块 的种类	同一轨道上使用的 LM滑块的个数	带LiCS (※1)	径向间隙标记(※2) 普通(无标记) / 轻预压(C1) 中预压(C0)	LM轨道长度 (单位mm)	精度标记(※3) 普通级(无标记) / 高级(H) / 精密级(P) 超精密级(SP) / 超超精密级(UP)	相同平面上使用的 轴数标记(※4)

(※1) 参照图1-507。(※2) 参照图1-72。(※3) 参照图1-78。(※4) 参照图1-13。

注) 此公称型号以1轴单元为1套装置。(而当2轴平行使用时, 至少需要2套装置。)

在附带有QZ自润滑器时, 则不配备油嘴。

密封垫片阻力最大值

表示在涂布了润滑剂的状态下,平均每个LM滑块的密封垫片的最大阻力值。

单位: N

单位: N

公称型号		密封垫片 标记	密封垫片 阻力最大值
SHS	15	SS型	4.5
	20		7.0
	25		10.5
	30		17.0
	35		20.5
	45		30.0
	55		31.5
	65		43.0
SSR	15X	UU型	2.0
	20X		2.6
	25X		3.5
	30X		4.9
	35X		6.3
SVR/SVS	25	SS型	10
	30		14
	35		18
	45		22
	55		26
	65		31
SNR/SNS	25	SS型	8
	30		14
	35		14
	45		16
	55		20
	65		25
	85		30
SHW	12CA/CR	UU型	1.0
	12HR		1.0
	14		1.2
	17		1.4
	21		4.9
	27		4.9
	35		9.8
	50		14.7

公称型号		密封垫片 标记	密封垫片 阻力最大值
SHW	12CA/CR	SS型	1.4
	12HR		1.8
	14		1.8
	17		2.2
	21		6.9
	27		8.9
	35		15.8
	50		22.7
	SRS		5M
5WM		SS型	0.08
7M			0.16
7WM			0.52
9M			0.2
9N			0.3
9WM			1.0
9WN			1.0
12M			0.6
12N			0.6
12WM			1.3
12WN			1.4
15M			1.0
15N			1.1
15WM			1.6
15WN			1.6
20M	1.3		
25M	1.6		
SCR	15	UU型	2.5
	20		3
	25		5
	30		10
	35		12
	45		20
	65		30

单位：N

公称型号		密封垫片 标记	密封垫片 阻力最大值
HSR	8	UU型	0.5
	10		0.8
	12		1.2
	15		2.0
	20		2.5
	25		3.9
	30		7.8
	35		11.8
	45		19.6
	55		19.6
	65		34.3
	85		34.3
SR	15	UU型	2.5
	20		3.4
	25		4.4
	30		8.8
	35		11.8
	45		12.7
	55		15.7
70	19.6		
NR/NRS	25X	UU型	15
	30		17
	35		23
	45		24
	55		29
	65		42
	75		42
	85		42
100	51		
HRW	12	UU型	0.2
	14		0.3
	17		2.9
	21		4.9
	27		4.9
	35		9.8
	50		14.7
60	19.6		

单位：N

公称型号		密封垫片 标记	密封垫片 阻力最大值
RSR	5	UU型	0.06
	7		0.08
	9		0.1
	12		0.4
	15		0.8
	20		1.0
	3W		0.2
	5W		0.3
	7W		0.4
	9W		0.8
	12W		1.1
	14W		1.2
	15W		1.3
	7Z		0.08
	9Z		0.1
12Z	0.4		
15Z	0.8		
7WZ	0.4		
9WZ	0.8		
12WZ	1.1		
15WZ	1.3		
HR	918	UU型	0.5
	1123		0.7
	1530		1.0
	2042		2.0
	2555		2.9
	3065		3.4
	3575		3.9
	4085		4.4
	50105		5.9
	60125		9.8

单位：N

单位：N

公称型号		密封垫片 标记	密封垫片 阻力最大值
GSR	15	UU型	2.5
	20		3.1
	25		4.4
	30		6.3
	35		7.6
	25-R		4.4
	30-R		6.3
	35-R		7.6
CSR	15	UU型	2.0
	20		2.5
	25		3.9
	30		7.8
	35		11.8
	45		19.6
MX	5	UU型	0.06
	7W		0.4
JR	25	UU型	3.9
	35		11.8
	45		19.6
	55		19.6
HCR	12	UU型	1.2
	15		2.0
	25		3.9
	35		11.8
	45		19.6
	65		34.3
HMG	15	UU型	3
	25		6
	35		8
	45		12
	65		40
NSR	20TBC	UU型	4.9
	25TBC		4.9
	30TBC		6.9
	40TBC		9.8
	50TBC		14.7
	70TBC		24.5
HSR	15M1	UU型	2.0
	20M1		2.5
	25M1		3.9
	30M1		7.8
	35M1		11.8

公称型号		密封垫片 标记	密封垫片 阻力最大值
SR	15M1	UU型	2.5
	20M1		3.4
	25M1		4.4
	30M1		8.8
	35M1		11.8
RSR	9M1	UU型	0.1
	12M1		0.4
	15M1		0.8
	20M1		1.0
	9M1W		0.8
	12M1W		1.1
HSR	15M2	UU型	2.0
	20M2		2.5
	25M2		3.9
SRG	15	SS型	13
	20		18
	25		19
	30		22
	35		30
	45		30
	55		34
	65		40
	85		47
100	53		
SRN	35	SS型	30
	45		30
	55		35
	65		40
SRW	70	SS型	32
	85		37
	100		43
	130		50
	150		57

LaCS的阻力最大值

单位：N

单位：N

公称型号		LaCS的阻力最大值
SHS	15	5.2
	20	6.5
	25	11.7
	30	18.2
	35	20.8
	45	26.0
	55	32.5
	65	39.0
SSR	15	5.9
	20	6.9
	25	8.1
	30	12.8
	35	15.1
SVR/SVS SNR/ SNS NR/NRS	25	8.1
	30	13.4
	35	15.5
	45	23.3
	55	28.6
	65	39.6
	85	52.7
SHW	12	2.6
	14	3.9
	17	3.9
	21	3.9
	27	6.5
	35	13.0
	50	19.5
SRS	9M	2.3
	9WM	3.3
	12M	3.5
	12WM	4.2

公称型号		LaCS的阻力最大值	
SRS	15M	5.1	
	15WM	7.5	
	20M	5.2	
	25M	7.8	
SCR	15	5.2	
	20	6.5	
	25	11.7	
	30	18.2	
	35	20.8	
	45	26.0	
HSR	65	39.0	
	15	3.8	
	20	5.6	
	25	7.5	
	30	14.9	
	35	22.4	
	SRG	20	6.1
		25	6.9
30		8.2	
35		9.1	
45		14.3	
	55	18.2	
	65	26.0	
	SRN	35	9.1
		45	14.3
55		18.2	
65		22.1	
SRW	70	32.8	
	85	39.7	
	100	58.3	

注1) 表中只包含LaCS的阻力值, 不包括LM滑块、各种密封垫片等的滑动阻力。

注2) 关于LaCS的最大使用速度, 请向THK咨询。

注3) SVR/SVS型的HH式样(带LaCS)带有防尘盖(参照A1-506)。

如其他式样安装防尘盖请向THK咨询。

LiCS的阻力最大值

单位：N

公称型号		LiCS的阻力最大值
SSR	15X	1
	20X	1.1
	25X	1.6
	30X	1.6
	35X	2
SRG	15	0.7

注)此值表示每个LM滑块两个LiCS单元的滑动阻力,不包括LM滑块和侧面密封垫片的滑动阻力。

侧面刮板的最大阻力值

单位：N

公称型号		侧面刮板的最大阻力值 (KKHHYY/TTHHYY式样)
SVR/SVS/ SNR/SNS	25	4.4
	25L	5.2
	30	4.7
	30L	5.5
	35	4.6
	35L	5.5
	45	5.1
	45L	6.1
	55	5.3
	55L	6.3
	65	5.4
	65L	6.9

QZ自润滑器

- 关于适用的型号,请参照 **A1-498** 上按型号分类的配件对应表。
- 带有QZ的LM滑块的尺寸请参照 **A1-529~A1-532**。

QZ自润滑器将适量的润滑剂输送给LM轨道的滚动面上,这使油膜不断地在滚动元件和滚动面之间形成,因而可大幅度增加润滑和维护的间隔时间。

QZ自润滑器的结构包括3个主要部分:(1)高含油纤维网(功能为储存润滑剂);(2)高密度纤维网(功能为在滚动面上涂布润滑剂);(3)油控制板(功能为调整油的流量)。在QZ自润滑器中的润滑油是利用毛细作用的基本原理来输送的,该毛细作用也在毡笔和其它许多产品中使用。

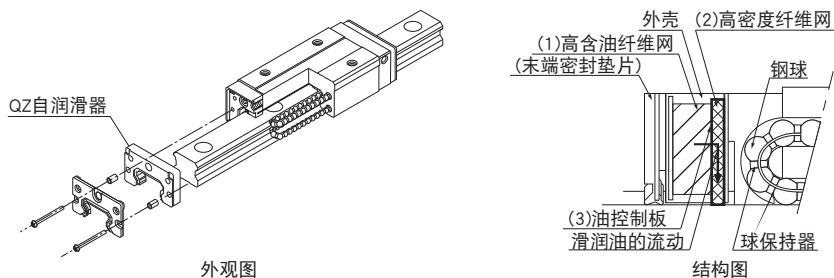

【特长】

- 由于它补充了油的损耗,润滑维护的间隔时间可以大幅地延长。
- 由于它输送适量的润滑油给钢球的滚动面,不会污染周围的区域,因而是对环境友好的润滑系统。

标识	防尘附件
QZUU	带末端密封垫片+QZ
QZSS	带末端密封垫片+侧面密封垫片+内部密封垫片+QZ
QZDD	带双密封垫片+侧面密封垫片+内部密封垫片+QZ
QZZZ	带末端密封垫片+侧面密封垫片+内部密封垫片+金属刮板+QZ
QZKK	带双密封垫片+侧面密封垫片+内部密封垫片+金属刮板+QZ
QZGG	带LiCS+QZ
QZPP	带LiCS+侧面密封垫片+内部密封垫片+QZ
QZSSHH	带末端密封垫片+侧面密封垫片+内部密封垫片+LaCS+QZ
QZDDHH	带双密封垫片+侧面密封垫片+内部密封垫片+LaCS+QZ
QZZZHH	带末端密封垫片+侧面密封垫片+内部密封垫片+金属刮板+LaCS+QZ
QZKHH	带双密封垫片+侧面密封垫片+内部密封垫片+金属刮板+LaCS+QZ
QZJHH*	带末端密封垫片+侧面密封垫片+内部密封垫片+LaCS+QZ+防尘盖(兼有金属刮板的功能)
QZTTHH*	带双密封垫片+侧面密封垫片+内部密封垫片+LaCS+QZ+防尘盖(兼有金属刮板的功能)

* QZJHH, QZTTHH只适用于SVR/SVS型

注)SVR/SVS型的HH式样(带LaCS)带有防尘盖(参照**A1-506**)。

如其他式样安装防尘盖请事先向THK咨询。

● 大幅度地延长维护间隔时间

由于安装了QZ自润滑器, 将发挥从轻负荷到重负荷的整个负荷区里, 延长维护间隔的效果。

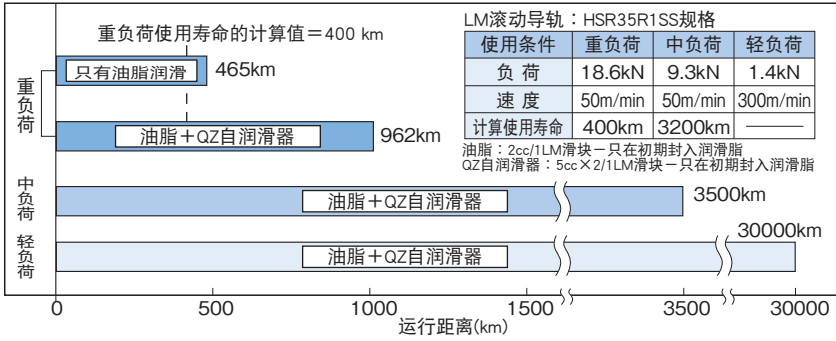

不补充润滑剂时LM滚动导轨的运行试验

● 润滑油的有效利用

润滑装置将适当份量的润滑油补充到钢球滚动面, 从而使润滑油能得到有效的利用。

[试验条件]速度：300m/min

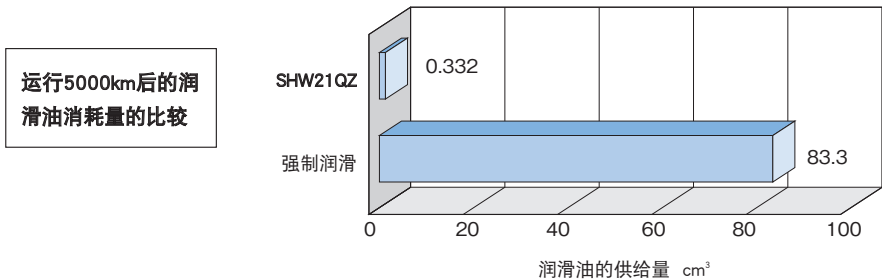

QZ自润滑器含油量
 $0.166\text{cm}^3/2\text{单元 (LM滑块的两端均附带)}$
 $=0.332\text{cm}^3$



强制润滑
 $0.03\text{cm}^3/6\text{min} \times 16667\text{min}$
 $=83.3\text{cm}^3$

与强制润滑相比, 润滑油的使用量为1/250。

● 在苛刻环境下有润滑支援效果

在苛刻环境下(冷却液、异物环境)所实施的耐久试验结果,运行距离达到了5000km。

[试验条件]

型号	SNS45	HSR45
负荷	8kN	6kN
速度	60m/min	
冷却液	浸没48小时,干燥96小时	
异物	铸件粉尘(125 μm或更少)	
润滑	AFA油脂+QZ	Super Multi68 加油循环:0.1cc/shot 每16分钟周期性润滑

[测试结果]

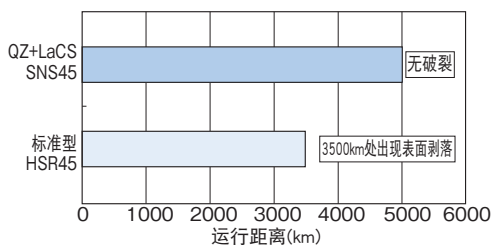

* 在苛刻环境下使用LM系统时,请将QZ自润滑器与多层接触刮板LaCS(参照 **A1-503**上的多层接触刮板LaCS)一起使用。

安装QZ自润滑器后的LM滑块尺寸(尺寸L)

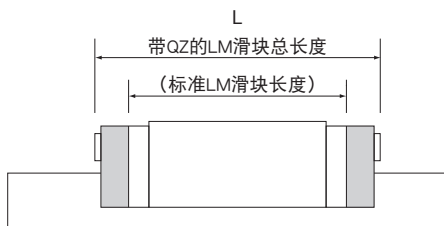

单位: mm

公称型号		标准总长度	L								
			QZUU	QZSS	QZDD	QZZZ	QZKK	QZSSH	QZDDHH	QZZZHH	QZKKHH
SHS	15C/V/R	64.4	84.4	84.4	89.8	86.8	92.2	100	105.4	101.2	106.6
	15LC/LV	79.4	99.4	99.4	104.8	101.8	107.2	115	120.4	116.2	121.6
	20C/V	79	99	99	105.4	103	109.4	115.4	121.8	117.8	124.2
	20LC/LV	98	118	118	124.4	122	128.4	134.4	140.8	136.8	143.2
	25C/V/R	92	114.4	114.4	121.6	120.4	127.6	132	139.2	134.4	141.6
	25LC/LV/LR	109	131.4	131.4	138.6	137.4	144.6	149	156.2	151.4	158.6
	30C/V/R	106	127.4	127.4	136	133.8	142.4	149.4	158	151.8	160.4
	30LC/LV/LR	131	152.4	152.4	161	158.8	167.4	174.4	183	176.8	185.4
	35C/V/R	122	145	145	154.8	152.4	162.2	168	177.8	170.4	180.2
	35LC/LV/LR	152	175	175	184.8	182.4	192.2	198	207.8	200.4	210.2
	45C/V/R	140	173	173	182.8	181.2	191	199	208.8	202.2	212
	45LC/LV/LR	174	207	207	216.8	215.2	225	233	242.8	236.2	246
	55C/V/R	171	205.4	205.4	216.6	214.2	225.4	232	243.2	235.2	246.4
	55LC/LV/LR	213	247.4	247.4	258.6	256.2	267.4	274	285.2	277.2	288.4
	65C/V	221	256.2	256.2	268.6	266.2	278.6	288	300.4	291.2	303.6
65LC/LV	272	307.2	307.2	319.6	317.2	329.6	339	351.4	342.2	354.6	
SSR	15XVY	40.3	59.3	59.3	65.1	62.7	68.5	75.5	81.3	76.7	82.5
	15XWY/XTBY	56.9	75.9	75.9	81.7	79.3	85.1	92.1	97.9	93.3	99.1
	20XV	47.7	66.2	66.2	73.1	72.1	79	83.7	90.6	86.1	93
	20XW/XTB	66.5	85	85	91.9	90.9	97.8	102.5	109.4	104.9	111.8
	25XVY	60	82.6	82.6	90	88.4	95.8	100	107.4	102.4	109.8
	25XWY/XTBY	83	105.6	105.6	113	111.4	118.8	123	130.4	125.4	132.8
	30XW	97	119.7	119.7	127.8	125.4	133.5	141	149.1	143.4	151.5
35XW	110.9	134.3	134.3	143.3	141.3	150.3	156.9	165.9	159.3	168.3	
SVR/ SVS ^{注)}	25R/C	82.8	102.8	102.8	108	108.5	113.7	116.8	122.0	122.5*	127.7*
	25LR/LC	102	122	122	127.2	127.7	132.9	136.0	141.2	141.7*	146.9*
	30R/C	98	118	118	124.6	123.7	130.3	135.2	141.8	140.9*	147.5*
	30LR/LC	120.5	140.5	140.5	147.1	146.2	152.8	157.7	164.3	163.4*	170.0*
	35R/C/RH/CH	109.5	139.5	139.5	146.5	146.3	153.3	156.7	163.7	163.5*	170.5*
	35LR/LC/LRH/LCH	135	165	165	172	171.8	178.8	182.2	189.2	189.0*	196.0*
	45R/C/RH/CH	138.2	168.2	168.2	175.2	175.8	182.8	188.2	195.2	195.8*	202.8*
	45LR/LC/LRH/LCH	171	201	201	208	208.6	215.6	221.0	228.0	228.6*	235.6*
	55R/C/RH/CH	163.3	201.4	201.4	208.4	209.0	216.0	222.4	229.4	231.1*	238.1*
	55LR/LC/LRH/LCH	200.5	238.6	238.6	245.6	246.2	253.2	259.6	266.6	268.3*	275.3*
65R/C	186	224.4	224.4	231.8	233.1	240.5	248.8	256.2	257.5*	264.9*	
65LR/LC	246	284.4	284.4	291.8	293.1	300.5	308.8	316.2	317.5*	324.9*	

* YY式样(带侧面刮板)的LM滑块全长(L)也具有相同尺寸。

注) SVR/SVS型的HH式样(带Lacs)带有防尘盖。SVR/SVS型的QZZZHH、QZKKHH是带有防尘盖的QZJHH、QZTHHH。配件的记号请参照

■A1-534.

单位：mm

公称型号		标准 总长度	L								
			QZUU	QZSS	QZDD	QZZZ	QZKK	QZSSHH	QZDDHH	QZZZHH	QZKKHH
SNR/ SNS	25R/C	82.8	105.2	105.2	112.8	110.9	118.5	122.5	130.1	124.9*	132.5*
	25LR/LC	102	124.4	124.4	132	130.1	137.7	141.7	149.3	144.1*	151.7*
	30R/C	98	121.2	121.2	131	126.9	136.7	141.7	151.5	144.1*	153.9*
	30LR/LC	120.5	143.7	143.7	153.5	149.4	159.2	164.2	174	166.6*	176.4*
	35R/C/RH/CH	109.5	142.7	142.7	152.9	149.5	159.7	164.3	174.5	166.7*	176.9*
	35LR/LC/LRH/LCH	135	168.2	168.2	178.4	175	185.2	189.8	200	192.2*	202.4*
	45R/C/RH/CH	138.2	171.4	171.4	181.6	179	189.2	196.4	206.6	199.6*	209.8*
	45LR/LC/LRH/LCH	171	204.2	204.2	214.4	211.8	222	229.2	239.4	232.4*	242.6*
	55R/C/RH/CH	163.3	204.5	204.5	214.7	213.2	223.4	231	241.2	234.2*	244.4*
	55LR/LC/LRH/LCH	200.5	241.7	241.7	251.9	250.4	260.6	268.2	278.4	271.4*	281.6*
	65R/C	186	227.6	227.6	238.2	236.3	246.9	257.5	268.1	260.7*	271.3*
	65LR/LC	246	287.6	287.6	298.2	296.3	306.9	317.5	328.1	320.7*	331.3*
SHW	12CAM/CRM	37	47	47	—	—	—	58	—	—	—
	12HRM	50.4	60.4	60.4	—	—	—	71.4	—	—	—
	14CAM/CRM	45.5	55.5	55.5	—	—	—	70.7	—	—	—
	17CAM/CRM	51	63	63	66	65.4	68.4	78.2	81.2	79.4	82.4
	21CA/CR	59	75	75	80	78.6	83.6	91.6	96.6	93.2	98.2
	27CA/CR	72.8	92.8	92.8	98.6	97.2	103	109.4	115.2	111.8	117.6
	35CA/CR	107	127	127	134.4	132	139.4	149	156.4	151.4	158.8
	50CA/CR	141	161	161	169.2	167.4	175.6	186	194.2	188.4	196.6
SRS	7	23.4	33.4	33.4	—	—	—	—	—	—	—
	7W	31	41	41	—	—	—	—	—	—	—
	9	30.8	40.8	40.8	—	—	—	52.4	—	—	—
	9N	40.8	50.8	50.8	—	—	—	62.4	—	—	—
	9W	39	49	49	—	—	—	60.6	—	—	—
	9WN	50.7	60.7	60.7	—	—	—	72.3	—	—	—
	12	34.4	44.4	44.4	—	—	—	56	—	—	—
	12N	47.1	57.1	57.1	—	—	—	69.1	—	—	—
	12W	44.5	54.5	54.5	—	—	—	66.1	—	—	—
	12WN	59.5	69.5	69.5	—	—	—	81.1	—	—	—
	15	43	55	55	—	—	—	69.2	—	—	—
	15N	60.8	72.8	72.8	—	—	—	87	—	—	—
	15W	55.5	67.5	67.5	—	—	—	81.7	—	—	—
	15WN	74.5	86.5	86.5	—	—	—	100.9	—	—	—
	20	50	66	66	—	—	—	81.2	—	—	—
25	77	97	97	—	—	—	112.6	—	—	—	
SCR	15S	64.4	84.4	84.4	89.8	86.8	92.2	100.4	105.4	101.4	106.9
	20S	79	99	99	105.4	103	109.4	115.5	122	118	124.5
	20	98	118	118	124.4	122	128.4	134.5	141	137	143.5
	25	109	131.4	131.4	138.6	137.4	144.6	149	156.2	151.4	158.6
	30	131	152.4	152.4	161	158.8	167.4	174.4	183	176.8	185.4
	35	152	175	175	184.8	182.4	192.2	198	207.8	200.4	210.2
	45	174	207	207	216.8	215.2	225	233	242.8	236.2	246
	65	272	307.2	307.2	319.6	317.2	329.6	339	351.4	342.2	354.6

*YY式样(带侧面刮板)的LM滑块全长(L)也具有相同尺寸。

公称型号		标准总长度	L								
			QZUU	QZSS	QZDD	QZZZ	QZKK	QZSSH	QZDDHH	QZZZHH	QZKKHH
HSR	15A/B/R/YR	56.6	79.6	79.6	87.6	84.2	92.2	98.8	106.8	100	108
	20A/B/R/CA/CB/YR	74	96.2	96.2	104.4	102	110.2	113.6	121.8	116	124.2
	20LA/LB/LR/HA/HB	90	112.2	112.2	120.4	118	126.2	129.6	137.8	132	140.2
	25A/B/R/CA/CB/YR	83.1	104.1	104.1	112.1	109.8	117.8	121.4	129.4	123.8	131.8
	25LA/LB/LR/HA/HB	102.2	123.2	123.2	131.2	128.9	136.9	140.5	148.5	142.9	150.9
	30A/B/R/CA/CB/YR	98	119	119	127	124.7	132.7	140.3	148.3	142.7	150.7
	30LA/LB/LR/HA/HB	120.6	141.6	141.6	149.6	147.3	155.3	162.9	170.9	165.3	173.3
	35A/B/R/CA/CB/YR	109.4	132.2	132.2	142	139	148.8	154.6	164.4	157	166.8
	35LA/LB/LR/HA/HB	134.8	157.6	157.6	167.4	164.4	174.2	180	189.8	182.4	192.2
	45A/B/R/CA/CB/YR	139	174.8	174.8	181.6	176.6	186.4	—	—	—	—
	45LA/LB/LR/HA/HB	170.8	206.6	206.6	213.4	208.4	218.2	—	—	—	—
	55A/B/R/CA/CB/YR	163	197.2	197.2	208.4	202	213.2	—	—	—	—
	55LA/LB/LR/HA/HB	201.1	235.3	235.3	246.5	240.1	251.3	—	—	—	—
	65A/B/R/CA/CB/YR	186	221.4	221.4	233.8	226.6	239	—	—	—	—
65LA/LB/LR/HA/HB	245.5	280.9	280.9	293.3	286.1	298.5	—	—	—	—	
NR/ NRS	25XR/XA/XB	82.8	105.2	105.2	112.8	110.9	118.5	122.5	130.1	124.9	132.5
	25XL/XLA/XLB	102	124.4	124.4	132	130.1	137.7	141.7	149.3	144.1	151.7
	30R/A/B	98	120.4	120.4	129.4	126.1	135.1	141.7	150.7	144.1	153.1
	30LR/LA/LB	120.5	142.9	142.9	151.9	148.6	157.6	164.2	173.2	166.6	175.6
	35R/A/B	109.5	142.7	142.7	152.9	149.5	159.7	164.3	174.5	166.7	176.9
	35LR/LA/LB	135	168.2	168.2	178.4	175	185.2	189.8	200	192.2	202.4
	45R/A/B	139	172.2	172.2	182.4	179.8	190	197.6	207.8	200.8	211
	45LR/LA/LB	171	204.2	204.2	214.4	211.8	222	229.6	239.8	232.8	243
	55R/A/B	162.8	204.8	204.8	215	213.5	223.7	231.3	241.5	234.5	244.7
	55LR/LA/LB	200	242	242	252.2	250.7	260.9	268.5	278.7	271.7	281.9
65R/A/B	185.6	227.6	227.6	238.2	236.3	246.9	258.1	268.7	261.3	271.9	
65LR/LA/LB	245.6	287.6	287.6	298.2	296.3	306.9	318.1	328.7	321.3	331.9	
RSR	9KM	30.8	40.8	—	—	—	—	—	—	—	—
	9N	40.8	50.8	—	—	—	—	—	—	—	—
	9WVM	39	49	—	—	—	—	—	—	—	—
	9WN	50.7	60.7	—	—	—	—	—	—	—	—
	12VM	35	45	—	—	—	—	—	—	—	—
	12N	47.7	57.7	—	—	—	—	—	—	—	—
	12WV/WVM	44.5	54.5	—	—	—	—	—	—	—	—
	12WN	59.5	69.5	—	—	—	—	—	—	—	—
	15VM	42.9	54.9	—	—	—	—	—	—	—	—
	15N	60.7	72.7	—	—	—	—	—	—	—	—
	15WV/VM	55.5	67.5	—	—	—	—	—	—	—	—
	15WN	74.5	86.5	—	—	—	—	—	—	—	—

单位：mm

公称型号		标准总长度	L								
			QZUU	QZSS	QZDD	QZZZ	QZKK	QZSSH	QZDDH	QZZZH	QZKKH
SRG	15A/V	69.2	90.6	90.6	92.6	—	—	—	—	—	—
	20A/V	86.2	107.6	107.6	109.6	111	113	125.2	127.2	127.6	129.6
	20LA/LV	106.2	127.6	127.6	129.6	131	133	145.2	147.2	147.6	149.6
	25C/R	95.5	125.5	125.5	130.5	130.5	135.5	145.3	151.7	147.7	154.1
	25LC/LR	115.1	145.1	145.1	150.1	150.1	155.1	164.9	171.3	167.3	173.7
	30C/R	111	141	141	148	146	153	160.8	169.2	164.6	171.6
	30LC/LR	135	165	165	172	170	177	184.8	193.2	188.6	195.6
	35C/R	125	155	155	162.8	163.4	171.2	178.6	186.4	181	188.8
	35LC/LR	155	185	185	192.8	193.4	201.2	208.6	216.4	211	218.8
	45C/R	155	185	185	194.2	194.2	203.4	212	221.2	215.2	224.4
	45LC/LR	190	220	220	229.2	229.2	238.4	247	256.2	250.2	259.4
	55C/R	185	225	225	234.2	234.2	243.4	252	261.2	255.2	264.4
	55LC/LR	235	275	275	284.2	284.2	293.4	302	311.2	305.2	314.4
65LC/LV	303	343	343	354.2	354.2	370.4	380.4	391.6	378.6	389.8	
SRN	35C/R	125	155	155	162.8	163.4	171.2	178.6	186.4	181	188.8
	35LC/LR	155	185	185	192.8	193.4	201.2	208.6	216.4	211	218.8
	45C/R	155	185	185	194.2	194.2	203.4	212	221.2	215.2	224.5
	45LC/LR	190	220	220	229.2	229.2	238.4	247	256.2	250.2	259.4
	55C/R	185	225	225	234.2	234.2	243.4	252	261.2	255.2	264.4
	55LC/LR	235	275	275	284.2	284.2	293.4	302	311.2	305.2	314.4
SRW	65LC/LR	303	343	343	354.2	354.2	370.4	380.4	391.6	378.6	389.8
	70	190	220	220	229.2	229.2	238.4	247	256.2	250.2	259.4
	85	235	275	275	284.2	284.2	293.4	302	311.2	305.2	314.4
	100	303	343	343	354.2	354.2	370.4	380.4	391.6	378.6	389.8

公称型号的构成例

SHS25 LC 2 QZ KKHH C0 +1200L P Z T -II

公称型号

LM滑块
的种类

QZ
自润滑器(※1)

同一轨道上使用的
LM滑块的个数

防尘附件
标记
(※2)

LM轨道长度
(单位mm)

径向间隙标记(※3)
普通(无标记)/轻预压(C1)
中预压(C0)

附薄钢
带

LM轨道
拼接标记

相同平面上使用的
轴数标记(※5)

精度标记(※4)
普通级(无标记)/高级(H)/精密级(P)
超精密级(SP)/超超精密级(UP)

(※1)参照A1-526。(※2)参照A1-534。(※3)参照A1-72。(※4)参照A1-78。(※5)参照A1-13。

注)此公称型号以1轴单元为1套装置。(而当2轴平行使用时,至少需要2套装置。)

在附带有QZ自润滑器时,则不配备油嘴。

部件标记一览表

●关于适用的型号, 请参照图1-498上按型号分类的配件对应表。

【密封垫片以及金属刮板符号】

标记	密封垫片以及金属刮板符号
无标记	无密封垫片
UU	末端密封垫片
SS	带末端密封垫片+侧面密封垫片+内部密封垫片
DD	带双密封垫片+侧面密封垫片+内部密封垫片
ZZ	带末端密封垫片+侧面密封垫片+内部密封垫片+金属刮板
KK	带双密封垫片+侧面密封垫片+内部密封垫片+金属刮板

【润滑装置QZ以及多层接触刮板LaCS符号】

标记	配件的构成	例
* * HH	带(密封垫片以及金属刮板)+LaCS	UUHH
* * YY	带(密封垫片以及金属刮板)+侧面刮板	SSYY
* * HHYY	带(密封垫片以及金属刮板)+LaCS+侧面刮板	DDHHYY
QZ * *	带QZ+(密封垫片以及金属刮板)	QZZZ
QZ * * HH	带QZ+(密封垫片以及金属刮板)+LaCS	QZZZHH
QZ * * YY	带QZ+(密封垫片以及金属刮板)+侧面刮板	QZKKYY
QZ * * HHYY	带QZ+(密封垫片以及金属刮板)+LaCS+侧面刮板	QZKKHHYY

注)表中的* *代表密封垫片以及金属刮板符号。

【轻型阻力接触式密封LiCS符号】

标记	配件的构成
GG	LiCS
PP	带LiCS+侧面密封垫片+内部密封垫片
QZGG	QZ + LiCS
QZPP	带QZ+LiCS+侧面密封垫片+内部密封垫片

【防尘盖符号】

*适用型号:SVR/SVS

标记	配件的构成
JJHH	带末端密封垫片+侧面密封垫片+内部密封垫片+LaCS+防尘盖(兼有金属刮板的功能)
TTHH	带双密封垫片+侧面密封垫片+内部密封垫片+LaCS+防尘盖(兼有金属刮板的功能)
JJHHYY	带末端密封垫片+侧面密封垫片+内部密封垫片+LaCS+防尘盖(兼有金属刮板功能)+侧面刮板
TTHHYY	带双密封垫片+侧面密封垫片+内部密封垫片+LaCS+防尘盖(兼有金属刮板功能)+侧面刮板
QZJJHH	带QZ+末端密封垫片+侧面密封垫片+内部密封垫片+LaCS+防尘盖(兼有金属刮板的功能)
QZTTHH	带QZ+双密封垫片+侧面密封垫片+内部密封垫片+LaCS+防尘盖(兼有金属刮板的功能)
QZJJHHYY	带QZ+末端密封垫片+侧面密封垫片+内部密封垫片+LaCS+防尘盖(兼有金属刮板的功能)+侧面刮板
QZTTHHYY	带QZ+双密封垫片+侧面密封垫片+内部密封垫片+LaCS+防尘盖(兼有金属刮板的功能)+侧面刮板

注)SVR/SVS型的HH式样(带LaCS)带有防尘盖(参照图1-506)。防尘盖兼有金属刮板的功能。

如其他式样安装防尘盖请向THK咨询。

QZZZH

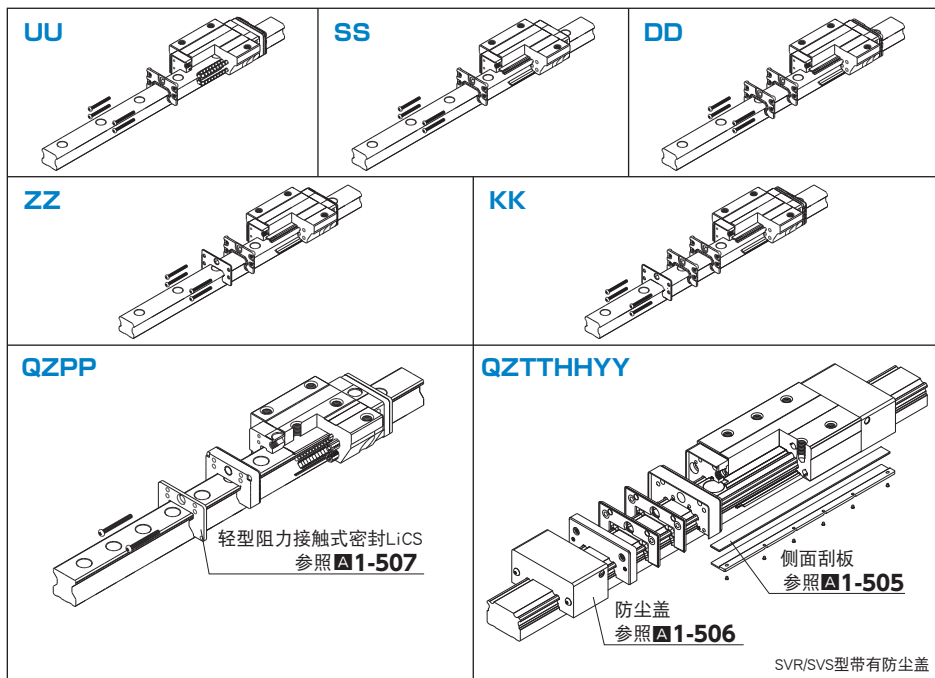
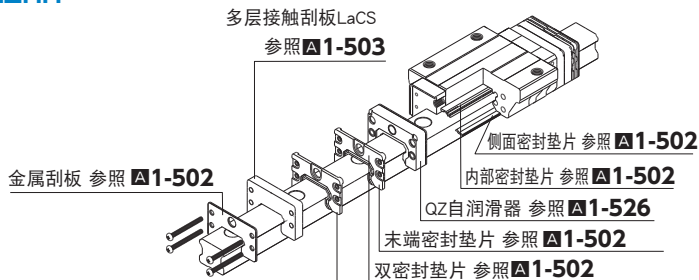

公称型号的构成例

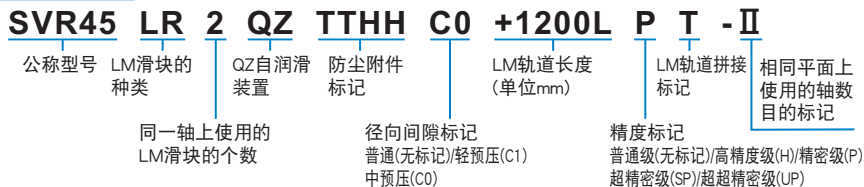

专用伸缩护罩

- 关于适用的型号,请参照A1-498上按型号分类的配件对应表。
- 专用伸缩防尘罩尺寸请参照A1-537~A1-549。

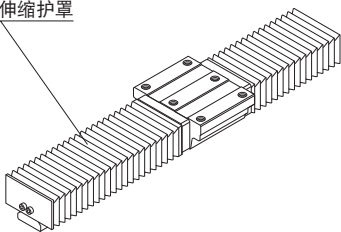
品名	原理图 / 安装部位	使用目的 / 使用部位
专用伸缩护罩		在暴露于粉尘或切削屑的场所使用

伸缩护罩

【SHS型专用伸缩护罩 JSH型】

下表显示了用于SHS型的专用伸缩护罩JSH型的尺寸。请从表中指定要求的伸缩护罩的相应型号。

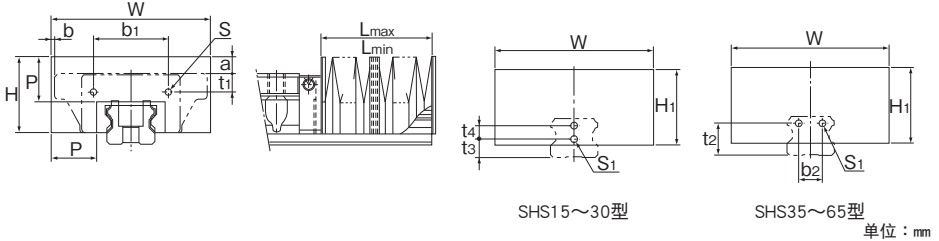

公称型号		主要尺寸											适用型号		
		W	H	H ₁	P	b ₁	t ₁			b ₂	t ₂	t ₃			t ₄
							C型	V型	R型						
JSH	15	53	26	26	15	22.4	4	4	8	—	—	8	—	SHS	15
	20	60	30	30	17	27.6	7.5	7.5	—	—	—	8	6		20
	25	75	36	36	20	38	9.1	9.1	13.1	—	—	9	7		25
	30	80	38	38	20	44	11	11	14	—	—	11	8		30
	35	86	40.5	40.5	20	50	11	11	18	20	21.5	—	—		35
	45	97	46	46	20	64.6	13.5	13.5	23.5	26	26.5	—	—		45
	55	105	48	48	20	68	13	13	23	30	31.5	—	—		55
	65	126	63	63	25	80	18	18	—	34	45	—	—		65

单位: mm

适用型号		各种尺寸									A ($\frac{L_{max}}{L_{min}}$)
		装配螺栓		a			b				
		S	S ₁	C型	V型	R型	C型	V型	R型		
SHS	15	*M2×8 l	M4×8 l	5	5	1	3	9.5	9.5	5	
	20	M2.6×8 l	M3×6 l	5	5	—	-1.5	8	—	6	
	25	M3×8 l	M3×6 l	6	6	2	2.5	13.5	13.5	7	
	30	M3×10 l	M3×6 l	3	3	0	-5	10	10	7	
	35	M4×10 l	M4×8 l	0	0	-7	-7	8	8	7	
	45	M4×12 l	M4×8 l	-5	-5	-15	-11.7	5.5	5.5	7	
	55	M5×12 l	M5×10 l	-9	-9	-19	-17.5	2.5	2.5	7	
	65	M6×14 l	M6×12 l	-8	-8	—	-22	0	—	9	

* JSH15的LM滑块侧的安装螺栓使用自攻螺钉。

注1) 如果希望专用伸缩护罩使用于水平安装以外(例如垂直使用、挂壁使用和逆向使用),或希望要耐热型规格,请向THK咨询。

注2) 关于使用专用伸缩护罩时的润滑,请向THK咨询。

注3) 当使用专用伸缩护罩时,LM滑块和LM轨道需要经过加工才能安装伸缩护罩。因此在订购时,请务必指明需要专用伸缩护罩。

公称型号的构成例

JSH35 - 60/420

公称型号 伸缩护罩尺寸
SHS35型用伸缩护罩 (伸缩护罩收缩时长度 / 伸展时长度)

说明: 伸缩护罩的长度按下式计算。

$$L_{min} = \frac{S}{(A-1)} \quad S: \text{行程长度(mm)}$$

$$L_{max} = L_{min} \cdot A \quad A: \text{伸长率}$$

【SSR型专用伸缩护罩 JSSR-X型】

下表显示了用于SSR型的专用伸缩护罩JSSR-X的尺寸。请从表中指定要求的伸缩护罩的相应型号。

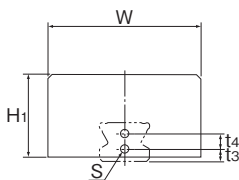
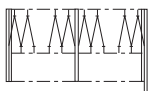
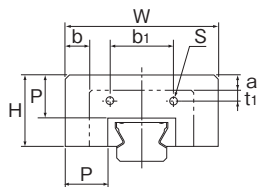

SSR15X~25X型

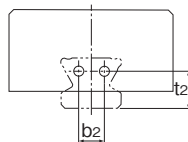

SSR30X、35X型

单位：mm

公称型号	主要尺寸													A (L_{max} L_{min})	适用型号			
	W	H	H ₁	P	b ₁	t ₁	b ₂	t ₂	t ₃	t ₄	装配螺栓 S	a	b					
													XW/XV型			XTB型		
JSSR	15X	51	24	26	15	20.5	4.7	—	—	8	—	M3×5 l	5	8.5	-0.5	5	SSR	15X
	20X	58	26	30	15	25	4.2	—	—	6	6	M3×5 l	4	8	-0.5	5		20X
	25X	71	33	38	20	29	5	—	—	6	7	M3×5 l	7	11.5	-1	7		25X
	30X	76	37.5	37.5	20	35	9	12	17	—	—	M4×6 l	3	8	—	7		30X
	35X	84	39	39	20	44	7	14	20	—	—	M5×10 l	2	7	—	7		35X

注1) 如果希望专用伸缩护罩使用于水平安装以外(例如垂直使用、挂壁使用和逆向使用), 或希望要耐热型规格, 请向THK咨询。

注2) 关于使用专用伸缩护罩时的润滑, 请向THK咨询。

注3) 当使用专用伸缩护罩时, LM滑块和LM轨道需要经过加工才能安装伸缩护罩。因此在订购时, 请务必指明需要专用伸缩护罩。

公称型号的构成例

JSSR35X - 60/420

公称型号

伸缩护罩尺寸

SSR35X型用伸缩护罩 (伸缩护罩收缩时长度 / 伸展时长度)

说明：伸缩护罩的长度按下式计算。

$$L_{min} = \frac{S}{(A-1)} \quad S: \text{行程长度(mm)}$$

$$L_{max} = L_{min} \cdot A \quad A: \text{伸长率}$$

【SVR/SVS型专用简易伸缩防尘罩 JSV型】

SVR/SVS型备有简易伸缩防尘罩JSV型。详细情况请咨询THK。

【SNR/SNS型专用伸缩护罩 JSN型】

对于SNR/SNS-C、SNR/SNS-LC、SNR/SNS-R和SNR/SNS-LR型，提供简易伸缩护罩。当LM滚动导轨用于冷却液之类物质容易进入的场所时，请安装简易伸缩护罩。如图1所示，在安装简易伸缩护罩后，在其外侧再加装圆形软式伸缩罩，则能得到最佳的防尘效果。

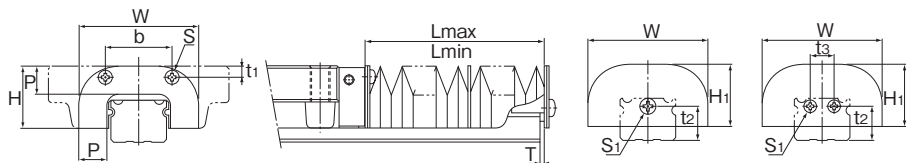

SNR25~45型

SNR55~85型

单位: mm

公称型号	主要尺寸											A (L_{max} L_{min})	适用型号		
	W	H	H ₁	P	b	t ₁	t ₂	t ₃	装配螺栓		T				
									S	S ₁					
JSN	25	50	25.5	24.5	10	26.6	4.6	13	—	M3×5ℓ	M4×4ℓ	1.5	7	SNR/ SNS	25
	30	60	31	30	14	34	5.5	17	—	M4×8ℓ	M4×4ℓ	1.5	9		30
	35	70	35	34	15	36	6	20.5	—	M4×8ℓ	M5×4ℓ	2	10		35
	45	86	40.5	39.5	17	47	6.5	24	—	M5×10ℓ	M5×4ℓ	2	10		45
	55	100	49	48	19.5	54	10	29.5	18	M5×10ℓ	M5×4ℓ	2	13		55
	65	126	60	59	22	64	13.5	36.2	20	M6×12ℓ	M6×5ℓ	3.2	13		65
85	156	70.5	70.5	30	110	15.5	39.5	28	M6×12ℓ	M6×5ℓ	3.2	20	85		

注1) 如果希望简易伸缩护罩使用于水平安装以外(例如垂直使用、挂壁使用和逆向使用), 或希望要耐热型规格, 请向THK咨询。

注2) 关于使用简易伸缩护罩时的润滑, 请向THK咨询。

注3) 关于SNR/SNS-CH、SNR/SNS-LCH、SNR/SNS-RH和SNR/SNS-LRH型伸缩护罩的详细情况, 请向THK咨询。

注4) 当使用简易伸缩护罩时, LM滑块和LM轨道需要经过加工才能安装伸缩护罩。因此在订购时, 请务必指明需要简易伸缩护罩。

公称型号的构成例

JSN25 - 60/420

公称型号

伸缩护罩尺寸

SNR/SNS25型用
伸缩护罩

(伸缩护罩收缩时长度 / 伸展时长度)

说明: 伸缩护罩的长度按下式计算。

$$L_{min} = \frac{S}{(A-1)} \quad S: \text{行程长度(mm)}$$

$$L_{max} = L_{min} \cdot A \quad A: \text{伸长率}$$



图1 装配简易伸缩护罩例

【SHW型专用伸缩护罩 JSHW型】

下表显示了用于SHW型的专用伸缩护罩JSHW型的尺寸。请从表中指定要求的伸缩护罩的相应型号。

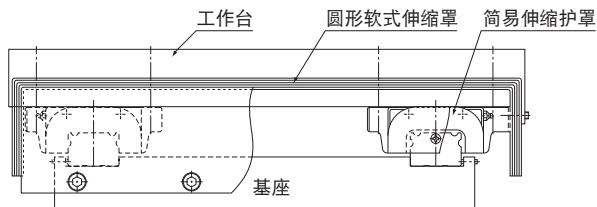
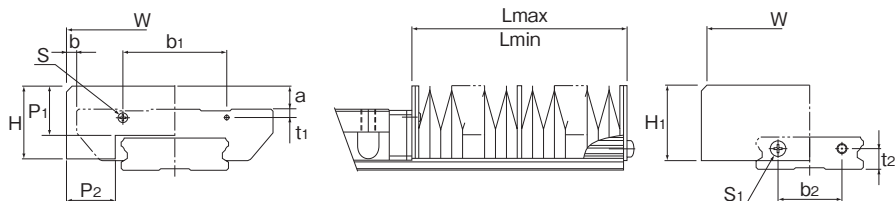

单位：mm

公称型号	主要尺寸										适用型号
	W	H	H ₁	P ₁	P ₂	b ₁	t ₁	b ₂	t ₂		
JSHW	17	68	22	23	15	15.4	39	2.6	18	6	SHW
	21	75	25	26	17	17	35.8	2.9	22	7	
	27	85	33.5	33.5	20	20	25	3.5	20	10	
	35	120	35	35	20	20	75	7.5	40	13	
	50	164	42	42	20	20	89.4	14	50	16	

单位：mm

公称型号	各种尺寸						A ($\frac{L_{max}}{L_{min}}$)
	装配螺栓		a	b			
	*S	S ₁		CA型	CR型		
JSHW	17	M2×4ℓ	M3×6ℓ	8	4	9	5
	21	M2×5ℓ	M3×6ℓ	8	3.5	10.5	6
	27	M2.6×6ℓ	M3×6ℓ	10	2.5	11.5	7
	35	M3×8ℓ	M3×6ℓ	6	0	10	7
	50	M4×12ℓ	M4×8ℓ	—	1	17	7

注1) 如果希望专用伸缩护罩使用于水平安装以外(例如垂直使用、挂壁使用和逆向使用),或希望要耐热型规格,请向THK咨询。

注2) 关于使用专用伸缩护罩时的润滑,请向THK咨询。

注3) 带*标记的装配螺栓,使用自攻螺钉。

注4) 当使用专用伸缩护罩时,L_M滑块和L_M轨道需要经过加工才能安装伸缩护罩。因此在订购时,请务必指明需要专用伸缩护罩。

公称型号的构成例

JSHW21 - 60/360

公称型号 伸缩护罩尺寸
SHW21型用伸缩护罩 (伸缩护罩收缩时长度 / 伸展时长度)

说明：伸缩护罩的长度按下式计算。

$$L_{min} = \frac{S}{(A-1)} \quad S: \text{行程长度(mm)}$$

$$L_{max} = L_{min} \cdot A \quad A: \text{伸长率}$$

【HSR型专用伸缩护罩 JH型】

下表显示了用于HSR型的专用伸缩护罩JH型的尺寸。请从表中指定要求的伸缩护罩的相应型号。

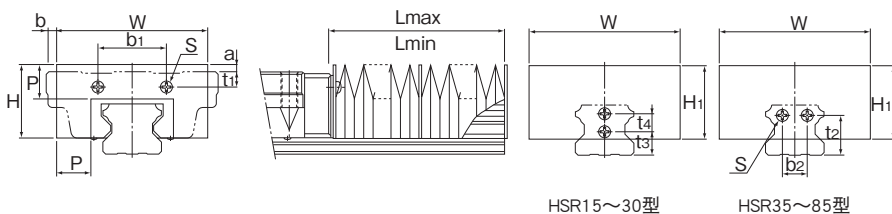

单位：mm

公称型号	主要尺寸															A (L_{max} L_{min})	适用型号			
	W	H	H_1	P	b_1	t_1		b_2	t_2	t_3	t_4	装配螺栓 S	a		b					
						A/B型	R型						A/B型	R型	A/B型			R型		
JH	15	55	27	30	15	25	2.5	6.5	—	—	10	—	*M4×8ℓ	7.5	3.5	-4	-10.5	5	HSR	15
	20	66	32	35	17	34	5	5	—	—	6	8	M3×6ℓ	7	7	-1.5	-11	6		20
	25	78	38	38	20	30	7	11	—	—	10	8	M3×6ℓ	8.5	4.5	-4	-15	7		25
	30	84	42	42	20	40	8	11	—	—	11	10	M4×8ℓ	7	4	3	-12	7		30
	35	88	43	43	20	40	9	16	14	23	—	—	M4×8ℓ	4	—	6	-9	7		35
	45	100	51	51	20	58	10	20	20	29	—	—	M5×10ℓ	—	—	10	-7	7		45
	55	108	54	54	20	66	11	21	26	35	—	—	M5×10ℓ	—	—	16	-4	7		55
	65	132	68	68	20	80	19	19	32	42	—	—	M6×12ℓ	—	—	19	-3	7		65
85	170	88	88	30	105	23	23	44	50	—	—	M6×12ℓ	—	—	22.5	-7	10	85		

注1) 对JH15型标记*部位的装配螺栓只用在LM轨道侧, 而LM滑块侧使用M2×5的自攻螺钉。

注2) 如果希望专用伸缩护罩使用于水平安装以外(例如垂直使用、挂壁使用和逆向使用), 或希望要耐热型规格, 请向THK咨询。

注3) 关于使用专用伸缩护罩时的润滑, 请向THK咨询。

注4) 当使用专用伸缩护罩时, LM滑块和LM轨道需要经过加工才能安装伸缩护罩。因此在订购时, 请务必指明需要专用伸缩护罩。

公称型号的构成例

JH25 - 60/420

公称型号

伸缩护罩尺寸

HSR25型用伸缩护罩 (伸缩护罩收缩时长度 / 伸展时长度)

说明：伸缩护罩的长度按下式计算。

$$L_{min} = \frac{S}{(A-1)} \quad S: \text{行程长度(mm)}$$

$$L_{max} = L_{min} \cdot A \quad A: \text{伸长率}$$

【HSR型专用伸缩护罩 DH型】

对于HSR15、20和25型，除了传统的专用伸缩护罩JH型外，还提供具有下列特长的伸缩护罩DH型。请从表中指定要求的伸缩护罩的相应型号。

● 特长

- (1) 与传统的产品相比，此类型的宽度和高度较小，因此伸缩护罩的任何部分均不会从LM滑块的顶面突出。其伸缩率大于或等于传统型号。
- (2) 对于伸缩护罩的每个突起部都具有一个中间板，因此它不易上升，此伸缩护罩可用于垂直使用、挂壁使用和倾斜使用。
- (3) 可在高达120m/min的高速下使用。
- (4) 由于可用魔术贴进行安装，一个常规尺寸的伸缩护罩可切割成所需的任意长度，或者可将常规尺寸的伸缩护罩贴合在一起，作为长尺寸来使用。
- (5) 也可与伸缩护罩JH型相同，使用螺丝来安装。

在此情况下，在伸缩护罩和LM滑块之间必须插入一块板（厚度：1.6mm）。详细情况请向THK咨询。

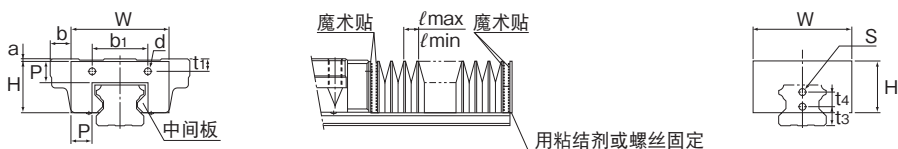

单位：mm

公称型号	主要尺寸																		适用型号			
	W	H	P	b ₁	t ₁		t ₃	t ₄	d	s	a			l _{max}	l _{min}	伸缩率		系数 k				
					A型	R型					A型	R型	A			E						
DH	15	35	19.5	8.5	25	2.5	6.5	10	—	φ2.5	φ5	0	4	6	-0.5	10	2.5	4	2	1.2	HSR	15
	20	45	25	10	34	5	5	6	8	φ4	φ4	0	0	9	-0.5	13	2.5	5	2	1.3		20
	25	52	29.5	12	30	7	11	10	8	φ3.5	φ3.5	0	4	9	-2	15	3	5	2	1.3		25

注1) 关于使用专用伸缩护罩时的润滑，请向THK咨询。

注2) 当使用专用伸缩护罩时，LM滑块和LM轨道需要经过加工才能安装伸缩护罩。因此在订购时，请务必指明需要专用伸缩护罩。

公称型号的构成例

DH20 - 50/250

公称型号 伸缩护罩尺寸
HSR20型用伸缩护罩（伸缩护罩收缩时长度 / 伸展时长度）

说明：伸缩护罩自身的最大长度按下式计算。

$$L_{\max} (L_{\min}) = l_{\max} (l_{\min}) \times 200$$

计算伸缩护罩尺寸的实例：

HSR 20的行程 $l_s = 530\text{mm}$ 时

$$L_{\min} = \frac{l_s}{(A-1)} = \frac{530}{4} = 132.5 \div 135$$

$$L_{\max} = A \cdot L_{\min} = 5 \times 135 = 675$$

需要的滚动面突起部数目 n

$$n = \frac{L_{\max}}{P \cdot k} = \frac{675}{10 \times 1.3} = 51.9 \div 52 \text{ 滚动面突起部}$$

$$L_{\min} = n \cdot l_{\min} + E = 52 \times 2.5 + 2 = 132$$

(E为板的厚度2)

因此，要求的伸缩护罩的型号为DH20-132/675。

【SR型专用伸缩护罩 JS型】

下表显示了用于SR型的专用伸缩护罩JS型的尺寸。请从表中指定要求的伸缩护罩的相应型号。

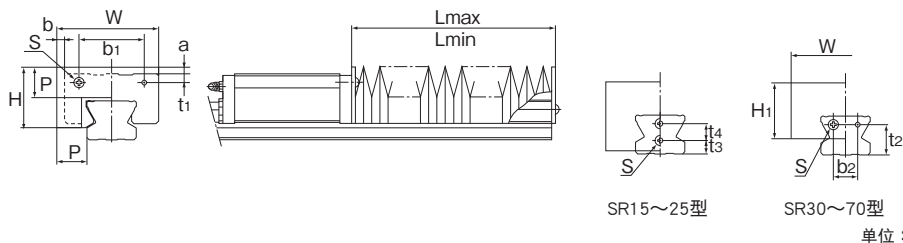

单位：mm

公称型号	主要尺寸													A (Lmax Lmin)	适用型号			
	W	H	H ₁	P	b ₁	t ₁	b ₂	t ₂	t ₃	t ₄	装配螺栓 S	a	b					
													W/V型			TB/SB型		
JS	15	51	24	26	15	22	3.4	—	—	8	—	M3×6ℓ	5	8.5	-0.5	5	SR	15
	20	58	26	30	15	25	4.2	—	—	6	6	M3×6ℓ	4	8	-0.5	5		20
	25	71	33	38	20	29	5	—	—	6	7	M3×6ℓ	7	11.5	-1	7		25
	30	76	37.5	37.5	20	42	5	12	17	—	—	M4×8ℓ	3	8	-7	7		30
	35	84	39	39	20	44	6.5	14	20	—	—	M5×10ℓ	1.5	7	-8	7		35
	45	95	47.5	47.5	20	60	8	22	27	—	—	M5×10ℓ	-1.5	5	-12.5	7		45
	55	108	55.5	55.5	25	70	10	24	28	—	—	M6×12ℓ	-0.5	4	-16	9		55
	70	144	67	67	30	90	13	34	35	—	—	M6×12ℓ	-3	9	—	10		70

注1) 如果希望专用伸缩护罩使用于水平安装以外(例如垂直使用、挂壁使用和逆向使用),或希望要耐热型规格, 请向THK咨询。

注2) 关于使用专用伸缩护罩时的润滑, 请向THK咨询。

注3) 当使用专用伸缩护罩时, LM滑块和LM轨道需要经过加工才能安装伸缩护罩。因此在订购时, 请务必指明需要专用伸缩护罩。

公称型号的构成例

JS55 - 60/540

公称型号 伸缩护罩尺寸
SR55型用伸缩护罩 (伸缩护罩收缩时长度 / 伸展时长度)

说明：伸缩护罩的长度按下式计算。

$$L_{\min} = \frac{S}{(A-1)} \quad S: \text{行程长度(mm)}$$

$$L_{\max} = L_{\min} \cdot A \quad A: \text{伸长率}$$

【SR型专用伸缩护罩 DS型】

对于SR15、20和25型，除了专用伸缩护罩JS型之外，还提供具有下列特长的伸缩护罩DS型。请从表中指定要求的伸缩护罩的相应型号。

● 特长

- (1) 与传统的产品相比，此类型的宽度和高度较小，因此伸缩护罩的任何部分均不会从LM滑块的顶面突出。其伸缩率大于或等于传统型号。
- (2) 对于伸缩护罩的每个突起部都具有一个中间板，因此它不易上升，此伸缩护罩可用于垂直使用、挂壁使用和倾斜使用。
- (3) 可在高达120m/min的高速下使用。
- (4) 由于可用魔术贴进行安装，一个常规尺寸的伸缩护罩可切割成所需的任意长度，或者可将常规尺寸的伸缩护罩贴合在一起，作为长尺寸来使用。
- (5) 也可与传统型相同，使用螺丝来安装。

在此情况下，在伸缩护罩和LM滑块之间必须插入一块板（厚度：1.6mm）。详细情况请向THK咨询。

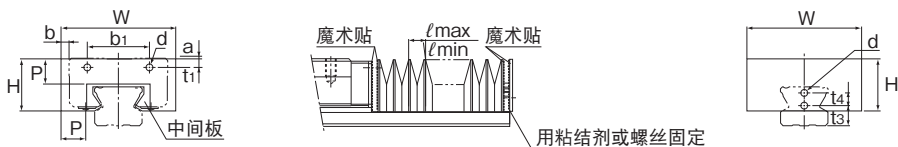

单位：mm

公称型号	主要尺寸																适用型号		
	W	H	P	b ₁	t ₁	t ₂	t ₃	t ₄	d	a	b		l _{max}	l _{min}	伸缩率			系数 k	
											W/V型	TB/SB型			A	E			
DS	15	38	19	10	22	3.4	8	—	3.5	0	7	2	13	2.5	5	2	1.3	SR	15
	20	49	22	10	25	4.2	6	6	4	0	5	3.5	13	2.5	5	2	1.3		20
	25	56	26	12	29	5	6	7	4	0	8.5	4	15	3	5	2	1.3		25

注1) 关于使用专用伸缩护罩时的润滑，请向THK咨询。

注2) 当使用专用伸缩护罩时，LM滑块和LM轨道需要经过加工才能安装伸缩护罩。因此在订购时，请务必指明需要专用伸缩护罩。

公称型号的构成例

DS20 - 50/250

公称型号 伸缩护罩尺寸
SR20型用伸缩护罩 (伸缩护罩收缩时长度 / 伸展时长度)

说明：伸缩护罩自身的最大长度按下式计算。

$$L_{\max} (L_{\min}) = l_{\max} (l_{\min}) \times 200$$

计算伸缩护罩尺寸的实例：

SR 20的行程 $l_s = 530\text{mm}$ 时

$$L_{\min} = \frac{l_s}{(A-1)} = \frac{530}{4} = 132.5 \div 135$$

$$L_{\max} = A \cdot L_{\min} = 5 \times 135 = 675$$

需要的滚动面突起部数目 n

$$n = \frac{L_{\max}}{P \cdot k} = \frac{675}{10 \times 1.3} = 51.9 \div 52 \quad \text{滚动面突起部}$$

$$L_{\min} = n \cdot l_{\min} + E = 52 \times 2.5 + 2 = 132$$

(E为板的厚度2)

因此，要求的伸缩护罩的型号为DS20-132/675。

【NR/NRS型专用的简易伸缩护罩 JN型】

对NR/NRS型提供简易伸缩护罩。如图2所示, 在安装简易伸缩护罩后, 在其外侧再加装圆形软式伸缩罩, 则能得到最佳的防尘效果。

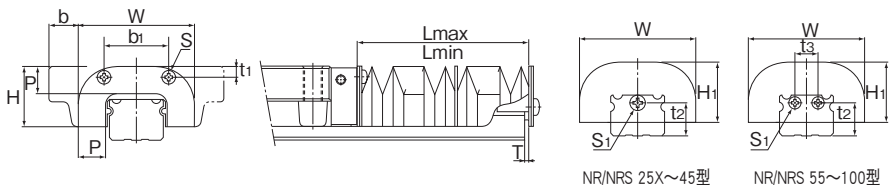

单位: mm

公称型号	主要尺寸													A (L_{max} L_{min})	适用型号	
	W	H	H_1	P	b_1	t_1	t_2	t_3	装配螺栓		b A, LA B, LB	T				
									S	S_1						
JN	25	48	25.5	25.5	10	26.6	4.6	13	—	M3×5ℓ	M4×4ℓ	11	1.5	7	NR/ NRS	25X
	30	60	31	31	14	34	5.5	17	—	M4×8ℓ	M4×4ℓ	15	1.5	9		30
	35	70	35	35	15	36	6	20.5	—	M4×8ℓ	M5×4ℓ	15	2	10		35
	45	86	40.5	40.5	17	47	6.5	24	—	M5×10ℓ	M5×4ℓ	17	2	10		45
	55	100	49	49	20	54	10	29.5	18	M5×10ℓ	M5×4ℓ	20	2	13		55
	65	126	57.5	57.5	20	64	13.5	36.2	20	M6×12ℓ	M6×5ℓ	22	3.2	13		65
	75	145	64	64	30	80	10.5	34.2	26	M6×12ℓ	M6×5ℓ	25	3.2	20		75
	85	156	70.5	70.5	30	110	15.5	39.5	28	M6×12ℓ	M6×5ℓ	39.5	3.2	20		85
100	200	82	82	30	140	15	40	34	M8×16ℓ	M6×5ℓ	30	3.2	20	100		

注1) 如果希望简易伸缩护罩使用于水平安装以外(例如垂直使用、挂壁使用和逆向使用), 或希望要耐热型规格, 请向THK咨询。

注2) 关于使用简易伸缩护罩时的润滑, 请向THK咨询。

注3) 当使用简易伸缩护罩时, LM滑块和LM轨道需要经过加工才能安装伸缩护罩。因此在订购时, 请务必指明需要简易伸缩护罩。

公称型号的构成例

JN25 - 60/420

公称型号 伸缩护罩尺寸
NR/NRS25X型用伸缩护罩 (伸缩护罩收缩时长度 / 伸展时长度)

说明: 伸缩护罩的长度按下式计算。

$$L_{min} = \frac{S}{(A-1)} \quad S: \text{行程长度(mm)}$$

$$L_{max} = L_{min} \cdot A \quad A: \text{伸长率}$$



图2 装配简易伸缩护罩例

【HRW型专用伸缩护罩 JHRW型】

下表显示了用于HRW型的专用伸缩护罩JHRW型的尺寸。请从表中指定要求的伸缩护罩的相应型号。

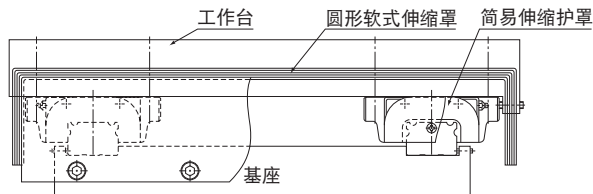
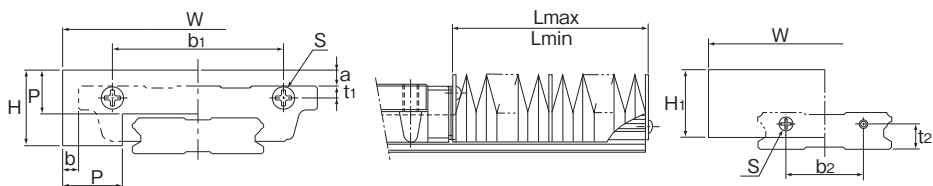

单位：mm

公称型号	主要尺寸													A ($\frac{L_{max}}{L_{min}}$)	适用型号	
	W	H	H ₁	P	b ₁	t ₁	b ₂	t ₂	装配螺栓 S	a	b					
											CA型	CR型				
JHRW	17	68	22	23	15	43	3	18	6	*M3×6 ℓ	8	4	9	5	HRW	17
	21	75	25	26	17	48	3	22	7	M3×6 ℓ	8	3.5	10.5	6		21
	27	85	33.5	33.5	20	48	3	20	10	M3×6 ℓ	10	2.5	11.5	7		27
	35	120	35	35	20	75	3.5	40	13	M3×6 ℓ	6	0	10	7		35
	50	164	42	42	20	100	9	50	16	M4×8 ℓ	-3	1	17	7		50

注1) 对JHRW17型标记*部位的装配螺栓只用在LM轨道侧，而LM滑块侧使用M2.5×8的自攻螺钉。

注2) 如果希望专用伸缩护罩使用于水平安装以外(例如垂直使用、挂壁使用和逆向使用)，或希望要耐热型规格，请向THK咨询。

注3) 关于使用专用伸缩护罩时的润滑，请向THK咨询。

注4) 当使用专用伸缩护罩时，LM滑块和LM轨道需要经过加工才能安装伸缩护罩。因此在订购时，请务必指明需要专用伸缩护罩。

公称型号的构成例

JHRW21 - 60/360

公称型号

伸缩护罩尺寸

HRW21型用伸缩护罩 (伸缩护罩收缩时长度 / 伸展时长度)

说明：伸缩护罩的长度按下式计算。

$$L_{min} = \frac{S}{(A-1)} \quad S: \text{行程长度(mm)}$$

$$L_{max} = L_{min} \cdot A \quad A: \text{伸长率}$$

【NSR-TBC型专用伸缩护罩 J型】

下表显示了用于NSR-TBC型的专用伸缩护罩J型的尺寸。请从表中指定要求的伸缩护罩的相应型号。

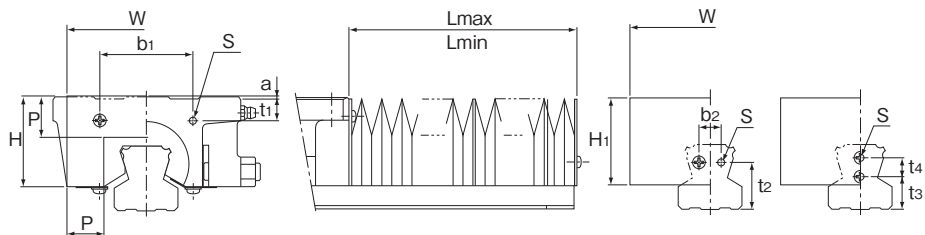

NSR30~70TBC型 NSR20、25TBC型

单位：mm

公称型号	主要尺寸												A ($\frac{L_{max}}{L_{min}}$)	适用型号		
	W	H	H ₁	P	b ₁	t ₁	b ₂	t ₂	t ₃	t ₄	装配螺栓 S	a				
J	20	65	39	43	20	26	8	—	—	9	8	M4×8ℓ	8	7	NSR	20TBC
	25	75	43	45	20	40	11	—	—	12	8	M4×8ℓ	3	7		25TBC
	30	85	46	46	20	50	12	12	25	—	—	M4×8ℓ	—	7		30TBC
	40	115	59	59	25	60	13	16	32	—	—	M5×10ℓ	—	9		40TBC
	50	115	66	66	25	75	11	20	32	—	—	M5×10ℓ	—	9		50TBC
	70	124	84	78	25	96	16	36	40	—	—	M6×12ℓ	—	9		70TBC

注1) 如果希望专用伸缩护罩使用于水平安装以外(例如垂直使用、挂壁使用和逆向使用),或希望要耐热型规格, 请向THK咨询。

注2) 关于使用专用伸缩护罩时的润滑, 请向THK咨询。

注3) 当使用专用伸缩护罩时, LM滑块和LM轨道需要经过加工才能安装伸缩护罩。因此在订购时, 请务必指明需要专用伸缩护罩。

公称型号的构成例

J50 - 60/540

公称型号 伸缩护罩尺寸
NSR50TBC型伸缩护罩 (伸缩护罩收缩时长度 / 伸展时长度)

说明：伸缩护罩的长度按下式计算。

$$L_{min} = \frac{S}{(A-1)} \quad S: \text{行程长度(mm)}$$

$$L_{max} = L_{min} \cdot A \quad A: \text{伸长率}$$

【SRG型专用伸缩护罩 JSRG型】

下表显示了用于SRG型的专用伸缩护罩JSRG型的尺寸。请从表中指定要求的伸缩护罩的相应型号。

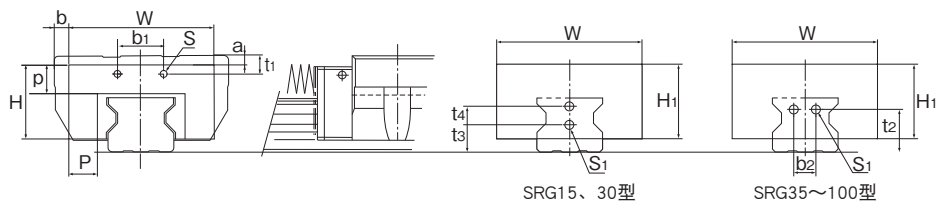

单位：mm

公称型号	主要尺寸																A ($\frac{L_{max}}{L_{min}}$)	适用型号			
	W	H	H ₁	P	p	b ₁	t ₁		b ₂	t ₂	t ₃	t ₄	螺丝尺寸 S	装配螺栓 S ₁	a				b		
							A/C型	R/V型							A/C型	R/V型			A/C型	R/V型	
JSRG	15	55	27	27	14.2	12.7	28	10.3	10.3	—	—	10.6	—	M2	M4	7	7	4	10.5	5	SRG
	20	66	32	32	17	15	38.5	9.6	9.6	—	—	7.4	8	M2	M3	6.6	6.6	1.5	11	6	
	25	78	38	38	23	18	27.6	3.9	7.9	—	—	10	8	M2	M3×6ℓ	-6.5	-2.5	4	15	6	
	30	84	42	42	22	19	37.4	10.4	13.4	—	—	11	10	M3	M4×8ℓ	-5	-2	3	12	7	
	35	88	42	42	22	15	35	5	12	13	23	—	—	M3	M4×4ℓ	0	7	6	-9	5	
	45	100	51	51	20	20	32	7	17	15	29	—	—	M3	M5×4ℓ	0	10	10	-7	7	
	55	108	57	57	20	20	36	10	20	25	35	—	—	M3	M5×4ℓ	3	13	16	-4	7	
	65	132	75.5	75.5	28.5	25	46	9	9	28	42	—	—	M4	M6×5ℓ	3	3	19	-3	9	
	85	168	91	91	35.5	30	120	15	—	30	55	—	—	M6	M6×8ℓ	3	—	23.5	—	9	
	100	198	100	100	43	33	152	13.3	—	36	60	—	—	M6	M6×8ℓ	4	—	26	—	9	

注1) 如果希望专用伸缩护罩使用于水平安装以外(例如垂直使用、挂壁使用和逆向使用),或希望要耐热型规格,请向THK咨询。

注2) 关于使用专用伸缩护罩时的润滑,请向THK咨询。

注3) 当使用专用伸缩护罩时,LM滑块和LM轨道需要经过加工才能安装伸缩护罩。因此在订购时,请务必指明需要专用伸缩护罩。

注4) 油润滑时的安装方式以及配管接头在LM滑块上的安装位置请与THK联系。

安装方式请参照图A1-12,润滑请参照图A24-2。

公称型号的构成例

JSRG35 - 60/420

公称型号 伸缩护罩尺寸
SRG35型用伸缩护罩 (伸缩护罩收缩时长度 / 伸展时长度)

说明：伸缩护罩的长度按下式计算。

$$L_{min} = \frac{S}{(A-1)} \quad S: \text{行程长度(mm)}$$

$$L_{max} = L_{min} \cdot A \quad A: \text{伸长率}$$

【SRW型专用伸缩护罩 JSRW型】

下表显示了用于SRW型的专用伸缩护罩JSRW型的尺寸。请从表中指定要求的伸缩护罩的相应型号。

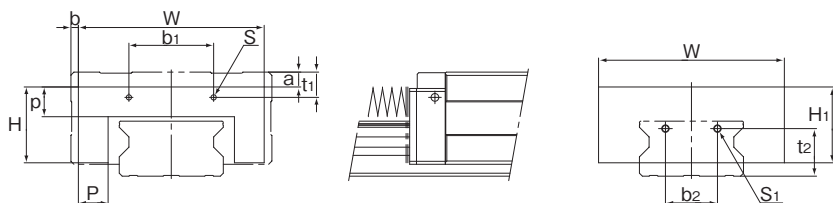

单位：mm

公称型号	主要尺寸										螺丝尺寸 S	装配螺栓 S ₁	a	b	A ($\frac{L_{max}}{L_{min}}$)	适用型号	
	W	H	H ₁	P	p	b ₁	t ₁	b ₂	t ₂								
JSRW	70	125	51	51	20	20	57	17	35	32	M3	M5×4L	10	5	7	SRW	70
	85	138	57	57	20	20	68	20	42	36	M3	M5×4L	13	13.5	7		85
	100	169	75.5	75.5	28.5	25	83	19	50	46	M4	M6×5L	13	15.5	9		100
	130	220	96	96	36.5	35	165	35	60	55	M6	M6×8L	18	20	9		130
	150	260	114	114	49	47	200	43.3	70	60	M6	M6×8L	20	20	9		150

注1) 关于使用专用伸缩护罩时的润滑, 详细情况请向THK咨询。

注2) 如果希望专用伸缩护罩使用于水平安装以外(例如垂直使用、挂壁使用和逆向使用), 或希望要耐热型规格, 请向THK咨询。

公称型号的构成例

JSRW70 - 60/420

公称型号

伸缩护罩尺寸

SRW70型用伸缩护罩 (伸缩护罩收缩时长度 / 伸展时长度)

专用LM防尘盖

- 关于适用的型号,请参照 **A1-498** 上按型号分类的配件对应表。
- 专用LM防尘盖尺寸请参照 **A1-551~A1-552**

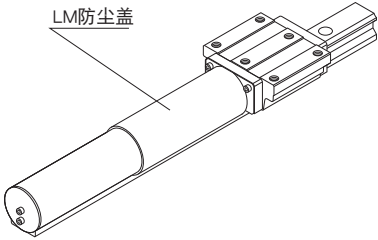
品名	原理图 / 安装部位	使用目的 / 使用部位
专用LM防尘盖		在暴露于粉尘或切削屑的场所使用 在有熔渣等高温异物飞溅的场所中使用

LM防尘盖

【HSR型专用LM防尘盖 TPH型】

下表显示了用于HSR型的专用LM防尘盖TPH型的尺寸。请从表中指定所要求的公称型号。

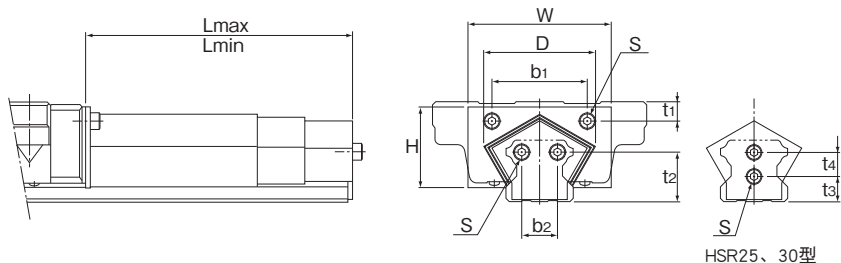

单位：mm

公称型号		主要尺寸										适用型号	
		W	D (max)	H	b ₁	t ₁	b ₂	t ₂	t ₃	t ₄	装配螺栓 S		
TPH	25	55	42	28	30	7	—	—	10	8	M3×6ℓ	HSR	25
	30	60	48	34	40	8	—	—	11	10	M4×8ℓ		30
	35	70	55	38	40	9	14	23	—	—	M4×8ℓ		35
	45	90	75	48	58	10	20	29	—	—	M5×10ℓ		45
	55	100	88	55	66	11	26	35	—	—	M5×10ℓ		55

单位：mm

单位：mm

公称型号		阶段	L		行程	
			min	max		
TPH	25	3	200	530	330	
		3	150	380	230	
		3	100	230	130	
	30	3	250	680	430	
		3	200	530	330	
		3	150	380	230	
	35	3	300	830	530	
		3	250	680	430	
		3	200	530	330	
			3	150	380	230

公称型号		阶段	L		行程	
			min	max		
TPH	45	3	350	980	630	
		3	300	830	530	
		3	250	680	430	
	55	3	200	530	330	
		4	400	1460	1060	
		4	350	1330	980	
			4	300	1060	760
			4	250	860	610

注1) 关于使用专用LM防尘盖时的润滑，详细情况请向THK咨询。

注2) 当使用专用LM防尘盖时，LM滑块和LM轨道需要经过加工才能安装。因此在订购时，务必指明需要LM防尘盖。

公称型号的构成例

TPH55 - 400/1460

公称型号

HSR55型用LM防尘盖

L_{max}(伸展时罩的长度)

L_{min}(收缩时罩的长度)

【SR型专用LM防尘盖 TPS型】

下表显示了用于SR型的专用LM防尘盖TPS型的尺寸。请从表中指定所要求的公称型号。

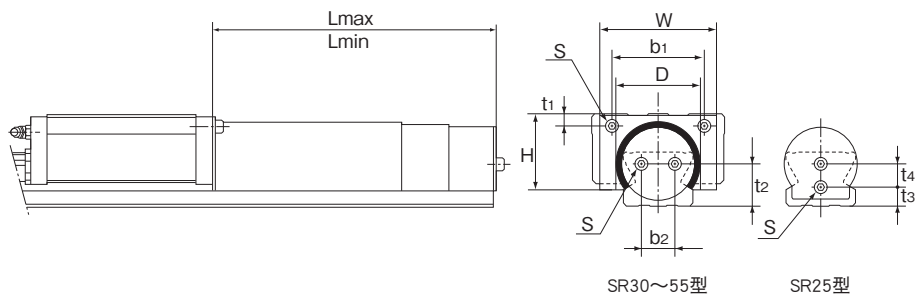

单位：mm

公称型号		主要尺寸										适用型号	
		W	D (max)	H	b ₁	t ₁	b ₂	t ₂	t ₃	t ₄	装配螺栓 S		
TPS	25	42	30	26.5	29	5	—	—	6	7	M3×6 l	SR	25
	30	54	37	34.5	42	5	12	17	—	—	M4×8 l		30
	35	64	42	38	44	6.5	14	20	—	—	M5×10 l		35
	45	76	55	48	60	8	22	27	—	—	M5×10 l		45
	55	90	61	54.5	70	10	24	28	—	—	M6×12 l		55

单位：mm

单位：mm

公称型号		阶段	L		行程	
			min	max		
TPS	25	3	200	530	330	
		3	150	380	230	
		3	100	230	130	
	30	3	250	680	430	
		3	200	530	330	
		3	150	380	230	
	35	3	300	830	530	
		3	250	680	430	
		3	200	530	330	
			3	150	380	230

公称型号		阶段	L		行程	
			min	max		
TPS	45	3	350	980	630	
		3	300	830	530	
		3	250	680	430	
		3	200	530	330	
		55	4	400	1460	1060
			4	350	1330	980
	4		300	1060	760	
			4	250	860	610

注1) 关于使用专用LM防尘盖时的润滑, 详细情况请向THK咨询。

注2) 当使用专用LM防尘盖时, LM滑块和LM轨道需要经过加工才能安装。因此在订购时, 务必指明需要LM防尘盖。

公称型号的构成例

TPS55 - 400/1460

公称型号

SR55型用LM防尘盖

Lmax(伸展时罩的长度)

Lmin(收缩时罩的长度)

C形孔盖

如果LM滚动导轨的任何一个LM轨道安装孔充满了切削屑或异物，它们可能进入LM滑块内部。可以使用专用的孔盖罩在每个LM轨道的安装孔上，以防止这些异物的进入。

用于LM轨道安装孔的专用C形孔盖使用的是具有高耐油性和高耐磨耗性的特殊合成树脂，因而经久耐用。库存中备用不同尺寸的专用C形孔盖，作为标准可用于从M3至M22的内六角螺栓。

要将专用孔盖罩到安装孔上，可将如图1所示的1块金属片放在孔盖上，然后逐渐用锤子将孔盖敲入，直到孔盖与LM轨道的顶面处于同一平面为止。在将专用C形孔盖罩到LM轨道安装孔上时，不得将任何LM滑块从LM轨道上拆除。



图1 C形孔盖

表1 LM轨道安装孔专用C形孔盖适用的型号表

公称 型号	使用 螺栓	主要尺寸(mm)			适用型号														
		D	H	SSR	SCR	SR	SVR SVS SNS SNS	NR NRS	SHS HSR CSR HCR	HMG	SHW	HRW	SRG SRN	GSR	HR	SRS RSR	SRS-W RSR-W	NSR- TBC	SRW
C3	M3	6.3	1.2	—	—	15	—	—	12	—	—	—	—	—	1123 1530	12 15	9	—	—
C4	M4	7.8	1.0	15Y	—	—	—	—	15	15	12,14, 17,21, 27	14,17, 21,27	15	15	—	—	14	—	—
C5	M5	9.8	2.4	20	—	20	25	25X	20	—	—	—	20	20	2042	20	—	20	—
C6	M6	11.4	2.7	25Y 30	25	25Y 30	30	30	25	25	35	35	25	25	—	25	—	25	30
C8	M8	14.4	3.7	35	30 35	35	35	35	30 35	35	50	50	30 35	30	2555 3065	—	—	40	—
C10	M10	18.0	3.7	—	—	45	—	—	—	—	60	60	—	35	3575	—	—	50	70
C12	M12	20.5	4.7	—	45	55	45	45	45	45	—	—	45	—	4085	—	—	70	85
C14	M14	23.5	5.7	—	—	—	55	55	55	—	—	—	55	—	—	—	—	—	100
C16	M16	26.5	5.7	—	65	70 85	65	65	65	65	—	—	65	—	50105	—	—	—	130
C22	M22	35.5	5.7	—	—	—	85	85	85	—	—	—	85	—	—	—	—	—	150
C24	M24	39.5	7.7	—	—	—	—	100	100	—	—	—	100	—	—	—	—	—	—

注)LM轨道安装孔的专用孔盖可以其它材料制造(例如金属)。详细情况请向THK咨询。

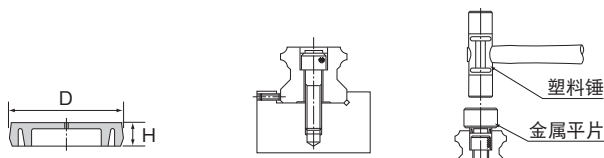
GC形孔盖

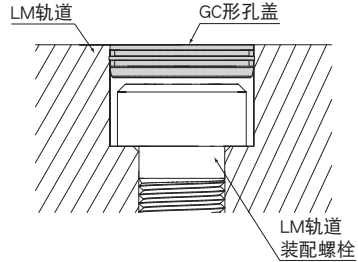
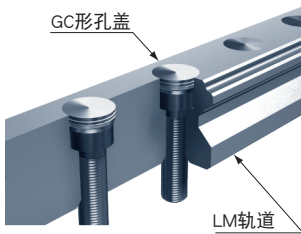

GC盖是用于塞住LM轨道的安装孔的金属制盖子(RoHS指令适合品)。

在严酷环境下防止LM轨道上面(安装孔)进入异物、冷却液,连同防尘用密封垫片一起使用,能飞跃性地提高LM滚动导轨的防尘性能。

【特长】

● 消除与安装孔(沉孔孔)之间的间隙

GC盖采用打入安装孔(沉孔孔)的方式,因此没有间隙。

● 有优异的耐磨损性,因此可以发挥长时间的密封垫片效果

在LM轨道上面附着了异物的状态下,防尘密封垫片等通过后,将在GC盖的上面产生压入力。即使这种情况下,也具有充分的稳定性不会因此引起沉入现象。

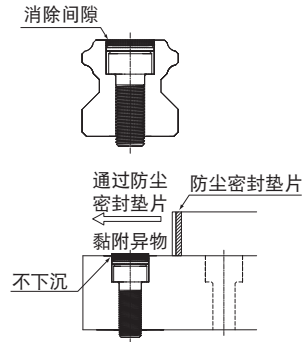

● GC盖可以在各种各样的环境下发挥良好的作用。

使用环境		LM滚动导轨		使用例	
		安装有标准C盖	安装有GC盖		
恶劣环境	异物量少	金属粉、熔渣	○	◎	焊接机、机器人
		木屑、冷却液 (损失油分的环境)	○	◎	木工机械、清洗机
		金属粉+冷却液	○	◎	车床、机械加工中心
	异物量多	金属粉、熔渣	△	◎	焊接机、机器人
		木屑、冷却液 (损失油分的环境)	△	◎	木工机械、清洗机
		金属粉+冷却液	△	◎	车床、机械加工中心

◎: 特别有效果 ○: 有效果 △: 效果很小

【尺寸·适用型号】

● 尺寸表

单位：mm

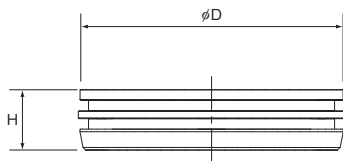

公称型号	外径D	厚度H
GC5	9.86	2.5
GC6	11.36	2.5
GC8	14.36	3.5
GC10	17.86	3.5
GC12	20.36	4.6
GC14	23.36	5.0
GC16	26.36	5.0
GC22	35.36	5.0
GC24	39.36	5.0

● 适用型号

GC盖支持各种型号。

公称型号	LM轨道 装配 螺栓	LM滚动导轨的公称型号											
		SSR	SR	SVR SVS SNR SNS	NR NRS	SHS HSR HCR	SCR CSR	SHW HRW	SRG SRN	SRW	GSR	HR	NSR- TBC
GC5	M5	20	20	25	25X	20	20	—	20	—	20	2042	20
GC6	M6	25Y 30	25Y 30	30	30	25	25	35	25	—	25	—	25 30
GC8	M8	35	35	35	35	30 35	30 35	50	30 35	—	30	2555 3065	40
GC10	M10	—	45	—	—	—	—	60	—	70	35	3575	50
GC12	M12	—	55	45	45	45	45	—	45	85	—	4085	70
GC14	M14	—	—	55	55	55	—	—	55	100	—	—	—
GC16	M16	—	70 85	65	65	65	65	—	65	130	—	50105	—
GC22	M22	—	—	85	85	85	—	—	85	150	—	—	—
GC24	M24	—	120	—	100	100	—	—	100	—	—	—	—

公称型号的构成例

SVR45	LR	2	QZ	TTHH	C0	+1200L	P	-II	GC
公称型号	LM滑块 的种类	同一轴上使用的 LM滑块的个数	QZ自润滑器	防尘附件标记	LM轨道长度(单位mm)	径向间隙标记 普通(无标记)/轻预压(C1) 中预压(C0)	精度标记 普通级(无标记)/高级(H)/精密级(P) 超精密级(SP)/超超精密级(UP)	带GC形孔盖 相同平面上使用的轴数标记	

- 注1) 带GC盖的LM滚动导轨采用特殊轨道。
- 注2) 不能安装在不锈钢制及经过表面处理的LM轨道上。
- 注3) 要在真空、低温、高温等特殊环境下使用时，请咨询THK。
- 注4) 没有GC盖单体销售。与LM滚动导轨配套销售。
- 注5) LM轨道的安装孔口部未进行倒角。作业过程中请注意避免划伤手。
- 注6) 安装了GC盖之后，请务必对LM轨道上面进行平坦化和清洁(擦拭)。
- 注7) 希望单轴使用带GC盖的产品时，请参考下述型号构成例。

例如：SVR45LR2QZTTHHC0+1200LPGC
带孔盖GC
※ 请在型号的末尾添加记号(GC)

● 安装方法

要将专用孔盖罩到安装孔上,可将如所示的1块金属垫片放在孔盖上,然后逐渐用锤子将孔盖敲入,直到孔盖与LM轨道的顶面处于同一平面为止。在将专用GC形孔盖安装到LM轨道上时,不要将LM滑块从LM轨道上取出。

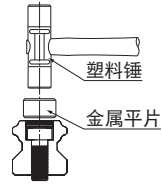

板式线轨防尘罩SV型 薄钢带SP型

●关于适用的型号,请参照图A1-498上按型号分类的配件对应表。

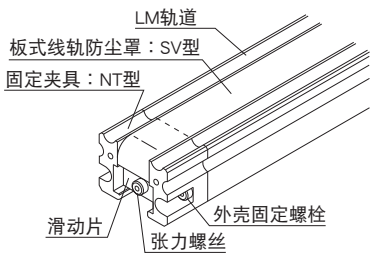
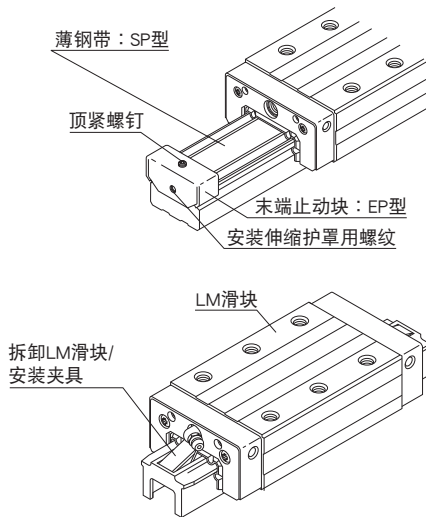
品名	原理图 / 安装部位	使用目的 / 使用部位
<p>板式线轨防尘罩 SV型</p>		<p>对于LM滚动导轨, 提供薄钢带防尘盖板罩作为机床防止污染的必需手段。通过使用薄不锈钢板(SUS304)覆盖LM轨道的安装孔, 使密封垫片显著提高密封性, 这样就可实现以往无法做到的防止冷却剂或切削屑从LM轨道的顶面渗入。关于安装的方法, 请参照图A1-558。</p> <p>注)如果要安装板式线轨防尘罩, LM轨道需要经过加工。因此在订购LM滚动导轨时, 请注明。</p>
<p>薄钢带SP型</p>		<p>对于LM滚动导轨, 提供薄钢带是作为机床防止污染的必需手段。通过使用超薄不锈钢板(SUS304)覆盖LM轨道的安装孔, 能显著提高密封垫片的密封性, 这样就可实现以往无法做到的防止冷却剂或切削屑从LM轨道的顶面渗入。(安装薄钢带时, 可用末端止动块EP)</p> <p>关于安装的方法, 请参照图A1-559。</p> <p>注)如果要安装薄钢带, LM轨道需要经过加工。因此在订购LM滚动导轨时, 请说明需要安装薄钢带。</p>

【板式线轨防尘罩SV型的安装方法】

- (1) 将滑动片装到板式线轨防尘罩上。

将进行过倒角加工的面向外，握住装有滑动片的板式线轨防尘罩以及固定板，然后用埋头螺丝将它们固定。



图1

- (2) 使用LM滑块安装/拆卸夹具从LM轨道上拆卸LM滑块，然后将固定夹具安装到LM轨道上。

确定固定夹具上的安装孔的位置，然后以以内六角螺栓固定夹具。

- (3) 暂时固定一侧的滑动片。

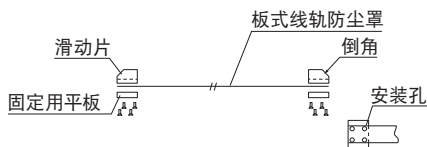
将一侧的滑动片插入到固定夹具中的1个，然后使用张力调整螺栓将滑动片装到LM轨道的端面上，略微固定螺栓，直到螺栓头进入固定夹具内为止。



图2

- (4) 将另一侧的滑动片也暂时固定。

以如上相同的方式暂时固定剩下侧的滑动片。

- (5) 在板式线轨防尘罩上施加张力。

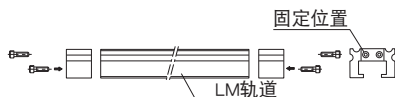
通过在LM轨道的两端均匀地固定张力调整螺栓，施加张力给板式线轨防尘罩。此时，如图5中所示，H和H'的尺寸之间如果差别过大，单侧的间隙有可能消失，请加以注意。



图3

- (6) 将LM滑块安装到LM轨道上。

确定LM轨道和LM滑块的基准面，然后使用LM滑块安装/拆卸夹具将LM轨道插入到LM滑块内。

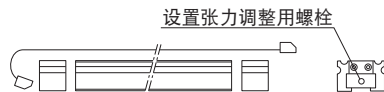

图4

注1) 当拆卸或安装LM滑块时，请注意不要让钢球脱落。

注2) 板式线轨防尘罩为超薄不锈钢(SUS304)板，因此在处置此钢板时，特别小心不要将其弯曲。

注3) 板式线轨防尘罩可用于SNR/SNS35~65型以及NR/NRS35~100型。



图5

【薄钢带SP型的安装方法】

- (1) 使用LM滑块安装/拆卸夹具从LM轨道上拆卸LM滑块。
- (2) 彻底清除油脂以及清洁LM轨道的顶面,从而钢带可粘着于其上。清除油脂应使用挥发性优良的清洁剂(例如工业酒精等)。
- (3) 仔细地将钢带从端处开始附着在轨道上,小心不要使其弯曲或下垂,同时逐渐从钢带上去除隔离纸。
- (4) 通过摩擦钢带使其固定在钢带上,附着强度随时间而增加。但是,如果将钢带向上拉,附着着的钢带将会剥离。
- (5) 使用LM滑块安装/拆卸夹具将LM滑块安装到LM轨道上。
- (6) 将末端止动块装到LM轨道的两端,进一步固定薄钢带。当固定末端止动块时,只要拧紧每个末端止动块的顶面上的固定螺丝。
(在末端止动块端面上的螺纹用于安装伸缩护罩。)

注1) 侧面的固定螺丝用于轻轻固定弯曲的薄钢带。一旦它触及端面,就必须停止拧螺丝,不可继续强制用力。

注2) 由于薄钢带很薄,不注意可能会造成例如割伤手指等事故。因此在处置时要采取有效的安全措施,例如戴橡皮手套。



图6



图7

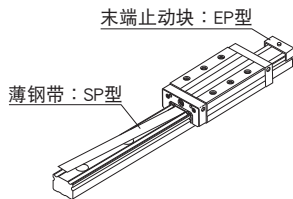

图8

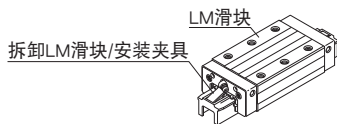

图9

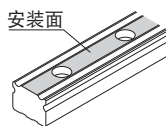

图10

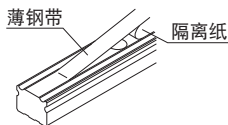

图11

润滑附件

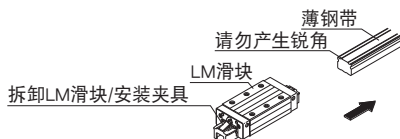
对于NR/NRS型, 提供油润滑专用附件。

即使LM滚动导轨安装在油润滑十分困难的方向, 例如墙上安装和逆向安装, 该附件也能够输送恒定数量的润滑剂给4个滚动面。

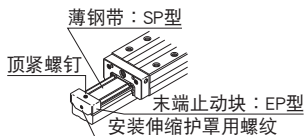
【特长】

用于NR/NRS型的专用润滑附件内置有一个定量分配器。因此, 无论其安装方向如何, 该附件都能够精确地输送恒定数量的润滑油到每个滚动面。该附件是经济的, 因为它能够不断地输送最适量的润滑油以及有助于消除多余润滑油的供应。只要将1个广泛用于普通机床的间歇润滑泵连接到润滑附件的前面和侧面的润滑孔(M8), 即可完成配管排列。



图1 结构图

【规格】

使用润滑油的粘度范围	32~64mm ² /s推荐
供应量	0.03×4, 0.06×4cc/1shot
连接管道的直径	φ4, φ6
材质	铝合金

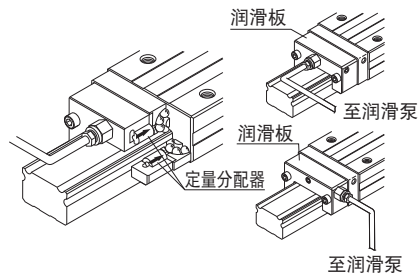

图2

表1 润滑附件的尺寸表

单位: mm

公称型号	主要尺寸												单位注入量 (cc/shot)
	宽度 W	高度 M	T	W ₁	M ₁	B	E	N	T ₁	d	M×l	M ₁ ×l ₁	
A30N	56	29	25	29	14.5	46	14	5	5.3	3.5	M8×8	M8×8	0.03×4
A35N	66	33	25	35	17	54	16.5	6	5.3	4.5	M8×8	M8×8	
A45N	81	38	25	48	20	67	16.5	7	7.8	6.6	M8×8	M8×8	
A55N	94	45.5	25	56	22	76	20.5	7	7.8	6.6	M8×8	M8×8	0.06×4
A65N	119	55.5	25	67	26.3	92	25.5	11.5	7.8	9	M8×8	M8×8	
A85N	147	68.5	25	92	34	114	32	15.5	7.8	9	M8×8	M8×8	

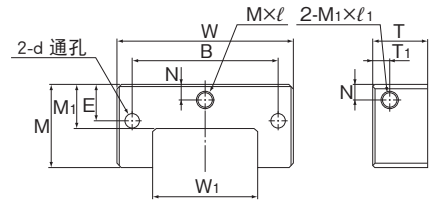
拆卸/安装夹具

当装配导轨时,尽可能不要将LM滑块从LM导轨中拆卸下来。如果由于板式线轨防尘罩的规格或装配程序的原因必须要拆卸LM滑块,请务必使用拆卸/安装夹具进行作业。

不使用拆卸/安装夹具来安装LM滑块,可能会由于异物的污染、内部组件的损坏或轻微倾斜,使滚动体从LM滑块掉下。另外,如果安装了LM滑块而缺少某些滚动体,可能会导致LM滑块在早期就损坏。

当使用拆卸/安装夹具时,不要倾斜夹具,要使2个LM轨道的端面相配合。

如果任何滚动体从LM滑块中掉落,请不要继续使用此产品,并与THK联系。

请注意拆卸/安装夹具并未作为标准件包括在LM滚动导轨组件中。如果希望使用此夹具,请与THK联系。

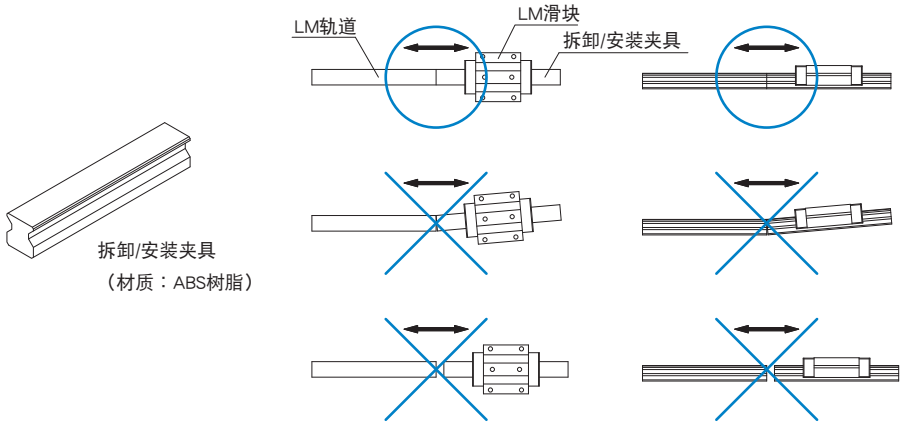

末端止动块EP型

对于如果LM轨道从LM滑块中拔出, 钢球可能掉落的产品, 交货时会会在产品上安装防止LM滑块从LM导轨中拆卸的末端止动块。

关于能够使用末端止动块的型号, 参见以下表格。

如果在使用LM滚动导轨时除去末端止动块, 请务必确保LM滑块不会超出行程。

末端止动块还可作为薄钢带的固定夹具使用, 也可用于SSR、SR和HSR型的LM轨道, 为兼用类型。

表1 NR/NRS型的末端止动块EP型尺寸表

单位: mm



图1 NR/NRS型的末端止动块EP型

公称型号	A	B	C	T
NR/NRS 25X	26	14	25	1.5
NR/NRS 30	31	14	31	1.5
NR/NRS 35	38	16	32.5	2
NR/NRS 45	49	18	41	2
NR/NRS 55	57	20	46.5	2
NR/NRS 65	69.4	22	59	3.2
NR/NRS 75	81.7	28	56	3.2
NR/NRS 85	91.4	22	68	3.2
NR/NRS 100	106.4	25	73	3.2

公称型号的构成例

公称型号的构成因各型号的特点而异,因此请参考对应的公称型号的构成例。

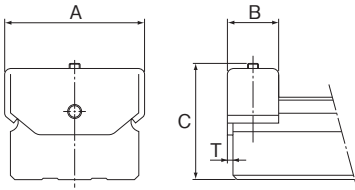
【LM滚动导轨】

- SHS、SSR、SVR/SVS、SNR/SNS、SHW、HSR、SR、NR/NRS、HRW、JR、NSR-TBC、HSR-M1、SR-M1和HSR-M2型

SHS25	LC	2	QZ	KKHH	C0	+1200L	P	Z	T	-II
公称型号	LM滑块 的种类	同一轨道上使用的 LM滑块的个数	QZ 自润滑装置	防尘 附件标记(※1)	径向间隙标记(※2) 普通(无标记)/轻预压(C1) 中预压(C0)	LM轨道长度 (单位mm)	精度标记(※3) 普通级(无标记)/高级(H)/精密级(P) 超精密级(SP)/超超精密级(UP)	带板式 线轨防尘罩	LM轨道 拼接标记	相同平面上 所使用的 轴数标记(※4)

(※1) 参照 **A1-534** 上的防尘附件。(※2) 参照 **A1-72**。(※3) 参照 **A1-78**。(※4) 参照 **A1-13**。

注) 此公称型号以1轴单元为1套装置。(而当2轴平行使用时,至少需要2套装置。)

【滚柱保持器LM滚动导轨】

- SRG型、SRN型、SRW型

SRG45	LC	2	QZ	KKHH	C0	+1200L	P	Z	T	-II
公称型号	LM滑块 的种类	同一轨道上使用的 LM滑块的个数	QZ 自润滑器	防尘附件 标记(※1)	径向间隙标记(※2) 普通(无标记)/轻预压(C1) 中预压(C0)	LM轨道长度 (单位mm)	精度标记(※3) 精密级(P)/超精密级(SP) 超超精密级(UP)	带板式 线轨防尘罩	LM轨道 拼接标记	相同平面上 所使用的 轴数标记(※4)

(※1) 参照 **A1-534** 上的防尘附件。(※2) 参照 **A1-72**。(※3) 参照 **A1-78**。(※4) 参照 **A1-13**。

注) 此公称型号以1轴单元为1套装置。(而当2轴平行使用时,至少需要2套装置。)

在附带有QZ自润滑器时,则不配备油嘴。

【微型LM滚动导轨】

- SRS、RSR、RSR-Z和RSR-M1型

2	SRS20M	QZ	UU	C1	+220L	P	M	-II
同一轨道上使用的 LM滑块的个数	公称型号	QZ 自润滑装置	防尘附件 标记(※1)	径向间隙标记(※2) 普通(无标记)/轻预压(C1)	LM轨道长度 (单位mm)	精度标记(※3) 普通级(无标记)/高级(H)/精密级(P)	LM轨道 为不锈钢制	相同平面上 所使用的 轴数标记(※4)

(※1) 参照 **A1-534** 上的防尘附件。(※2) 参照 **A1-72**。(※3) 参照 **A1-78**。(※4) 参照 **A1-13**。

注) 此公称型号以1轴单元为1套装置。(而当2轴平行使用时,至少需要2套装置。)

【双维一体式LM滚动导轨】

● SCR、CSR和MX型



(※1) 参照图1-534上的防尘附件。(※2) 参照图1-72。(※3) 参照图1-78。

【可分离型LM滚动导轨】

● HR型

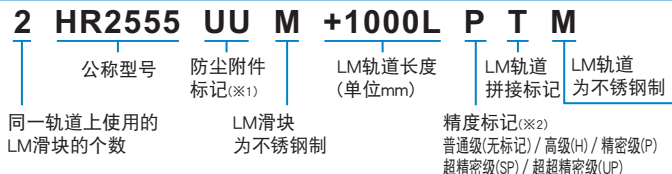

(※1) 参照图1-534上的防尘附件。(※2) 参照图1-78。

注) 1套HR型表示在同一平面上使用的两根LM轨道和LM滑块的组合。

● GSR型

● LM滑块



● LM轨道



(※1) 参照图1-534上的防尘附件。(※2) 参照图1-78。

● LM轨道和LM滑块的套装品



(※1) 参照图1-534上的防尘附件。(※2) 参照图1-78。

注) 1套GSR型: 此公称型号以1轴单元为1套装置。

【R形圆弧导轨】

● HCR型

HCR25A	2	UU	C1	+60 / 1000R	H	T
公称型号	防尘附件 标记(※1)	同一轨道上使用的 LM滑块的个数	径向间隙标记(※2) 普通(无标记) / 轻预压(C1)	R中心角	LM轨道半径 (单位mm)	LM轨道 拼接标记
					精度标记(※3) 普通级(无标记) / 高级(H)	

(※1) 参照图A1-534上的防尘附件。(※2) 参照图A1-72。(※3) 参照图A1-78。

【直曲滚动导轨】

● HMG型

HMG15A	2	UU	C1	+1000L	T	+ 60/150R	6T	+ 60/300R	6T - II
公称型号	防尘附件 标记(※1)	每根轴上的 直线LM轨道总长度	一个内侧曲线 LM轨道的中心角	连接的 内侧曲线LM轨道数	连接的 内侧曲线LM轨道数	外 侧曲线LM轨道半径	外 侧曲线LM轨道 的中心角	相同平面上使用的 轴数标记(※2)	相同平面上使用的 轴数标记(※2)
同一轴上使用的 LM滑块的个数	径向间隙标记 普通(无标记) / 轻预压(C1)	直线LM轨道 拼接标记	内 侧曲线LM轨道半径	一个 外侧曲线LM轨道 的中心角	连接 的外侧曲线 LM轨道数				

(※1) 参照图A1-534上的防尘附件。(※2) 参照图A1-13。

注) 此公称型号以LM滑块和LM轨道组成1套装置。(而当2轴使用时, 至少需要2套装置。)
HMG型标准采用无密封垫片。

【中低真空用LM滚动导轨】

● HSR-M1VV型

HSR15M1R	1	VV	C1	+400L	P	-II
公称型号	迷宫式密封 垫片符号(※2)	径向间隙 标记(※1)	精度标记(※3)	相同平面上使用的 轴数标记(※4)		
	同一轴上使用的 LM滑块的个数		LM轨道长度 (单位mm)			

(※1) 参照图A1-72。(※2) 参照图A1-421。(※3) 参照图A1-78。(※4) 参照图A1-13。

注1) 径向间隙·LM轨道最大长度·精度等级与HSR型相同。

注2) 此公称型号以单轴单元为1套装置(2轴平行使用时需要2套装置)

【特殊环境用 无油LM滚动导轨】

● SR-MS型



(※1) 参照 **A1-72**。(※2) 参照 **A1-78**。(※3) 参照 **A1-13**。

注) 此公称型号以单轴单元为1套装置(2轴平行使用时需要2套装置)

订货时的注意点

【订货单位】

LM滚动导轨1套的数法因种类的不同而异,因此请加以注意。请确认公称型号构成例及注释。

● LM滚动导轨的订货例

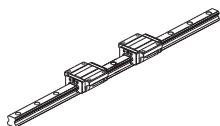

SHS25C2SSC1+640L 1 套

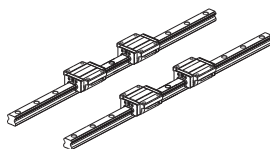

SHS25C2SSC1+640L-II 2 套

● HR型的订货例

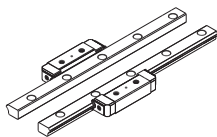

HR2555UU+600L 1 套

● GSR、GSR-R型的订货例

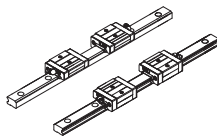

GSR25T2UU+1060L 2 套

● 交叉LM滚动导轨的订货例 (SCR、CSR、MX)

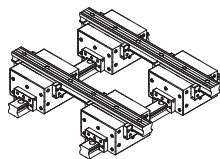

4SCR25UU+1200/1000LP 1套

● HMG型的订货例

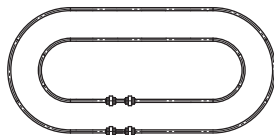

HMG15A2UUC1+1000LT+60/150R6T+60/300R6T-II2套
注)订购HMG型时,请添附可了解LM滑块、LM轨道的配置的参考图。

【安装方式和润滑方法】

关于LM滚动导轨的安装方式以及油嘴·配管接头在LM滑块上的安装位置请订货时务必联系THK。
安装方式请参照图A1-12、润滑请参照图A24-2。

【关于配件的对应情况】

根据公称型号的不同,配件的对应情况也各不相同,因此请确认后再订货。

图A1-498参照

【关于LM轨道最大制作长度】

精度等级较高时,LM 轨道最大制作长度可能受到限制,因此请咨询THK。

LM滚动导轨的使用注意事项

【使用】

- (1) 本产品较重(20kg以上)。搬运时, 请由2人以上或使用搬运器具来进行。否则, 可能导致划伤、破损。
- (2) 请不要拆分各部分。否则, 可能导致异物进入或者功能损坏。
- (3) LM滑块及LM轨道倾斜后可能因为自身重量而落下, 请加以注意。
- (4) 请不要让LM滚动导轨掉落或者敲击。否则, 可能导致被划伤、破损。另外, 受到了冲击后, 即使外观上看不见破损, 也可能导致功能损坏。
- (5) 请注意防止衣物、切屑等异物的进入。否则, 可能导致钢球循环部件的破损、功能损坏。
- (6) 要在冷却剂可能进入LM滑块内部的环境下使用LM系统时, 由于某些种类的冷却剂会影响产品性能, 详细情况请向THK咨询。
- (7) 请避免在超过80°C的条件下使用。要超过80°C使用时, 请向THK咨询。
- (8) 垃圾、锯粉等异物附着时, 请在清洗后重新封入润滑剂。有关可用清洁剂的种类, 请向THK咨询。
- (9) 要在逆向吊装状态下使用LM滚动导轨时, 请采取对应措施, 如添加防止落下的安全机构等。否则, 可能引起导致端板破损, 使钢球脱落, LM滑块从LM轨道上脱落掉下等事故。
- (10) 要在经常产生振动的场所、无尘室、真空、低温或高温等特殊环境下使用时, 请向THK咨询。
- (11) LM滑块从LM轨道上拆卸并再次组装时, 如使用LM滑块安装/拆卸夹具来使组装变得容易。详细情况请向THK咨询。

【润滑】

- (1) 请仔细擦拭防锈油并封入润滑剂后再使用。
- (2) 请避免将性状不同的润滑剂混合在一起使用。
- (3) 在经常产生振动的场所、无尘室、真空、低温或高温等特殊环境下使用时, 有可能无法使用通常的润滑剂。详细情况请向THK咨询。
- (4) 要使用特殊的润滑剂时, 请事先咨询THK。
- (5) 采用油润滑时, 有时由于安装方向的原因, 润滑油可能无法到达LM导轨内部各处。详细情况请向THK咨询。
- (6) 润滑间隔的参考基准是每100km加脂1次。但根据使用条件及使用环境的不同会有很大不同, 详细情况请咨询THK。
- (7) 当安装方式为水平使用以外的情况时, 润滑剂可能会有难以输送到滚动面上的情况。安装方式请参考▣1-12、润滑请参考▣24-2。

【储存】

储存LM滚动导轨时, 请将其装入THK指定的封套并放置于水平方向, 要避免高温、低温和高度潮湿的环境。

特殊环境用LM滚动导轨使用上的注意事项

【使用】

关于中低真空用LM滚动导轨,免润滑LM滚动导轨等特殊环境用LM滚动导轨的使用情况,请参照各型号的特点。
(中低真空用LM滚动导轨 **A1-420**~、免润滑LM滚动导轨 **A1-428**~)

LM滚动导轨配件的使用注意事项

LM滚动导轨用润滑装置QZ

【选择上的注意事项】

保证行程大于附带QZ自润滑器的LM滑块的总长。

【使用】

请不要让本产品掉落或者敲击。否则,可能导致划伤、破损。

请勿让润滑脂之类堵塞通气孔。

QZ为润滑装置,其向滚动面输送必需的最小限度的油,但对于整个LM滚动导轨没有防锈效果。如果要在有冷却液之类的恶劣环境中使用,强烈建议在LM滚动导轨的安装基座和轨道端部涂抹润滑脂等作为防锈措施。

【使用环境】

本产品的使用温度范围为-10到+50°C之间,应避免用有机溶剂或白色煤油等来清洗,或在包装已打开状态下任意放置。如果要在使用温度范围之外使用此产品,请向THK咨询。

如果要在特殊环境下使用此产品,请向THK咨询。

LM滚动导轨用层叠式接触刮板LaCS、侧面垫片侧刮

【使用】

浸渍到垫片内的润滑油用于提高其滑动能力。进行LM滚动导轨的润滑时,请先在LM滑块回球器的侧面装上QZ自润滑器或油嘴,然后再予以给脂。

在使用此产品时,请务必装上C形轨道孔盖或薄钢板。

【使用环境】

本产品的使用温度范围为-20到+80°C之间,应避免用有机溶剂或白色煤油等来清洗,或在包装已打开状态下随意放置。

【关于功能的注意】

由于该垫片是专门设计用于提供防尘能力以排除异物和液体的,因此如果要密封润滑脂,则需要末端密封垫片。

LM滚动导轨用低阻力接触密封垫片LiCS

【使用】

浸渍到LiCS内的润滑油用于提高其滑动能力。进行LM滚动导轨的润滑时，请在LM滑块的端盖板上装上油嘴，并补给润滑油脂。

【使用环境】

本产品的使用温度范围为-20到+80°C之间，应避免用有机溶剂或白色煤油等来清洗，或在包装已打开状态下随意放置。

由于它只与LM轨道的滚动面接触，请勿在严酷的环境下使用此产品。

GC形孔盖

【使用】

选用了GC盖的情况下，由于LM轨道安装孔的口部有锐角，因此作业时请充分注意安全，避免手指、手等受伤。

安装GC盖时，请使用平坦的金属平板垫着来从轨道上面一点点地打入，直到与LM轨道上面处于同一平面；然后，请使用沙纸或油石等进行平整，使轨道上面和GC盖变得平坦。



LM滚动导轨

THK 综合产品目录

LM滚动导轨

THK 综合产品目录

B 辅助手册

特长与类型	B 1-8	配件的介绍	B 1-103
LM滚动导轨的特长.....	B 1-8	密封垫片和金属刮板.....	B 1-104
• 容许载荷大和高刚性.....	B 1-9	层叠式接触刮板LaCS.....	B 1-105
• 运动精度高.....	B 1-11	侧面刮板.....	B 1-107
• 吸收安装面误差的精度平均化效果.....	B 1-14	防尘盖.....	B 1-108
• 维护保养简便.....	B 1-16	轻型阻力接触式密封LiCS.....	B 1-109
• 节能效果大.....	B 1-17	专用伸缩防尘罩.....	B 1-110
• 总成本低.....	B 1-18	专用LM防尘盖.....	B 1-110
• 理想的4列圆弧沟槽两点接触构造.....	B 1-19	C形孔盖.....	B 1-111
• DF结构具有出色的误差吸收能力.....	B 1-23	GC形孔盖.....	B 1-112
LM滚动导轨的分类表.....	B 1-24	板式线轨防尘罩SV型 薄钢带SP型.....	B 1-114
选择的要点	B 1-26	QZ自润滑器.....	B 1-117
选择LM滚动导轨的流程图.....	B 1-26	润滑附件.....	B 1-120
设定使用条件.....	B 1-28	拆卸/安装夹具.....	B 1-121
• LM滚动导轨的使用条件.....	B 1-28	末端止动块EP型.....	B 1-122
选择类型.....	B 1-44	公称型号	B 1-123
• LM滚动导轨的种类.....	B 1-44	• 公称型号的构成例.....	B 1-123
计算负荷大小.....	B 1-56	• 订货时的注意点.....	B 1-126
• 计算负荷大小.....	B 1-56	使用注意事项	B 1-128
• 计算例.....	B 1-59	LM滚动导轨的使用注意事项.....	B 1-128
计算等价负荷.....	B 1-66	特殊环境用LM滚动导轨使用上的注意事项.....	B 1-129
• LM滚动导轨各方向的额定载荷.....	B 1-66	LM滚动导轨配件的使用注意事项.....	B 1-129
计算静态安全系数.....	B 1-68	• LM滚动导轨用润滑装置QZ.....	B 1-129
计算平均负荷.....	B 1-69	• LM滚动导轨用层叠式接触刮板LaCS、侧面垫片侧刮.....	B 1-129
• 平均负荷的计算例(1)-考虑水平使用和加减速-.....	B 1-71	• LM滚动导轨用低阻力接触密封垫片LiCS.....	B 1-130
• 平均负荷的计算例(2)-轨道可移动时-.....	B 1-72	• GC形孔盖.....	B 1-130
计算额定寿命.....	B 1-73	使用注意事项	B 1-128
• 使用钢球的LM滚动导轨的额定寿命计算公式.....	B 1-73	LM滚动导轨的使用注意事项.....	B 1-128
• 免润滑LM滚动导轨的额定寿命计算公式.....	B 1-73	特殊环境用LM滚动导轨使用上的注意事项.....	B 1-129
• 使用滚柱的LM滚动导轨的额定寿命计算公式.....	B 1-74	LM滚动导轨配件的使用注意事项.....	B 1-129
• 额定寿命的计算例(1)-水平使用且高加减速时-.....	B 1-77	• LM滚动导轨用润滑装置QZ.....	B 1-129
• 额定寿命的计算例(2)-垂直使用时-.....	B 1-82	• LM滚动导轨用层叠式接触刮板LaCS、侧面垫片侧刮.....	B 1-129
预测刚性.....	B 1-85	• LM滚动导轨用低阻力接触密封垫片LiCS.....	B 1-130
• 选择径向间隙(预压).....	B 1-85	• GC形孔盖.....	B 1-130
• 考虑预压时的使用寿命.....	B 1-86	使用注意事项	B 1-128
• 刚性.....	B 1-86	LM滚动导轨的使用注意事项.....	B 1-128
确定精度.....	B 1-87	特殊环境用LM滚动导轨使用上的注意事项.....	B 1-129
• 精度规格.....	B 1-87	LM滚动导轨配件的使用注意事项.....	B 1-129
• 按使用机种划分精度等级的基准.....	B 1-88	• LM滚动导轨用润滑装置QZ.....	B 1-129
安装步骤与维护	B 1-89	• LM滚动导轨用层叠式接触刮板LaCS、侧面垫片侧刮.....	B 1-129
LM滚动导轨的安装.....	B 1-89	• LM滚动导轨用低阻力接触密封垫片LiCS.....	B 1-130
• 基准侧LM滚动导轨的表示以及组合.....	B 1-89	• GC形孔盖.....	B 1-130
• 安装步骤.....	B 1-91	使用注意事项	B 1-128
• 安装后的精度测量方法.....	B 1-101	LM滚动导轨的使用注意事项.....	B 1-128
• LM轨道的推荐锁紧扭矩.....	B 1-101	特殊环境用LM滚动导轨使用上的注意事项.....	B 1-129

A 产品解说(别册)

LM滚动导轨的分类表	A1-8	SSR-XV、SSR-XVM型	A1-114
选择的要点	A1-10	SSR-XTB型	A1-116
选择LM滚动导轨的流程图	A1-10	• LM轨道的标准长度和最大长度	A1-118
设定使用条件	A1-12	• LM轨道底面有螺纹孔的SSR型	A1-119
• LM滚动导轨的使用条件	A1-12	球保持器型LM滚动导轨 机床用超重载荷 SVR/SVS型	A1-120
选择类型	A1-28	• 构造与特长	A1-121
• LM滚动导轨的种类	A1-28	• 种类与特长	A1-124
计算负荷大小	A1-40	尺寸图、尺寸表	
• 计算负荷大小	A1-40	SVR-R型、SVR-LR型	A1-128
计算等价负荷	A1-58	SVS-R型、SVS-LR型	A1-130
• LM滚动导轨各方向的额定载荷	A1-58	SVR-C型、SVR-LC型	A1-132
计算静态安全系数	A1-63	SVS-C型、SVS-LC型	A1-134
计算平均负荷	A1-64	SVR-RH型(根据订单制作)、SVR-LRH型(根据订单制作)、 SVS-RH型(根据订单制作)、SVS-LRH型(根据订单制作)	A1-136
计算额定寿命	A1-66	SVR-CH型(根据订单制作)、SVR-LCH型(根据订单制作)、 SVS-CH型(根据订单制作)、SVS-LCH型(根据订单制作)	A1-138
• 使用钢球的LM滚动导轨的额定寿命计算公式	A1-66	• LM轨道的标准长度和最大长度	A1-140
• 免润滑LM滚动导轨的额定寿命计算公式	A1-66	球保持器型LM滚动导轨 机床用超重载荷 SNR/SNS型	A1-142
• 使用滚柱的LM滚动导轨的额定寿命计算公式	A1-67	• 构造与特长	A1-143
预测刚性	A1-70	• 种类与特长	A1-144
• 选择径向间隙(预压)	A1-70	尺寸图、尺寸表	
• 考虑预压时的使用寿命	A1-71	SNR-R、SNR-LR型	A1-148
• 刚性	A1-71	SNS-R、SNS-LR型	A1-150
• 各种型号的径向间隙规格	A1-72	SNR-C、SNR-LC型	A1-152
确定精度	A1-76	SNS-C、SNS-LC型	A1-154
• 精度规格	A1-76	SNR-RH型(根据订单制作)、SNR-LRH型(根据订单制作)	A1-156
• 按使用机种划分精度等级的基准	A1-77	SNS-RH型(根据订单制作)、SNS-LRH型(根据订单制作)	A1-158
• 各种型号的精度规格	A1-78	SNR-CH型(根据订单制作)、SNR-LCH型(根据订单制作)	A1-160
各型号的特长和尺寸	A1-89	SNS-CH型(根据订单制作)、SNS-LCH型(根据订单制作)	A1-162
球保持器型LM滚动导轨的结构与特长	A1-90	• LM轨道的标准长度和最大长度	A1-164
• 球保持器的效果	A1-91	球保持器型LM滚动导轨 宽幅轨道型 SHW型	A1-166
球保持器型LM滚动导轨 世界标准 SHS型	A1-96	• 构造与特长	A1-167
• 结构与特长	A1-97	• 种类与特长	A1-168
• 种类与特长	A1-98	尺寸图、尺寸表	
尺寸图、尺寸表		SHW-CA型	A1-170
SHS-C、SHS-LC型	A1-100	SHW-CR、SHW-HR型	A1-172
SHS-V、SHS-LV型	A1-102	• LM轨道的标准长度和最大长度	A1-174
SHS-R、SHS-LR型	A1-104	• 润滑孔	A1-175
• LM轨道的标准长度和最大长度	A1-106	球保持器型LM滚动导轨 微型 SRS型	A1-176
• LM轨道底面有螺纹孔的SHS型	A1-107	• 构造与特长	A1-177
球保持器型LM滚动导轨 径向型 SSR型	A1-108	• 种类与特长	A1-178
• 结构与特长	A1-109	• LM轨道及LM滑块安装面的平面度	A1-180
• 种类与特长	A1-110		
尺寸图、尺寸表			
SSR-XW、SSR-XWM型	A1-112		

尺寸图、尺寸表

SRS5M型、SRS5WM型	A1-182
SRS-M、SRS-N型	A1-184
SRS-WM、SRS-WN型	A1-186
• LM轨道的标准长度和最大长度	A1-188
• 润滑孔	A1-189

球保持器型LM滚动导轨 双维一体式LM滚动导轨 SCR型	A1-190
• 结构与特长	A1-191
• 种类与特长	A1-192

尺寸图、尺寸表

SCR型	A1-194
• LM轨道的标准长度和最大长度	A1-196
• LM轨道底面有螺纹孔的SCR型	A1-197

球保持器型LM滚动导轨 有限行程 EPF型	A1-198
• 构造与特长	A1-199
• 种类与特长	A1-200
• 安装面精度	A1-201

尺寸图、尺寸表

EPF型	A1-202
• LM轨道标准长度	A1-204

LM滚动导轨 世界标准 HSR型	A1-206
• 结构与特长	A1-207
• 种类与特长	A1-208

尺寸图、尺寸表

HSR-A、HSR-AM、HSR-LA和HSR-LAM型	A1-212
HSR-B、HSR-BM、HSR-LB和HSR-LBM型	A1-214
HSR-RM型	A1-216
HSR-R、HSR-RM、HSR-LR和HSR-LRM型	A1-218
HSR-YR、HSR-YRM型	A1-220
HSR-CA、HSR-CAM、HSR-HA和HSR-HAM型	A1-222
HSR-CB、HSR-CBM、HSR-HB和HSR-HBM型	A1-224
HSR-HA、HSR-HB和HSR-HR型	A1-226
• LM轨道的标准长度和最大长度	A1-228
• LM轨道底面有螺纹孔的HSR型	A1-229
• 垫片	A1-230
• 润滑孔	A1-230

LM滚动导轨 径向型 SR型	A1-232
• 结构与特长	A1-233
• 种类与特长	A1-234
• SR型的特性	A1-236

尺寸图、尺寸表

SR-W、SR-WM、SR-V和SR-VM型	A1-238
SR-TB、SR-TBM、SR-SB和SR-SBM型	A1-240
• LM轨道的标准长度和最大长度	A1-242
• LM轨道底面有螺纹孔的SR型	A1-243

LM滚动导轨 机床用超重载荷 NR/NRS型	A1-244
• 结构与特长	A1-245
• 种类与特长	A1-246
• NR和NRS型的特征	A1-248

尺寸图、尺寸表

NR-R、NR-LR型	A1-250
NRS-R、NRS-LR型	A1-252
NR-A、NR-LA型	A1-254
NRS-A、NRS-LA型	A1-256
NR-B、NR-LB型	A1-258
NRS-B、NRS-LB型	A1-260
• LM轨道的标准长度和最大长度	A1-262

LM滚动导轨 宽幅轨道型 HRW型	A1-264
• 结构与特长	A1-265
• 种类与特长	A1-266

尺寸图、尺寸表

HRW-CA、HRW-CAM型	A1-268
HRW-CR、HRW-CRM和HRW-LRM型	A1-270
• LM轨道的标准长度和最大长度	A1-272
• 挡板	A1-272

LM滚动导轨 微型 RSR型	A1-274
• 结构与特长	A1-275
• 种类与特长	A1-276
• RSR-W型与其他型号的比较	A1-278
• 安装面精度	A1-279

尺寸图、尺寸表

RSR-M、RSR-N和RSR-TN型	A1-280
RSR-M、RSR-KM、RSR-VM和RSR-N型	A1-282
RSR-WM(WTM)、RSR-WN(WTN)型	A1-284
RSR-WV、RSR-WVM和RSR-WN型	A1-286
• LM轨道的标准长度和最大长度	A1-288
• 挡板	A1-288

LM滚动导轨 微型(低成本型) RSR-Z型	A1-290
• 结构与特长	A1-291
• 种类与特长	A1-292
• 安装面精度	A1-293

尺寸图、尺寸表

RSR-ZM型	A1-294
RSR-WZM型	A1-296
• LM轨道的标准长度和最大长度	A1-298
• 挡板	A1-298

LM滚动导轨 可分离型(4方向等负荷) HR型	A1-300
• 结构与特长	A1-301
• 种类与特长	A1-302
• 间隙调节例	A1-303
• 与交叉滚柱导轨相比较的型号	A1-304

尺寸图、尺寸表

HR、HR-T、HR-M和HR-TM型	A1-306
• LM轨道的标准长度和最大长度	A1-310
• 附件	A1-311
• 润滑孔	A1-312

LM滚动导轨 可分离型(径向型) GSR型	A1-314
• 结构与特长	A1-315
• 种类与特长	A1-316
• 间隙调节例	A1-317

尺寸图、尺寸表

GSR-T、GSR-V型	A1-318
• LM轨道的标准长度和最大长度	A1-320
• LM轨道底面有螺纹孔的GSR型	A1-320

LM滚动导轨 可分离型(径向型) GSR-R型	A1-322
• 结构与特长	A1-323
• 种类与特长	A1-324

尺寸图、尺寸表

GSR-R型	A1-326
• LM轨道标准长度	A1-328
• 齿条和小齿轮	A1-329
• 齿条&齿轮尺寸图	A1-332

LM滚动导轨 双维一体式LM滚动导轨 CSR型	A1-334
• 结构与特长	A1-335
• 种类与特长	A1-336

尺寸图、尺寸表

CSR型	A1-338
• LM轨道的标准长度和最大长度	A1-340
• LM轨道底面有螺纹孔的CSR型	A1-341

LM滚动导轨 微型双维一体式滚动导轨 MX型	A1-342
• 结构与特长	A1-343

• 种类与特长	A1-343
---------	--------

尺寸图、尺寸表

MX型	A1-344
• LM轨道的标准长度和最大长度	A1-346

LM滚动导轨 结构构件轨道型 JR型	A1-348
• 结构与特长	A1-349
• LM轨道的断面二次矩	A1-349
• 种类与特长	A1-350

尺寸图、尺寸表

JR-A、JR-B和JR-R型	A1-352
• LM轨道的标准长度和最大长度	A1-354
• LM轨道夹紧用滚子 JB型	A1-355
• LM轨道夹紧用铁板 JT型	A1-355

LM滚动导轨 R形圆弧滚动导轨 HCR型	A1-356
• 结构与特长	A1-357
• 种类与特长	A1-358

尺寸图、尺寸表

R形圆弧滚动导轨HCR型	A1-360
--------------	--------

LM滚动导轨 直曲滚动导轨 HMG型	A1-362
• 结构与特长	A1-363
• 种类与特长	A1-365
• 工作台机构例	A1-366

尺寸图、尺寸表

HMG型	A1-368
• 拼接的LM轨道	A1-370

LM滚动导轨 自动调心型 NSR-TBC型	A1-372
• 结构与特长	A1-373
• 种类与特长	A1-373

尺寸图、尺寸表

NSR-TBC型	A1-374
• LM轨道的标准长度和最大长度	A1-376

LM滚动导轨 高温用 HSR-M1型	A1-378
• 结构与特长	A1-379
• 种类与特长	A1-381
• 使用寿命	A1-382

尺寸图、尺寸表

HSR-M1A、HSR-M1LA型	A1-384
HSR-M1B、HSR-M1LB型	A1-386

HSR-M1R、HSR-M1LR型	▣1-388
HSR-M1YR型	▣1-390
• LM轨道的标准长度和最大长度	▣1-392

LM滚动导轨 高温用 SR-M1型	▣1-394
• 结构与特长	▣1-395
• LM轨道和LM滑块材料的热特性	▣1-395
• 种类与特长	▣1-396
• 使用寿命	▣1-397

尺寸图、尺寸表

SR-M1W、SR-M1V型	▣1-398
SR-M1TB、SR-M1SB型	▣1-400
• LM轨道的标准长度和最大长度	▣1-402

LM滚动导轨 高温用 RSR-M1型	▣1-404
• 结构与特长	▣1-405
• LM轨道和LM滑块材料的热特性	▣1-405
• 种类与特长	▣1-406
• 使用寿命	▣1-407

尺寸图、尺寸表

RSR-M1K、RSR-M1V和RSR-M1N型	▣1-408
RSR-M1WV、RSR-M1WN型	▣1-410
• LM轨道的标准长度和最大长度	▣1-412
• 挡板	▣1-412

LM滚动导轨 高耐腐蚀型 HSR-M2型	▣1-414
• 结构与特长	▣1-415
• 种类与特长	▣1-415

尺寸图、尺寸表

HSR-M2A型	▣1-416
• LM轨道的标准长度和最大长度	▣1-418

LM滚动导轨 中低真空用 HSR-M1VV型	▣1-420
• 构造与特长	▣1-421
• 种类与特长	▣1-422
• 设计上的注意事项	▣1-422

尺寸图、尺寸表

HSR-M1VV型	▣1-424
• LM轨道的标准长度和最大长度	▣1-426

LM滚动导轨 特殊环境用免润滑 SR-MS型	▣1-428
• 构造与特长	▣1-429
• 使用注意事项	▣1-431
• 种类与特长	▣1-431

尺寸图、尺寸表

SR-MSV型、SR-MSW型	▣1-432
• LM轨道的标准长度和最大长度	▣1-434

保持器型滚柱滚动导轨的结构与特长	▣1-436
• 滚柱保持器的效果	▣1-437

保持器型滚柱滚动导轨 超高刚性型 SRG型	▣1-440
• 结构与特长	▣1-441
• 种类与特长	▣1-442
• 安装面的误差容许值	▣1-444

尺寸图、尺寸表

SRG-A、SRG-LA、SRG-C和SRG-LC型	▣1-446
SRG-LC型	▣1-448
SRG-V、SRG-LV、SRG-R和SRG-LR型	▣1-450
• LM轨道的标准长度和最大长度	▣1-452
• 润滑油	▣1-453

保持器型滚柱滚动导轨 超高刚性型(低重心型) SRN型	▣1-456
• 结构与特长	▣1-457
• 种类与特长	▣1-458
• 安装面的误差容许值	▣1-459

尺寸图、尺寸表

SRN-C、SRN-LC型	▣1-460
SRN-R、SRN-LR型	▣1-462
• LM轨道的标准长度和最大长度	▣1-464
• 润滑油	▣1-465

保持器型滚柱滚动导轨 超高刚性型(宽幅型) SRW型	▣1-466
• 结构与特长	▣1-467
• 种类与特长	▣1-468
• 安装面的容许误差	▣1-469

尺寸图、尺寸表

SRW-LR型	▣1-470
• LM轨道的标准长度和最大长度	▣1-472
• 润滑油	▣1-473

设计的要点

设计导轨结构	▣1-474
• 导轨结构的配置例	▣1-475
• 与使用条件相对应的LM滚动导轨的固定方法	▣1-479
安装面的设计	▣1-481
• 安装面的设计	▣1-481
• 安装面的肩高和圆角半径	▣1-483
• 安装面的容许误差	▣1-490
• 基准侧LM滚动导轨的表示以及组合	▣1-495

配件	AI1-497
按型号分类的配件对应表	AI1-498
密封垫片和金属刮板	AI1-502
层叠式接触刮板LaCS	AI1-503
侧面刮板	AI1-505
防尘盖	AI1-506
轻型阻力接触式密封LiCS	AI1-507
配件安装后各型号的尺寸	AI1-508
• 安装LaCS和各种密封垫片后的LM滑块尺寸(尺寸L)	AI1-508
• 安装LaCS时油嘴增加的尺寸	AI1-516
• 安装LiCS后的LM滑块尺寸(尺寸L)	AI1-519
• 安装LiCS时油嘴增加的尺寸	AI1-520
• 密封垫片阻力最大值	AI1-521
• LaCS的阻力最大值	AI1-524
• LiCS的阻力最大值	AI1-525
• 侧面刮板的最大阻力值	AI1-525
QZ自润滑器	AI1-526
• 安装QZ自润滑器后的LM滑块尺寸(尺寸L)	AI1-529
部件标记一览表	AI1-534
专用伸缩护罩	AI1-536
• 伸缩护罩	AI1-537
专用LM防尘盖	AI1-550
• LM防尘盖	AI1-551
C形孔盖	AI1-553
GC形孔盖	AI1-554
板式线轨防尘罩SV型 薄钢带SP型	AI1-557
润滑附件	AI1-560
拆卸/安装夹具	AI1-561
末端止动块EP型	AI1-562
公称型号	AI1-563
• 公称型号的构成例	AI1-563
• 订货时的注意点	AI1-566
使用注意事项	AI1-568
LM滚动导轨的使用注意事项	AI1-568
特殊环境用LM滚动导轨使用上的注意事项	AI1-569
LM滚动导轨配件的使用注意事项	AI1-569
• LM滚动导轨用润滑装置QZ	AI1-569
• LM滚动导轨用层叠式接触刮板LaCS、侧面垫片侧刮	AI1-569
• LM滚动导轨用低阻力接触密封垫片LiCS	AI1-570
• GC形孔盖	AI1-570

LM滚动导轨的特长

直线运动导向面所要求的功能

容许载荷大
在所有方向上都具有高刚性
定位精度高
容易获得较高的行走精度
能长期维持高精度

能无间隙轻快地运动
具有出色的高速性
维护保养简便
可用于各种各样的环境

LM 滚动导轨的特长

容许载荷大以及高刚性

吸收安装面误差的精度平均化效果

理想的 4 列圆弧沟槽两点接触构造

采用 DF 结构而具有出色的误差吸收能力

摩擦系数低

类型众多的配件（QZ 自润滑器、多层接触刮板 LaCS 等）

其结果是

维护保养简便
设备的生产效率增高
节能效果大
总成本低
机械的高精度化
机械设计高效化

容许载荷大和高刚性

【容许载荷大】

LM滚动导轨因采用了与球径相接近的R沟槽形状,与直线轴承等相比有很大的区别。如图1所示,基本额定载荷的大小很接近的LM滚动导轨与直线轴承相比,外观尺寸上差异很大。因此,使用LM滚动导轨将使装置的尺寸大幅度地减小。

节省空间的理由是R沟槽接触构造与平面接触构造的容许载荷的极大不同。其理由是,如表1所示,R沟槽接触(R是球径的52%)的情况与平面接触的情况相比,每1个钢球的容许载荷相差13倍。如果1个钢球的容许载荷增至13倍,因为寿命与其3次方成比例,则寿命之比大约是2200倍。

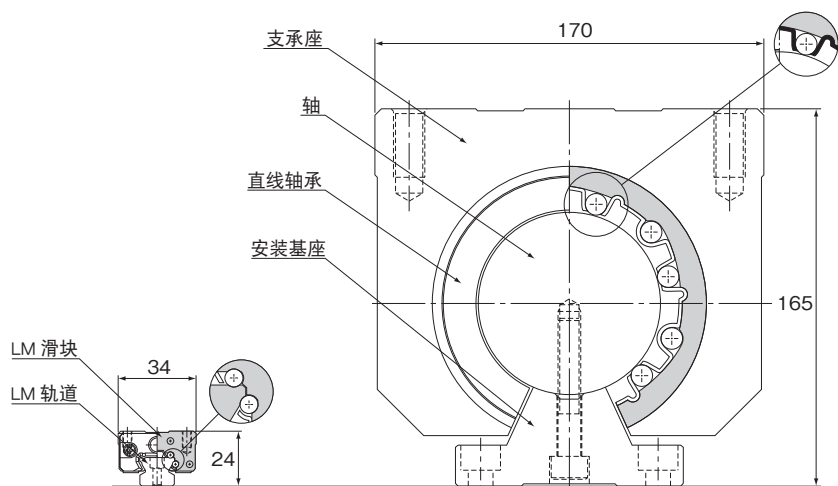

LM 滚动导轨 SSR15XW 型
基本额定载荷：14.7kN

直线轴承 LM80 OP 型
基本额定载荷：7.35kN

图1 LM滚动导轨与直线轴承的比较

表1 单位钢球负荷容量(P)和(P₁)

容许接触面压：4200MPa

	R沟槽(P)	平面(P ₁)	P/P ₁
φ 3.175(1/8'')	0.90 kN	0.07 kN	13
φ 4.763(3/16'')	2.03 kN	0.16 kN	13
φ 6.350(1/4'')	3.61 kN	0.28 kN	13
φ 7.938(5/16'')	5.64 kN	0.44 kN	13
φ 11.906(15/32'')	12.68 kN	0.98 kN	13



图2 单位钢球的负荷容量

【高刚性】

LM滚动导轨能承受来自上下和左右方向的负荷。同时,由于采用了圆弧沟槽的接触构造,在必要时可施加预压来提高刚性。

与进给螺杆轴类或主轴的刚性相比较可知,使用LM滚动导轨时导向面具有非常高的刚性。

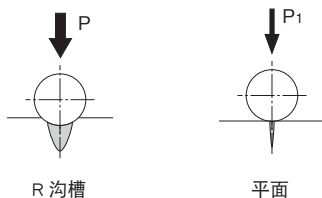
● LM滚动导轨、进给螺杆轴类和主轴的静刚性比较例

(主轴电动机7.5kW的立式加工中心机)

表2 静刚性的比较 单位: N/ μ m

构成部件	X轴方向	Y轴方向	Z轴方向
LM滚动导轨	—	2110	8700(径向) 6730(反径向)
滚珠丝杠	330	—	—
主轴	250	250	280

注)进给螺杆轴类的刚性中,包括轴端支撑轴承的刚性。

[构成部件]

LM滚动导轨: SNR45LC/C0
(C0间隙: 预压负荷=8.05kN)

滚珠丝杠: BNFN4010-5/G0
(G0间隙: 预压负荷=2.64kN)

主轴: 一般切削用主轴



图3

运动精度高

【爬行运动小】

LM滚动导轨是理想的滚动导向装置, 因此动摩擦与静摩擦之间的差很小, 几乎不发生爬行运动。

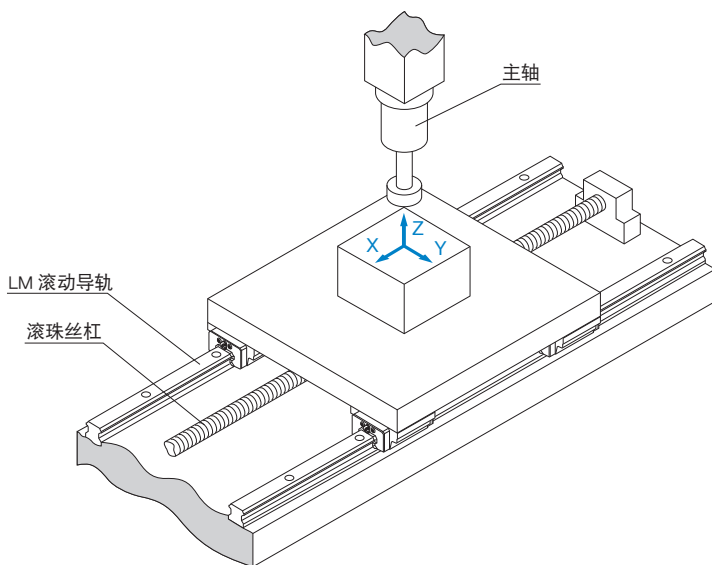
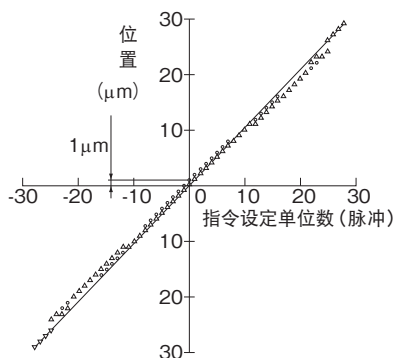

LM 滚动导轨 HSR45 型

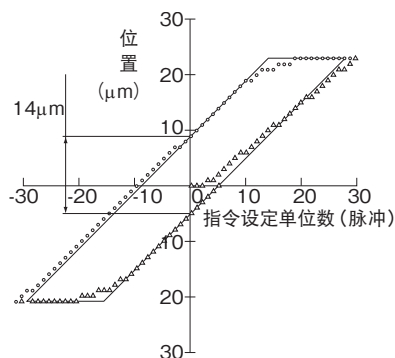

方滑板 + 贴塑导轨

(单轴工作台承受 500kg 重量负荷时的测量值)

图4 LM滚动导轨与滑动导轨爬行运动的比较

表3 爬行运动的比较

单位: μm

种类	间隙	测试方法			
		根据JIS B 6330			根据最小设定单位进给的方法
		10mm/min	500mm/min	4000mm/min	
LM滚动导轨 (HSR45)	C1 间隙 (参照下表)	2.3	5.3	3.9	0
	C0 间隙 (参照下表)	3.6	4.4	3.1	1
方滑板 + 贴塑导轨	0.02mm	10.7	15	14.1	14
	0.005mm	8.7	13.1	12.1	13

LM滚动导轨的径向间隙

单位: μm

标记	C1	C0
径向间隙	-25~-10	-40~-25

【行走精度高】

使用LM滚动导轨可实现高行走精度。

[测量方法]

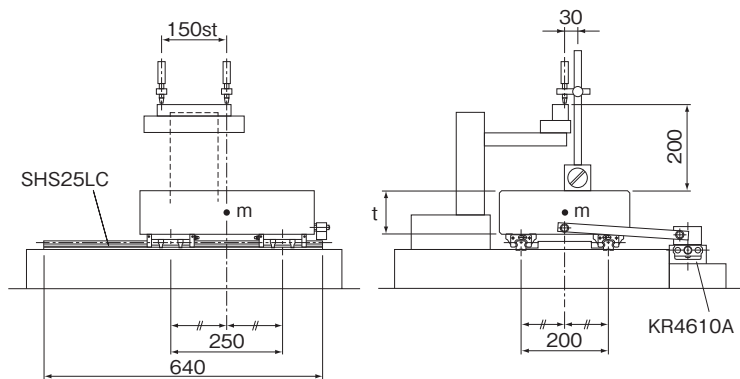

垂直公差

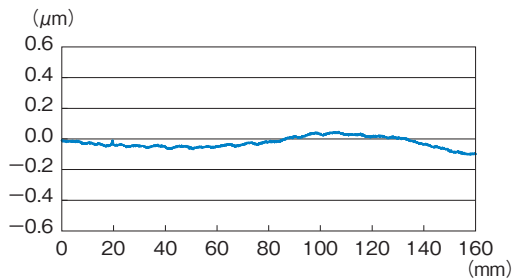

左右公差



图5 单轴工作台的运动精度

【能长期维持高精度】

LM滚动导轨是理想的滚动导向装置，磨损非常小，因此即使长时间使用其精度都不会发生变化。如图6所示，施加预压后使导轨承受负荷进行使用，运行2000km以后，预压的剩余率仍有90%以上。

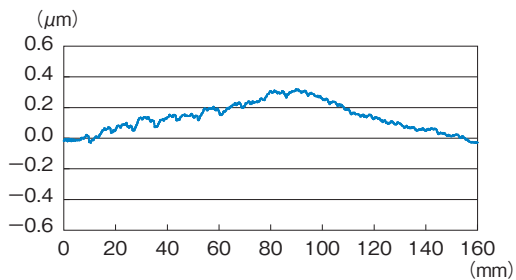

图6 使用条件

[使用条件]

- 使用型号 : HSR65LA3SSC0+2565LP-II
- 径向间隙 : C0(预压负荷: 15.7kN)
- 行程 : 1050mm
- 速度 : 15m/min(在两端部停止5秒)
- 加减速时间 : 300ms(加速度: $\alpha=0.833\text{m/s}^2$)
- 质量 : 6000kg
- 驱动 : 滚珠丝杠
- 润滑 : 锂肥皂基润滑脂2号
(每100km给脂)

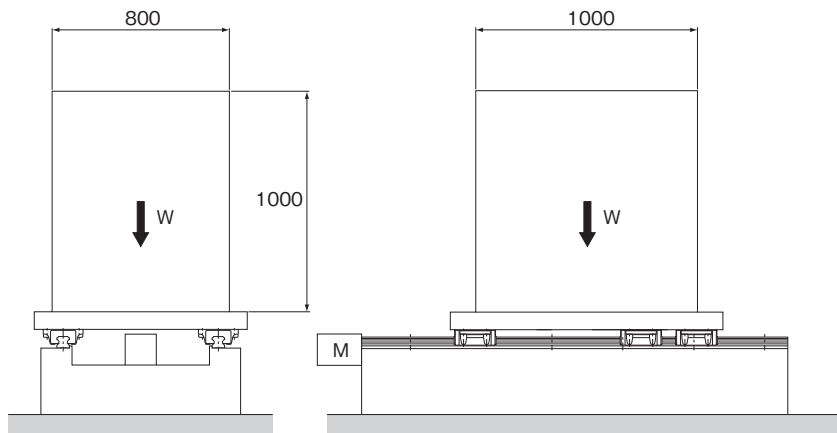

图7 运行距离与预压剩余率

吸收安装面误差的精度平均化效果

LM滚动导轨装有高圆球度钢球，采用无间隙拘束结构。而且，通过将LM轨道以多轴方式组合来平行使用，可形成多轴拘束的导轨结构。因此，LM滚动导轨具有通过误差平均化，吸收直线度、平面度或平行度等的中心线不重合度的特性。在加工LM滚动导轨安装机座过程中或者在安装LM滚动导轨时可能会产生这些误差。

根据中心线不重合度的长度或尺寸，LM滚动导轨上承受的预压量以及多轴拘束中的轴数目不同，平均化效果的幅度各异。当如图8所示工作台上的LM轨道之一出现中心线不重合度时，中心线不重合度的幅度和实际的工作台运动精度（左右方向上的直线度）如图9所示。

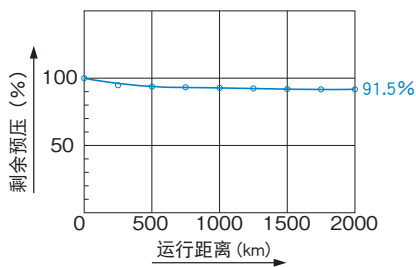
通过应用平均化效果所获得的这种特性，可以很容易地构造成高运动精度的导向系统。



图8



图9

即使在较为粗糙的铣床加工的安装面上, 通过安装LM滚动导轨, 也可大幅度地增加工作台顶面的行走精度。

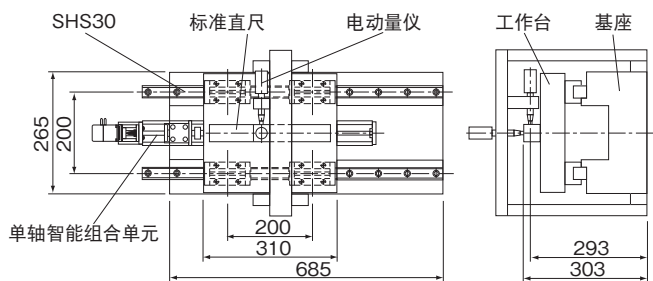
【安装例】

对安装面精度(a)和工作台行走精度(b)加以比较, 其结果如下:

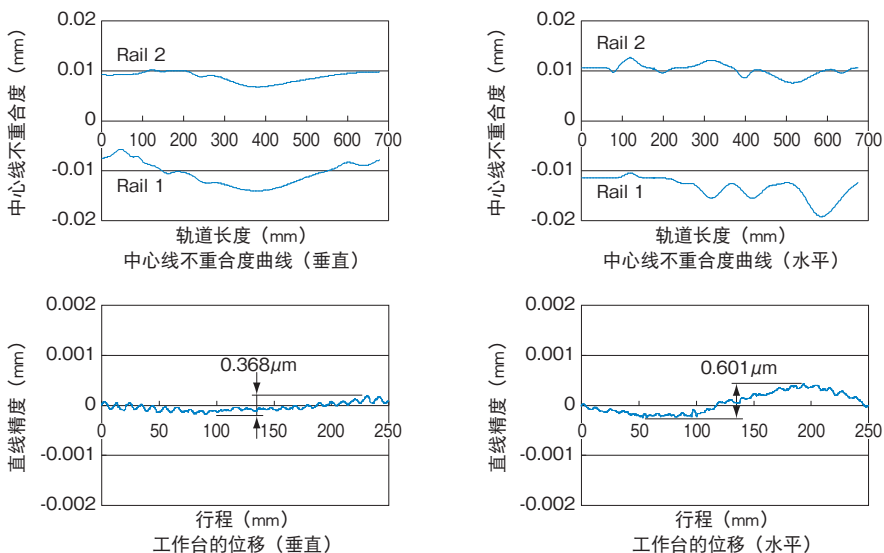
$$\begin{array}{l} \text{垂直方向} \quad \boxed{92.5\mu\text{m}} \rightarrow \boxed{15\mu\text{m}} = \boxed{1/6} \\ \text{左右方向} \quad \boxed{28\mu\text{m}} \rightarrow \boxed{4\mu\text{m}} = \boxed{1/7} \end{array}$$

表4 安装面精度实测值 单位: μm

方向	安装面	直线度	平均(a)
垂直	底面 A	80	92.5
	底面 B	105	
水平	侧面 C	40	28
	侧面 D	16	



图10 基座的LM滚动导轨安装面精度(仅铣销面)



图11 LM滚动导轨安装后的行走精度

表5 工作台行走精度的实测值(以图10和图11中的测量为基础) 单位: μm

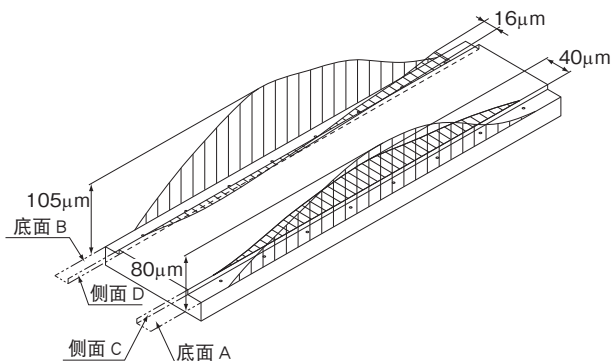
方向	测量点								直线度(b)
	1	2	3	4	5	6	7	8	
垂直	0	+2	+8	+13	+15	+9	+5	0	15
水平	0	+1	+2	+3	+2	+2	-1	0	4

维护保养简便

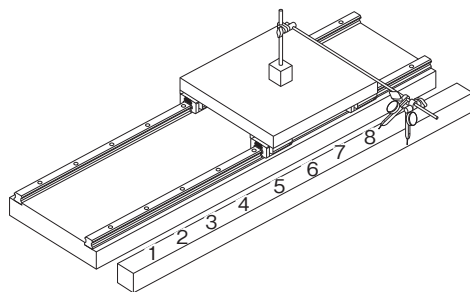
与滑动导向装置不一样, LM滚动导轨不会发生磨损。所以, 由于偏磨损所引起的滑动面的再调整作业, 或精度的再调整等作业就不需要。另外, 使用滑动导向装置时, 由于一直要在滑动面上形成油膜, 这就需要大量的润滑油进行强制润滑。而使用LM滚动导轨时, 只需要定期补给少量的润滑脂即可, 维护保养很简便, 同时还有利于工作环境的清洁。

节能效果大

如表6所示, LM滚动导轨具有很大的节能效果。

表6 滑动和滚动特性的比较数据

机 械 规 格			
机械类型	单轴平面磨床(滑动导轨)	3轴平面磨床(滚动导轨)	
全长 × 全宽	13m×3.2m	12.6m×2.6m	
总质量	17000kg	16000kg	
工作台质量	5000kg	5000kg	
研磨面积	0.7m×5m	0.7m×5m	
工作台导向部	使用V-V导向的滑动	使用LM滚动导轨的滚动	
砂轮轴数目	单轴(5.5 kW)	3轴(5.5 kW + 3.7 kW × 2)	研磨能力: 3倍
工 作 台 驱 动 条 件			比率
使用电动机	38.05kW	3.7kW	10.3
驱动油压	内孔径φ160×1.2MPa	内孔径φ 65×0.7MPa	—
推力	23600N	2270N	10.4
电力消耗量	38kWH	3.7kWH	10.3
驱动油压油 消耗量	400ℓ/年	250ℓ/年	1.6
润滑油 消耗量	60 ℓ/年(油)	3.6 ℓ/年(油脂)	16.7

总成本低

LM滚动导轨与滑动导向装置相比,能节省机械安装时的劳力、时间及不需要重复的调整作业等,因此安装工时减少,有利于机械与装置的低成本化。下面将举例说明,在实际的加工中心机上,将滑动导向装置换成LM滚动导轨时,安装程序之间的差异。

即使必须进行研磨加工情况下使用时,LM滚动导轨即使用铣床加工或刨床加工也能获得高精度。因而可减少加工工时数,以及降低加工成本。

[加工中心机的安装程序]

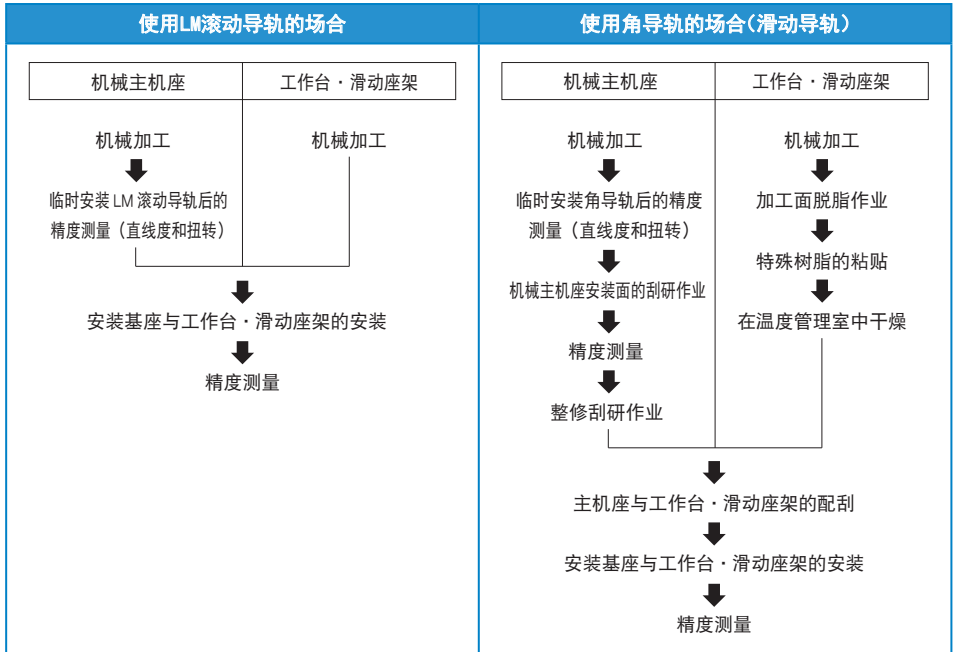

同时,在不需要行走精度时,LM滚动导轨可安装在未加工的钢板上使用。

理想的4列圆弧沟槽两点接触构造

LM滚动导轨具有其它公司产品所不具备的自动调心能力。
该特性是通过理想的4列圆弧槽两点接触构造来实现的。

[LM滚动导轨与类似产品的特性比较]

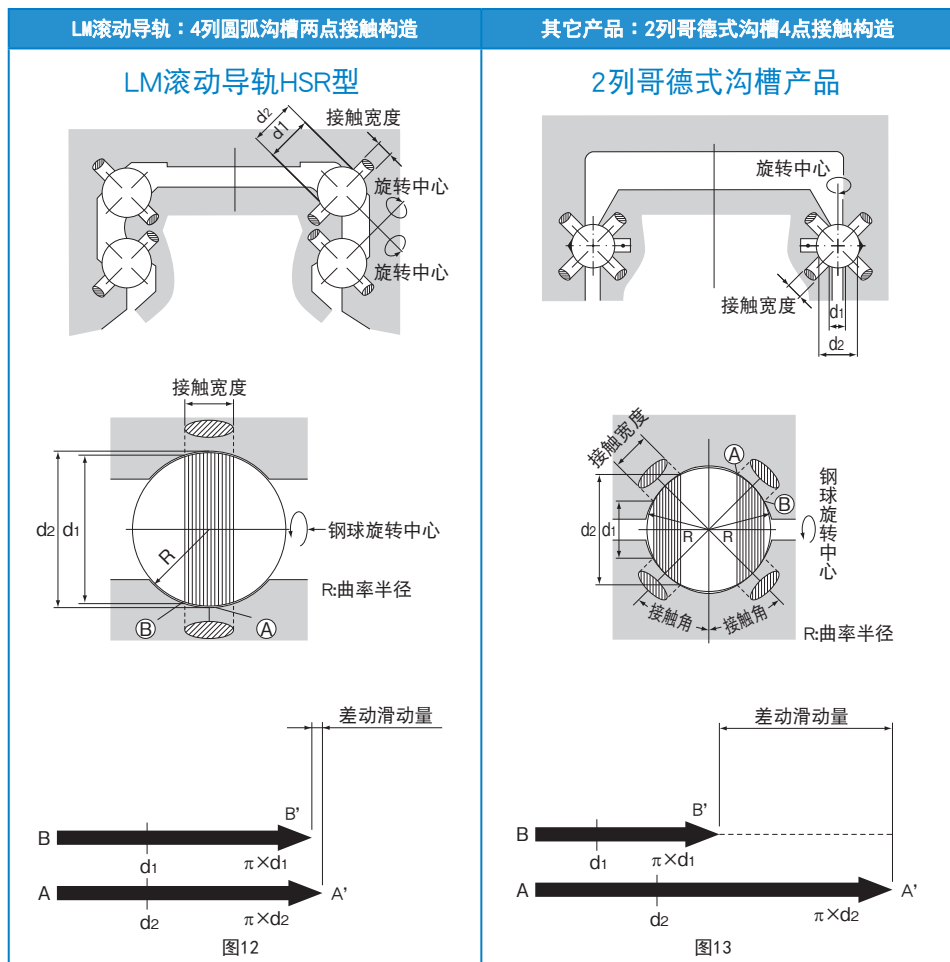

如图12和图13所示，当钢球旋转一周时，钢球滑动的位移为内侧接触直径的圆周(πd_1)和外侧接触直径的圆周(πd_2)之差。(该滑动位移称为差动滑动量。) 如果差值较大，钢球在滑动的同时旋转，摩擦系数会增大数十倍，摩擦阻力将急剧增加。

4列圆弧沟槽两点接触构造

2列哥德式沟槽4点接触构造

平滑的运动

由于钢球在负荷方向上有两点与沟槽接触，如第B1-19和图12图13所示，即使在有预压或正常负荷情况下， d_1 和 d_2 之间的差值较小，因此差动滑动量会减少，从而实现平滑的滚动运动。

如第B1-19和图12图13所示，接触面上 d_1 和 d_2 之间的差值较大，因此，如果发生以下任何情况，钢球会产生差动滑动量，导致摩擦力接近于滑动阻力，而且由于异常磨损，从而导致使用寿命变短。

- (1) 施加预压时；
- (2) 施加横向负荷时；
- (3) 两根轴之间的安装平行度较差时。

安装面的精度与刚性

在理想的两点接触构造中，4列圆弧沟槽均拥有适当的接触角。在这种构造下，由于钢球的弹性变形和接触点的移动，因此安装面即使有少量变形也可以在LM滑块内被吸收，从而实现自然而平滑的运动。这样，对于搬送装置之类的安装场所，就无需高刚性、高精度的坚固安装基座。

在哥德式沟槽产品中，每一个钢球与沟槽的接触点有4个，其本身无法实现弹性变形并且接触点无法移动（即不具备自动调心能力）。因此，就无法吸收安装面出现的轻微变形或者轨道台的精度误差，无法实现平滑运动。相应地，就必须对高刚性的安装基座进行高精度加工，且须安装高精度的轨道。

刚性

在两点接触构造下，即使施加相对较大的预压，滚动阻力并不会异常增大，可以获得较高的刚性。

由于4点接触会产生差动滑动量，因此无法承受足够的预压，不能获得较高的刚性。

额定载荷

由于钢球滚动面的曲率半径为钢球直径的51%到52%，因此可以达到较大的额定载荷。

由于哥德式沟槽的曲率半径为钢球直径的55%到60%，因此额定载荷比圆弧沟槽的额定载荷降低大约50%。

刚性的差别

如图14所示，根据曲率半径不同或者预压的差异，刚性的变化非常显著。

曲率半径与刚性



图14

工作寿命的差别

由于哥德式沟槽的额定载荷比圆弧沟槽减少大约50%，因此工作寿命也降低至87.5%。

[安装面的精度误差与滚动阻力的试验数据]

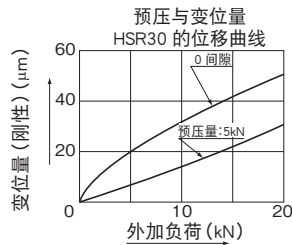
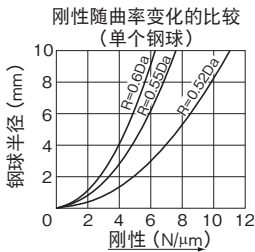
接触构造的差异以滚动阻力的形式表现出来。

在哥德式沟槽接触构造中，每一个钢球均四点接触，如果为增加刚性而施加预压，或者如果安装精度的误差较大，则会产生差动滑动量或旋转现象。这会使滚动阻力急剧增加，并导致在早期出现异常磨损。

以下是通过比较4列圆弧沟槽两点接触构造的LM滚动导轨与2列哥德式沟槽4点接触构造产品得出的试验数据。

【样本】

- | | |
|-----------------|----|
| (1) LM滚动导轨 | |
| SR30W(自动调整型) | 2套 |
| HSR35A(4方向等负荷型) | 2套 |
| (2) 2列哥德式沟槽产品 | |
| 与HSR30尺寸相似的产品 | 2套 |

【使用条件】

径向间隙：±0μm
 无密封密封
 无润滑
 负荷：工作台质量30kg

数据1：预压量与滚动阻力

当施加预压时，哥德式沟槽产品的滚动阻力会急剧增加，并且产生差动滑动量。而对于LM滚动导轨，即使在施加预压的情况下，其滚动阻力也并没有异常增加。

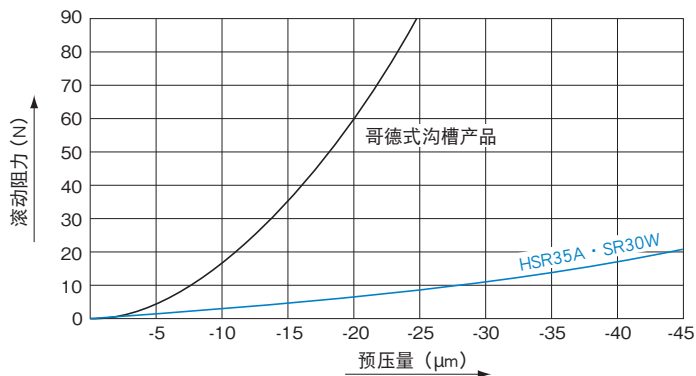

数据2：两根轴之间的平行度误差与滚动阻力

如图15所示，使平行安装的轨道其中一部分平行移动，并测量该点的滚动阻力。

当平行度误差为0.03mm时，哥德式沟槽产品的滚动阻力是34N，而误差为0.04mm时，滚动阻力是62N。这与滑动摩擦系数处于同等水平，表明钢球与沟道处于滑动接触状态。



图15

数据3：左右轨道水平面的变化与滚动阻力

将一侧轨道的底面位置偏移距离S，使两根轴之间产生水平高度差，然后测量滚动阻力。如果在左右轨道之间存在水平差，则在LM滑块上产生扭矩，对于哥德式沟槽产品，会出现自旋现象。而对于LM滚动导轨，即使两根轨道之间的水平差高达0.3/200mm，其误差也能被吸收，仍能正常工作。

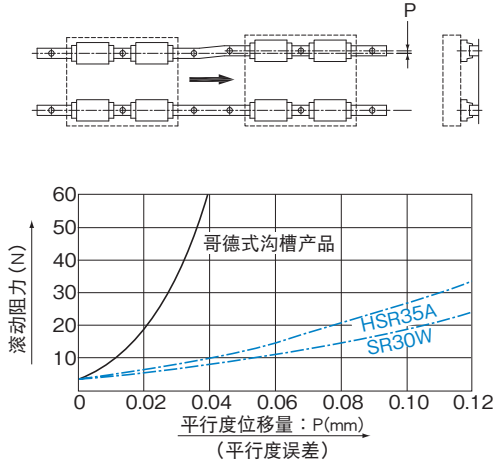
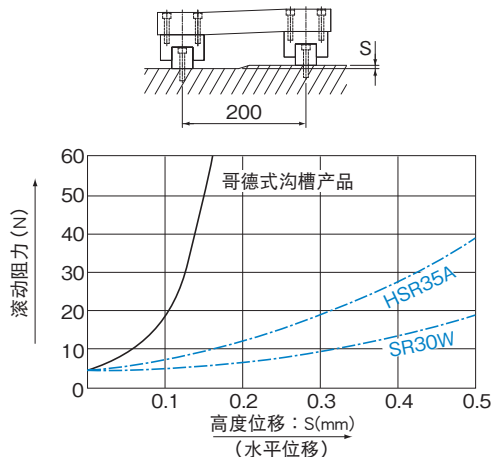

DF结构具有出色的误差吸收能力

由于LM滚动导轨具有与角接触球轴承正面组合同样的接触构造, 因此它具备出色的自动调心能力。

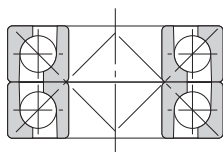

正面组合角接触球轴承(DF型)

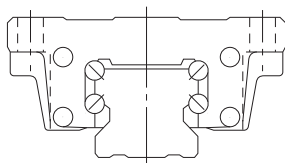

DF型4列角度接触(LM滚动导轨)

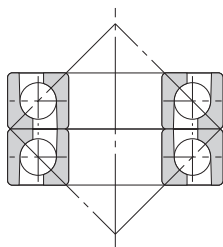

背面组合角接触球轴承(DB型)

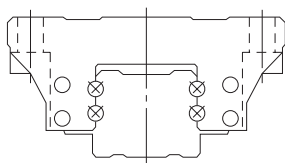

4列哥德式接触

安装在平面上的直线运动球导轨, 由于平面度或水平度的误差或者平台的偏斜, 会使力矩(M)起作用。因此, 导轨具备自动调心能力是不可或缺的。

LM滚动导轨HSR型	其它公司的类似产品
<p>由于轴承作用点的距离较小, 安装误差引起的内部负荷较小, 因此自动调心能力较大。</p>	<p>由于轴承作用点的距离较大, 安装误差引起的内部负荷较大, 因此自动调心能力较小。 对于拥有背面组合的直线运动球导轨, 如果出现平面度误差或平台的偏斜, 则滑块上承受的内部负荷约为正面组合构造的6倍, 并且工作寿命变得极短。而且, 滑动阻力的波动更大。</p>

LM滚动导轨的分类表

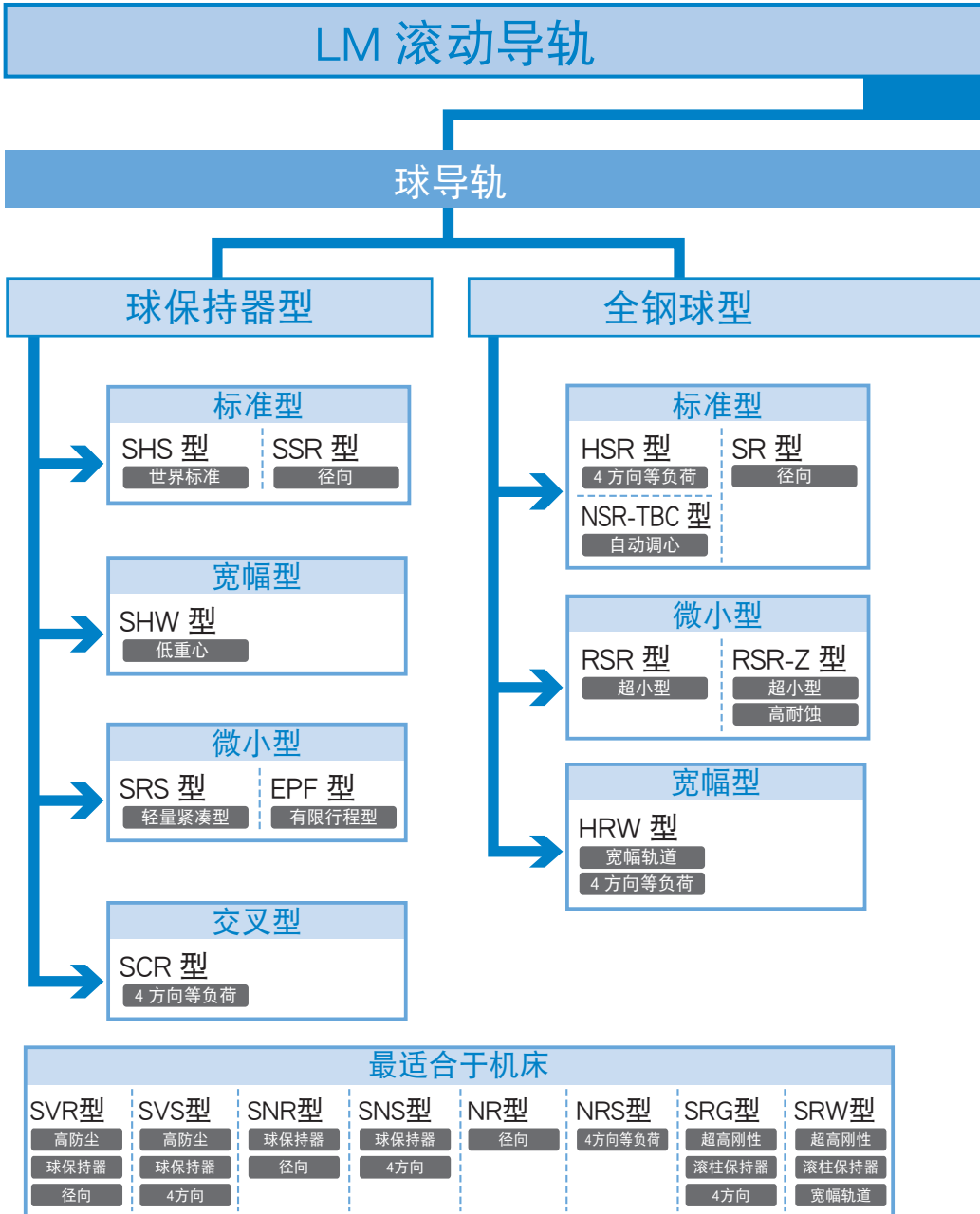

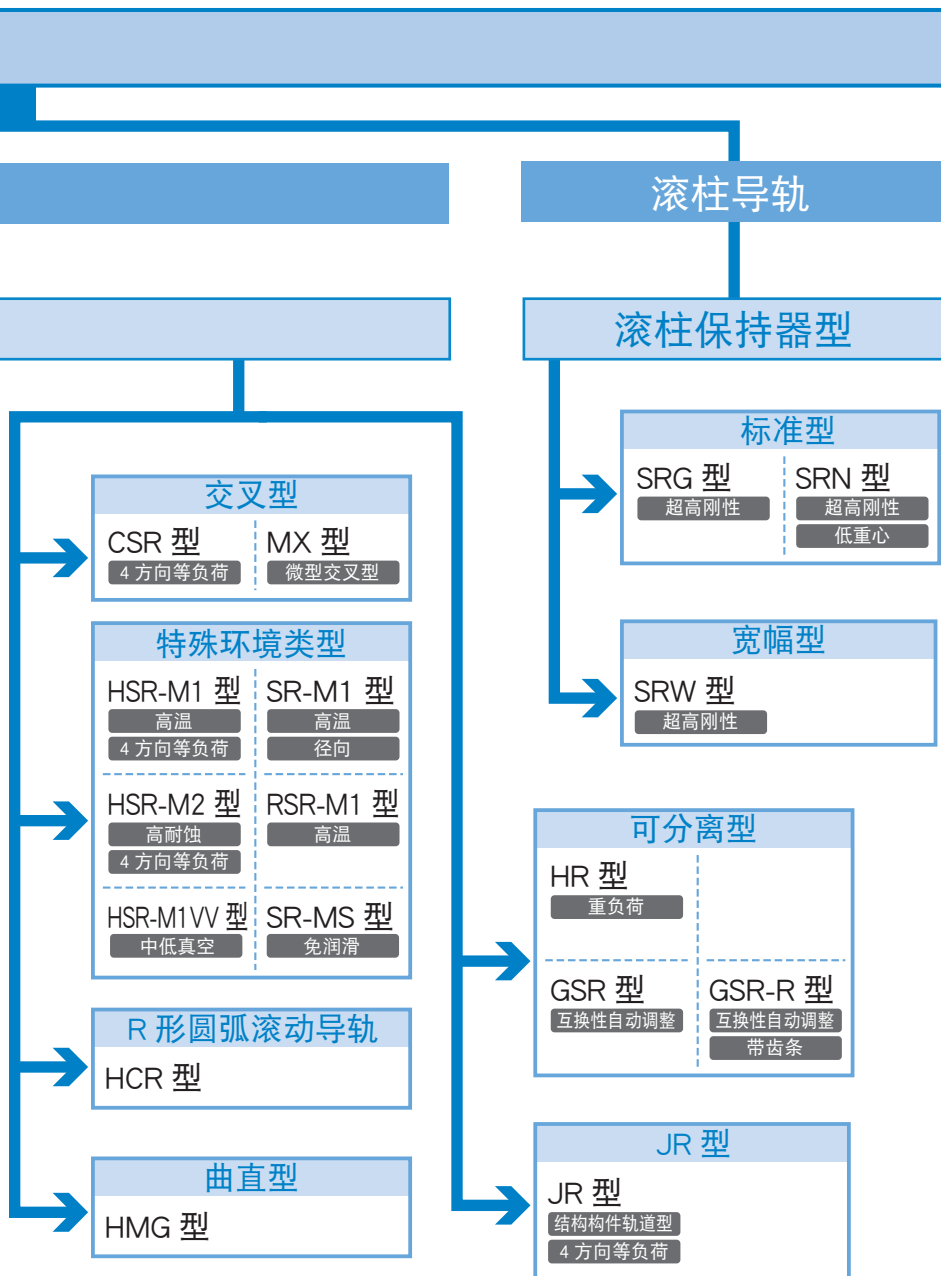

选择LM滚动导轨的流程图

【选择LM滚动导轨的步骤】

以下是流程图,可作为选择LM滚动导轨的基准。

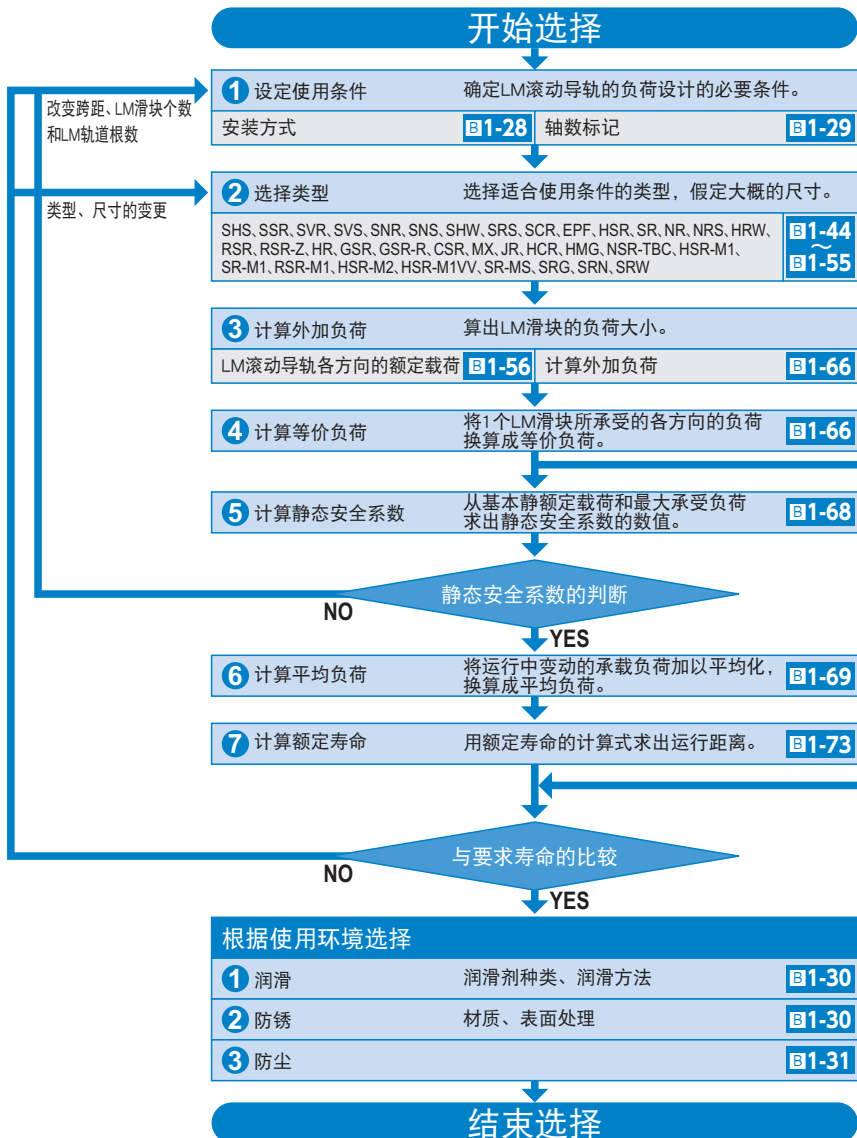

- 导向部分的空间
- 尺寸（跨距、LM滑块个数、LM轨道根数和推力）
- 安装方式（水平、垂直、倾斜、挂壁、悬吊使用）
- 作用负荷的大小、方向、位置
- 使用频率（工作周期）
- 速度（加速度）
- 行程长度
- 使用寿命要求
- 运动精度
- 使用环境
- 在特殊环境中（真空、无尘室、高温、受污染环境等），有必要考虑材质、表面处理、润滑和防尘等。

预测刚性	
1 选择径向间隙（预压）	B1-85
2 考虑预压时的使用寿命	B1-86
3 刚性	B1-86
4 各种型号的径向间隙规格	A1-72
5 设计导向部分的结构	A1-474

确定精度	
1 精度规格	B1-87
2 按使用机种分精度等级的基准	B1-88
3 各种型号的精度规格	A1-78~

设定使用条件

LM滚动导轨的使用条件

【关于安装方式】

LM滚动导轨的安装方式可分为下列5种。

LM滚动导轨的安装姿势为水平使用以外的情况时润滑剂可能会有难以输送到滚动面上的情况。

安装方式以及油嘴·配管接头在LM滑块上的位置请咨询THK。

关于润滑请参考 **■24-2**。

【关于安装方式】

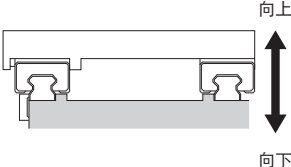
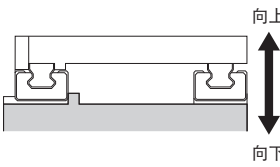
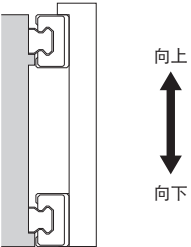
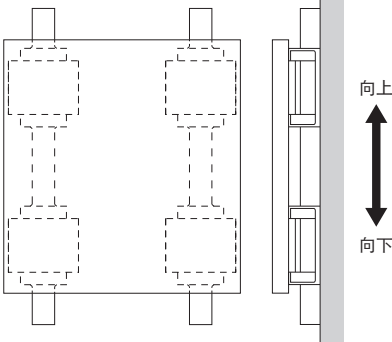
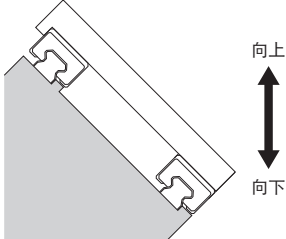
水平使用(标记:H)	反向使用(标记:R)	挂壁使用(标记:K)
		
垂直使用(标记:V)		倾斜使用(标记:T)
		

【轴数标记】

在同一平面多跟导轨组合并列使用的场合,请事先指示到对的根数(轴数记号)。
(关于精度规格和径向间隙规格,请分别参照A1-78和A1-72。)

公称型号的构成例

SHS25C2SSCO+1000LP - II

公称型号(详细说明请参照各型号的相应页) 轴数标记("II"表示2轴平行使用。单轴时没有标记)

【轴数标记】

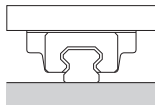
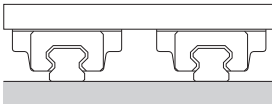
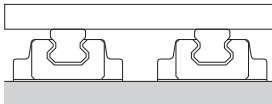
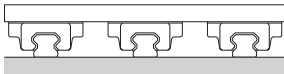
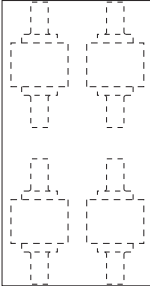
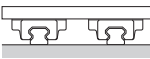
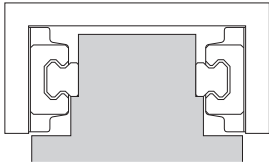
<p>轴数标记：无 必要的轴数：1</p> 	<p>轴数标记：II 必要的轴数：2</p>  <p>说明： 订货时,请以2轴的倍数指明数量。</p>	<p>轴数标记：II 必要的轴数：2</p>  <p>说明： 订货时,请以2轴的倍数指明数量。</p>
<p>轴数标记：III 必要的轴数：3</p>  <p>说明： 订货时,请以3轴的倍数指明数量。</p>	<p>轴数标记：IV 必要的轴数：4</p>   <p>说明： 订货时,请以4轴的倍数指明数量。</p>	<p>其它 必要的轴数：2</p>  <p>使用相对使用的2轴</p>

【使用环境】

● 润滑

当使用直线运动系统时，必须提供良好的润滑。如果无润滑状态下使用，滚动部分就会更快地磨损，因而其使用寿命会缩短。

润滑剂具有如下功效：

- (1) 降低各运动部件之间的摩擦，从而可防止烧伤及减少磨损。
- (2) 在滚动面上形成油膜以减少作用于表面的应力，并延长滚动疲劳寿命。
- (3) 将油膜覆盖于金属表面以防止生锈。

为充分发挥LM滚动导轨的功能，请根据使用条件进行润滑。

安装方式为水平使用以外的情况时润滑剂可能会有难以输送到滚动面上的情况。

安装方式以及油嘴·配管接头在LM滑块上的位置请咨询THK。安装方式请参考 **B1-28**，润滑请参考 **B24-2**。

此外即使是带有密封垫片的LM滚动导轨，其内部的润滑剂也会在运行中逐渐渗漏出去。因此需要根据使用条件以适当的间隔周期补给油脂。

● 防锈

■ 确定材料

直线运动系统有必要选择能够满足使用环境要求的材质。为了能够在要求耐腐蚀性的环境中使用，某些直线运动系统可以使用马氏体不锈钢。

(马氏体不锈钢可以使用于下列型号的LM滚动导轨：SSR、SHW、SRS、HSR、SR、HRW、RSR、RSR-Z和HR型。)

另外，HSR型系列中还包括，使用奥氏体不锈钢的高耐腐蚀LM滚动导轨HSR-M2型，拥有高耐腐蚀的性能。有关详细内容，请参照 **A1-414**。

■ 表面处理

直线运动系统的LM轨道和滑块的表面可以因防锈或审美的之目的进行表面处理。

THK提供了THK-AP处理，这是针对直线运动系统最佳的表面处理方法。

大致上有3种类型的THK-AP处理方法：AP-HC、AP-C和AP-CF。(请参照 **B0-20**)。

● 防尘

如果粉尘及其他异物进入直线运动系统,将导致异常磨损,并缩短使用寿命,因而必须防止异物侵入内部系。所以,预想可能会有粉尘及其他异物进入时,就有必要选择满足使用环境条件的密封装置或防尘装置。

THK根据型号提供LM滚动导轨的防尘保护附件,例如以具有高耐磨损性的特殊合成橡胶制的末端密封垫片,以及能进一步提高防尘功效的侧面密封垫片和内部密封垫片等。

并且,在使用环境恶劣的场所,还根据型号可以提供层叠式接触刮板LaCS和专用的伸缩防尘罩。另外,THK还提供LM轨道安装孔上的专用C形孔盖以防止切削碎片等从轨道安装孔处侵入内部。

当需要在易于遭受切屑和潮湿环境中使用时,需要同时为滚珠丝杠提供防尘时,建议使用圆形软式伸缩罩或大型伸缩防尘罩来保护整个系统。

配件请参照 [图B1-103](#)。

【特殊环境】

无尘室

在诸如无尘室等清洁环境下，须减少直线运动系统所产生的粉尘，并且不能使用防锈油。因此，有必要提高LM系统的耐蚀性。此外，根据清洁状况，可能还需要使用吸尘装置。

直线运动系统所产生的粉尘

■防止油脂蒸发产生粉尘的措施

THK AFE-CA、AFF油脂

使用适合清洁环境的几乎不产生粉尘的油脂。

■防止金属磨损产生粉尘的措施

球保持器型LM滚动导轨

使用球保持器型LM滚动导轨，钢球之间无相互摩擦，几乎不产生金属磨损的粉尘，从而最大程度地抑制了粉尘的产生。

防锈

■材料类措施

不锈钢LM滚动导轨

此LM滚动导轨使用马氏体不锈钢，具有抗蚀功效。

高耐蚀LM滚动导轨

LM轨道中使用奥氏体不锈钢，具有高抗蚀功效。

■表面处理的措施

THK的AP-HC、AP-C和AP-CF处理

直线运动系统通过实施表面处理，提高了耐腐蚀性。

球保持器型LM滚动导轨

对应
型号

SHS SSR SVR/SVS SNR/SNS
SHW SRS SCR EPF

保持器型滚柱滚动导轨

对应
型号

SRG SRN SRW

不锈钢LM滚动导轨

对应
型号

SSR SHW SRS HSR SR
HRW HR RSR













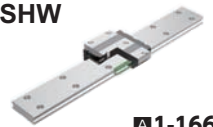

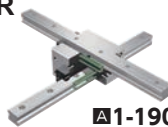

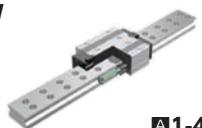

特殊环境用LM滚动导轨

对应
型号

高耐蚀 免润滑 HSR-M2
SR-MS

表面处理

油脂

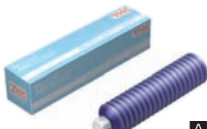
SHS  A 1-96	SSR  A 1-108	SVR/SVS  A 1-120	SNR/SNS  A 1-142
SHW  A 1-166	SRS  A 1-176	SCR  A 1-190	EPF  A 1-198
SRG  A 1-440	SRN  A 1-456	SRW  A 1-466	
SSR  A 1-108	SHW  A 1-166	SRS  A 1-176	HSR  A 1-206
SR  A 1-232	HRW  A 1-264	HR  A 1-300	RSR  A 1-274
HSR-M2  A 1-414	SR-MS  A 1-428		
THK AP-HC 处理  B 0-20			
THK AFE-CA 油脂  A 24-12	THK AFF 油脂  A 24-14		

真空中

在真空环境下,需要采取措施,以防止气体从树脂中释放以及防止油脂蒸发。因此必须选择具有高耐腐蚀性的产品。

■防止从树脂中释放气体的措施

不锈钢LM滚动导轨

它在LM滑块的回球器(钢球循环装置用树脂制造)中使用不锈钢以减少气体的逸出。

■防止油脂蒸发的措施

真空用油脂

如果在真空环境下使用一般油脂,在油脂中包含的油就会蒸发,同时油脂也会丧失润滑能力。因此应使用真空专用油脂,其采用蒸汽压较低的氟化油作为基础油。

■防锈措施

不锈钢LM滚动导轨

真空环境下,使用高耐腐蚀性的不锈钢LM滚动导轨。

高温用LM滚动导轨

若在烘烤等高温环境,请使用耐热性、耐腐蚀性强的高温用LM滚动导轨。

■高耐蚀LM滚动导轨

LM滚动导轨在LM轨道中使用奥氏体不锈钢,具有高抗蚀功效。

免润滑

在不希望用液体润滑的环境使用时,需要采用脂润滑及油润滑之外的其他润滑方法。

■固体润滑

固体润滑S膜

此润滑方式是为在大气压~高真空环境下使用而开发的全固体润滑。与其他的固体润滑方式相比,具有优异的耐载荷、耐磨损、紧密性的特性。

高温用LM滚动导轨

对应型号

HSR-M1 SR-M1
RSR-M1

特殊环境用LM滚动导轨

对应型号

中低真空用 HSR-M1VV
免润滑 SR-MS

高耐蚀LM滚动导轨

不锈钢LM滚动导轨

对应型号

HSR SR HRW HR RSR

真空用油脂

免润滑LM滚动导轨

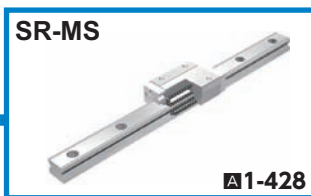
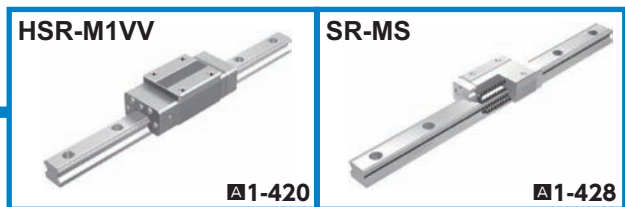
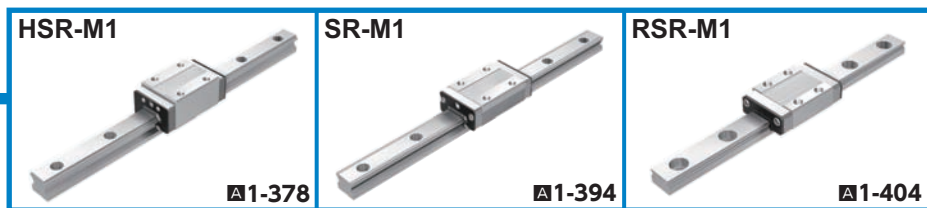

防腐蚀

与无尘室内的应用相同,应通过选择适当的材料和表面处理来提高耐腐蚀性。

■ 材料类措施

不锈钢LM滚动导轨

此LM滚动导轨使用马氏体不锈钢,具有抗蚀功效。

高耐蚀LM滚动导轨

LM轨道中使用奥氏体不锈钢,其具有高抗蚀功效。

■ 表面处理的措施

THK的AP-HC、AP-C和AP-CF处理

直线运动系统通过实施表面处理,提高了耐蚀性。

不锈钢LM滚动导轨

对应
型号

SSR SHW SRS HSR SR
HRW HR RSR

高耐蚀LM滚动导轨

表面处理

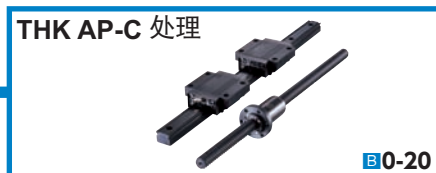
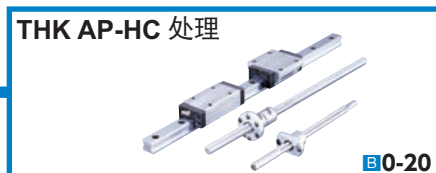
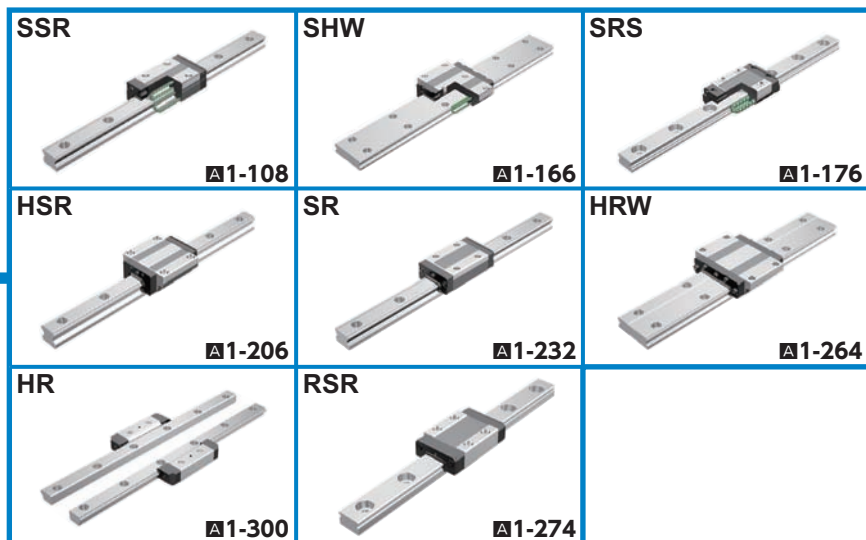

高速

在高速环境下,必须应用最佳的润滑方法,从而能在高速运行时减少热量的产生以及提高油脂的保持性。

■减少热量产生的措施

球保持器型LM滚动导轨

使用球保持器可消除钢球之间的摩擦,从而减少热量的产生。此外也提高了油脂的保持性,这样就可实现较长的使用寿命和高速运行。

THK AFA油脂、AFJ油脂

减少了高速运行时产生的热量,并且具有优异的润滑性能。

■改进润滑的措施

QZ自润滑器

由于它补充了油的损耗,因而润滑周期和维护周期就能够显著延长。它还在滚动面上涂布了恰当数量的油,因而作为对生态环境友好的润滑系统,它不会污染周围的区域。

球保持器型LM滚动导轨

对应
型号

SHS SSR SVR/SVS SNR/SNS
SHW SRS SCR EPF

保持器型滚柱滚动导轨

对应
型号

SRG SRN SRW

QZ自润滑器

油脂

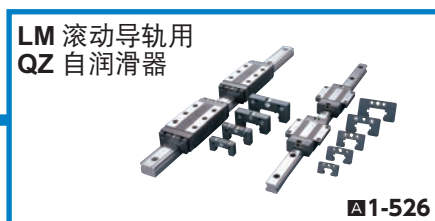
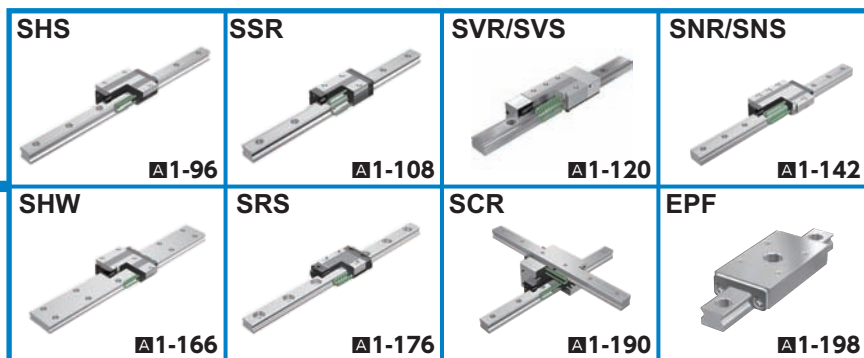

高温

在高温环境下,由于受热产生的尺寸变化是一个问题。应使用具有耐热性以及加热和冷却后尺寸变化极小的高温用LM滚动导轨以及高温油脂。

■耐热性

高温用LM滚动导轨

此为具有出色耐热性的LM滚动导轨,其尺寸在加热和冷却后几乎不发生变化。

■油脂

高温用油脂

使用高温油脂,该油脂可使LM系统的滚动阻力即使在温度从常温改变到高温时也几乎无变动。

高温用LM滚动导轨



HSR-M1 SR-M1 RSR-M1
HSR-M1VV

高温用油脂

低温

使用这样的LM系统,其树脂部件几乎不受低温影响,以作为从常温切换到低温状态时提高耐蚀性的措施,以及使用即使在低温状态下也具有滚动阻力低起伏特性的油脂。

■低温对树脂部件的影响

不锈钢LM滚动导轨

LM滑块的回球器(树脂制钢球循环路径)是由不锈钢制造的。

■防锈措施

直线运动系统通过实施表面处理,提高了耐蚀性。

■油脂

使用THK AFC油脂,即使温度低也可使系统的滚动阻力几乎不变动。

不锈钢LM滚动导轨



SSR SHW SRS HSR SR
HRW HR RSR

表面处理

低温用油脂

微运动

微动行程会导致油膜破裂及润滑状况恶化,因而过早产生磨损。在这样的情况下,要选择具有高油膜强度和易于形成油膜的油脂。

■油脂

THK AFC油脂

AFC油脂是基于尿素的油脂,在油膜强度和耐磨损性方面均具有优异的性能。

油脂

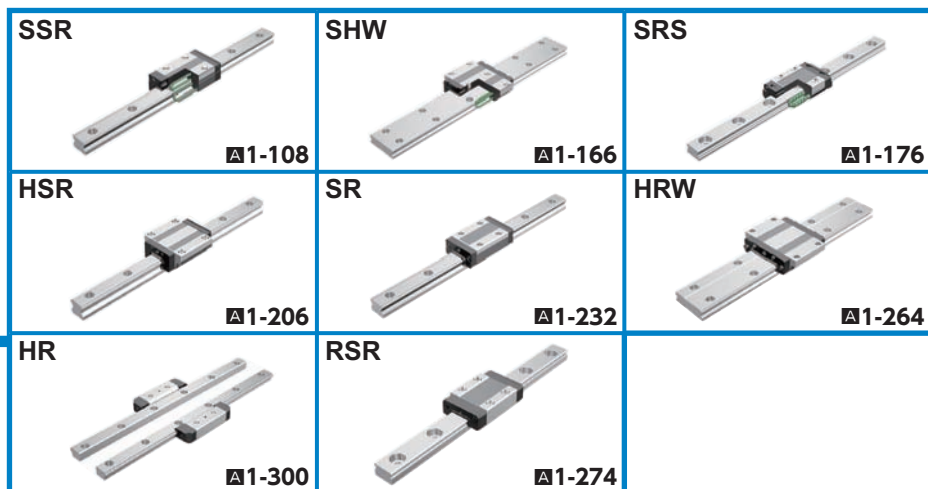

异物

如果异物进入直线运动系统,将会导致异常磨损以及缩短其使用寿命,因此必须加以防止。特别是存在防尘套或软式防尘罩无法完全防护的细微粉尘和水的情况下,需要安装去除异物能力超群的防尘部件。

■ 金属刮板

它用于除去比较大的异物,例如切削屑、飞溅物和沙粒或沾在LM轨道上的硬物。

■ 接触刮板LaCS

它不像金属刮板,是与LM轨道相接触来除去异物的因此它能发挥出金属刮板无法匹敌的对细微异物的防护能力。针对微小异物的高防尘效;而使用传统的金属刮板相当困难的。

■ QZ自润滑器

QZ自润滑器是一个润滑系统,它使高含油纤维网与钢球滚动面紧密接触,来供应恰当数量的润滑油。

■ LM轨道安装孔专用GC孔盖

GC孔盖是用于塞住LM轨道的安装孔的金属盖(RoHS指令适合品)。可防止在严酷环境下从LM轨道上面(安装孔)进入异物及冷却液。将其与防尘用密封垫片一起使用能提高LM导轨的防尘性能。

■ 防尘盖

即使是在有微细粉尘及液体等异物存在的严酷环境下也能将异物侵入量控制在最小。

LM滚动导轨 + 金属刮板 + 接触刮板LaCS + GC孔盖等

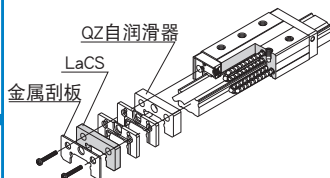

B 1-103

对应
型号

球保持器型LM滚动导轨
SHS SSR SVR/SVS SNR/SNS SHW SRS
全钢球LM滚动导轨
HSR NR/NRS

保持器型滚柱滚动导轨 + 金属刮板 + 接触刮板LaCS + GC孔盖等

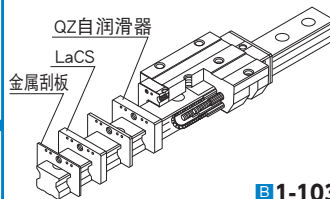

B 1-103

对应
型号

SRG

球保持器型LM滚动导轨

SHS



A1-96

SSR



A1-108

SNR/SNS



A1-142

SHW



A1-166

SRS



A1-176

SVR/SVS



防尘盖对应

A1-120

全钢球LM滚动导轨

HSR



A1-206

NR/NRS



A1-244

保持器型滚柱滚动导轨

SRG



A1-440

选择类型











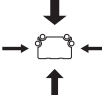

LM滚动导轨的种类

LM滚动导轨有各种各样的型号, 各种尺寸已标准化, 可根据用途选择相应的最佳产品。LM滚动导轨是一种单元构造, 只需通过简单的作业, 在安装部用螺栓将导轨安装好就可获得无间隙的高行走精度, 在广泛的用途中拥有大量的使用实例和许多经验及技巧。

分类	类型	尺寸表*	负荷容量图	基本额定载荷(kN)				
				基本动额定载荷	基本静额定载荷			
直径型	球保持器型 LM滚动导轨	SSR-XW型	▶ 图1-112		14.7~64.6	16.5~71.6		
		SSR-XV型	▶ 图1-114		9.1~21.7	9.7~22.5		
		SSR-XTB型	▶ 图1-116		14.7~31.5	16.5~36.4		
	全钢球 LM滚动导轨	SR-W型	SR-W型		▶ 图1-238	9.51~411	19.3~537	
			SR-M1W型		▶ 图1-398	9.51~41.7	19.3~77.2	
			SR-V型		▶ 图1-238	5.39~23.8	11.1~44.1	
			SR-M1V型		▶ 图1-398	5.39~23.8	11.1~44.1	
		SR-TB型	SR-TB型		▶ 图1-240	9.51~89.1	19.3~157	
			SR-M1TB型		▶ 图1-400	9.51~41.7	19.3~77.2	
			SR-SB型		▶ 图1-240	5.39~23.8	11.1~44.1	
			SR-M1SB型		▶ 图1-400	5.39~23.8	11.1~44.1	
	特殊环境用 免润滑LM滚动导轨	SR-MSV型	SR-MSV型		▶ 图1-432	—	—	
			SR-MSW型		▶ 图1-432	—	—	
	球保持器型 LM滚动导轨 机床行业用 超重载荷高刚性型	SVR-C型	SVR-C型		▶ 图1-132		48~260	68~328
			SVR-LC型		▶ 图1-132		57~340	86~481
		SVR-R型	SVR-R型		▶ 图1-128		48~260	68~328
			SVR-LR型		▶ 图1-128		57~340	86~481
		SVR-CH型	SVR-CH型		▶ 图1-138		90~177	115~238
SVR-LCH型			▶ 图1-138	108~214	159~312			
SVR-RH型		SVR-RH型	▶ 图1-136	90~177	115~238			
		SVR-LRH型	▶ 图1-136	108~214	159~312			

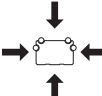









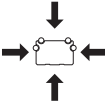

*各形式的尺寸表请参照「[图](#) 产品解说」

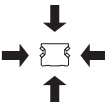
	外形尺寸(mm)		特长	主要用途
	高度	宽度		
	24~48	34~70	●使用寿命长,实现长期免维护运行 ●薄型且体积小,径向载荷容量大	●平面磨床工作台 ●工具磨床工作台
	24~33	34~48	●灰尘少、低噪音、好音质 ●出色的平面行走精度 ●出色的高速性 ●安装误差的吸收能力卓越	●放电加工机 ●印刷电路板钻孔机
	24~33	52~73	●采用何种安装方式都能实现顺畅运动 ●不锈钢型也已标准化	●贴片机 ●高速搬送装置
	24~135	34~250	●薄型且体积小,径向载荷容量大 ●出色的平面行走精度 ●安装误差的吸收能力卓越 ●不锈钢型也已标准化 ●M1型已实现最高工作温度150°C	●机器人的行走部位
	24~48	34~70		●加工中心机
	24~48	34~70		●NC车床
	24~48	34~70		●5面加工机工作台
	24~48	34~70		●搬送装置
	24~48	34~70		●冲压模具导向部
	24~48	34~70		●检查装置
	24~48	34~70		●试验机
	24~48	34~70		●食品机械
	24~68	52~140		●医疗器械
	24~48	52~100		●三坐标测量设备
	24~48	52~100		●包装机
	24~48	52~100		●射出成形机
	24~48	52~100		●木工机
	24~48	52~100		●超精密工作台
	24~48	52~100		●半导体 / 液晶制造装置
	24~28	34~42	●产生微量排出气体(水、有机物) ●发尘量少 ●可高温(~150°C)使用	●曝光设备
	24~28	34~42		●有机EL制造装置 ●离子注入装置
	31~75	72~170	●使用寿命长,实现长期免维护运行 ●生尘少、低噪音、好音质 ●出色的高速性 ●无论采用何种安装方式都能实现顺畅运动 ●具有超重载荷的负荷容量,最适合在机床行业中使用 ●薄型且体积小,径向载荷容量大 ●由于提高了减衰特性,最适合于耐振动、耐冲击性的要求 ●出色的平面行走精度	●加工中心机
	31~75	72~170		●NC车床
	31~75	50~126		●磨床
	31~75	50~126		●5面加工机
	31~75	50~126		●坐标镗床
	48~70	100~140	●使用寿命长,实现长期免维护运行 ●径向载荷容量大 ●由于提高了减衰特性,最适合于耐振动、耐冲击性的要求 ●出色的平面行走精度 ●按照实际上的世界标准HSR型的尺寸设计	●钻床
	48~70	100~140		●NC铣床
	48~70	100~140		●龙门铣床
	48~70	100~140		●模具加工机
	55~80	70~100		●石墨加工机
	55~80	70~100		●电火花加工机
	55~80	70~100	●线切割机	

分类		类型		尺寸表*	负荷容量图	基本额定载荷(kN)	
						基本动额定载荷	基本静额定载荷
径向型	球保持器型 LM滚动导轨 机床行业用 超重载荷高刚性型		SNR-C型	▶图1-152		48~260	79~409
			SNR-LC型	▶图1-152		57~550	101~887
			SNR-R型	▶图1-148		48~260	79~409
			SNR-LR型	▶图1-148		57~550	101~887
			SNR-CH型	▶图1-160		90~177	144~292
			SNR-LCH型	▶图1-160		108~214	188~383
			SNR-RH型	▶图1-156		90~177	144~292
			SNR-LRH型	▶图1-156		108~214	188~383
	全钢球型 LM滚动导轨 机床行业用 超重载荷高刚性型		NR-A型	▶图1-254	33~479	84.6~1040	
			NR-LA型	▶图1-254	44~599	113~1300	
			NR-B型	▶图1-258	33~479	84.6~1040	
			NR-LB型	▶图1-258	44~599	113~1300	
			NR-R型	▶图1-250	33~479	84.6~1040	
			NR-LR型	▶图1-250	44~599	113~1300	
4方向型	球保持器型 LM滚动导轨 机床行业用 超重载荷高刚性型		SVS-C型	▶图1-134		37~199	52~251
			SVS-LC型	▶图1-134		44~261	66~368
			SVS-R型	▶图1-130		37~199	52~251
			SVS-LR型	▶图1-130		44~261	66~368
			SVS-CH型	▶图1-138		69~136	88~182
			SVS-LCH型	▶图1-138		83~164	122~239
			SVS-RH型	▶图1-136		69~136	88~182
			SVS-LRH型	▶图1-136		83~164	122~239



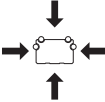



*各形式的尺寸表请参照「产品解说」

外形尺寸(mm)		特长	主要用途		
高度	宽度				
31~75	72~170	<ul style="list-style-type: none"> ● 使用寿命长, 实现长期间免维护运行 ● 灰尘少、低噪音、好音质 ● 出色的高速性 ● 采用何种安装方式都能实现顺畅运动 ● 具有超重载荷的负荷容量, 最适合在工具机中使用 ● 薄型且体积小、径向载荷容量大 ● 由于提高了减衰特性, 最适合于耐振动、耐冲击性的要求 ● 出色的平面行走精度 	<ul style="list-style-type: none"> ● 加工中心机 ● NC车床 ● 磨床 ● 5面加工机 ● 坐标镗床 ● 钻床 ● NC铣床 ● 龙门铣床 ● 模具加工机 ● 石墨加工机 ● 放电加工机 ● 线切割机 		
31~90	72~215				
31~75	50~126				
31~90	50~156				
48~70	100~140				
48~70	100~140				
55~80	70~100				
55~80	70~100				
31~105	72~260				
31~105	72~260				
31~105	72~260	<ul style="list-style-type: none"> ● 具有超重载荷的负荷容量, 最适合在工具机中使用 ● 由于提高了减衰特性, 最适合于耐振动、耐冲击性的要求 ● 薄型且体积小、径向载荷容量大 ● 出色的平面行走精度 			
31~105	72~260				
31~105	50~200				
31~105	50~200				
31~75	72~170			<ul style="list-style-type: none"> ● 使用寿命长, 实现长期间免维护运行 ● 生尘少、低噪音、好音质 ● 出色的高速性 ● 无论采用何种安装方式都能实现顺畅运动 ● 具有超重载荷的负荷容量, 最适合在机床行业中使用 ● 低重心、结构紧凑且体积小、4方向负荷型 ● 由于提高了减衰特性, 最适合于耐振动、耐冲击性的要求 	<ul style="list-style-type: none"> ● 加工中心机 ● NC车床 ● 磨床 ● 5面加工机 ● 坐标镗床 ● 钻床 ● NC铣床 ● 龙门铣床 ● 模具加工机 ● 石墨加工机 ● 电火花加工机 ● 线切割机
31~75	72~170				
31~75	50~126				
31~75	50~126				
48~70	100~140				
48~70	100~140				
55~80	70~100				
55~80	70~100				
31~105	72~260	<ul style="list-style-type: none"> ● 使用寿命长, 实现长期间免维护运行 ● 生尘少、低噪音、好音质 ● 出色的高速性 ● 无论采用何种安装方式都能实现顺畅运动 ● 具有超重载荷的负荷容量, 最适合在机床行业中使用 ● 低重心、结构紧凑且体积小、4方向负荷型 ● 由于提高了减衰特性, 最适合于耐振动、耐冲击性的要求 	<ul style="list-style-type: none"> ● 4方向等负荷型 ● 由于提高了减衰特性, 最适合于耐振动、耐冲击性的要求 ● 按照实际上的世界标准HSR型的尺寸设计 		
31~105	72~260				
31~105	50~200				
31~105	50~200				
48~70	100~140				
48~70	100~140				
55~80	70~100				
55~80	70~100				
31~105	72~260			<ul style="list-style-type: none"> ● 使用寿命长, 实现长期间免维护运行 ● 生尘少、低噪音、好音质 ● 出色的高速性 ● 无论采用何种安装方式都能实现顺畅运动 ● 具有超重载荷的负荷容量, 最适合在机床行业中使用 ● 低重心、结构紧凑且体积小、4方向负荷型 ● 由于提高了减衰特性, 最适合于耐振动、耐冲击性的要求 	<ul style="list-style-type: none"> ● 4方向等负荷型 ● 由于提高了减衰特性, 最适合于耐振动、耐冲击性的要求 ● 按照实际上的世界标准HSR型的尺寸设计
31~105	72~260				
31~105	50~200				
31~105	50~200				
48~70	100~140				
48~70	100~140				
55~80	70~100				
55~80	70~100				

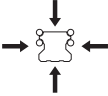
分类		类型		尺寸表*	负荷容量图	基本额定载荷(kN)		
						基本动额定载荷	基本静额定载荷	
4方向型	球保持器型 LM滚动导轨 机床行业用 超重载荷高刚性型		SNS-C型	▶ 图1-154		37~199	61~315	
			SNS-LC型	▶ 图1-154		44~422	78~679	
			SNS-R型	▶ 图1-150		37~199	61~315	
			SNS-LR型	▶ 图1-150		44~422	78~679	
			SNS-CH型	▶ 图1-162		69~136	110~225	
			SNS-LCH型	▶ 图1-162		83~164	144~295	
			SNS-RH型	▶ 图1-158		69~136	110~225	
			SNS-LRH型	▶ 图1-158		83~164	144~295	
4方向等负荷型	保持器型滚柱 滚动导轨 超级重负荷, 高刚性型		SRG-A, C型	▶ 图1-446		11.3~131	25.8~266	
			SRG-LA, LC型	▶ 图1-446		26.7~278	63.8~599	
			SRG-R, V型	▶ 图1-450		11.3~131	25.8~266	
			SRG-LR, LV型	▶ 图1-450		26.7~601	63.8~1170	
			SRN-C型	▶ 图1-460		59.1~131	119~266	
			SRN-LC型	▶ 图1-460		76~278	165~599	
			SRN-R型	▶ 图1-462		59.1~131	119~266	
			SRN-LR型	▶ 图1-462		76~278	165~599	
		SRW-LR型	▶ 图1-470	115~601		256~1170		
	全钢球型 LM滚动导轨 机床用 超重载荷高刚性型		NRS-A型	▶ 图1-256			25.9~376	59.8~737
			NRS-LA型	▶ 图1-256			34.5~470	79.7~920
			NRS-B型	▶ 图1-260			25.9~376	59.8~737
			NRS-LB型	▶ 图1-260			34.5~470	79.7~920
			NRS-R型	▶ 图1-252			25.9~376	59.8~737
NRS-LR型			▶ 图1-252	34.5~470	79.7~920			











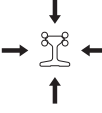

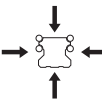

* 各形式的尺寸表请参照「[图](#) 产品解说」

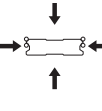
	外形尺寸(mm)		特长	主要用途
	高度	宽度		
	31~75	72~170	<ul style="list-style-type: none"> ● 使用寿命长, 实现长期间免维护运行 ● 灰尘少、低噪音、好音质 ● 出色的高速性 ● 采用何种安装方式都能实现顺畅运动 ● 具有超重载荷的负荷容量, 最适合在工具机中使用 ● 低重心、结构紧凑且体积小、4方向负荷型 ● 由于提高了减衰特性, 最适合于耐振动、耐冲击性的要求 	<ul style="list-style-type: none"> ● 加工中心机 ● NC车床 ● 磨床 ● 5面加工机 ● 坐标镗床 ● 钻床 ● NC铣床 ● 龙门铣床 ● 模具加工机 ● 石墨加工机 ● 电火花加工机 ● 线切割机
	31~90	72~215		
	31~75	50~126		
	31~90	50~156		
	48~70	100~140	<ul style="list-style-type: none"> ● 使用寿命长, 实现长期间免维护运行 ● 生尘少、低噪音、好音质 ● 出色的高速性 ● 无论采用何种安装方式都能实现顺畅运动 ● 具有超重载荷的负荷容量, 最适合在机床行业中使用 	
	48~70	100~140		
	55~80	70~100		
	55~80	70~100		
	24~70	47~140		
	30~120	63~250	<ul style="list-style-type: none"> ● 使用寿命长, 实现长期间免维护运行 ● 低噪音、好音质 ● 出色的高速性 ● 由于防止了滚柱的偏移, 实现了稳定而顺畅的运动 ● 具有超重载荷的负荷能力, 最适合在机床行业中使用 	
	24~80	34~100		
	30~90	44~126		
	44~63	100~140		
	44~75	100~170		
	44~63	70~100	<ul style="list-style-type: none"> ● 使用寿命长, 实现长期间免维护运行 ● 低噪音、好音质 ● 出色的高速性 ● 由于防止了滚柱偏移, 实现了稳定而顺畅的运动 ● 具有超重载荷的负荷能力, 最适合在工具机中使用 ● 低重心, 超高刚性型 	
	44~75	70~126		
	70~150	135~300		
	31~105	72~260		
	31~105	72~260	<ul style="list-style-type: none"> ● 具有超重载荷的负荷容量, 最适合在工具机中使用 ● 由于提高了减衰特性, 最适合于耐振动、耐冲击性的要求 ● 薄型且体积小, 4方向等负荷型 	
	31~105	72~260		
	31~105	72~260		
	31~105	72~260		
	31~105	50~200		
	31~105	50~200		

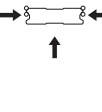
分类		类型		尺寸表*	负荷容量图	基本额定载荷(kN)		
						基本动额定载荷	基本静额定载荷	
4方向等负荷型	球保持器型 LM滚动导轨 重负荷,高刚性型		SHS-C型	▶ 图1-100		14.2~205	24.2~320	
			SHS-LC型	▶ 图1-100		17.2~253	31.9~408	
			SHS-V型	▶ 图1-102		14.2~205	24.2~320	
			SHS-LV型	▶ 图1-102		17.2~253	31.9~408	
			SHS-R型	▶ 图1-104		14.2~128	24.2~197	
			SHS-LR型	▶ 图1-104		36.8~161	64.7~259	
			HSR-A型	▶ 图1-212		8.33~210	13.5~310	
		全钢球型 LM滚动导轨 重负荷,高刚性型		HSR-M1A型		▶ 图1-384	8.33~37.3	13.5~61.1
				HSR-LA型		▶ 图1-212	21.3~282	31.8~412
				HSR-M1LA型		▶ 图1-384	21.3~50.2	31.8~81.5
	HSR-CA型			▶ 图1-222	13.8~210	23.8~310		
	HSR-HA型			▶ 图1-222	21.3~518	31.8~728		
	HSR-B型			▶ 图1-214	8.33~210	13.5~310		
			HSR-M1B型	▶ 图1-386	8.33~37.3	13.5~61.1		
			HSR-LB型	▶ 图1-214	21.3~282	31.8~412		
			HSR-M1LB型	▶ 图1-386	21.3~50.2	31.8~81.5		
			HSR-CB型	▶ 图1-224	13.8~210	23.8~310		
			HSR-HB型	▶ 图1-224	21.3~518	31.8~728		
			HSR-R型	▶ 图1-218	1.08~210	2.16~310		
		HSR-M1R型	▶ 图1-388	8.33~37.3	13.5~61.1			
		HSR-LR型	▶ 图1-218	21.3~282	31.8~412			
		HSR-M1LR型	▶ 图1-388	21.3~50.2	31.8~81.5			
		HSR-HR型	▶ 图1-226	351~518	506~728			
		中低真空用 LM滚动导轨	HSR-M1VV型	▶ 图1-424	8.33	13.5		
	全钢球型 LM滚动导轨 侧面安装型		HSR-YR型	▶ 图1-220	8.33~141	13.5~215		
			HSR-M1YR型	▶ 图1-390	8.33~37.3	13.5~61.1		

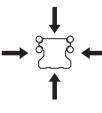

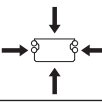

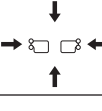
*各形式的尺寸表请参照「[图1-1](#) 产品解说」

外形尺寸(mm)		特长	主要用途		
高度	宽度				
24~90	47~170	<ul style="list-style-type: none"> ● 使用寿命长, 实现长期间免维护运行 ● 灰尘少、低噪音、好音质 ● 出色的高速性 ● 采用何种安装方式都能实现顺畅运动 ● 重负荷、高刚性型 ● 按照实际上的世界标准HSR型的尺寸设计 ● 安装误差的吸收能力卓越 			
24~90	47~170				
24~90	34~126				
24~90	34~126				
28~80	34~100				
28~80	34~100				
24~110	47~215			<ul style="list-style-type: none"> ● 加工中心机 ● NC车床 ● 重切削用工具机的XYZ轴 ● 磨床的砂轮台进给轴 ● 要求重力矩和高精度的组件 ● NC铣床 ● 龙门铣床 ● 门型5面加工机 ● 放电加工机Z轴 ● 线切割机 ● 立体停车场 ● 食品机械 ● 试验机 ● 车门 ● 印刷电路板钻孔机 ● ATC ● 建设设备机械 ● 掘进机 ● 半导体 / 液晶制造装置 	
24~48	47~100				
30~110	63~215				
30~48	63~100				
30~110	63~215				
30~145	63~350				
24~110	47~215				
24~48	47~100				
30~110	63~215				
30~48	63~100				
30~110	63~215				
30~145	63~350				
11~110	16~156				
28~55	34~70				
30~110	44~156				
30~55	44~70				
120~145	250~266				
28	34	<ul style="list-style-type: none"> ● 使用环境广, 可用在大气压~真空(10^{-3}[Pa])范围 ● 最高可对应烘烤温度为200°C* * 烘烤温度超过100°C时要在基本额定载荷上乘以温度系数。 	<ul style="list-style-type: none"> ● 医疗设备 ● 半导体 / 液晶制造装置 		
28~90	33.5~124.5	<ul style="list-style-type: none"> ● 因在LM滑块侧面上有安装孔, 2单元相对使用时, 安装简便, 安装高度也能变低 ● 重负荷、高刚性型 ● 安装误差的吸收能力卓越 ● 不锈钢型也已标准化 ● M1型已实现最高工作温度150°C 	<ul style="list-style-type: none"> ● 门型加工机十字轨道 ● 木工机Z轴 ● 测量机Z轴 ● 相对使用的组件 		
28~55	33.5~69.5				

分类	类型	尺寸表*	负荷容量图	基本额定载荷(kN)			
				基本动额定载荷	基本静额定载荷		
4方向等负荷型	全钢球型 LM滚动导轨 特殊LM轨道型	 JR-A型	▶ 图1-352		19.9~88.5	34.4~137	
		 JR-B型	▶ 图1-352		19.9~88.5	34.4~137	
		 JR-R型	▶ 图1-352		19.9~88.5	34.4~137	
	球保持器型 2维LM滚动导轨		SCR型	▶ 图1-194		36.8~253	64.7~408
			CSR型	▶ 图1-338		8.33~80.4	13.5~127.5
	全钢球型 LM滚动导轨 垂直型		SHW-CA型	▶ 图1-170		4.31~70.2	5.66~91.4
			SHW-CR, HR型	▶ 图1-172		4.31~70.2	5.66~91.4
	球保持器型 LM滚动导轨 宽幅低重心型		HRW-CA型	▶ 图1-268		4.31~63.8	81.4~102
			HRW-CR, LRM型	▶ 图1-270		3.29~50.2	7.16~81.5
	全钢球型 直曲滚动导轨		HMG型	▶ 图1-368		2.56~66.2	直曲部分 4.23~66.7 曲线部分 0.44~36.2
球保持器型 LM滚动导轨 有限行程型		EPF型	▶ 图1-202		0.90~3.71	1.60~5.88	
全钢球 LM滚动导轨 分体型		HR, HR-T型	▶ 图1-306		1.57~141	3.04~206	
		GSR-T型	▶ 图1-318		5.69~25.1	8.43~33.8	
	GSR-V型	▶ 图1-318	4.31~10.29	5.59~12.65			

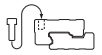
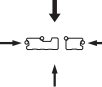
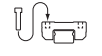
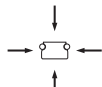
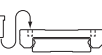
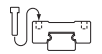
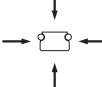
*各形式的尺寸表请参照「[图](#) 产品解说」

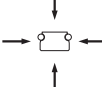
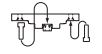
	外形尺寸(mm)		特长	主要用途
	高度	宽度		
	61~114	70~140	<ul style="list-style-type: none"> ● 因LM轨道的中央部为薄壁结构,即使2轴间的平行度较差,误差也能被吸收,从而获得圆滑的运动 ● 因LM轨道具有挠曲刚性大的断面形状,所以可作为结构部件使用 	<ul style="list-style-type: none"> ● 自动仓库 ● 升降机 ● 停车场 ● 起重機 ● 框架式机器人 ● 叉式起重機 ● FMS运行轨道 ● 涂装机 ● 升举机构 ● 掘进机 ● 搬送装置 ● 舞台装置 ● 焊机
	61~114	70~140		
	65~124	48~100		
	70~180	88~226	<ul style="list-style-type: none"> ● 由于XY直交型的一体化LM滑块,因此可获得小型的XY结构 ● 因能构成无滑动座架的结构,装置能变得小型、轻量 ● 使用寿命长,实现长期间免维护运行 ● 生尘少、低噪音、好音质 ● 出色的高速性 	<ul style="list-style-type: none"> ● 低重心、精密XY工作台 ● 线切割机 ● NC车床 ● 中空工作台 ● 光学测量设备 ● 印刷电路板安装装置 ● 自动车床 ● 工具机工作台 ● 检查装置 ● 放电加工机 ● 直角座标型机器人 ● 卧式加工中心机的XY轴 ● 贴片机
	47~118	38.8~129.8	<ul style="list-style-type: none"> ● 由于XY直交型的一体化LM滑块,因此可获得小型的XY结构 ● 因能构成无滑动座架的结构,装置能变得小型、轻量 	
	12~50	40~162	<ul style="list-style-type: none"> ● 使用寿命长,实现长期间免维护运行 ● 灰尘少、低噪音、好音质 ● 出色的高速性 ● 采用何种安装方式都能实现顺畅运动 ● 宽幅低重心,省空间构造 ● 不锈钢型也已标准化 	<ul style="list-style-type: none"> ● 1C印刷电路板钻孔机Z轴 ● APC ● 小型放电加工机Z轴 ● 半导体 / 液晶制造装置 ● 装料器 ● 测量仪 ● 加工中心机 ● 晶圆搬送装置 ● NC车床 ● 建设设备 ● 机器人 ● 铁道车辆 ● 线切割机
	12~50	30~130		
	17~60	60~200		<ul style="list-style-type: none"> ● 4方向等负荷,体积薄且高刚度 ● 宽幅低重心,省空间构造 ● 不锈钢型也已标准化
	12~50	30~130		
	24~90	47~170	<ul style="list-style-type: none"> ● 设计自由 ● 通过简化机构来降低成本 	<ul style="list-style-type: none"> ● 大型旋转台座 ● CT扫描仪 ● 铁路振子式车辆 ● 医疗机器 ● 受电弓 ● 舞台装置 ● 控制装置 ● 立体停车场 ● 光学测量设备 ● 游戏机 ● 工具磨床 ● 转台 ● X射线装置 ● 刀具交换装置
	8~16	17~32	<ul style="list-style-type: none"> ● 采用保持架的球保持器效果 ● 滚动阻力变化较少的平滑运动 ● 紧凑设计、4沟道结构 	<ul style="list-style-type: none"> ● 半导体制造装置 ● 医疗设备 ● 检查装置 ● 工业机器
	8.5~60	18~125	<ul style="list-style-type: none"> ● 结构紧凑、高刚性、省空间结构 ● 与交叉滚柱导轨具有互换性 ● 可调整预压 ● 不锈钢型也已标准化 	<ul style="list-style-type: none"> ● 放电加工机的XYZ轴 ● 加工中心机 ● 精密工作台 ● 线切割机 ● NC车床的XZ轴 ● 刀具交换装置 ● 装配机器人 ● 木工机 ● 搬送装置
	20~38	32~68	<ul style="list-style-type: none"> ● LM轨道与LM滑块具有互换性 ● 可调整预压 ● 能吸收上下的水平高度误差或左右的平行度误差 	<ul style="list-style-type: none"> ● 工业用机器人 ● 使用铝成形基座的导向装置 ● 各种搬运装置 ● 焊机 ● 自动仓库 ● 旋装工作台 ● 涂装机 ● ATC ● 洗车机 ● 门的开闭装置
	20~30	32~50		

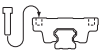
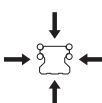
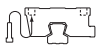
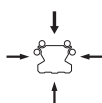
分类		类型		尺寸表*	负荷容量图	基本额定载荷 (kN)	
						基本动额定载荷	基本静额定载荷
互换型	全钢球型 LM滚动导轨 LM轨道齿条一体型		GSR-R型	▶ ■1-326		10.29~25.1	12.65~33.8
微型	球保持器型 LM滚动导轨		SRS-M型	▶ ■1-184		1.51~16.5	1.29~20.2
			SRS-N型			3.48~9.71	3.34~8.55
			SRS-WM型	▶ ■1-186		2.01~9.12	1.94~8.55
			SRS-WN型			4.20~12.4	4.37~12.1
	全钢球型 LM滚动导轨		RSR-M/K/V/T型	▶ ■1-280		0.18~8.82	0.27~12.7
			RSR-M1V型	▶ ■1-408		1.47~8.82	2.25~12.7
			RSR-N型	▶ ■1-280		0.3~14.2	0.44~20.6
			RSR-M1N型	▶ ■1-408		2.6~14.2	3.96~20.6
			RSR-ZM型	▶ ■1-294		0.88~4.41	1.37~6.57
	全钢球型 LM滚动导轨 宽幅型		RSR-WM/WV/WT型	▶ ■1-284		0.25~6.66	0.47~9.8
RSR-M1WV型			▶ ■1-410	2.45~6.66		3.92~9.8	
RSR-WN型			▶ ■1-284	0.39~9.91		0.75~14.9	
RSR-M1WN型			▶ ■1-410	3.52~9.91		5.37~14.9	
RSR-WZM型			▶ ■1-296	1.37~6.66		2.16~9.8	
全钢球型 LM滚动导轨 垂直型		MX型	▶ ■1-344		0.59~2.04	1.1~3.21	
圆弧型	全钢球型 LM滚动导轨型		HCR型	▶ ■1-360		4.7~141	8.53~215
自动调心型	全钢球型 LM滚动导轨型		NSR-TBC型	▶ ■1-374		9.41~90.8	18.6~152

* 各形式的尺寸表请参照「**■** 产品解说」

	外形尺寸(mm)		特长	主要用途	
	高度	宽度			
	30~38	59.91~80.18	<ul style="list-style-type: none"> ● 由于LM轨道与齿条一体化设计, 不再需要齿条的安装和调整作业 ● 由于LM轨道与齿条一体化设计, 实现了省空间的结构 ● 可对长行程 	<ul style="list-style-type: none"> ● 工业用机器人 ● 各种搬运装置 ● 自动仓库 ● 旋装工作台 ● ATC ● 门的开闭装置 	<ul style="list-style-type: none"> ● 使用铝成形基座的导向装置 ● 焊机 ● 涂装机 ● 洗车机
	8~25	17~48	<ul style="list-style-type: none"> ● 使用寿命长, 实现长期免维护运行 ● 灰尘少、低噪音、好音质 ● 出色的高速性 ● 采用何种安装方式都能实现顺畅运动 ● 不锈钢制产品已标准化 ● 轻量、小型化 	<ul style="list-style-type: none"> ● IC、LSI制造装置 ● 硬盘驱动器 ● 办公设备的滑座 ● 硅晶圆搬送装置 ● 印刷电路板装配工作台 ● 医疗机器 	<ul style="list-style-type: none"> ● 电子显微镜的电子设备 ● 光学工作台 ● 逐次移动式曝光装置 ● 绘图装置 ● IC接合器的进给装置 ● 检查装置
	10~16	20~32			
	9~16	25~60			
	12~16	30~60			
	4~25	8~46	<ul style="list-style-type: none"> ● 不锈钢制产品已标准化 ● 提高了负荷能力的长滑块类型也已实现了标准化生产 ● M1型的最高工作温度为150℃ 	<ul style="list-style-type: none"> ● IC、LSI制造装置 ● 硬盘驱动器 ● 办公设备的滑座 ● 硅晶圆搬送装置 ● 印刷电路板装配工作台 ● 医疗机器 ● 电子显微镜的电子设备 ● 光学工作台 ● 逐次移动式曝光装置 ● 绘图装置 ● IC接合器的进给装置 ● 检查装置 	<ul style="list-style-type: none"> ● 印刷电路板装配工作台 ● 医疗设备 ● 电子显微镜的电子设备 ● 光学工作台
	10~25	20~46			
	4~25	8~46			
	10~25	20~46			
	8~16	17~32			
	4.5~16	12~60			
	12~16	30~60			
	4.5~16	12~60	<ul style="list-style-type: none"> ● 不锈钢制产品已标准化 ● 提高了负荷能力的长滑块类型也已实现了标准化生产 ● M1型的最高工作温度为150℃ 	<ul style="list-style-type: none"> ● IC、LSI制造装置 ● 检查装置 ● 办公设备的滑座 ● 硅晶圆搬送装置 ● IC接合器的进给装置 	<ul style="list-style-type: none"> ● 印刷电路板装配工作台 ● 医疗设备 ● 电子显微镜的电子设备 ● 光学工作台
	12~16	30~60			
	9~16	25~60			
	10~14.5	15.2~30.2	<ul style="list-style-type: none"> ● 由于XY直交型的一体化LM滑块, 因此可实现紧凑的XY结构 ● 不锈钢制产品已标准化 	<ul style="list-style-type: none"> ● IC、LSI制造装置 ● 检查装置 ● 办公设备的滑座 ● 硅晶圆搬送装置 ● IC接合器的进给装置 	<ul style="list-style-type: none"> ● 印刷电路板装配工作台 ● 医疗设备 ● 电子显微镜的电子设备 ● 光学工作台
	18~90	39~170	<ul style="list-style-type: none"> ● 4方向等负荷型的圆弧运动导轨 ● 可实现无间隙的高精度圆弧运动 ● 可以采用将LM滑块配置在负荷点的设计, 以减少浪费 ● 可容易地实现大型圆弧运动 	<ul style="list-style-type: none"> ● 大型旋转台座 ● 铁路振子式车辆 ● 受电弓 ● 控制装置 ● 光学测量设备 ● 工具磨床 ● X射线装置 	<ul style="list-style-type: none"> ● CT扫描仪 ● 医疗设备 ● 舞台装置 ● 立体停车场 ● 游戏机 ● 转台 ● 刀具交换装置
	40~105	70~175	<ul style="list-style-type: none"> ● 由于通过外套的配合面进行自动调心, 因此即使在粗糙的安装面也能使用 ● 可调整预压 ● 可以安装在未经加工的钢板上使用 	<ul style="list-style-type: none"> ● 一般工业机床的XY轴 ● 各种搬运装置 ● 自动仓库 ● 旋装工作台 ● 自动涂装机 ● 各种焊接机 	

计算负荷大小

LM滚动导轨可承受由于安装方式或配置、移动物的重心位置、推力位置、加速度、切削阻力等所产生的所有方向的负荷或力矩。



图1 LM滚动导轨所承受负荷的方向

计算负荷大小

【使用单轴の場合】

● 力矩的等价

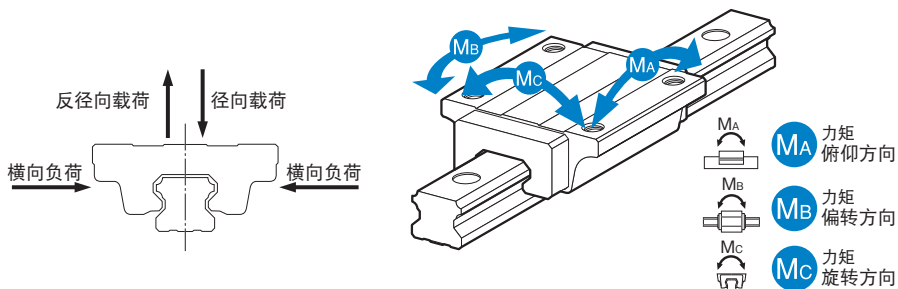
使用LM滚动导轨时，由于空间等原因有时只使用1个LM滑块，或将双滑块紧靠使用。这时，如图2所示，负荷分布会很不均匀，局部（两端部）会变大。如果以这样的状态继续运行下去，在局部负荷起很大作用的部分处将发生表面剥落，寿命计算值有可能变短。这种情况时，请将■1-43至表1表8中所述的力矩等效系数与力矩值相乘后再计算实际负荷。



图2 力矩作用时钢球的负荷

LM滚动导轨上有力矩作用时的等价负荷计算式如下所示。

$$P = K \cdot M$$

P : 平均每1个LM滚动导轨的等效负荷 (N)

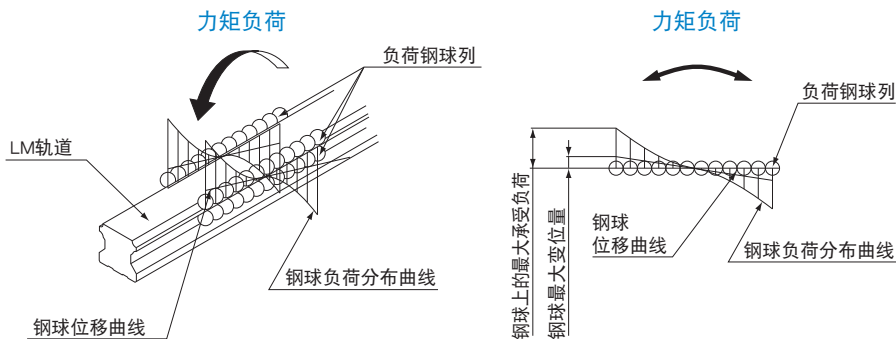
K : 力矩等价系数

M : 负荷力矩 (N·mm)

● 等价系数

由于额定载荷等价于容许扭矩, 在将 M_a 、 M_b 和 M_c 力矩等价于每个滑块上施加负荷时所要乘上的等价系数, 可通过在相应的方向上的额定载荷除以容许扭矩得到。

但是, 使用4方向等负荷型以外的型号, 在各个方向上的额定载荷均不相同。因此, 对于 M_a 和 M_c 力矩的等效系数值根据其受力方向为径向方向还是反径向方向而互不相同。

■ M_a 力矩的等价系数



图3 M_a 力矩的等价系数

M_a 力矩的等价系数

径向方向等价系数

$$K_{AR} = \frac{C_0}{M_A}$$

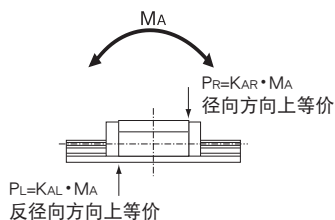
反径向方向等价系数

$$K_{AL} = \frac{C_{0L}}{M_A}$$

$$\frac{C_0}{K_{AR} \cdot M_A} = \frac{C_{0L}}{K_{AL} \cdot M_A} = 1$$

■ M_b 力矩的等价系数



图4 M_b 力矩的等价系数

M_b 力矩的等价系数

横向方向等价系数 $K_B = \frac{C_{0T}}{M_B}$

$$\frac{C_{0T}}{K_B \cdot M_B} = 1$$

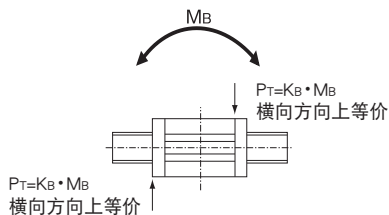
■ M_c 力矩的等价系数



图5 M_c 力矩的等价系数

M_c 力矩的等价系数

径向方向等价系数	$K_{CR} = \frac{C_0}{M_c}$
反径向方向等价系数	$K_{CL} = \frac{C_{0L}}{M_c}$

$$\frac{C_0}{K_{CR} \cdot M_c} = \frac{C_{0L}}{K_{CL} \cdot M_c} = 1$$

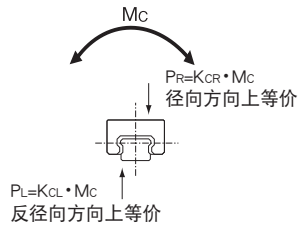
- C_0 : 基本静额定载荷(径向方向) (N)
- C_{0L} : 基本静额定载荷(反径向方向) (N)
- C_{0T} : 基本静额定载荷(侧向) (N)
- P_R : 计算负荷(径向方向) (N)
- P_L : 计算负荷(反径向方向) (N)
- P_T : 计算负荷(侧向) (N)

计算例

使用1个LM滑块时

型号：SSR20XV1

重力加速度 $g=9.8$ (m/s^2)
质量 $m=10$ (kg)
 $l_1=200$ (mm)
 $l_2=100$ (mm)



图6 使用1个LM滑块时

- No. 1 $P_1=mg+K_{AR1} \cdot mg \cdot l_1+K_{CR} \cdot mg \cdot l_2=98+0.275 \times 98 \times 200+0.129 \times 98 \times 100=6752$ (N)
No. 2 $P_2=mg-K_{AL1} \cdot mg \cdot l_1+K_{CR} \cdot mg \cdot l_2=98-0.137 \times 98 \times 200+0.129 \times 98 \times 100=-1323$ (N)
No. 3 $P_3=mg-K_{AL1} \cdot mg \cdot l_1-K_{CL} \cdot mg \cdot l_2=98-0.137 \times 98 \times 200-0.0644 \times 98 \times 100=-3218$ (N)
No. 4 $P_4=mg+K_{AR1} \cdot mg \cdot l_1-K_{CL} \cdot mg \cdot l_2=98+0.275 \times 98 \times 200-0.0644 \times 98 \times 100=4857$ (N)

2个LM滑块紧靠使用时

型号：SNS30R2

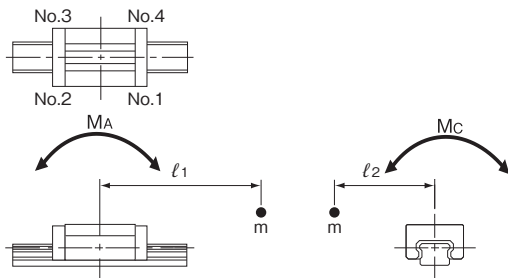
重力加速度 $g=9.8$ (m/s^2)
质量 $m=5$ (kg)
 $l_1=200$ (mm)
 $l_2=150$ (mm)



图7 2个LM滑块紧靠使用时

- No.1 $P_1=\frac{mg}{2}+K_{AR2} \cdot mg \cdot l_1+K_{CR} \cdot \frac{mg \cdot l_2}{2}=\frac{49}{2}+0.018 \times 49 \times 200+0.0842 \times \frac{49 \times 150}{2}=510.3$ (N)
No.2 $P_2=\frac{mg}{2}-K_{AL2} \cdot mg \cdot l_1+K_{CR} \cdot \frac{mg \cdot l_2}{2}=\frac{49}{2}-0.0151 \times 49 \times 200+0.0842 \times \frac{49 \times 150}{2}=186$ (N)
No.3 $P_3=\frac{mg}{2}-K_{AL2} \cdot mg \cdot l_1-K_{CL} \cdot \frac{mg \cdot l_2}{2}=\frac{49}{2}-0.0151 \times 49 \times 200-0.0707 \times \frac{49 \times 150}{2}=-383.3$ (N)
No.4 $P_4=\frac{mg}{2}+K_{AR2} \cdot mg \cdot l_1-K_{CL} \cdot \frac{mg \cdot l_2}{2}=\frac{49}{2}+0.018 \times 49 \times 200-0.0707 \times \frac{49 \times 150}{2}=-58.9$ (N)

注1) 由于LM导轨竖立使用时只有力矩负荷起作用, 故没有必要计算负荷力(mg)。

注2) 根据型号不同, 可能有各方向的额定载荷不同的类型, 因此若为此种类型, 请按条件变差的方向计算等效负荷。

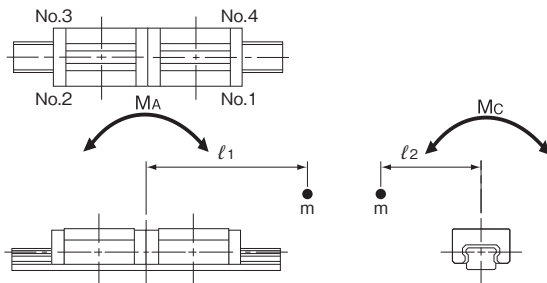
【使用双轴の場合】

● 设定使用条件

为了计算直线运动系统的负荷大小和寿命时间, 需要先确定必要的使用条件。

使用条件有如下项目：

- (1) 质量大小： m (kg)
- (2) 作用负荷的方向
- (3) 作用点的位置(重心等)： l_2, l_3, h_1 (mm)
- (4) 推力位置： l_4, h_2 (mm)
- (5) 直线运动系统的配置： l_0, l_1 (mm)

(个数、轴数)

- (6) 速度曲线图

速度： V (mm/s)

时定数： t_n (s)

加速度： α_n (mm/s²)

$$(\alpha_n = \frac{V}{t_n})$$

- (7) 运行周期

每分钟往返次数： N_f (min⁻¹)

- (8) 行程长度： l_s (mm)

- (9) 平均速度： V_m (m/s)

- (10) 要求寿命小时数： L_h (h)

重力加速度 $g = 9.8$ (m/s²)



图8 使用条件

● 负荷大小的计算式

作用在LM滚动导轨上的负荷, 根据物体重心的位置、推力位置及启动停止时的加减速度等引起的惯性力、切削阻力等外力的作用, 负荷大小会不断变化。

选定LM滚动导轨时, 有必要充分考虑这些条件来计算负荷的大小。

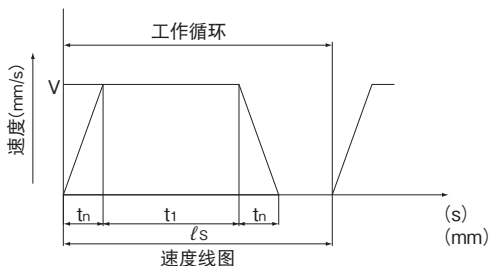
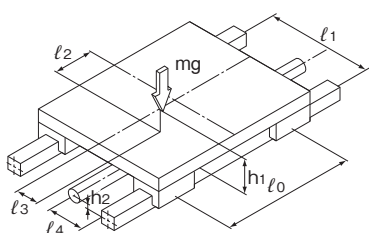
以下将用例1~例10来说明作用在LM滚动导轨上负荷大小的计算方法。

m	: 质量	(kg)
ℓ_n	: 距离	(mm)
F_n	: 外力	(N)
P_n	: 外加负荷(径向 / 反径向方向)	(N)
P_{nt}	: 外加负荷(水平方向)	(N)
g	: 重力加速度	(m/s ²)
	(g=9.8m/s ²)	
V	: 速度	(m/s)
t_n	: 时定数	(s)
α_n	: 加速度	(m/s ²)

$$(\alpha_n = \frac{V}{t_n})$$

[例]

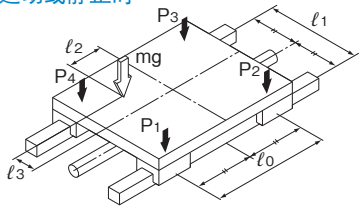
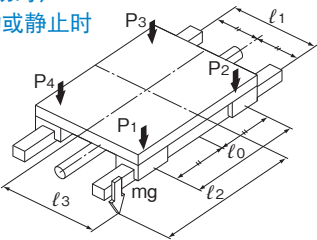
	使用条件	负荷大小的计算式
1	水平使用 (滑块滑动时) 匀速运动或静止时 	$P_1 = \frac{mg}{4} + \frac{mg \cdot \ell_2}{2 \cdot \ell_0} - \frac{mg \cdot \ell_3}{2 \cdot \ell_1}$ $P_2 = \frac{mg}{4} - \frac{mg \cdot \ell_2}{2 \cdot \ell_0} - \frac{mg \cdot \ell_3}{2 \cdot \ell_1}$ $P_3 = \frac{mg}{4} - \frac{mg \cdot \ell_2}{2 \cdot \ell_0} + \frac{mg \cdot \ell_3}{2 \cdot \ell_1}$ $P_4 = \frac{mg}{4} + \frac{mg \cdot \ell_2}{2 \cdot \ell_0} + \frac{mg \cdot \ell_3}{2 \cdot \ell_1}$
2	水平悬臂使用 (滑块滑动时) 匀速运动或静止时 	$P_1 = \frac{mg}{4} + \frac{mg \cdot \ell_2}{2 \cdot \ell_0} + \frac{mg \cdot \ell_3}{2 \cdot \ell_1}$ $P_2 = \frac{mg}{4} - \frac{mg \cdot \ell_2}{2 \cdot \ell_0} + \frac{mg \cdot \ell_3}{2 \cdot \ell_1}$ $P_3 = \frac{mg}{4} - \frac{mg \cdot \ell_2}{2 \cdot \ell_0} - \frac{mg \cdot \ell_3}{2 \cdot \ell_1}$ $P_4 = \frac{mg}{4} + \frac{mg \cdot \ell_2}{2 \cdot \ell_0} - \frac{mg \cdot \ell_3}{2 \cdot \ell_1}$

注) 载荷方向以箭头方向为+。

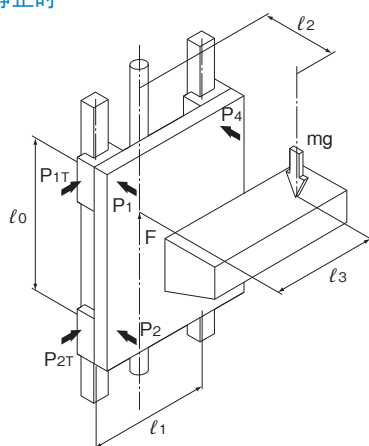
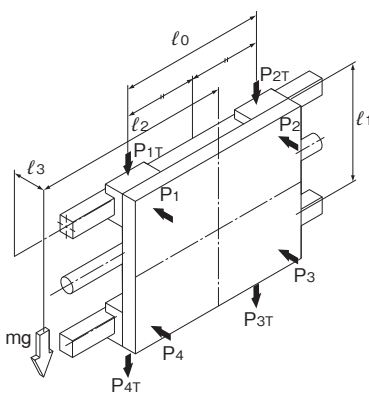
	使用条件	负荷大小的计算式
3	<p>垂直使用 匀速运动或静止时 静止时</p>  <p>例如：工业用机器人的垂直轴、自动涂装机、升降机</p>	$P_1 = P_4 = - \frac{mg \cdot l_2}{2 \cdot l_0}$ $P_2 = P_3 = \frac{mg \cdot l_2}{2 \cdot l_0}$ $P_{1T} = P_{4T} = \frac{mg \cdot l_3}{2 \cdot l_0}$ $P_{2T} = P_{3T} = - \frac{mg \cdot l_3}{2 \cdot l_0}$
4	<p>挂壁使用 匀速运动或静止时 静止时</p>  <p>例如：加载器上的交叉导轨行走轴</p>	$P_1 = P_2 = - \frac{mg \cdot l_3}{2 \cdot l_1}$ $P_3 = P_4 = \frac{mg \cdot l_3}{2 \cdot l_1}$ $P_{1T} = P_{4T} = \frac{mg}{4} + \frac{mg \cdot l_2}{2 \cdot l_0}$ $P_{2T} = P_{3T} = \frac{mg}{4} - \frac{mg \cdot l_2}{2 \cdot l_0}$

注) 载荷方向以箭头方向为+。

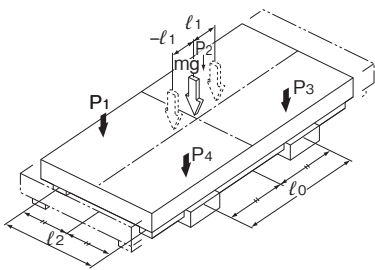
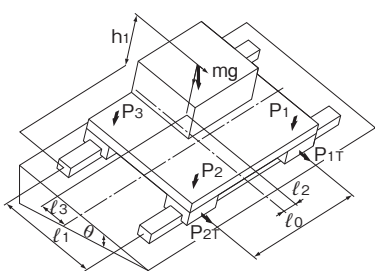
	使用条件	负荷大小的计算式
5	<p>LM轨道可移动时 水平使用</p>  <p>例如：XY工作台 滑动叉子</p>	$P_1 \sim P_4 (\max) = \frac{mg}{4} + \frac{mg \cdot l_1}{2 \cdot l_0}$ $P_1 \sim P_4 (\min) = \frac{mg}{4} - \frac{mg \cdot l_1}{2 \cdot l_0}$
6	<p>横向倾斜使用</p>  <p>例如：NC车床 滑动架</p>	$P_1 = + \frac{mg \cdot \cos\theta}{4} + \frac{mg \cdot \cos\theta \cdot l_2}{2 \cdot l_0}$ $- \frac{mg \cdot \cos\theta \cdot l_3}{2 \cdot l_1} + \frac{mg \cdot \sin\theta \cdot h_1}{2 \cdot l_1}$ $P_{1T} = \frac{mg \cdot \sin\theta}{4} + \frac{mg \cdot \sin\theta \cdot l_2}{2 \cdot l_0}$ $P_2 = + \frac{mg \cdot \cos\theta}{4} - \frac{mg \cdot \cos\theta \cdot l_2}{2 \cdot l_0}$ $- \frac{mg \cdot \cos\theta \cdot l_3}{2 \cdot l_1} + \frac{mg \cdot \sin\theta \cdot h_1}{2 \cdot l_1}$ $P_{2T} = \frac{mg \cdot \sin\theta}{4} - \frac{mg \cdot \sin\theta \cdot l_2}{2 \cdot l_0}$ $P_3 = + \frac{mg \cdot \cos\theta}{4} - \frac{mg \cdot \cos\theta \cdot l_2}{2 \cdot l_0}$ $+ \frac{mg \cdot \cos\theta \cdot l_3}{2 \cdot l_1} - \frac{mg \cdot \sin\theta \cdot h_1}{2 \cdot l_1}$ $P_{3T} = \frac{mg \cdot \sin\theta}{4} - \frac{mg \cdot \sin\theta \cdot l_2}{2 \cdot l_0}$ $P_4 = + \frac{mg \cdot \cos\theta}{4} + \frac{mg \cdot \cos\theta \cdot l_2}{2 \cdot l_0}$ $+ \frac{mg \cdot \cos\theta \cdot l_3}{2 \cdot l_1} - \frac{mg \cdot \sin\theta \cdot h_1}{2 \cdot l_1}$ $P_{4T} = \frac{mg \cdot \sin\theta}{4} + \frac{mg \cdot \sin\theta \cdot l_2}{2 \cdot l_0}$

注) 载荷方向以箭头方向为+。

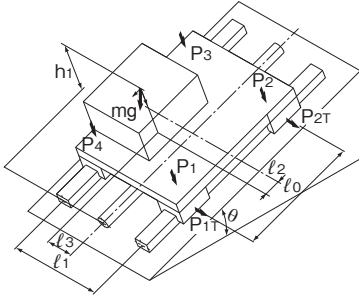
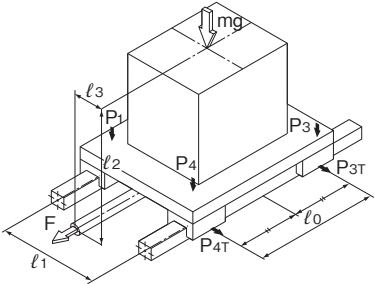
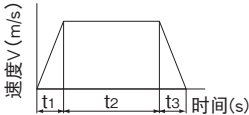
	使用条件	负荷大小的计算式
7	<p>纵向倾斜使用</p>  <p>例如：NC车床刀架</p>	$P_1 = + \frac{mg \cdot \cos\theta}{4} + \frac{mg \cdot \cos\theta \cdot l_2}{2 \cdot l_0}$ $- \frac{mg \cdot \cos\theta \cdot l_3}{2 \cdot l_1} + \frac{mg \cdot \sin\theta \cdot h_1}{2 \cdot l_0}$ $P_{1T} = + \frac{mg \cdot \sin\theta \cdot l_3}{2 \cdot l_0}$ $P_2 = + \frac{mg \cdot \cos\theta}{4} - \frac{mg \cdot \cos\theta \cdot l_2}{2 \cdot l_0}$ $- \frac{mg \cdot \cos\theta \cdot l_3}{2 \cdot l_1} - \frac{mg \cdot \sin\theta \cdot h_1}{2 \cdot l_0}$ $P_{2T} = - \frac{mg \cdot \sin\theta \cdot l_3}{2 \cdot l_0}$ $P_3 = + \frac{mg \cdot \cos\theta}{4} - \frac{mg \cdot \cos\theta \cdot l_2}{2 \cdot l_0}$ $+ \frac{mg \cdot \cos\theta \cdot l_3}{2 \cdot l_1} - \frac{mg \cdot \sin\theta \cdot h_1}{2 \cdot l_0}$ $P_{3T} = - \frac{mg \cdot \sin\theta \cdot l_3}{2 \cdot l_0}$ $P_4 = + \frac{mg \cdot \cos\theta}{4} + \frac{mg \cdot \cos\theta \cdot l_2}{2 \cdot l_0}$ $+ \frac{mg \cdot \cos\theta \cdot l_3}{2 \cdot l_1} + \frac{mg \cdot \sin\theta \cdot h_1}{2 \cdot l_0}$ $P_{4T} = + \frac{mg \cdot \sin\theta \cdot l_3}{2 \cdot l_0}$
8	<p>惯性力起作用 水平使用</p>  <p>例如：搬运货车</p> <p style="text-align: center;">$\alpha_n = \frac{V}{t_n}$</p>  <p>速度线图</p>	<p>加速时</p> $P_1 = P_4 = \frac{mg}{4} - \frac{m \cdot \alpha_1 \cdot l_2}{2 \cdot l_0}$ $P_2 = P_3 = \frac{mg}{4} + \frac{m \cdot \alpha_1 \cdot l_2}{2 \cdot l_0}$ $P_{1T} = P_{4T} = \frac{m \cdot \alpha_1 \cdot l_3}{2 \cdot l_0}$ $P_{2T} = P_{3T} = - \frac{m \cdot \alpha_1 \cdot l_3}{2 \cdot l_0}$ <p>匀速时</p> $P_1 \sim P_4 = \frac{mg}{4}$ <p>减速时</p> $P_1 = P_4 = \frac{mg}{4} + \frac{m \cdot \alpha_3 \cdot l_2}{2 \cdot l_0}$ $P_2 = P_3 = \frac{mg}{4} - \frac{m \cdot \alpha_3 \cdot l_2}{2 \cdot l_0}$ $P_{1T} = P_{4T} = - \frac{m \cdot \alpha_3 \cdot l_3}{2 \cdot l_0}$ $P_{2T} = P_{3T} = \frac{m \cdot \alpha_3 \cdot l_3}{2 \cdot l_0}$

注) 载荷方向以箭头方向为+。

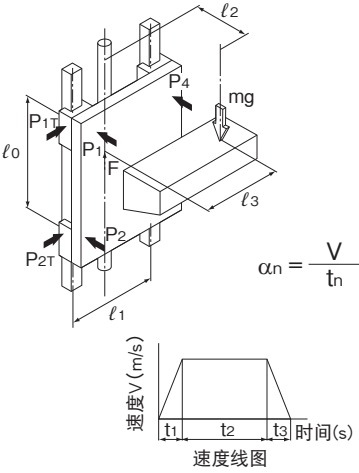
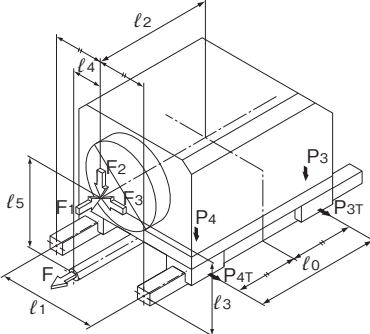
	使用条件	负荷大小的计算式
9	<p>惯性力起作用 垂直使用</p>  <p>例如：搬运升降机</p>	<p>加速时</p> $P_1 = P_4 = -\frac{m(g+\alpha_1)l_2}{2 \cdot l_0}$ $P_2 = P_3 = \frac{m(g+\alpha_1)l_2}{2 \cdot l_0}$ $P_{1T} = P_{4T} = \frac{m(g+\alpha_1)l_3}{2 \cdot l_0}$ $P_{2T} = P_{3T} = -\frac{m(g+\alpha_1)l_3}{2 \cdot l_0}$ <p>匀速时</p> $P_1 = P_4 = -\frac{mg \cdot l_2}{2 \cdot l_0}$ $P_2 = P_3 = \frac{mg \cdot l_2}{2 \cdot l_0}$ $P_{1T} = P_{4T} = \frac{mg \cdot l_3}{2 \cdot l_0}$ $P_{2T} = P_{3T} = -\frac{mg \cdot l_3}{2 \cdot l_0}$ <p>减速时</p> $P_1 = P_4 = -\frac{m(g-\alpha_3)l_2}{2 \cdot l_0}$ $P_2 = P_3 = \frac{m(g-\alpha_3)l_2}{2 \cdot l_0}$ $P_{1T} = P_{4T} = \frac{m(g-\alpha_3)l_3}{2 \cdot l_0}$ $P_{2T} = P_{3T} = -\frac{m(g-\alpha_3)l_3}{2 \cdot l_0}$
10	<p>外力起作用 水平使用</p>  <p>例如：钻削单元、铣床、车床、加工中心机等切削机床</p>	<p>F1 作用下</p> $P_1 = P_4 = -\frac{F_1 \cdot l_5}{2 \cdot l_0}$ $P_2 = P_3 = \frac{F_1 \cdot l_5}{2 \cdot l_0}$ $P_{1T} = P_{4T} = \frac{F_1 \cdot l_4}{2 \cdot l_0}$ $P_{2T} = P_{3T} = -\frac{F_1 \cdot l_4}{2 \cdot l_0}$ <p>F2 作用下</p> $P_1 = P_4 = \frac{F_2}{4} + \frac{F_2 \cdot l_2}{2 \cdot l_0}$ $P_2 = P_3 = \frac{F_2}{4} - \frac{F_2 \cdot l_2}{2 \cdot l_0}$ <p>F3 作用下</p> $P_1 = P_2 = \frac{F_3 \cdot l_3}{2 \cdot l_1}$ $P_3 = P_4 = -\frac{F_3 \cdot l_3}{2 \cdot l_1}$ $P_{1T} = P_{4T} = -\frac{F_3}{4} - \frac{F_3 \cdot l_2}{2 \cdot l_0}$ $P_{2T} = P_{3T} = -\frac{F_3}{4} + \frac{F_3 \cdot l_2}{2 \cdot l_0}$

注) 载荷方向以箭头方向为+。

计算等价负荷

LM滚动导轨各方向的额定载荷

LM滚动导轨大致可分为两种类型：在径向、反径向、侧向的全部方向具有同样额定载荷的4方向等负荷型以及在径向具有较大的额定载荷的径向型。径向型LM滚动导轨在径向的额定载荷和反径向以及侧向的额定载荷都是不同的。径向的基本额定载荷记载于尺寸表中。反径向以及侧向的数值可根据 **表1-59** 求出。

[各方向的额定载荷]

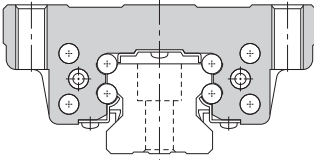
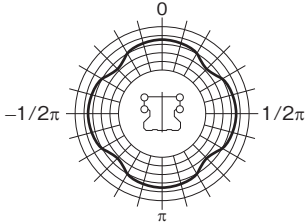
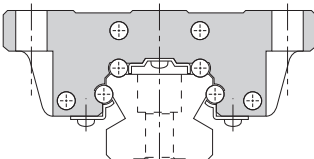
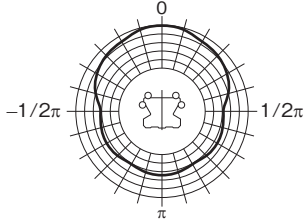
类型	负荷分布曲线
4方向等负荷型 	
径向型 	

[等价负荷 P_E]

LM滚动导轨可以同时承受径向载荷(PR)·反径向载荷(PL)·侧向载荷(PT)等各个方向的载荷及力矩。

LM滚动导轨同时承受多个载荷(例如径向载荷和侧向载荷)时,应将载荷换算成径向或反径向的等效载荷,再用此等效载荷计算寿命及静态安全系数。

【等价负荷的计算式】

LM滚动导轨的LM滑块同时承受径向载荷和侧向载荷或者同时承受反径向载荷和侧向载荷时的等效载荷可由下式求出。

$$P_E = X \cdot P_{R(L)} + Y \cdot P_T$$

P_E : 等效负荷 (N)
· 径向方向

· 反径向方向

P_L : 反径向载荷 (N)

P_T : 侧向载荷 (N)

X, Y : 等效系数 (参照图1-61表11)



图9 LM滚动导轨的等价负荷

计算静态安全系数

计算作用在LM滚动导轨上的负荷时, 首先要求出计算寿命时所需的平均负荷与计算静态安全系数时所需的最大负荷。特别在起动停止很剧烈、或有切削荷重作用的场合, 以及因悬臂负荷所引起的大力矩作用的情况下, 可能会对LM滚动导轨产生不引人注目的巨大负荷。在选择型号时, 请确认其最大负荷(不管是起动还是停止)是否适合。表1表示了静态安全系数的基准值。

表1 静态安全系数 (f_s) 的基准值

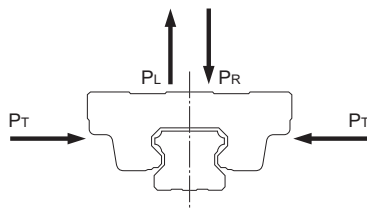
使用机械	负荷条件	f _s 的下限
一般工业机械	无振动或冲击时	1.0~3.5
	有振动或冲击时	2.0~5.0
机床行业	无振动或冲击时	1.0~4.0
	有振动或冲击时	2.5~7.0

径向方向负荷较大时	$\frac{f_H \cdot f_T \cdot f_C \cdot C_0}{P_R} \geq f_s$
反径向方向负荷较大时	$\frac{f_H \cdot f_T \cdot f_C \cdot C_{0L}}{P_L} \geq f_s$
侧向载荷较大时	$\frac{f_H \cdot f_T \cdot f_C \cdot C_{0T}}{P_T} \geq f_s$

- f_s : 静态安全系数
- C₀ : 基本静额定载荷(径向方向) (N)
- C_{0L} : 基本静额定载荷(反径向方向) (N)
- C_{0T} : 基本静额定载荷(侧向) (N)
- P_R : 负荷计算值(径向方向) (N)
- P_L : 负荷计算值(反径向方向) (N)
- P_T : 负荷计算值(侧向) (N)
- f_H : 硬度系数(请参照 [B 1-75](#)中的 图10)
- f_T : 温度系数(请参照 [B 1-75](#)中的 图11)
- f_C : 接触系数(请参照 [B 1-75](#)中的 表2)

计算平均负荷

像工业机器人的机械臂，前进时抓住工件运动，后退时就只有机械臂的自重，或在工具机上，LM滑块的负荷随各种各样的条件变动时，有必要综合考虑这些变动负荷条件来进行寿命计算。

平均负荷(P_m)指的是运行中LM滑块的负荷大小由于各种各样的条件而变动时，与这些变动负荷条件下的寿命具有相同寿命的一定大小的负荷。

$$P_m = \sqrt[i]{\frac{1}{L} \cdot \sum_{n=1}^n (P_n^i \cdot L_n)}$$

- P_m : 平均负荷 (N)
- P_n : 变化负荷 (N)
- L : 总运行距离 (mm)
- L_n : 负荷 P_n 时运行的距离 (mm)
- i : 由滚动体决定的常数

注)上式以及式(1)适用于滚动体为钢珠的情况。

(1) 阶段性变化的情况

LM导轨使用滚珠的场合 ($i=3$)

$$P_m = \sqrt[3]{\frac{1}{L} (P_1^3 \cdot L_1 + P_2^3 \cdot L_2 \cdots + P_n^3 \cdot L_n)} \cdots \cdots (1)$$

- P_m : 平均负荷 (N)
- P_n : 变化负荷 (N)
- L : 总运行距离 (mm)
- L_n : P_n 时运行的距离 (mm)

LM导轨使用滚柱的场合 ($i = \frac{10}{3}$)

$$P_m = \sqrt[\frac{10}{3}]{\frac{1}{L} (P_1^{\frac{10}{3}} \cdot L_1 + P_2^{\frac{10}{3}} \cdot L_2 \cdots + P_n^{\frac{10}{3}} \cdot L_n)} \cdots \cdots (2)$$

- P_m : 平均负荷 (N)
- P_n : 变化负荷 (N)
- L : 总运行距离 (mm)
- L_n : P_n 时运行的距离 (mm)

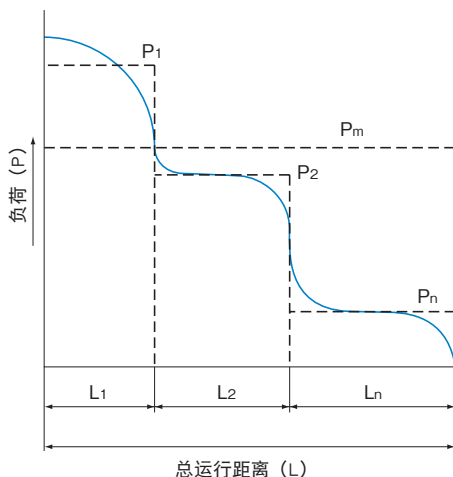

(2) 单调变化的情况

$$P_m \doteq \frac{1}{3} (P_{\min} + 2 \cdot P_{\max}) \dots\dots\dots (3)$$

P_{\min} : 最小负荷 (N)

P_{\max} : 最大负荷 (N)

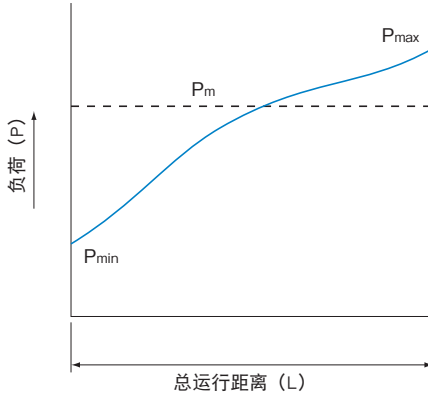

(3) 按正弦曲线变化的情况

(a) $P_m \doteq 0.65P_{\max} \dots\dots\dots (4)$

(b) $P_m \doteq 0.75P_{\max} \dots\dots\dots (5)$

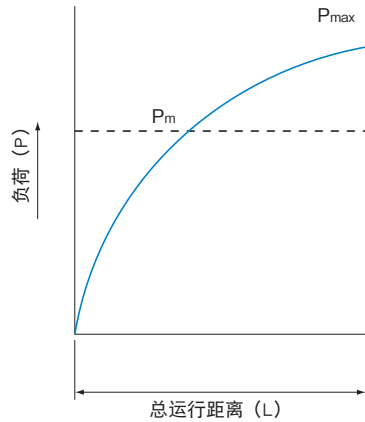
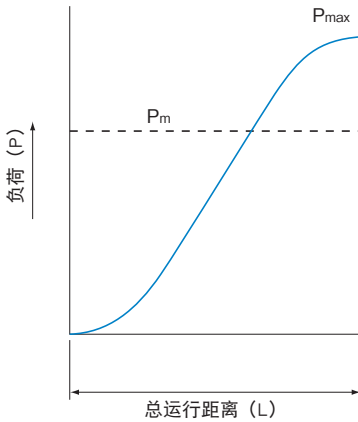

平均负荷的计算例(1)-考虑水平使用和加减速-

[使用条件]

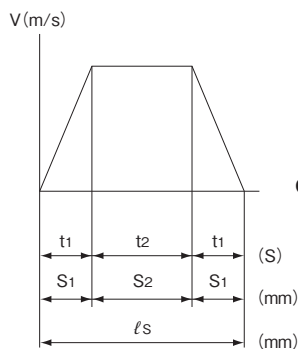

$$\alpha_1 = \frac{v}{t_1} \text{ (m/s}^2\text{)}$$

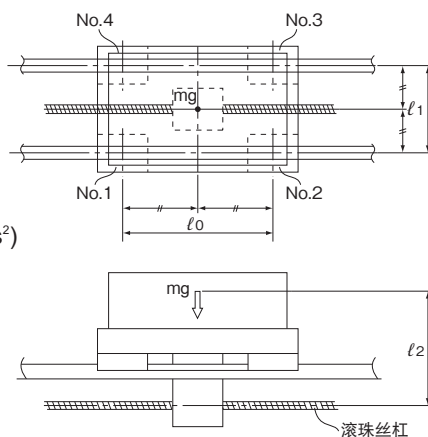

【LM滑块的负荷大小】

● 匀速时

$$P_1 = + \frac{mg}{4}$$

$$P_2 = + \frac{mg}{4}$$

$$P_3 = + \frac{mg}{4}$$

$$P_4 = + \frac{mg}{4}$$

● 加速时

$$Pa_1 = P_1 + \frac{m \cdot \alpha_1 \cdot l_2}{2 \cdot l_0}$$

$$Pa_2 = P_2 - \frac{m \cdot \alpha_1 \cdot l_2}{2 \cdot l_0}$$

$$Pa_3 = P_3 - \frac{m \cdot \alpha_1 \cdot l_2}{2 \cdot l_0}$$

$$Pa_4 = P_4 + \frac{m \cdot \alpha_1 \cdot l_2}{2 \cdot l_0}$$

● 减速时

$$Pd_1 = P_1 - \frac{m \cdot \alpha_1 \cdot l_2}{2 \cdot l_0}$$

$$Pd_2 = P_2 + \frac{m \cdot \alpha_1 \cdot l_2}{2 \cdot l_0}$$

$$Pd_3 = P_3 + \frac{m \cdot \alpha_1 \cdot l_2}{2 \cdot l_0}$$

$$Pd_4 = P_4 - \frac{m \cdot \alpha_1 \cdot l_2}{2 \cdot l_0}$$

【平均负荷】

$$P_{m1} = \sqrt[3]{\frac{1}{l_S} (Pa_1^3 \cdot S_1 + P_1^3 \cdot S_2 + Pd_1^3 \cdot S_3)}$$

$$P_{m2} = \sqrt[3]{\frac{1}{l_S} (Pa_2^3 \cdot S_1 + P_2^3 \cdot S_2 + Pd_2^3 \cdot S_3)}$$

$$P_{m3} = \sqrt[3]{\frac{1}{l_S} (Pa_3^3 \cdot S_1 + P_3^3 \cdot S_2 + Pd_3^3 \cdot S_3)}$$

$$P_{m4} = \sqrt[3]{\frac{1}{l_S} (Pa_4^3 \cdot S_1 + P_4^3 \cdot S_2 + Pd_4^3 \cdot S_3)}$$

注) Pa_n 和 Pd_n 表示作用于各LM滑块的负荷大小。下标 n 表示上图中滑块的编号。

平均负荷的计算例(2)-轨道可移动时-

[使用条件]

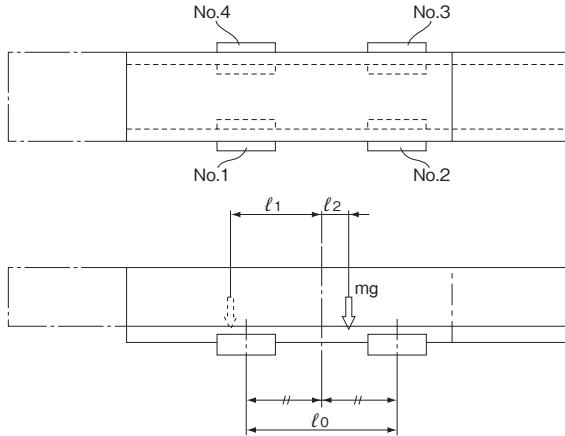

【LM滑块的负荷大小】

●机械臂左侧

$$P_{\ell 1} = +\frac{mg}{4} + \frac{mg \cdot l_1}{2 \cdot l_0}$$

$$P_{\ell 2} = +\frac{mg}{4} - \frac{mg \cdot l_1}{2 \cdot l_0}$$

$$P_{\ell 3} = +\frac{mg}{4} - \frac{mg \cdot l_1}{2 \cdot l_0}$$

$$P_{\ell 4} = +\frac{mg}{4} + \frac{mg \cdot l_1}{2 \cdot l_0}$$

●机械臂右侧

$$P_{r1} = +\frac{mg}{4} - \frac{mg \cdot l_2}{2 \cdot l_0}$$

$$P_{r2} = +\frac{mg}{4} + \frac{mg \cdot l_2}{2 \cdot l_0}$$

$$P_{r3} = +\frac{mg}{4} + \frac{mg \cdot l_2}{2 \cdot l_0}$$

$$P_{r4} = +\frac{mg}{4} - \frac{mg \cdot l_2}{2 \cdot l_0}$$

【平均负荷】

$$P_{m1} = \frac{1}{3} (2 \cdot |P_{\ell 1}| + |P_{r1}|)$$

$$P_{m2} = \frac{1}{3} (2 \cdot |P_{\ell 2}| + |P_{r2}|)$$

$$P_{m3} = \frac{1}{3} (2 \cdot |P_{\ell 3}| + |P_{r3}|)$$

$$P_{m4} = \frac{1}{3} (2 \cdot |P_{\ell 4}| + |P_{r4}|)$$

注) $P_{\ell n}$ 和 P_{rn} 表示作用于各LM滑块的负荷大小。下标n表示上图中滑块的编号。

计算额定寿命

LM滚动导轨即使在相同条件下制造且处于相同的运行条件下,其使用寿命也多少有些差异。因此,作为计算LM滚动导轨的使用寿命的参考,使用以下规定的额定寿命。额定寿命指的是一批相同的直线运动系统在相同条件下分别运行时,其中的90%不产生表面剥落(金属表面的鳞片状剥落)所能达到的总运行距离。

使用钢球的LM滚动导轨的额定寿命计算式

$$L = \left(\frac{f_H \cdot f_T \cdot f_C}{f_W} \cdot \frac{C}{P_C} \right)^3 \times 50$$

L	: 额定寿命	(km)
C	: 基本动额定载荷	(N)
P _C	: 负荷计算值	(N)
f _H	: 硬度系数	(参照图1-75图10)
f _T	: 温度系数	(参照图1-75图11)
f _C	: 接触系数	(参照表1-75表2)
f _W	: 负荷系数	(参照表1-76表3)

免润滑LM滚动导轨的额定寿命计算公式

$$L = \left(\frac{F_0}{f_W \cdot P_C} \right)^{1.57} \times 50$$

L	: 额定寿命	(km)
F ₀	: 容许载荷	(N)
P _C	: 负荷计算值	(N)
f _W	: 负荷系数	(参照表1-76表3)

注)寿命表示S膜磨损的寿命。

根据使用环境或运行条件,S膜的寿命可能有所变动,请务必评审确认客户的使用环境或运行条件。

使用滚柱的LM滚动导轨的额定寿命计算式

$$L = \left(\frac{f_H \cdot f_T \cdot f_c}{f_w} \cdot \frac{C}{P_c} \right)^{\frac{10}{3}} \times 100$$

- L : 额定寿命 (km)
C : 基本动额定载荷 (N)
P_c : 负荷计算值 (N)
f_H : 硬度系数 (参照B1-75图10)
f_T : 温度系数 (参照B1-75图11)
f_c : 接触系数 (参照B1-75表2)
f_w : 负荷系数 (参照B1-76表3)

已经求得额定寿命(L)后, 如果行程长度和往返次数固定不变, 则使用以下公式计算工作寿命时间。

$$L_h = \frac{L \times 10^6}{2 \times l_s \times n_1 \times 60}$$

- L_h : 工作寿命时间 (h)
l_s : 行程长度 (mm)
n₁ : 每分钟往返次数 (min⁻¹)

【 f_H ：硬度系数】

为了充分发挥LM滚动导轨的负荷能力，滚动面的硬度应在HRC58~64之间。

如果硬度低于此范围，则基本额定载荷及基本静额定载荷均会下降。因此，有必要将各额定值分别乘以各自的硬度系数 (f_H)。

由于LM滚动导轨确保有充分的硬度，除非另外指定，LM滚动导轨的 f_H 值通常为1.0。



图10 硬度系数 (f_H)

【 f_T ：温度系数】

如果LM导轨的使用环境温度超过100°C时，就要考虑高温的不良影响，应将基本额定载荷乘以图11中表示的温度系数。

同时，请注意有必要选择对应高温环境的LM滚动导轨。

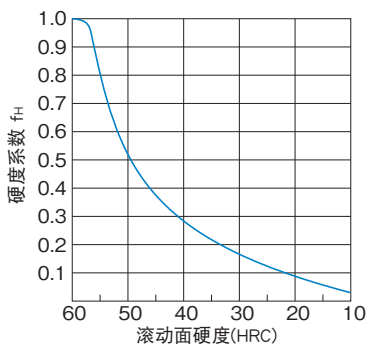
注) 支耐高温的LM滚动导轨除外，其他的产品请在80°C以下使用。



图11 温度系数 (f_T)

【 f_C ：接触系数】

将LM滑块以紧靠状态使用时，受力矩或安装面的精度之影响，很难得到均匀的负荷分布。因此，多个滑块紧靠使用时请将基本额定载荷(C 或 C_0)乘以表2中的接触系数。

注) 在大型装置中，若预计负荷分布会不均匀时，请考虑表2中的接触系数。

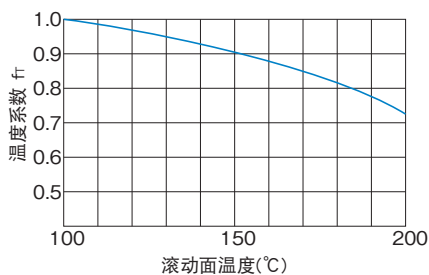
表2 接触系数 (f_C)

紧靠时滑块的个数	接触系数 f_C
2	0.81
3	0.72
4	0.66
5	0.61
6或更多	0.6
通常使用	1

【 f_w ：负荷系数】

通常作往复运动的机械在运转中大都伴随振动或冲击，特别是要正确计算在高速运转时所产生的振动以及频繁启动与停止所导致的所有冲击则尤为困难。因此，在速度、振动的影响很大时，请用基本额定载荷 (C) 除以表3中所示的根据经验得到的负荷系数。

表3 负荷系数 (f_w)

振动、冲击	速度 (V)	f_w
微小	微速时 $V \leq 0.25\text{m/s}$	1~1.2
小	低速时 $0.25 < V \leq 1\text{m/s}$	1.2~1.5
中	中速时 $1 < V \leq 2\text{m/s}$	1.5~2
大	高速时 $V > 2\text{m/s}$	2~3.5

额定寿命的计算例(1)-水平使用且高加减速时-

[使用条件]

型号 : HSR35LA2SS+2500LP-II

(基本动额定载荷 : $C=50.2$ kN)

(基本静额定载荷 : $C_0=81.5$ kN)

质量 : $m_1=800$ kg

$m_2=500$ kg

速度 : $V=0.5$ m/s

时间 : $t_1=0.05$ s

$t_2=2.8$ s

$t_3=0.15$ s

加速度 : $\alpha_1=10$ m/s²

$\alpha_3=3.333$ m/s²

行程 : $l_s=1450$ mm

距离 : $l_0=600$ mm

$l_1=400$ mm

$l_2=120$ mm

$l_3=50$ mm

$l_4=200$ mm

$l_5=350$ mm

重力加速度 $g=9.8$ (m/s²)



图12 使用条件

【LM滑块的负荷大小】

计算每个LM滑块上所承受的负荷。

● 等速时

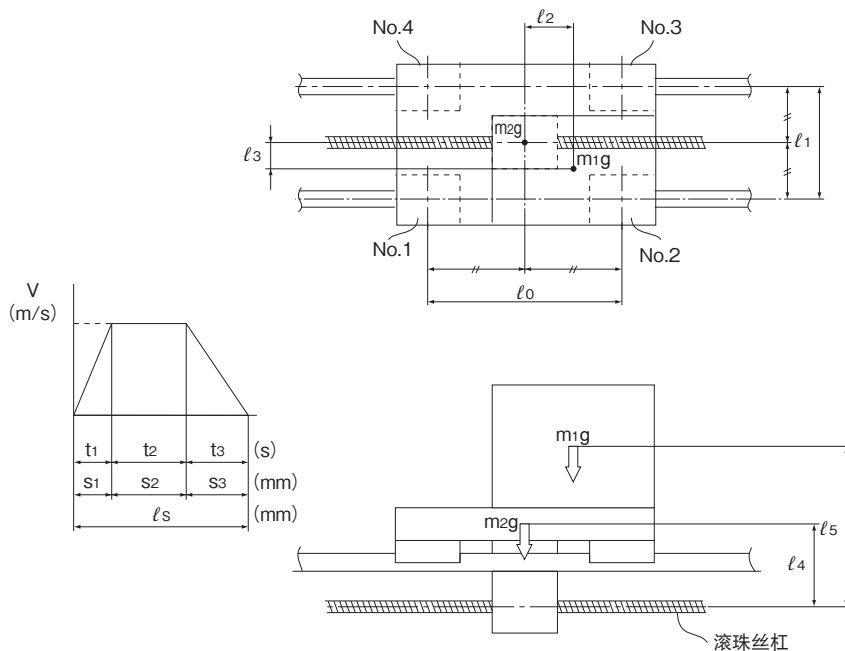
■ 径向方向的外加负荷 P_n

$$P_1 = + \frac{m_1 g}{4} - \frac{m_1 g \cdot \ell_2}{2 \cdot \ell_0} + \frac{m_1 g \cdot \ell_3}{2 \cdot \ell_1} + \frac{m_2 g}{4} = +2891 \text{ N}$$

$$P_2 = + \frac{m_1 g}{4} + \frac{m_1 g \cdot \ell_2}{2 \cdot \ell_0} + \frac{m_1 g \cdot \ell_3}{2 \cdot \ell_1} + \frac{m_2 g}{4} = +4459 \text{ N}$$

$$P_3 = + \frac{m_1 g}{4} + \frac{m_1 g \cdot \ell_2}{2 \cdot \ell_0} - \frac{m_1 g \cdot \ell_3}{2 \cdot \ell_1} + \frac{m_2 g}{4} = +3479 \text{ N}$$

$$P_4 = + \frac{m_1 g}{4} - \frac{m_1 g \cdot \ell_2}{2 \cdot \ell_0} - \frac{m_1 g \cdot \ell_3}{2 \cdot \ell_1} + \frac{m_2 g}{4} = +1911 \text{ N}$$

● 向左加速时

■ 径向方向的外加负荷 Pl_{a_n}

$$Pl_{a1} = P_1 - \frac{m_1 \cdot \alpha_1 \cdot \ell_5}{2 \cdot \ell_0} - \frac{m_2 \cdot \alpha_1 \cdot \ell_4}{2 \cdot \ell_0} = - 275.6 \text{ N}$$

$$Pl_{a2} = P_2 + \frac{m_1 \cdot \alpha_1 \cdot \ell_5}{2 \cdot \ell_0} + \frac{m_2 \cdot \alpha_1 \cdot \ell_4}{2 \cdot \ell_0} = + 7625.6 \text{ N}$$

$$Pl_{a3} = P_3 + \frac{m_1 \cdot \alpha_1 \cdot \ell_5}{2 \cdot \ell_0} + \frac{m_2 \cdot \alpha_1 \cdot \ell_4}{2 \cdot \ell_0} = + 6645.6 \text{ N}$$

$$Pl_{a4} = P_4 - \frac{m_1 \cdot \alpha_1 \cdot \ell_5}{2 \cdot \ell_0} - \frac{m_2 \cdot \alpha_1 \cdot \ell_4}{2 \cdot \ell_0} = - 1255.6 \text{ N}$$

■ 侧向的外加负荷 $Pt_{l_{a_n}}$

$$Pt_{l_{a1}} = - \frac{m_1 \cdot \alpha_1 \cdot \ell_3}{2 \cdot \ell_0} = - 333.3 \text{ N}$$

$$Pt_{l_{a2}} = + \frac{m_1 \cdot \alpha_1 \cdot \ell_3}{2 \cdot \ell_0} = + 333.3 \text{ N}$$

$$Pt_{l_{a3}} = + \frac{m_1 \cdot \alpha_1 \cdot \ell_3}{2 \cdot \ell_0} = + 333.3 \text{ N}$$

$$Pt_{l_{a4}} = - \frac{m_1 \cdot \alpha_1 \cdot \ell_3}{2 \cdot \ell_0} = - 333.3 \text{ N}$$

● 向左减速时

■ 径向方向的外加负荷 Pld_n

$$Pld_1 = P_1 + \frac{m_1 \cdot \alpha_3 \cdot \ell_5}{2 \cdot \ell_0} + \frac{m_2 \cdot \alpha_3 \cdot \ell_4}{2 \cdot \ell_0} = + 3946.6 \text{ N}$$

$$Pld_2 = P_2 - \frac{m_1 \cdot \alpha_3 \cdot \ell_5}{2 \cdot \ell_0} - \frac{m_2 \cdot \alpha_3 \cdot \ell_4}{2 \cdot \ell_0} = + 3403.4 \text{ N}$$

$$Pld_3 = P_3 - \frac{m_1 \cdot \alpha_3 \cdot \ell_5}{2 \cdot \ell_0} - \frac{m_2 \cdot \alpha_3 \cdot \ell_4}{2 \cdot \ell_0} = + 2423.4 \text{ N}$$

$$Pld_4 = P_4 + \frac{m_1 \cdot \alpha_3 \cdot \ell_5}{2 \cdot \ell_0} + \frac{m_2 \cdot \alpha_3 \cdot \ell_4}{2 \cdot \ell_0} = + 2966.6 \text{ N}$$

■侧向的外加负荷 P_{tld_n}

$$P_{tld_1} = + \frac{m_1 \cdot \alpha_3 \cdot \ell_3}{2 \cdot \ell_0} = + 111.1 \text{ N}$$

$$P_{tld_2} = - \frac{m_1 \cdot \alpha_3 \cdot \ell_3}{2 \cdot \ell_0} = - 111.1 \text{ N}$$

$$P_{tld_3} = - \frac{m_1 \cdot \alpha_3 \cdot \ell_3}{2 \cdot \ell_0} = - 111.1 \text{ N}$$

$$P_{tld_4} = + \frac{m_1 \cdot \alpha_3 \cdot \ell_3}{2 \cdot \ell_0} = + 111.1 \text{ N}$$

● 向右加速时

■径向方向的外加负荷 P_{ra_n}

$$P_{ra_1} = P_1 + \frac{m_1 \cdot \alpha_1 \cdot \ell_5}{2 \cdot \ell_0} + \frac{m_2 \cdot \alpha_1 \cdot \ell_4}{2 \cdot \ell_0} = + 6057.6 \text{ N}$$

$$P_{ra_2} = P_2 - \frac{m_1 \cdot \alpha_1 \cdot \ell_5}{2 \cdot \ell_0} - \frac{m_2 \cdot \alpha_1 \cdot \ell_4}{2 \cdot \ell_0} = + 1292.4 \text{ N}$$

$$P_{ra_3} = P_3 - \frac{m_1 \cdot \alpha_1 \cdot \ell_5}{2 \cdot \ell_0} - \frac{m_2 \cdot \alpha_1 \cdot \ell_4}{2 \cdot \ell_0} = + 312.4 \text{ N}$$

$$P_{ra_4} = P_4 + \frac{m_1 \cdot \alpha_1 \cdot \ell_5}{2 \cdot \ell_0} + \frac{m_2 \cdot \alpha_1 \cdot \ell_4}{2 \cdot \ell_0} = + 5077.6 \text{ N}$$

■侧向的外加负荷 P_{tra_n}

$$P_{tra_1} = + \frac{m_1 \cdot \alpha_1 \cdot \ell_3}{2 \cdot \ell_0} = + 333.3 \text{ N}$$

$$P_{tra_2} = - \frac{m_1 \cdot \alpha_1 \cdot \ell_3}{2 \cdot \ell_0} = - 333.3 \text{ N}$$

$$P_{tra_3} = - \frac{m_1 \cdot \alpha_1 \cdot \ell_3}{2 \cdot \ell_0} = - 333.3 \text{ N}$$

$$P_{tra_4} = + \frac{m_1 \cdot \alpha_1 \cdot \ell_3}{2 \cdot \ell_0} = + 333.3 \text{ N}$$

● 向右减速时

■径向方向的外加负荷 P_{rd_n}

$$P_{rd_1} = P_1 - \frac{m_1 \cdot \alpha_3 \cdot \ell_5}{2 \cdot \ell_0} - \frac{m_2 \cdot \alpha_3 \cdot \ell_4}{2 \cdot \ell_0} = + 1835.4 \text{ N}$$

$$P_{rd_2} = P_2 + \frac{m_1 \cdot \alpha_3 \cdot \ell_5}{2 \cdot \ell_0} + \frac{m_2 \cdot \alpha_3 \cdot \ell_4}{2 \cdot \ell_0} = + 5514.6 \text{ N}$$

$$P_{rd_3} = P_3 + \frac{m_1 \cdot \alpha_3 \cdot \ell_5}{2 \cdot \ell_0} + \frac{m_2 \cdot \alpha_3 \cdot \ell_4}{2 \cdot \ell_0} = + 4534.6 \text{ N}$$

$$P_{rd_4} = P_4 - \frac{m_1 \cdot \alpha_3 \cdot \ell_5}{2 \cdot \ell_0} - \frac{m_2 \cdot \alpha_3 \cdot \ell_4}{2 \cdot \ell_0} = + 855.4 \text{ N}$$

■侧向的外加负荷 Ptrd_n

$$\text{Ptrd}_1 = - \frac{m_1 \cdot \alpha_3 \cdot \ell_3}{2 \cdot \ell_0} = - 111.1 \text{ N}$$

$$\text{Ptrd}_2 = + \frac{m_1 \cdot \alpha_3 \cdot \ell_3}{2 \cdot \ell_0} = + 111.1 \text{ N}$$

$$\text{Ptrd}_3 = + \frac{m_1 \cdot \alpha_3 \cdot \ell_3}{2 \cdot \ell_0} = + 111.1 \text{ N}$$

$$\text{Ptrd}_4 = + \frac{m_1 \cdot \alpha_3 \cdot \ell_3}{2 \cdot \ell_0} = - 111.1 \text{ N}$$

【综合负荷】

● 等速时

$$P_{E1} = P_1 = 2891 \text{ N}$$

$$P_{E2} = P_2 = 4459 \text{ N}$$

$$P_{E3} = P_3 = 3479 \text{ N}$$

$$P_{E4} = P_4 = 1911 \text{ N}$$

● 向左加速时

$$P_{Ela_1} = |Pla_1| + |Ptl_{a_1}| = 608.9 \text{ N}$$

$$P_{Ela_2} = |Pla_2| + |Ptl_{a_2}| = 7958.9 \text{ N}$$

$$P_{Ela_3} = |Pla_3| + |Ptl_{a_3}| = 6978.9 \text{ N}$$

$$P_{Ela_4} = |Pla_4| + |Ptl_{a_4}| = 1588.9 \text{ N}$$

● 向左减速时

$$P_{Eld_1} = |Pl_{d_1}| + |Ptl_{d_1}| = 4057.7 \text{ N}$$

$$P_{Eld_2} = |Pl_{d_2}| + |Ptl_{d_2}| = 3514.5 \text{ N}$$

$$P_{Eld_3} = |Pl_{d_3}| + |Ptl_{d_3}| = 2534.5 \text{ N}$$

$$P_{Eld_4} = |Pl_{d_4}| + |Ptl_{d_4}| = 3077.7 \text{ N}$$

【静态安全系数】

如前所述, LM滚动导轨上所作用的最大负荷是LM滑块No. 2左行加速时产生。因此, 静态安全系数(f_s)如下式所示。

$$f_s = \frac{C_0}{P_{Ela_2}} = \frac{81.4 \times 10^3}{7958.9} = 10.2$$

● 向右加速时

$$P_{Era_1} = |Pra_1| + |Ptr_{a_1}| = 6390.9 \text{ N}$$

$$P_{Era_2} = |Pra_2| + |Ptr_{a_2}| = 1625.7 \text{ N}$$

$$P_{Era_3} = |Pra_3| + |Ptr_{a_3}| = 645.7 \text{ N}$$

$$P_{Era_4} = |Pra_4| + |Ptr_{a_4}| = 5410.9 \text{ N}$$

● 向右减速时

$$P_{Erd_1} = |Pr_{d_1}| + |Ptr_{d_1}| = 1946.5 \text{ N}$$

$$P_{Erd_2} = |Pr_{d_2}| + |Ptr_{d_2}| = 5625.7 \text{ N}$$

$$P_{Erd_3} = |Pr_{d_3}| + |Ptr_{d_3}| = 4645.7 \text{ N}$$

$$P_{Erd_4} = |Pr_{d_4}| + |Ptr_{d_4}| = 966.5 \text{ N}$$

【平均负荷 P_m 】

求出每个LM滑块上所作用的平均负荷。

$$\begin{aligned}
 P_{m1} &= \sqrt[3]{\frac{1}{2 \cdot l_s} (P_{E1} a_1^3 \cdot S_1 + P_{E1}^3 \cdot S_2 + P_{E1} d_1^3 \cdot S_3 + P_{E1} r a_1^3 \cdot S_1 + P_{E1}^3 \cdot S_2 + P_{E1} r d_1^3 \cdot S_3)} \\
 &= \sqrt[3]{\frac{1}{2 \times 1450} (608.9^3 \times 12.5 + 2891^3 \times 1400 + 4057.7^3 \times 37.5 + 6390.9^3 \times 12.5 + 2891^3 \times 1400 + 1946.5^3 \times 37.5)} \\
 &= 2940.1\text{N}
 \end{aligned}$$

$$\begin{aligned}
 P_{m2} &= \sqrt[3]{\frac{1}{2 \cdot l_s} (P_{E2} a_2^3 \cdot S_1 + P_{E2}^3 \cdot S_2 + P_{E2} d_2^3 \cdot S_3 + P_{E2} r a_2^3 \cdot S_1 + P_{E2}^3 \cdot S_2 + P_{E2} r d_2^3 \cdot S_3)} \\
 &= \sqrt[3]{\frac{1}{2 \times 1450} (7958.9^3 \times 12.5 + 4459^3 \times 1400 + 3514.5^3 \times 37.5 + 1625.7^3 \times 12.5 + 4459^3 \times 1400 + 5625.7^3 \times 37.5)} \\
 &= 4492.2\text{N}
 \end{aligned}$$

$$\begin{aligned}
 P_{m3} &= \sqrt[3]{\frac{1}{2 \cdot l_s} (P_{E3} a_3^3 \cdot S_1 + P_{E3}^3 \cdot S_2 + P_{E3} d_3^3 \cdot S_3 + P_{E3} r a_3^3 \cdot S_1 + P_{E3}^3 \cdot S_2 + P_{E3} r d_3^3 \cdot S_3)} \\
 &= \sqrt[3]{\frac{1}{2 \times 1450} (6978.9^3 \times 12.5 + 3479^3 \times 1400 + 2534.5^3 \times 37.5 + 645.7^3 \times 12.5 + 3479^3 \times 1400 + 4645.7^3 \times 37.5)} \\
 &= 3520.4\text{N}
 \end{aligned}$$

$$\begin{aligned}
 P_{m4} &= \sqrt[3]{\frac{1}{2 \cdot l_s} (P_{E4} a_4^3 \cdot S_1 + P_{E4}^3 \cdot S_2 + P_{E4} d_4^3 \cdot S_3 + P_{E4} r a_4^3 \cdot S_1 + P_{E4}^3 \cdot S_2 + P_{E4} r d_4^3 \cdot S_3)} \\
 &= \sqrt[3]{\frac{1}{2 \times 1450} (1588.9^3 \times 12.5 + 1911^3 \times 1400 + 3077.7^3 \times 37.5 + 5410.9^3 \times 12.5 + 1911^3 \times 1400 + 966.5^3 \times 37.5)} \\
 &= 1985.5\text{N}
 \end{aligned}$$

【额定寿命 L_n 】

根据以下所述的额定寿命计算式计算4个LM滑块的额定寿命。

$$L_1 = \left(\frac{C}{f_w \cdot P_{m1}} \right)^3 \times 50 = 73700 \text{ km}$$

$$L_2 = \left(\frac{C}{f_w \cdot P_{m2}} \right)^3 \times 50 = 20600 \text{ km}$$

$$L_3 = \left(\frac{C}{f_w \cdot P_{m3}} \right)^3 \times 50 = 43000 \text{ km}$$

$$L_4 = \left(\frac{C}{f_w \cdot P_{m4}} \right)^3 \times 50 = 239000 \text{ km}$$

(设 $f_w = 1.5$)

因此, 前面所述的使用条件的机械或装置中所使用的LM滚动导轨之寿命为LM滑块No. 2的20, 600km。

额定寿命的计算例(2)-垂直使用时-

[使用条件]

型号 : HSR25CA2SS+1500L-II

(基本动额定载荷: $C=19.9$ kN)

(基本静额定载荷: $C_0=34.4$ kN)

质量 : $m_0=100$ kg

$m_1=200$ kg

$m_2=100$ kg

行程 : $l_s=1,000$ mm

距离 : $l_0=300$ mm

$l_1=80$ mm

$l_2=50$ mm

$l_3=280$ mm

$l_4=150$ mm

$l_5=250$ mm

质量(m_0)只在上升时承载;下降时LM滑块不承载质量(m_0)。



图13 使用条件

【LM滑块的负荷大小】

● 上升时

■ 上升时径向方向上每个LM滑块上承受的负荷 P_{U_n}

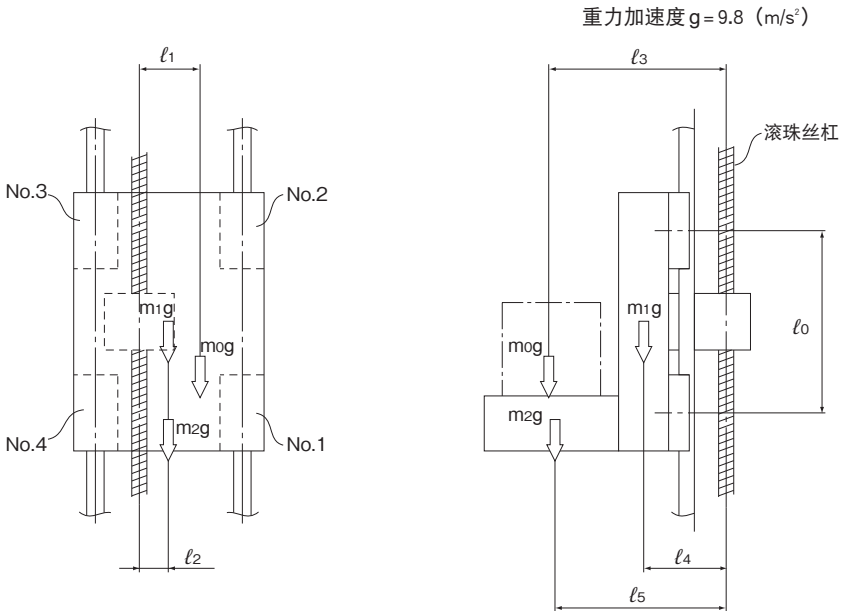
$$P_{U1} = + \frac{m_1 \cdot g \cdot l_4}{2 \cdot l_0} + \frac{m_2 \cdot g \cdot l_5}{2 \cdot l_0} + \frac{m_0 \cdot g \cdot l_3}{2 \cdot l_0} = + 1355.6 \text{ N}$$

$$P_{U2} = - \frac{m_1 \cdot g \cdot l_4}{2 \cdot l_0} - \frac{m_2 \cdot g \cdot l_5}{2 \cdot l_0} - \frac{m_0 \cdot g \cdot l_3}{2 \cdot l_0} = - 1355.6 \text{ N}$$

$$P_{U3} = - \frac{m_1 \cdot g \cdot l_4}{2 \cdot l_0} - \frac{m_2 \cdot g \cdot l_5}{2 \cdot l_0} - \frac{m_0 \cdot g \cdot l_3}{2 \cdot l_0} = - 1355.6 \text{ N}$$

$$P_{U4} = + \frac{m_1 \cdot g \cdot l_4}{2 \cdot l_0} + \frac{m_2 \cdot g \cdot l_5}{2 \cdot l_0} + \frac{m_0 \cdot g \cdot l_3}{2 \cdot l_0} = + 1355.6 \text{ N}$$

■ 上升时侧向上每个LM滑块上承受的负荷 $P_{T_{U_n}}$

$$P_{T_{U1}} = + \frac{m_1 \cdot g \cdot l_2}{2 \cdot l_0} + \frac{m_2 \cdot g \cdot l_2}{2 \cdot l_0} + \frac{m_0 \cdot g \cdot l_1}{2 \cdot l_0} = + 375.7 \text{ N}$$

$$P_{T_{U2}} = - \frac{m_1 \cdot g \cdot l_2}{2 \cdot l_0} - \frac{m_2 \cdot g \cdot l_2}{2 \cdot l_0} - \frac{m_0 \cdot g \cdot l_1}{2 \cdot l_0} = - 375.7 \text{ N}$$

$$P_{T_{U3}} = - \frac{m_1 \cdot g \cdot l_2}{2 \cdot l_0} - \frac{m_2 \cdot g \cdot l_2}{2 \cdot l_0} - \frac{m_0 \cdot g \cdot l_1}{2 \cdot l_0} = - 375.7 \text{ N}$$

$$P_{T_{U4}} = + \frac{m_1 \cdot g \cdot l_2}{2 \cdot l_0} + \frac{m_2 \cdot g \cdot l_2}{2 \cdot l_0} + \frac{m_0 \cdot g \cdot l_1}{2 \cdot l_0} = + 375.7 \text{ N}$$

● 下降时

■ 下降时径向方向上每个LM滑块上承受的负荷 P_{D_n}

$$P_{D1} = + \frac{m_1 \cdot g \cdot l_4}{2 \cdot l_0} + \frac{m_2 \cdot g \cdot l_5}{2 \cdot l_0} = + 898.3 \text{ N}$$

$$P_{D2} = - \frac{m_1 \cdot g \cdot l_4}{2 \cdot l_0} - \frac{m_2 \cdot g \cdot l_5}{2 \cdot l_0} = - 898.3 \text{ N}$$

$$P_{D3} = - \frac{m_1 \cdot g \cdot l_4}{2 \cdot l_0} - \frac{m_2 \cdot g \cdot l_5}{2 \cdot l_0} = - 898.3 \text{ N}$$

$$P_{D4} = + \frac{m_1 \cdot g \cdot l_4}{2 \cdot l_0} + \frac{m_2 \cdot g \cdot l_5}{2 \cdot l_0} = + 898.3 \text{ N}$$

■ 下降时侧向上每个LM滑块上承受的负荷 $P_{T_{D_n}}$

$$P_{T_{D1}} = + \frac{m_1 \cdot g \cdot l_2}{2 \cdot l_0} + \frac{m_2 \cdot g \cdot l_2}{2 \cdot l_0} = + 245 \text{ N}$$

$$P_{T_{D2}} = - \frac{m_1 \cdot g \cdot l_2}{2 \cdot l_0} - \frac{m_2 \cdot g \cdot l_2}{2 \cdot l_0} = - 245 \text{ N}$$

$$P_{T_{D3}} = - \frac{m_1 \cdot g \cdot l_2}{2 \cdot l_0} - \frac{m_2 \cdot g \cdot l_2}{2 \cdot l_0} = - 245 \text{ N}$$

$$P_{T_{D4}} = + \frac{m_1 \cdot g \cdot l_2}{2 \cdot l_0} + \frac{m_2 \cdot g \cdot l_2}{2 \cdot l_0} = + 245 \text{ N}$$

【综合负荷】

● 上升时

$$P_{Eu1} = |P_{u1}| + |Pt_{u1}| = 1731.3 \text{ N}$$

$$P_{Eu2} = |P_{u2}| + |Pt_{u2}| = 1731.3 \text{ N}$$

$$P_{Eu3} = |P_{u3}| + |Pt_{u3}| = 1731.3 \text{ N}$$

$$P_{Eu4} = |P_{u4}| + |Pt_{u4}| = 1731.3 \text{ N}$$

● 下降时

$$P_{Ed1} = |Pd_1| + |Ptd_1| = 1143.3 \text{ N}$$

$$P_{Ed2} = |Pd_2| + |Ptd_2| = 1143.3 \text{ N}$$

$$P_{Ed3} = |Pd_3| + |Ptd_3| = 1143.3 \text{ N}$$

$$P_{Ed4} = |Pd_4| + |Ptd_4| = 1143.3 \text{ N}$$

【静态安全系数】

如前所述的使用条件的机械或装置中所使用的LM滚动导轨的静态安全系数(f_s)如下。

$$f_s = \frac{C_0}{P_{EU2}} = \frac{34.4 \times 10^3}{1731.3} = 19.9$$

【平均负荷 P_m 】

求出每个LM滑块上所作用的平均负荷。

$$P_{m1} = \sqrt[3]{\frac{1}{2 \cdot l_s} (P_{Eu1}^3 \cdot l_s + P_{Ed1}^3 \cdot l_s)} = 1495.1 \text{ N}$$

$$P_{m2} = \sqrt[3]{\frac{1}{2 \cdot l_s} (P_{Eu2}^3 \cdot l_s + P_{Ed2}^3 \cdot l_s)} = 1495.1 \text{ N}$$

$$P_{m3} = \sqrt[3]{\frac{1}{2 \cdot l_s} (P_{Eu3}^3 \cdot l_s + P_{Ed3}^3 \cdot l_s)} = 1495.1 \text{ N}$$

$$P_{m4} = \sqrt[3]{\frac{1}{2 \cdot l_s} (P_{Eu4}^3 \cdot l_s + P_{Ed4}^3 \cdot l_s)} = 1495.1 \text{ N}$$

【额定寿命 L_n 】

根据以下所述的额定寿命计算式计算4个LM滑块的额定寿命。

$$L_1 = \left(\frac{C}{f_w \cdot P_{m1}} \right)^3 \times 50 = 68200 \text{ km}$$

$$L_2 = \left(\frac{C}{f_w \cdot P_{m2}} \right)^3 \times 50 = 68200 \text{ km}$$

$$L_3 = \left(\frac{C}{f_w \cdot P_{m3}} \right)^3 \times 50 = 68200 \text{ km}$$

$$L_4 = \left(\frac{C}{f_w \cdot P_{m4}} \right)^3 \times 50 = 68200 \text{ km}$$

(设 $f_w = 1.2$)

因此,前面所述的使用条件的机械或装置中所使用的LM滚动导轨之寿命为68200km。

预测刚性

选择径向间隙(预压)

由于LM滚动导轨的径向间隙能够极大地影响LM滚动导轨的行走精度、负荷承载能力和刚性,因而根据用途选择适当的间隙就十分重要。一般说来,考虑到往复运动可能产生的振动和冲击,选择负间隙(即施加预压*),就能对使用寿命和精度产生良好的影响。

有关具体情况,请向THK咨询。我们将帮助您根据不同的使用条件选择最佳间隙。

所有型号的LM滚动导轨(除了分离类型的HR、GSR和GSR-R型)的间隙,均在发货前按规定进行了调整,因此它们就不需要再加以预压调整。

* 预压(预载荷)是指事先施加到滚动体(钢球、滚柱)上的内部负荷,目的是要提高LM滑块的刚性。

表4 径向间隙的种类

	通常间隙	C1间隙(轻预压)	C0间隙(中预压)
使用条件	<ul style="list-style-type: none"> ● 负荷施加方向固定,冲击和振动较小,并且2轴平行使用的场所 ● 不需要非常高的精度,而滑动阻力必须尽可能低的场所 	<ul style="list-style-type: none"> ● 需承受悬臂负荷或力矩负荷的场所 ● 以单轴使用的场所 ● 要求轻负荷和高精度的场所 	<ul style="list-style-type: none"> ● 需要高刚性、承受振动和冲击的场所 ● 重切削的工具机等
适用例	<ul style="list-style-type: none"> • 电子束焊机 • 装订机 • 自动包装机 • 一般工业机床的XY轴 • 自动窗扇制造装置 • 焊机 • 火焰切割机 • 刀具交换装置 • 各种材料进给器 	<ul style="list-style-type: none"> • 磨床工作台进给轴 • 自动涂装机 • 工业用机器人 • 各种材料高速进给器 • NC钻床 • 一般工业机床的垂直轴 • 印刷电路板钻孔机 • 放电加工机 • 测量仪 • 精密XY工作台 	<ul style="list-style-type: none"> • 加工中心机 • NC车床 • 磨床的砂轮进给轴 • 铣床 • 垂直 / 水平钻探机 • 刀架导轨 • 工具机的垂直轴

考虑预压时的使用寿命

使用中预压(C0间隙)作用下的LM滚动导轨时,有必要考虑预压负荷来对寿命进行计算。
在确定型号后决定预压负荷时,请向THK咨询。

刚性

LM滚动导轨承受负荷时,滚动体、LM滑块和LM滚动导轨等在容许载荷范围内产生弹性变形,这时的变位量与负荷之比率就是刚性值。(刚性值可以用以下算式求得。)对于LM滚动导轨来说,随着预压量的增加,刚性也随之增加。图14中表示了在4方向等负荷情况下,普通间隙与C1间隙、C0间隙时刚性值的差异。对于4方向等负荷型来说,预压的效果能保持到预压量的约2.8倍负荷计算值时为止。



图14 刚性数据

$$K = \frac{P}{\delta}$$

K	: 刚性值	(N/ μ m)
δ	: 变位量	(μ m)
P	: 负荷计算值	(N)

确定精度

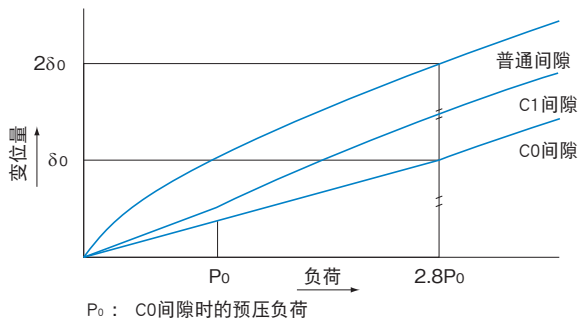
精度规格

LM滚动导轨的精度可分为行走平行度、高度、宽度的容许尺寸公差。1根轴上使用几个LM滑块时，或同一平面上安有几根轴时，规定了各型号的高度、宽度的成组相互公差。

详细情况请参照图1-78至图1-88各型号的精度规格。

【行走平行度】

将LM轨道用螺栓固定在基准基础面上，使LM滑块在LM轨道全长上运动时，LM滑块与LM轨道基准面之间的平行度误差。



图15 行走平行度

【高度M的成组相互公差】

组装在同一平面上的各个LM滑块的高度(M)尺寸的最小值与最大值之差。

【宽度W₂的成组相互公差】

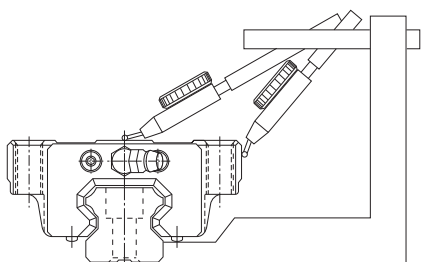
组装在1根LM轨道上的各个LM滑块与LM轨道间的宽度(W₂)尺寸的最大值与最小值之差。

注1) 在同一平面上2轴以上平行使用时，宽度(W₂)的容许尺寸公差、成组相互公差只适用于基准侧。在基准侧LM轨道的序号末尾，印有“KB”标记。(但是，普通级产品除外)



图16 基准侧的LM轨道

注2) 精度测定值表示的是LM滑块中心点或中心部的平均值。

注3) 因LM轨道被加工成容易矫正的大弯曲形，将其压紧安装在机械本体的基准面上可得到所要求的精度。

安装在像铝基座之类无刚性的地方使用时，LM轨道的弯曲会影响机械精度，故有必要事前规定LM轨道的直线度。

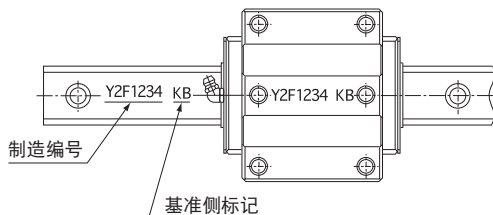
按使用机种划分精度等级的基准

表5表示根据使用机种来选择LM滚动导轨精度等级的基准。

表5 按使用机种划分精度等级的基准

机种名		精度等级				
		普通	H	P	SP	UP
工具机	加工中心机			●	●	
	车床			●	●	
	铣床			●	●	
	钻探机			●	●	
	坐标镗床				●	●
	磨床				●	●
	放电加工机			●	●	●
	冲切机		●	●		
	激光加工机		●	●	●	
	木工机	●	●	●		
	NC钻床		●	●		
	攻丝中心机		●	●		
	旋装工作台	●				
	ATC	●				
	线切割机床			●	●	
精整加工用机床				●	●	
工业机器人	直角座标型	●	●	●		
	柱面座标型	●	●			
半导体制造装置	引线焊接机			●	●	
	探针				●	●
	电子元件插入机		●	●		
	印刷电路板钻孔机		●	●	●	
其它装置	射出成形机	●	●			
	三坐标测量设备				●	●
	办公设备	●	●			
	搬送装置	●	●			
	XY工作台		●	●	●	
	涂装机	●	●			
	焊机	●	●			
	医疗机器	●	●			
	数字转换器		●	●	●	
检查装置			●	●	●	

普通：普通级

H：高级

P：精密级

SP：超精密级

UP：超超精密级

LM滚动导轨的安装

基准侧LM滚动导轨的表示以及组合

【基准侧LM滚动导轨的表示】

在同一平面上安装的所有LM轨道标有相同的制造编号。在这些LM轨道中，在制造编号之后标有“KB”的轨道为基准LM轨道。在基准LM轨道上的LM滑块设置有按规定的精度要求加工的基准面，其可作为工作台的定位基准。（参照图1）

但是，普通级精度的LM滚动导轨不标有KB。因此，只要具有相同的制造编号，任何LM轨道均可作为基准侧使用。

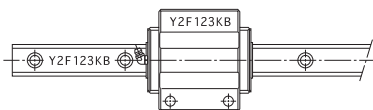

基准侧的LM滚动导轨

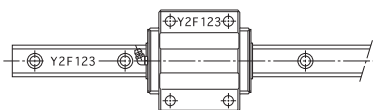

从动侧的LM滚动导轨



图1 基准侧LM滚动导轨与从动侧LM滚动导轨

【基准面的表示】

在LM滚动导轨中，LM滑块的基准面是标有THK商标面的相反一侧，而LM轨道的基准面是在标有一根线的表面（参见图2）。如果必须要使LM轨道和滑块的基准面与上述相反，或如果油嘴必须对着相反的方向，订购时请予以指明。

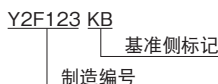
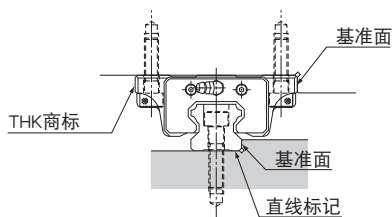

基准侧的LM滚动导轨

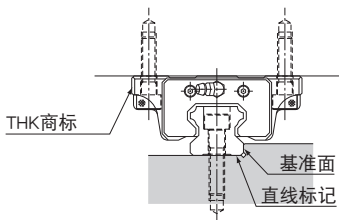

从动侧的LM滚动导轨

图2 基准面的表示

【LM轨道和LM滑块的组合表示】

组合在一起使用的LM轨道和LM滑块具有相同的制造编号。当需要从LM轨道拆卸一个LM滑块然后再重新安装此LM滑块, 请务必确保它们具有相同的制造编号并且这些编号应面向相同的方向。(图3)



图3 LM轨道和LM滑块的组合表示

【拼接使用】

当订购1根长的LM轨道时, 将会以拼接方式加以制造。当拼接轨道时, 请务必按如图4所示的拼接标记正确定位装配。

另外, 当对2根平行排列的LM轨道加以拼接时, 在制造这2根LM滚动导轨时就要使它们能够以轴对称状态排列。

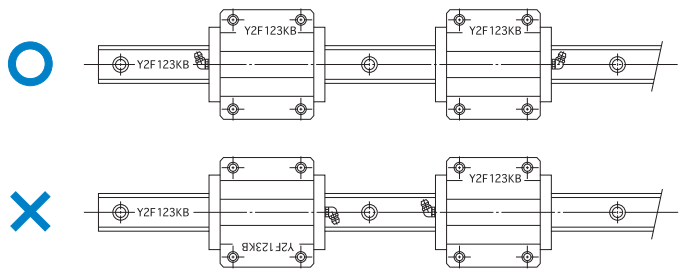

图4 拼接使用

安装步骤

【机械中有振动冲击作用且要求高刚性和高精度时的安装例】

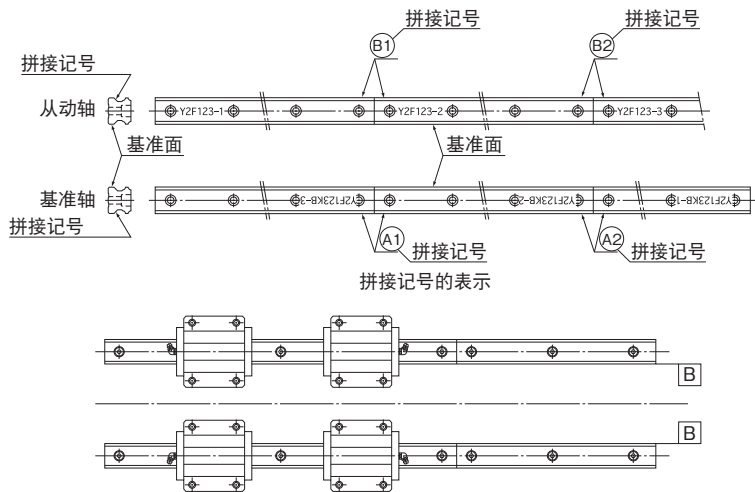

图5 机械中有振动冲击作用时

● LM轨道的安装

- (1) 在安装前务必清除所要安装机械安装面上的毛刺、打击伤痕及污物。(图6)

注)因LM滚动导轨上涂有防锈油,安装前请用洗净油将其擦拭干净后再安装。防锈油除掉后的基准面容易生锈,推荐涂抹粘度低的主轴用润滑油。

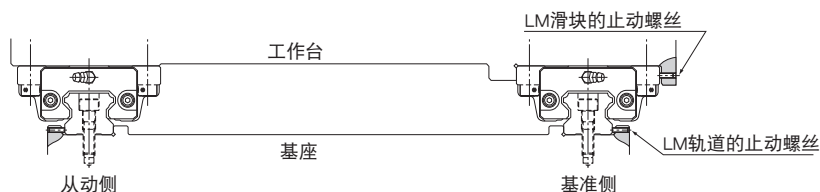

图6 安装面的检查

- (2) 将LM轨道轻轻地放置于底座上后,不完全锁紧装配螺栓使LM轨道与安装面轻轻地靠紧。(底座的横向基准面要与LM轨道有标记线的一侧对上。)(图7)

注)请使用干净的装配螺栓来固定LM滚动导轨。同时,在将装配螺栓插入LM轨道的安装孔时,要事先确认螺栓孔是否吻合。(图8) 如果孔不吻合而强行拧入螺栓,则会降低精度。

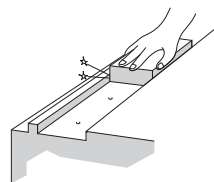

图7 将基准面对上LM轨道



图8 确认螺栓孔的间隙

(3) 按顺序将LM轨道的止动螺丝拧紧,使轨道与横向安装面紧靠。(图9)

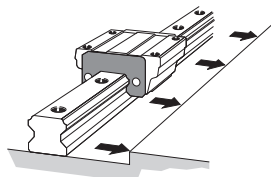
(4) 使用扭矩扳手,将装配螺栓按规定的扭矩拧紧。(请参照图10 B1-101、表1和表2)

注)LM轨道装配螺栓的拧紧顺序是,从中央位置开始向轴端部按顺序拧紧,这样可获得稳定的精度。

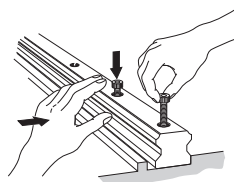
(5) 其余的LM轨道也按同样的方法安装,直到安装全部完成。

(6) 将孔盖打入装配螺栓孔,直到与LM轨道的顶面为同一平面为止。



图9 锁紧止动螺丝



图10 全锁紧装配螺栓

● LM滑块的安装

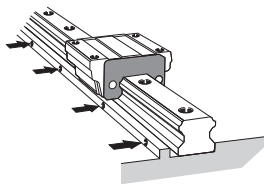
(1) 将工作台轻轻放置在LM滑块上,不完全锁紧安装螺栓。

(2) 通过止动螺丝将LM滑块的基准侧与工作台侧面基准面接触,使工作台定位。(参照 B1-91图5)

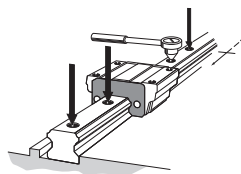
(3) 全锁紧基准侧和从动侧的装配螺栓,完成安装。

注)装配螺栓的拧紧顺序如图11所示,如果按对角线顺序进行,则可使工作台均匀地固定。

此方法对于调节LM轨道的直线度无需花费时间,并且不需要加工用于固定的定位销,因此,可大幅度地缩短安装工时。



图11 LM滑块的锁紧顺序

【基准侧的LM轨道无止动螺丝时的LM滚动导轨安装例】

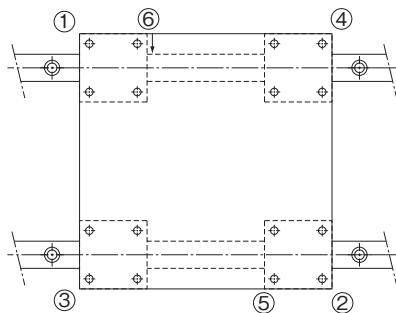

图12 基准侧的LM轨道无止动螺丝时

● 基准侧LM轨道的安装

将装配螺栓临时锁紧后,用虎口台钳使LM轨道与侧向基准面紧密地接触,再将装配螺栓完全锁紧。然后按顺序依次拧紧固定螺栓。(图13)

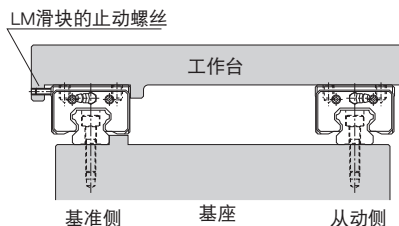

图13

● 从动侧LM轨道的安装

对于已被正确安装的基准侧LM轨道,平行安装从动侧的LM轨道时,推荐采用如下方法。

■ 采用标准直尺的方法

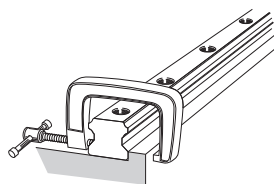
将放在2轨道之间的标准直尺,通过千分表将其调整到与基准侧LM轨道的横向基准面平行。然后以标准直尺为基准,通过千分表调整从动侧LM轨道的直线度,从轴端部按顺序将装配螺栓固定。(图14)



图14

■移动工作台的方法

将基准侧的2个LM滑块固定在工作台(或者测量用临时工作台)上,而将从动侧的LM轨道与LM滑块(1个)分别暂时固定在底座和工作台上。将千分表的支座固定于工作台上,千分表的测定端子与从动侧的LM滑块侧面相接触,从轴端开始移动工作台,一边调整从动侧LM轨道的平行度,一边按顺序将螺栓固定。(图15)

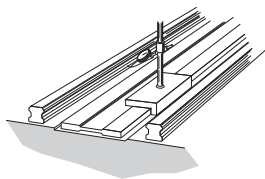

图15

■仿效基准侧LM轨道的方法

将工作台装在已被正确安装的基准侧LM轨道与不完全锁紧的从动侧LM轨道的LM滑块上,基准侧的2个LM滑块与从动侧的2个LM滑块中的1个用螺栓全锁紧。剩下的从动侧的LM滑块先不完全锁紧,使工作台移动,一边确认滚动阻力,一边按顺序全锁紧从动侧LM轨道的装配螺栓。(图16)

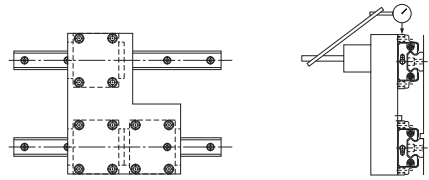

图16

■用专用工具的方法

使用如图17所示的专用工具,从一端按每一安装孔距顺序,以基准侧的横向基准面为基准,一边调整从动侧基准面的平行度,一边全锁紧装配螺栓。(图17)

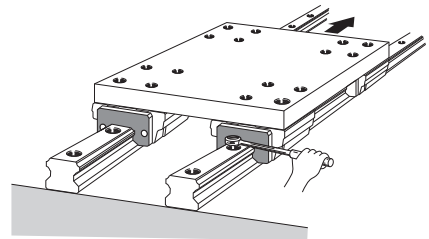

图17

【基准侧LM轨道无横向基准面时的安装例】

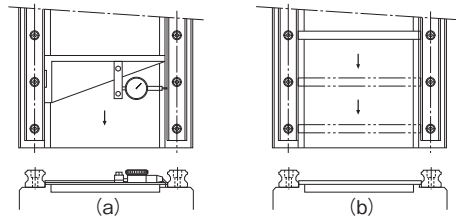

图18

● 基准侧LM轨道的安装

■ 利用临时基准面的方法

使用底座上LM轨道安装部附近所设的基准面，从轴端开始进行LM轨道直线度的调节。但是，如图19所示，采用这种方法时必须使2个LM滑块紧靠固定在测试用平板上。

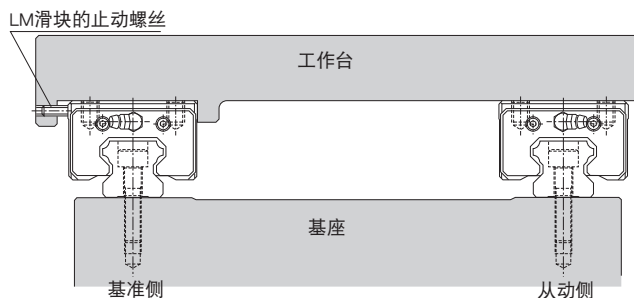

图19

■ 采用标准直尺的方法

将装配螺栓不完全锁紧后，以标准直尺为基准，从轨道的一端开始，通过千分表，一边调整LM轨道侧面基准面的直线度，一边将装配螺栓全锁紧。（图20）

从动侧LM轨道的安装方法，按照图1-93所述的方法进行。

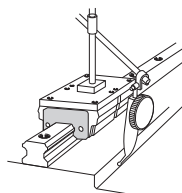

图20

【HR型的装配步骤】

建议按照以下顺序装配HR型。

(1) 用油石来清除底座LM轨道安装面上的毛刺或毛边。(图21)

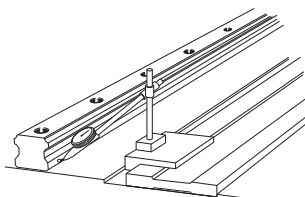

图21

(2) 使用小老钳将2个LM轨道与基座的安装面压紧,使它们与基准面密切接触,然后按建议的力矩(参照 B1-101)将安装螺栓拧紧。(图22)

- a. 检查是否所有螺栓均具有埋头孔。
- b. 按从中央到两端的顺序,使用扭矩扳手拧紧螺栓。

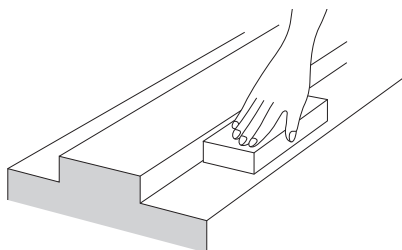

图22

(3) 将LM滑块设置在工作台上,然后将其安装至LM轨道上。此时LM滑块的装配螺栓应不完全锁紧。

(4) 按顺序交替拧紧间隙调整螺栓来调节间隙。如果为实现高刚性而施加了相对较大的预压时,则可调节锁紧扭矩或滚动阻力来控制。

- a. 最好对每个LM滑块使用如图23所示的三个预压调整螺栓。
- b. 将3个外边螺栓的锁紧扭矩设定为中央螺栓的约90%,可获得较佳的预压调节结果。

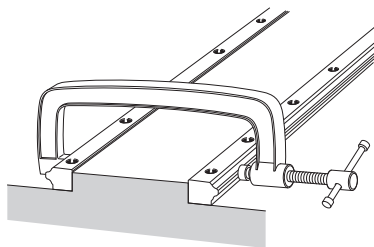

图23

(5) 在滑动工作台的同时,逐渐拧紧处于不完全锁紧状态2个LM滑块的装配螺栓以紧固每个LM滑块。(图24)

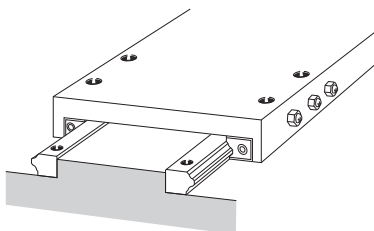

图24

● 预压调节例

预压调整螺栓请设计为按压LM滑块侧面的中央部。

a. 使用调整螺栓

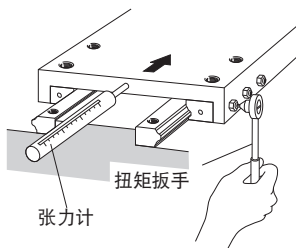
在通常情况下,用调整螺栓来按压LM滑块。

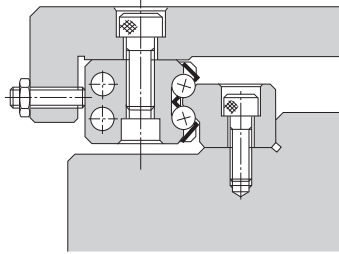

b. 使用锥形楔块

需要高精度、高刚性的情况下,应使用锥形楔块1、2。

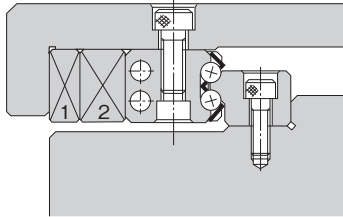

c. 使用偏心销

也制作用偏心销来调节预压的型号。

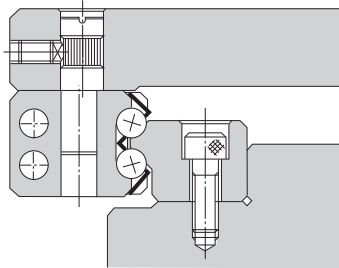

【GSR型的装配步骤】

GSR型的装配步骤如下所示。

- (1) 将LM滑块的基准面与工作台靠紧, 然后全锁紧装配螺栓。

在工作台两边设置基准面。(图25)



图25

- (2) 将LM轨道A放置在底座上, 利用标准直尺将校正其位置。

用扭矩扳手全锁紧固定螺栓。(图26)



图26

- (3) 将LM轨道B暂时地固定在底座上, 再插入滑块将其安装在轨道上。

一边将LM轨道B往滑块方推压, 一边不完全锁紧固定螺栓。(图27)

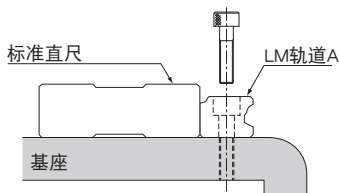

图27

- (4) 工作台在整个行程之间往复移动数次后, 再用扭矩扳手将LM轨道B的固定螺栓全锁紧。

(图28)

另外, 装配数量很多时, 先制作一个如图29所示的夹具, 然后一边调节LM轨道的平行度, 一边安装, 就会很容易。



图28



图29

【JR型的装配步骤】

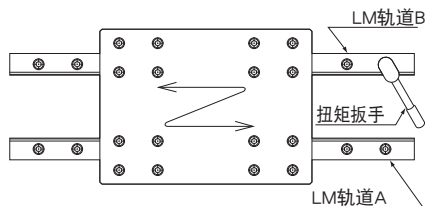
● LM轨道的安装步骤

如图30所示,2轴平行使用时,将1根轴固定在底座上后,在LM滑块上装上千分表。然后,对另一根轴的LM轨道侧面及顶面同时进行平行度和水平度的调整后,再进行安装LM轨道。

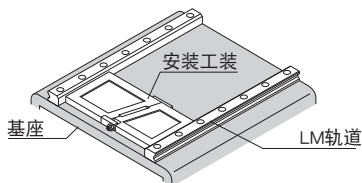

图30

● LM轨道的拼接

LM轨道拼接使用时,备有图31所示的金属件。如有相关需要请指明。(轨道上将加工安装拼接金属件用的螺纹孔)。

安装方法

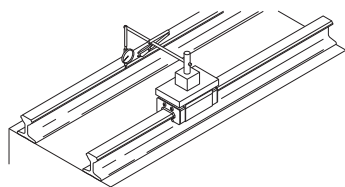
- (1) 不完全拧紧轨道压板的螺栓。
- (2) 轨道A和拼接用金属件由螺栓C、D固定。
- (3) 千分表打在轨道A、B的拼接部侧面G上,通过轨道B侧的螺栓E、止动螺丝F来调整左右的段差。
 拧螺栓E时轨道B向左移动
 拧止动螺丝F时轨道B向右移动
- (4) 使用止动螺丝F调整好,用螺母固定止动螺丝F。
- (5) 上下方向通过轨道压板调整并固定。



图31

● LM轨道的焊接安装

在LM轨道需要焊接时,如右图32所示,最好将要焊接的地方用小老钳固定后再进行焊接。焊接时,建议使用下列焊接条件。(另外,请注意焊接时的熔渣不要落在LM轨道滚动面上。)

[焊接条件]

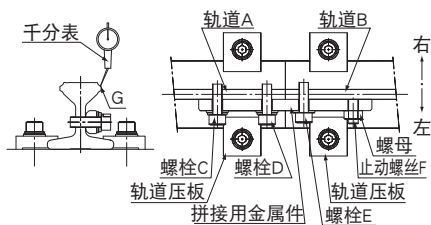
预热温度:200°C

后热温度:350°C

注)如果超过750°C,会有使LM轨道再次淬火的危险。

[气体保护金属极电弧焊时]

焊条:LB-52(株式会社)神户制钢所

[二氧化碳保护焊时]

电线:YGW12

电流:200A



图32

【HCR型的装配步骤】

在安装R形圆弧滚动导轨HCR型的LM轨道时,建议采用在LM轨道的基准侧(内侧)设置定位靠肩(可用销钉等),再从LM轨道的反基准侧用压板推压轨道的安装方法。

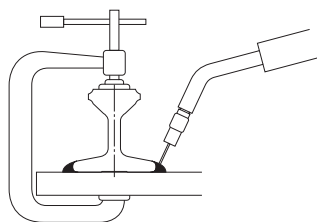

图33 拼接部的LM轨道固定方法



图34 用销钉靠肩将轨道固定的方法

安装后的精度测量方法

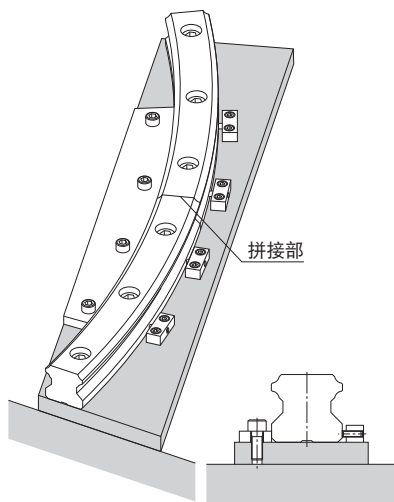
【测量单轴运行精度的场合】

测量LM滑块的运行精度时,如图35所示,将2个LM滑块紧靠固定在检查用的平板上,可获得稳定的精度。同时,使用千分表测量时,应尽量将标准直尺放在靠近LM滑块的位置,以便能正确地测量。

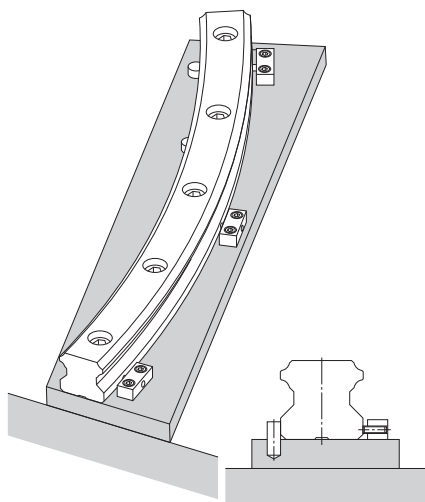

图35 安装后的精度测量方法

LM轨道的推荐锁紧扭矩

LM滚动导轨的高精度产品LM轨道是用螺栓固定的状态下进行的滚动面的研磨精加工或精度检查。往机身上安装高精度产品LM轨道时,推荐使用表1或表2的各锁紧扭矩值。

表1 使用圆头小螺钉时的锁紧扭矩

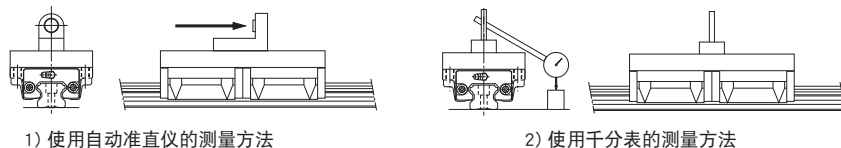
单位: N·cm

螺钉的公称型号	锁紧扭矩	
	非硬化的	硬化的
M 2	17.6	21.6
M 2.3	29.4	35.3
M 2.6	44.1	52.9

表2 使用内六角螺栓时的锁紧扭矩

单位: N·cm

螺钉的公称型号	锁紧扭矩		
	铁	铸件	铝材
M 2	58.8	39.2	29.4
M 2.3	78.4	53.9	39.2
M 2.6	118	78.4	58.8
M 3	196	127	98
M 4	412	274	206
M 5	882	588	441
M 6	1370	921	686
M 8	3040	2010	1470
M 10	6760	4510	3330
M 12	11800	7840	5880
M 14	15700	10500	7840
M 16	19600	13100	9800
M 20	38200	25500	19100
M 22	51900	34800	26000
M 24	65700	44100	32800
M 30	130000	87200	65200

LM滚动导轨
配件的介绍

密封垫片和金属刮板

- 关于适用的型号,请参照 **■1-498** 上按型号分类的配件对应表。
- 关于带密封垫片的LM滑块的尺寸(尺寸L)请参照 **■1-508**~**■1-515**。
- 密封垫片阻力的最大值请参照 **■1-521**~**■1-523**。

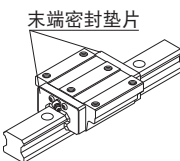
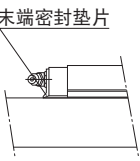
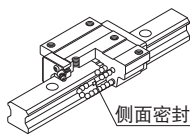
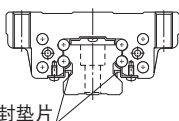
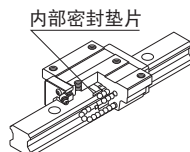
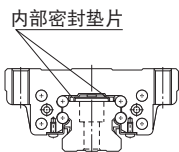
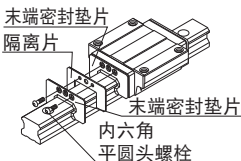
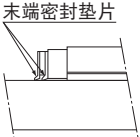
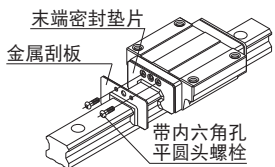
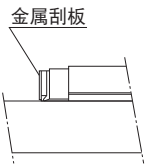
品名	原理图 / 安装部位	使用目的 / 使用部位
末端密封垫片	 <p>末端密封垫片</p>  <p>末端密封垫片</p>	在暴露于粉尘中的场所使用
侧面密封垫片	 <p>侧面密封垫片</p>  <p>侧面密封垫片</p>	在粉尘容易从侧面或底面(例如垂直、水平和逆向使用的安装方式)进入LM滑块的场所使用
内部密封垫片	 <p>内部密封垫片</p>  <p>内部密封垫片</p>	在严重暴露于粉尘或切削屑的场所使用
双密封店旁	 <p>末端密封垫片 隔离片 末端密封垫片 内六角平圆头螺栓</p>  <p>末端密封垫片</p>	在暴露于许多粉尘或切削屑的场所使用
金属刮板 (非接触)	 <p>末端密封垫片 金属刮板 带内六角孔平圆头螺栓</p>  <p>金属刮板</p>	在焊接的熔渣等可能附着于LM轨道上的场所使用

标记	防尘附件
UU	末端密封垫片
SS	带末端密封垫片+侧面密封垫片+内部密封垫片
DD	带双密封垫片+侧面密封垫片+内部密封垫片
ZZ	带末端密封垫片+侧面密封垫片+内部密封垫片+金属刮板
KK	带双密封垫片+侧面密封垫片+内部密封垫片+金属刮板

层叠式接触刮板LaCS

- 关于适用的型号,请参照 **■1-498**上按型号分类的配件对应表。
- 关于带LaCS的LM滑块 的尺寸(尺寸L),请参照 **■1-508~■1-515**。
- 关于LaCS的阻力请参照 **■1-524**。

在使用环境恶劣的场所,还提供多层接触刮板LaCS。

LaCS通过层叠式接触结构(3层刮板),可分段除去附着于LM轨道的微小异物,防止异物进入LM滑块内部。

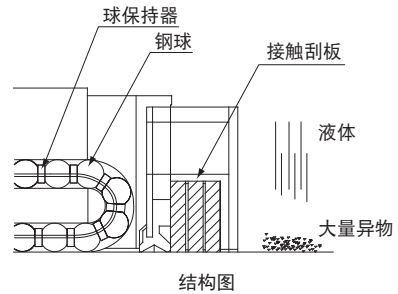
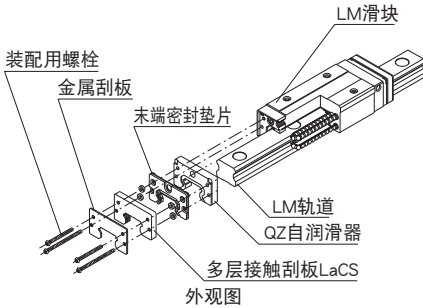

【特长】

- 由于3层垫片充分接触LM轨道, LaCS在除去微小异物时具有卓越的能力。
- 由于它使用油浸渍的、带有自润滑功能的泡沫合成橡胶,因而实现了低摩擦阻力。

标识	防尘附件
SSHH	带末端密封垫片+侧面密封垫片+内部密封垫片+LaCS
DDHH	带双密封垫片+侧面密封垫片+内部密封垫片+LaCS
ZZHH	带末端密封垫片+侧面密封垫片+内部密封垫片+金属刮板+LaCS
KKHH	带双密封垫片+侧面密封垫片+内部密封垫片+金属刮板+LaCS
JJHH*	带末端密封垫片+侧面密封垫片+内部密封垫片+LaCS+防尘盖(兼有金属刮板的功能)
TTHH*	带双密封垫片+侧面密封垫片+内部密封垫片+LaCS+防尘盖(兼有金属刮板的功能)

* JJHH, TTHH只适用于SVR/SVS型

注)SVR/SVS型的HH式样(带LaCS)带有防尘盖(参照 **■1-108**)。

如其他规格安装防尘盖请向THK咨询。

● 水溶性冷却液环境下的试验

[试验条件]试验环境：水溶性冷却液

项目	内容	
试验品	No. 1	SHS45R1SS+3000L(只有末端密封垫片)
	No. 2	SHS45R1SSH+3000L(装有末端密封垫片和LaCS)
最高速度	200m/min	
环境条件	冷却剂喷涂量：每天5次	

[测试结果]

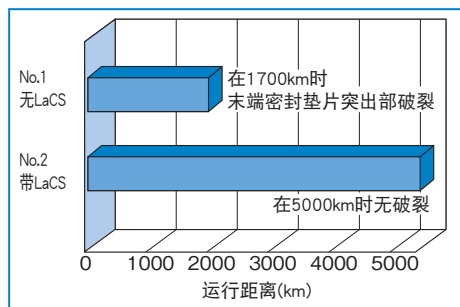

末端密封垫片突出部的放大照片

No.1：无LaCS—突出部在1700km时破裂

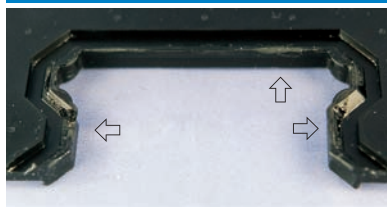

◁ 标记箭头的区域为破裂之处

No.2：带LaCS—运行5000km后没有发现异常



突出部没有破裂

● 细微异物环境下的试验

[试验条件]试验环境：细微异物环境

项目	内容	
试验品	No. 1	SNR45R1DD+600L(只装有双密封垫片)
	No. 2	SNR45R1HH+600L(只装有LaCS)
最大速度、加速度	60m/min、1G	
外部负荷	9.6kN	
异物条件	种类：FCD450#115(粒子直径：125 μm或更小)	
	喷涂量：1g/1hour(总喷涂量：120g)	

[测试结果]进入滚动面的异物量

密封垫片构成	进入滚动面的异物量 g	
	试验品	g
双密封垫片结构 (互相重叠的2块末端密封垫片)	试验品1	0.3
	试验品2	0.3
	试验品3	0.3
LaCS	试验品1	0
	试验品2	0
	试验品3	0

No.1 运行100km (双密封垫片结构)



大量的异物进入球的滚动面上

No.2 运行100km (只有LaCS)



钢球滚动面上没有发现异物的落入

侧面刮板

- 适用型号:SVR/SVS型、SNR/SNS型
- 侧面刮板的阻力值请参考图1-525。
- 关于带侧面刮板的LM滑块尺寸(尺寸L)请参考图1-508。

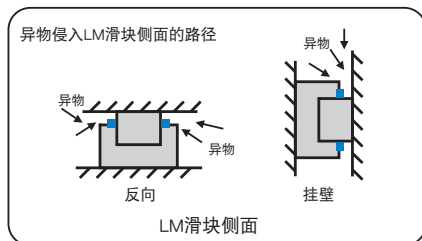
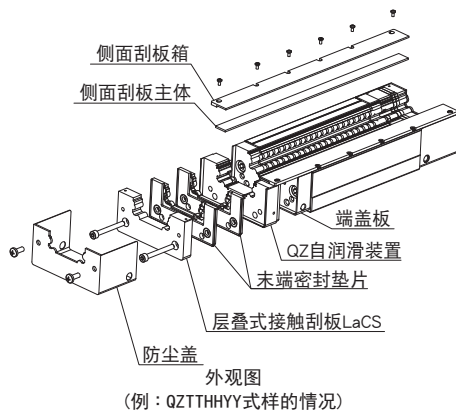

【特长】

- 最大限度地降低在苛刻环境下LM滚动导轨侧面的异物侵入量。
- 反向使用,挂壁使用时发挥防尘效果

公称型号的构成例

SVR45 LR 1 QZ JJHH YY C1 +1200L
带侧面刮板*

*侧面刮板可适用于防尘部品和润滑部品的各种配件。详细情况请咨询THK。

防尘盖

- 适用型号：SVR/SVS型
- SVR/SVS型的HH式样(带LaCS)带有防尘盖。
- 关于带有防尘盖的LM滑块尺寸(尺寸L)请参照 **■1-508**。

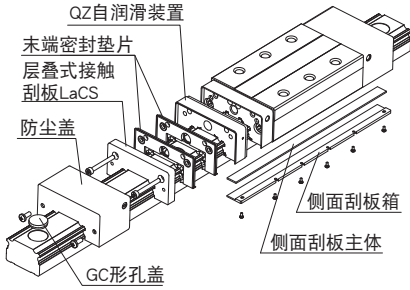

外观图(例：QZTTHYY式样的情况)

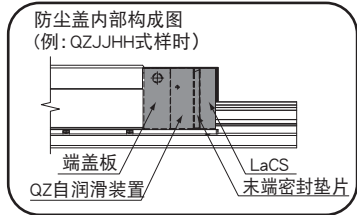
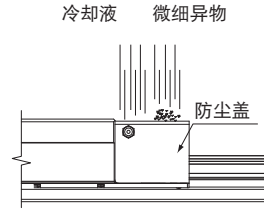

【特长】

- 即使是在微细粉尘及液体等异物存在的苛刻环境下也能将异物侵入量控制在最小。
注)如其他式样安装防尘盖请向THK咨询。

轻型阻力接触式密封LiCS

- 关于适用的型号,请参照表1-498上按型号分类的配件对应表。
- 关于带有LiCS的LM滑块的尺寸(尺寸L)请参照表1-519。
- LiCS的阻力值请参照表1-525。

LiCS是一个轻型滑动阻力接触式密封。它能够有效地除去滚动面上的粉尘以及保持油脂之类的润滑剂。其滑动阻力极低,从而实现了平滑而稳定的运动。



图1 SSR+LiCS结构图

【特长】

轻型阻力接触式密封LiCS是一个使用轻型阻力材料制造密封元件的密封,它接触LM轨道滚动面并实现了低滑动阻力。它在需要低滑动阻力时应用十分理想,最适用于在半导体相关的设备、检验装置和办公设备等具有良好的使用环境。

- 由于密封元件接触LM轨道的滚动面,它能够有效地除去滚动面上的粉尘。
- 使用油浸渍的膨胀合成橡胶,该橡胶具有优异的自润滑性能,可实现低滑动阻力。

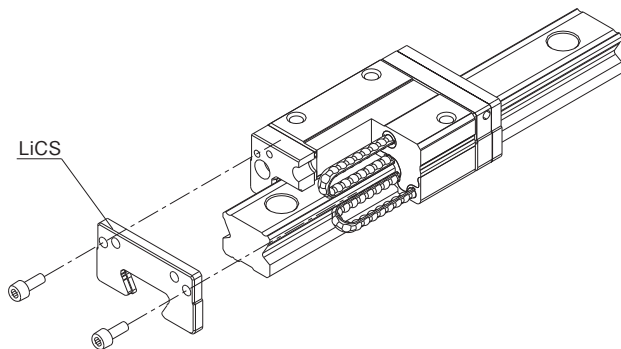
公称型号的构成例

SSR20	XW 2	GG	C1	+600L	P - II
LM滚动导轨的公称型号	LM滑块的种类	两端均附带LiCS密封垫片	径向间隙标记	LM轨道长度(单位:mm)	相同平面上使用的轴数标记
	同一轨道上使用的LM滑块的个数		普通(无标记)/轻预压(C1) 中预压(C0)		精度标记 普通级(无标记)/高级(H)/精密级(P) 超精密级(SP)/超超精密级(UP)

标识	防尘附件
GG	LiCS
PP	带LiCS+侧面密封垫片+内部密封垫片

专用伸缩防尘罩

- 关于适用的型号,请参照 **■1-498** 上按型号分类的配件对应表。
- 专用伸缩防尘罩的尺寸请参照 **■1-537~■1-549**。

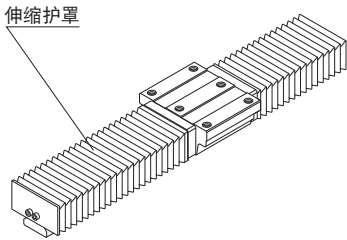
品名	原理图 / 安装部位	使用目的 / 使用部位
专用伸缩护罩		在暴露于粉尘或切削屑的场所使用

专用LM防尘盖

- 关于适用的型号,请参照 **■1-498** 上按型号分类的配件对应表。
- 专用LM防尘盖尺寸请参照 **■1-551~■1-552**

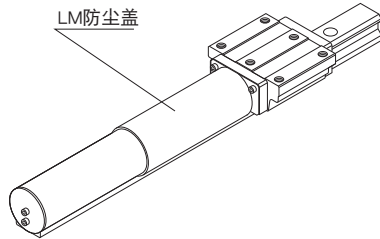
品名	原理图 / 安装部位	使用目的 / 使用部位
专用LM防尘盖		在暴露于粉尘或切削屑的场所使用 在有熔渣等高温异物飞溅的场所中使用

C形孔盖

如果LM滚动导轨的任何一个LM轨道安装孔充满了切削屑或异物，它们可能进入LM滑块内部。可以使用专用的孔盖罩在每个LM轨道的安装孔上，以防止这些异物的进入。

用于LM轨道安装孔的专用C形孔盖使用的是具有高耐油性和高耐磨耗性的特殊合成树脂，因而经久耐用。库存中备用不同尺寸的专用C形孔盖，作为标准可用于从M3至M22的内六角螺栓。

要将专用孔盖罩到安装孔上，可将如图1所示的1块金属片放在孔盖上，然后逐渐用锤子将孔盖敲入，直到孔盖与LM轨道的顶面处于同一平面为止。在将专用C形孔盖罩到LM轨道安装孔上时，不得将任何LM滑块从LM轨道上拆除。



图1 C形孔盖

GC形孔盖

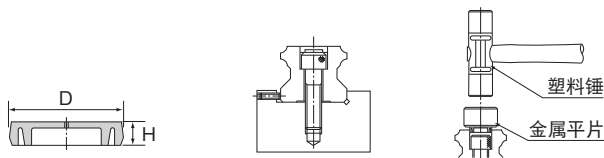
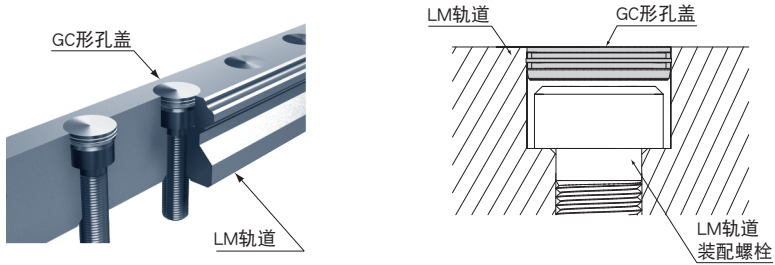

GC盖是用于塞住LM轨道的安装孔的金属制盖子(RoHS指令适合品)。

在严酷环境下防止LM轨道上面(安装孔)进入异物、冷却液,连同防尘用密封垫片一起使用,能飞跃性地提高LM滚动导轨的防尘性能。

【特长】

● 消除与安装孔(沉孔孔)之间的间隙

GC盖采用打入安装孔(沉孔孔)的方式,因此没有间隙。

● 有优异的耐磨损性,因此可以发挥长时间的密封垫片效果

在LM轨道上面附着了异物的状态下,防尘密封垫片等通过后,将在GC盖的上面产生压入力。即使这种情况下,也具有充分的稳定性不会因此引起沉入现象。

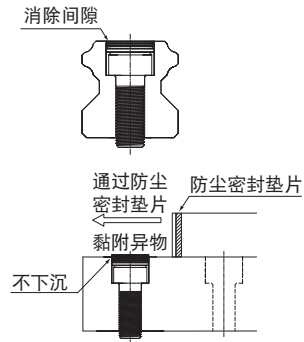

● GC盖可以在各种各样的环境下发挥良好的作用。

使用环境		LM滚动导轨		使用例	
		安装有标准C盖	安装有GC盖		
恶劣环境	异物量少	金属粉、熔渣	○	◎	焊接机、机器人
		木屑、冷却液 (损失油分的环境)	○	◎	木工机械、清洗机
		金属粉+冷却液	○	◎	车床、机械加工中心
	异物量多	金属粉、熔渣	△	◎	焊接机、机器人
		木屑、冷却液 (损失油分的环境)	△	◎	木工机械、清洗机
		金属粉+冷却液	△	◎	车床、机械加工中心

◎：特别有效果 ○：有效果 △：效果很小

【适用型号】

公称型号的构成例

SVR45	LR	2	QZ	TTHH	C0	+1200L	P	-II	GC
公称型号	LM滑块 的种类	同一轴上使用的 LM滑块的个数	QZ自润滑器	防尘附件标记	LM轨道长度 (单位mm)	精度标记 普通 (无标记) / 高级 (H) / 精密级 (P) 超精密级 (SP) / 超超精密级 (UP)	带GC形孔盖 相同平面上使用的轴数标记		
					径向间隙标记 普通 (无标记) / 轻预压 (C1) 中预压 (C0)				

- 注1) 带GC盖的LM滚动导轨采用特殊轨道。
 注2) 不能安装在不锈钢制及经过表面处理的LM轨道上。
 注3) 要在真空、低温、高温等特殊环境下使用时, 请咨询THK。
 注4) 没有GC盖单体销售, 与LM滚动导轨配套销售。
 注5) LM轨道的安装孔口部未进行倒角。作业过程中请注意避免划伤手。
 注6) 安装了GC盖之后, 请务必对LM轨道上面进行平坦化和清洁(擦拭)。
 注7) 希望单独使用带GC盖的产品时, 请参考下述型号构成例。

例如: SVR45LR2QZTTHHC0+1200LPGC 带孔盖GC
 ※ 请在型号的末尾添加记号 (GC)

● 安装方法

要将专用孔盖罩到安装孔上, 可将如所示的1块金属垫片放在孔盖上, 然后逐渐用锤子将孔盖敲入, 直到孔盖与LM轨道的顶面处于同一平面为止。在将专用GC形孔盖安装到LM轨道上时, 不要将LM滑块从LM轨道上取出。

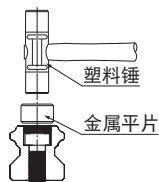

板式线轨防尘罩SV型 薄钢带SP型

●关于适用的型号,请参照**A1-498**上按型号分类的配件对应表。

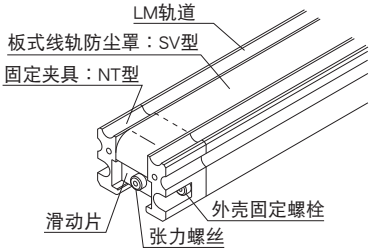
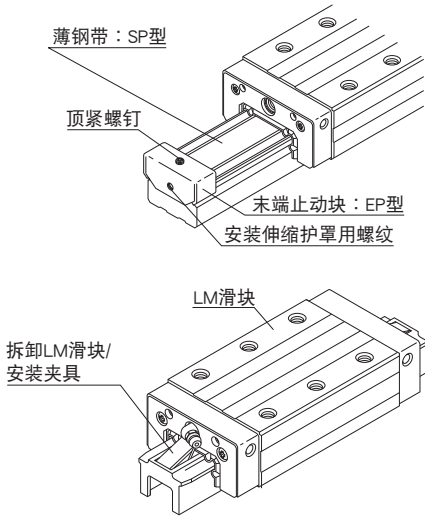
品名	原理图 / 安装部位	使用目的 / 使用部位
<p>板式线轨防尘罩 SV型</p>		<p>对于LM滚动导轨,提供薄钢带防尘盖板罩作为机床防止污染的必需手段。通过使用薄不锈钢板(SUS304)覆盖LM轨道的安装孔,使密封垫片显著提高密封性,这样就可实现以往无法做到的防止冷却剂或切削屑从LM轨道的顶面渗入。关于安装的方法,请参照B1-115。</p> <p>注)如果要安装板式线轨防尘罩,LM轨道需要经过加工。因此在订购LM滚动导轨时,请指明。</p>
<p>薄钢带SP型</p>		<p>对于LM滚动导轨,提供薄钢带是作为机床防止污染的必需手段。通过使用超薄不锈钢板(SUS304)覆盖LM轨道的安装孔,能显著提高密封垫片的密封性,这样就可实现以往无法做到的防止冷却剂或切削屑从LM轨道的顶面渗入。(安装薄钢带时,可用末端止动块EP)</p> <p>关于安装的方法,请参照B1-116。</p> <p>注)如果要安装薄钢带,LM轨道需要经过加工。因此在订购LM滚动导轨时,请说明需要安装薄钢带。</p>

【板式线轨防尘罩SV型的安装方法】

- (1) 将滑动片装到板式线轨防尘罩上。

将进行过倒角加工的面向外，握住装有滑动片的板式线轨防尘罩以及固定板，然后用埋头螺丝将它们固定。



图1

- (2) 使用LM滑块安装/拆卸夹具从LM轨道上拆卸LM滑块，然后将固定夹具安装到LM轨道上。

确定固定夹具上的安装孔的位置，然后以内六角螺栓固定夹具。

- (3) 暂时固定一侧的滑动片。

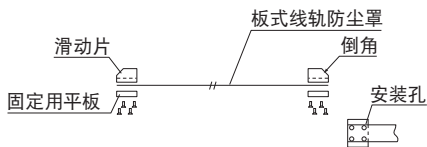
将一侧的滑动片插入到固定夹具中的1个，然后使用张力调整螺栓将滑动片装到LM轨道的端面上，略微固定螺栓，直到螺栓头进入固定夹具内为止。



图2

- (4) 将另一侧的滑动片也暂时固定。

以如上相同的方式暂时固定剩下侧的滑动片。

- (5) 在板式线轨防尘罩上施加张力。

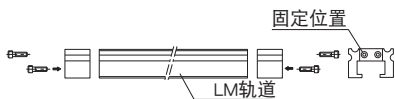
通过在LM轨道的两端均匀地固定张力调整螺栓，施加张力给板式线轨防尘罩。此时，如图5中所示，H和H'的尺寸之间如果差别过大，单侧的间隙有可能消失，请加以注意。



图3

- (6) 将LM滑块安装到LM轨道上。

确定LM轨道和LM滑块的基准面，然后使用LM滑块安装/拆卸夹具将LM轨道插入到LM滑块内。

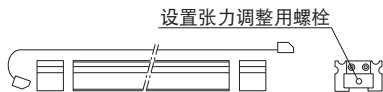

图4

注1) 当拆卸或安装LM滑块时，请注意不要让钢球脱落。

注2) 板式线轨防尘罩为超薄不锈钢(SUS304)板，因此在处置此钢板时，特别小心不要将其弯曲。

注3) 板式线轨防尘罩可用于SNR/SNS35~65型以及NR/NRS35~100型。



图5

【薄钢带SP型的安装方法】

- (1) 使用LM滑块安装/拆卸夹具从LM轨道上拆卸LM滑块。
- (2) 彻底清除油脂以及清洁LM轨道的顶面,从而钢带可粘着于其上。清除油脂应使用挥发性优良的清洁剂(例如工业酒精等)。
- (3) 仔细地将钢带从端处开始附着在轨道上,小心不要使其弯曲或下垂,同时逐渐从钢带上去除隔离纸。
- (4) 通过摩擦钢带使其固定在钢带上,附着强度随时间而增加。但是,如果将钢带向上拉,附着的钢带将会剥离。
- (5) 使用LM滑块安装/拆卸夹具将LM滑块安装到LM轨道上。
- (6) 将末端止动块装到LM轨道的两端,进一步固定薄钢带。当固定末端止动块时,只要拧紧每个末端止动块的顶面上的固定螺丝。
(在末端止动块端面上的螺纹用于安装伸缩护罩。)

- 注1) 侧面的固定螺丝用于轻轻固定弯曲的薄钢带。一旦它触及端面,就必须停止拧螺丝,不可继续强制用力。
- 注2) 由于薄钢带很薄,不注意可能会造成例如割伤手指等事故。因此在处置时要采取有效的安全措施,例如戴橡皮手套。



图6



图7

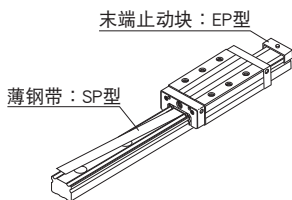

图8

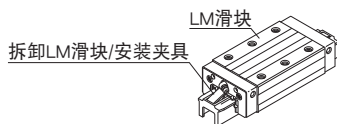

图9

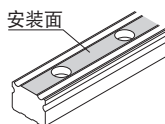

图10

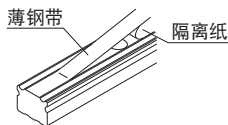

图11

QZ自润滑器

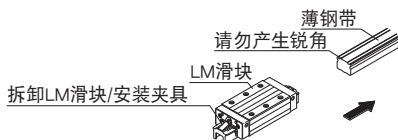
- 关于适用的型号,请参照 **■1-498** 上按型号分类的配件对应表。
- 关于带有QZ的LM滑块尺寸请参照 **■1-529~■1-532**。

QZ自润滑器将适量的润滑剂输送给LM轨道的滚动面上, 这使油膜不断地在滚动元件和滚动面之间形成, 因而可大幅度增加润滑和维护的间隔时间。

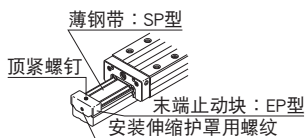
QZ自润滑器的结构包括3个主要部分: (1)高含油纤维网(功能为储存润滑剂); (2)高密度纤维网(功能为在滚动面上涂布润滑剂); (3)油控制板(功能为调整油的流量)。在QZ自润滑器中的润滑油是利用毛细作用的基本原理来输送的, 该毛细作用也在毡笔和其它许多产品中使用。

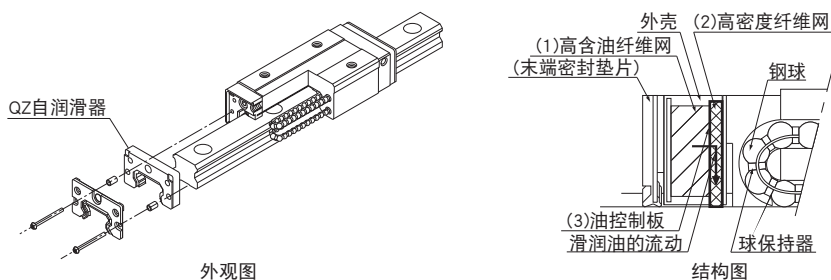

【特长】

- 由于它补充了油的损耗, 润滑维护的间隔时间可以大幅地延长。
- 由于它输送适量的润滑油给钢球的滚动面, 不会污染周围的区域, 因而是对环境友好的润滑系统。

标识	防尘附件
QZUU	带末端密封垫片+QZ
QZSS	带末端密封垫片+侧面密封垫片+内部密封垫片+QZ
QZDD	带双密封垫片+侧面密封垫片+内部密封垫片+QZ
QZZZ	带末端密封垫片+侧面密封垫片+内部密封垫片+金属刮板+QZ
QZKK	带双密封垫片+侧面密封垫片+内部密封垫片+金属刮板+QZ
QZGG	带LiCS+QZ
QZPP	带LiCS+侧面密封垫片+内部密封垫片+QZ
QZSSH	带末端密封垫片+侧面密封垫片+内部密封垫片+LaCS+QZ
QZDDH	带双密封垫片+侧面密封垫片+内部密封垫片+LaCS+QZ
QZZZH	带末端密封垫片+侧面密封垫片+内部密封垫片+金属刮板+LaCS+QZ
QZKHH	带双密封垫片+侧面密封垫片+内部密封垫片+金属刮板+LaCS+QZ
QZJHH*	带末端密封垫片+侧面密封垫片+内部密封垫片+LaCS+QZ+防尘盖(兼有金属刮板的功能)
QZTTHH*	带双密封垫片+侧面密封垫片+内部密封垫片+LaCS+QZ+防尘盖(兼有金属刮板的功能)

* QZJHH, QZTTHH只适用于SVR/SVS型

注) SVR/SVS型的HH式样(带LaCS)带有防尘盖(参照 **■1-108**)。

如其他式样安装防尘盖请事先向THK咨询。

● 大幅度地延长维护间隔时间

由于安装了QZ自润滑器, 将发挥从轻负荷到重负荷的整个负荷区里, 延长维护间隔的效果。

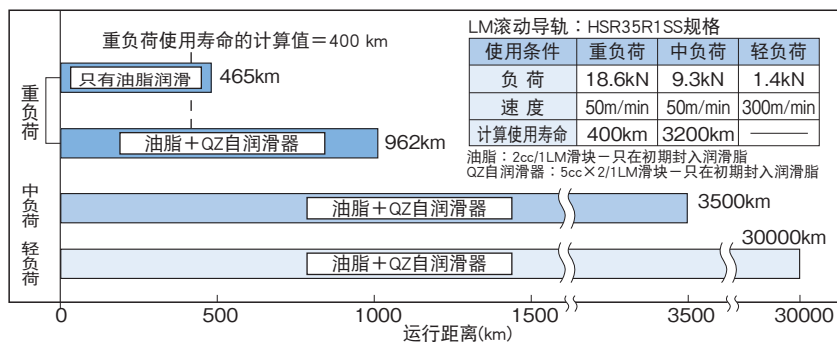

不补充润滑剂时LM滚动导轨的运行试验

● 润滑油的有效利用

润滑装置将适当份量的润滑油补充到钢球滚动面, 从而使润滑油能得到有效的利用。

[试验条件]速度：300m/min

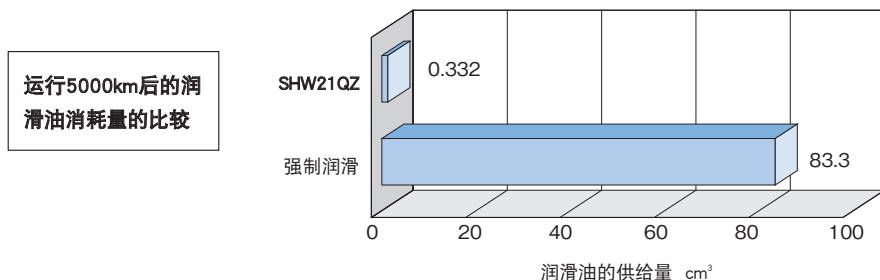

QZ自润滑器含油量
 $0.166\text{cm}^3/2\text{单元 (LM滑块的两端均附带)}$
 $= 0.332\text{cm}^3$



强制润滑
 $0.03\text{cm}^3/6\text{min} \times 16667\text{min}$
 $= 83.3\text{cm}^3$

与强制润滑相比, 润滑油的使用量为1/250。

● 在苛刻环境下有润滑支援效果

在苛刻环境下(冷却液、异物环境)所实施的耐久试验结果,运行距离达到了5000km。

[试验条件]

型号	SNS45	HSR45
负荷	8kN	6kN
速度	60m/min	
冷却液	浸没48小时,干燥96小时	
异物	铸件粉尘(125 μm或更少)	
润滑	AFA油脂+QZ	Super Multi68 加油循环:0.1cc/shot 每16分钟周期性润滑

[测试结果]

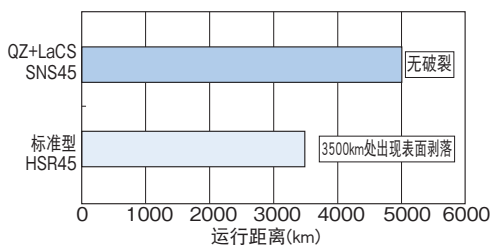

LM滚动导轨(配件)

* 在苛刻环境下使用LM系统时,请将QZ自润滑器与多层接触刮板LaCS(参照 [图1-105](#)上的多层接触刮板LaCS)一起使用。

润滑附件

对于NR/NRS型, 提供油润滑专用附件。

即使LM滚动导轨安装在油润滑十分困难的方向, 例如墙上安装和逆向安装, 该附件也能够输送恒定数量的润滑剂给4个滚动面。

【特长】

用于NR/NRS型的专用润滑附件内置有一个定量分配器。因此, 无论其安装方向如何, 该附件都能够精确地输送恒定数量的润滑油到每个滚动面。

该附件是经济的, 因为它能够不断地输送最适量的润滑油以及有助于消除多余润滑油的供应。

只要将1个广泛用于普通机床的间歇润滑泵连接到润滑附件的前面和侧面的润滑孔(M8), 即可完成配管排列。



图1 结构图

【规格】

使用润滑油的粘度范围	32~64mm ² /s推荐
供应量	0.03×4, 0.06×4cc/1shot
连接管道的直径	φ4, φ6
材质	铝合金

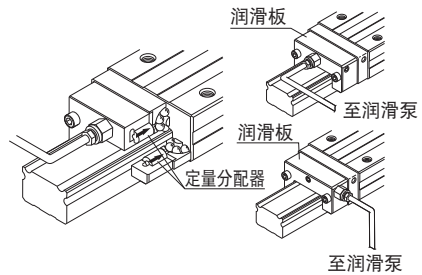

图2

拆卸/安装夹具

当装配导轨时,尽可能不要将LM滑块从LM导轨中拆卸下来。如果由于板式线轨防尘罩的规格或装配程序的原因必须要拆卸LM滑块,请务必使用拆卸/安装夹具进行作业。

不使用拆卸/安装夹具来安装LM滑块,可能会由于异物的污染、内部组件的损坏或轻微倾斜,使滚动体从LM滑块掉下。另外,如果安装了LM滑块而缺少某些滚动体,可能会导致LM滑块在早期就损坏。

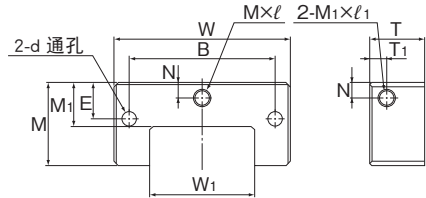
当使用拆卸/安装夹具时,不要倾斜夹具,要使2个LM轨道的端面相配合。

如果任何滚动体从LM滑块中掉落,请不要继续使用此产品,并与THK联系。

请注意拆卸/安装夹具并未作为标准件包括在LM滚动导轨组件中。如果希望使用此夹具,请与THK联系。

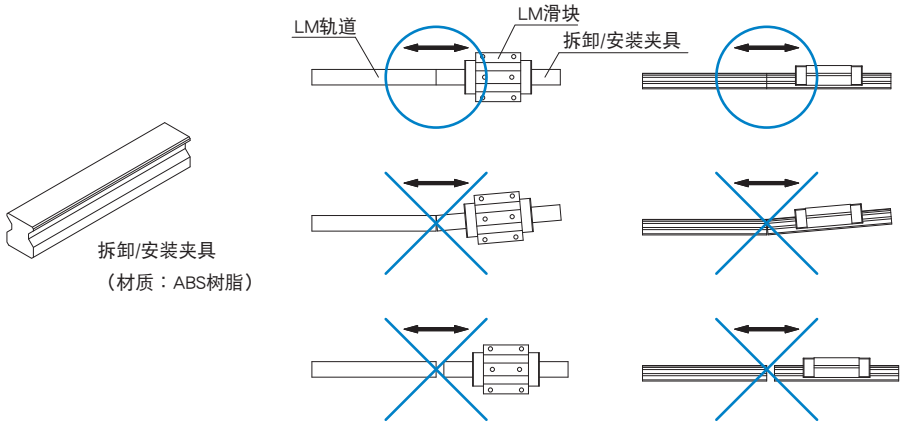

拆卸/安装夹具
(材质: ABS树脂)

末端止动块EP型

对于如果LM轨道从LM滑块中拔出，钢球可能掉落的产品，交货时会在产品上安装防止LM滑块从LM导轨中拆卸的末端止动块。

关于能够使用末端止动块的型号，参见以下表格。

如果在使用LM滚动导轨时除去末端止动块，请务必确保LM滑块不会超出行程。

末端止动块还可作为薄钢带的固定夹具使用，也可用于SSR、SR和HSR型的LM轨道，为兼用类型。



图1 NR/NRS型的末端止动块EP型

公称型号的构成例

公称型号的构成因各型号的特点而异，因此请参考对应的公称型号的构成例。

【LM滚动导轨】

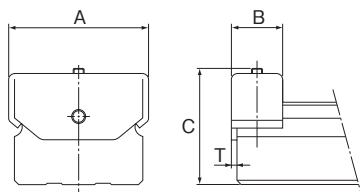
- SHS、SSR、SVR/SVS、SNR/SNS、SHW、HSR、SR、NR/NRS、HRW、JR、NSR-TBC、HSR-M1、SR-M1和HSR-M2型

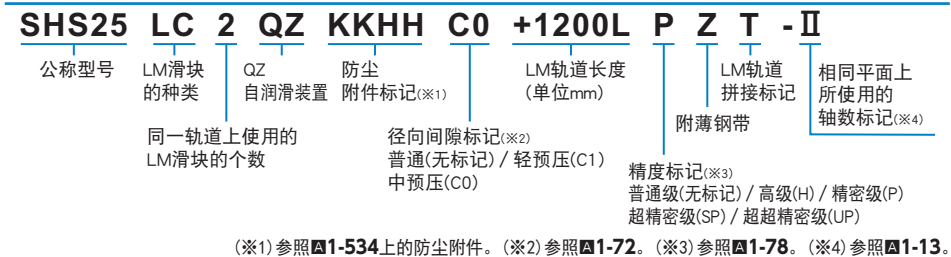

注) 此公称型号以1轴单元为1套装置。(而当2轴平行使用时, 至少需要2套装置。)

【滚柱保持器LM滚动导轨】

- SRG型、SRN型、SRW型

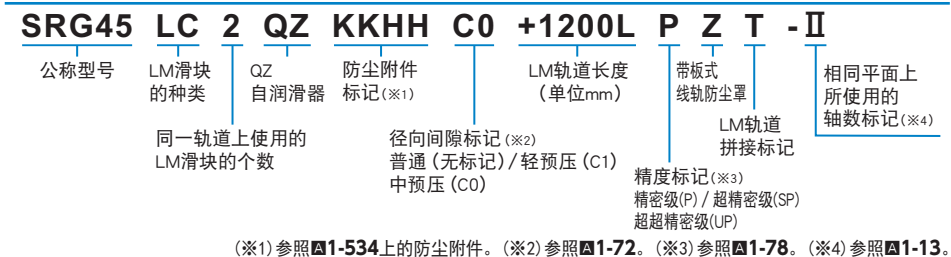

注) 此公称型号以1轴单元为1套装置。(而当2轴平行使用时, 至少需要2套装置。)

在附带有QZ自润滑器时, 则不配备油嘴。

【微型LM滚动导轨】

- SRS、RSR、RSR-Z和RSR-M1型

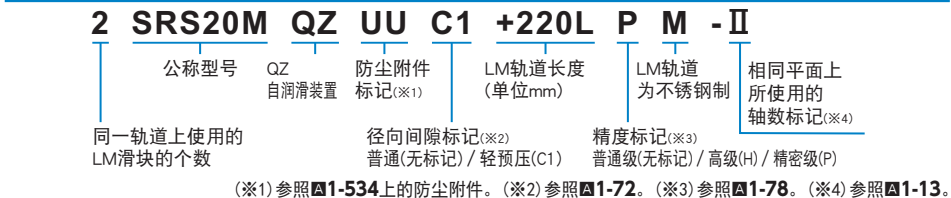

注) 此公称型号以1轴单元为1套装置。(而当2轴平行使用时, 至少需要2套装置。)

【双维一体式LM滚动导轨】

● SCR、CSR和MX型



(※1) 参照图1-534上的防尘附件。(※2) 参照图1-72。(※3) 参照图1-78。

【可分离型LM滚动导轨】

● HR型

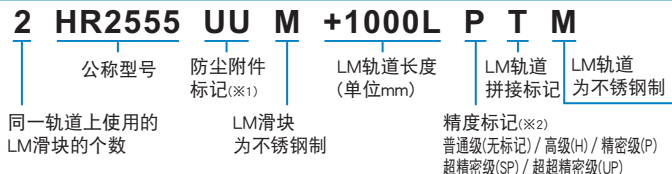

(※1) 参照图1-534上的防尘附件。(※2) 参照图1-78。

注)1套HR型表示在同一平面上使用的两根LM轨道和LM滑块的组合。

● GSR型

● LM滑块



● LM轨道



(※1) 参照图1-534上的防尘附件。(※2) 参照图1-78。

● LM轨道和LM滑块的套装品

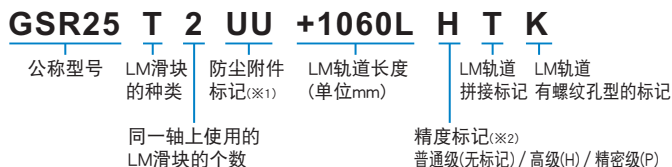

(※1) 参照图1-534上的防尘附件。(※2) 参照图1-78。

注)1套GSR型: 此公称型号以1轴单元为1套装置。

【R形圆弧导轨】

● HCR型

HCR25A	2	UU	C1	+60	/ 1000R	H	T
公称型号	防尘附件 标记(※1)	同一轨道上使用的 LM滑块的个数	径向间隙标记(※2) 普通(无标记) / 轻预压(C1)	R中心角	LM轨道半径 (单位mm)	精度标记(※3) 普通级(无标记) / 高级(H)	LM轨道 拼接标记
(※1) 参照图1-534上的防尘附件。(※2) 参照图1-72。(※3) 参照图1-78。							

【直曲滚动导轨】

● HMG型

							使用2根轴时	
HMG15A	2	UU	C1	+1000L	T	+ 60/150R	6T + 60/300R	6T - II
公称型号	防尘附件 标记(※1)	每根轴上的 直线LM轨道总长度	一个内侧曲线 LM轨道的中心角	连接的内侧曲线 LM轨道数	外侧曲线 LM轨道半径	相同平面上使用的 轴数标记(※2)	相同平面上使用的 轴数标记(※2)	
同一轴上使用的 LM滑块的个数	径向间隙标记 普通(无标记) / 轻预压(C1)	直线LM轨道 拼接标记	内侧曲线 LM轨道半径	一个外侧曲线LM轨道 的中心角	连接的外侧曲线 LM轨道数			
(※1) 参照图1-534上的防尘附件。(※2) 参照图1-13。								

注) 此公称型号以LM滑块和LM轨道组成1套装置。(而当2轴使用时, 至少需要2套装置。)
HMG型标准采用无密封垫片。

【中低真空用LM滚动导轨】

● HSR-M1VV型

HSR15M1R	1	VV	C1	+400L	P	- II
公称型号	迷宫式密封 垫片符号(※2)	径向间隙 标记(※1)	精度标记(※3)	相同平面上使用的 轴数标记(※4)		
同一轴上使用的 LM滑块的个数	LM轨道长度 (单位mm)					
(※1) 参照图1-72。(※2) 参照图1-421。(※3) 参照图1-78。(※4) 参照图1-13。						

注1) 径向间隙·LM轨道最大长度·精度等级与HSR型相同。

注2) 此公称型号以单轴单元为1套装置(2轴平行使用时需要2套装置)

【特殊环境用 无油LM滚动导轨】

● SR-MS型



(※1) 参照 **图1-72**。(※2) 参照 **图1-78**。(※3) 参照 **图1-13**。

注) 此公称型号以单轴单元为1套装置(2轴平行使用时需要2套装置)

订货时的注意点

【订货单位】

LM滚动导轨1套的数法因种类的不同而异,因此请加以注意。请确认公称型号构成例及注释。

● LM滚动导轨的订货例

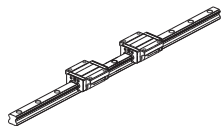

SHS25C2SSC1+640L 1套

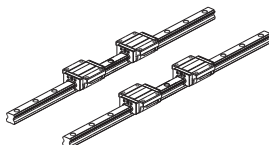

SHS25C2SSC1+640L-II 2套

● HR型的订货例

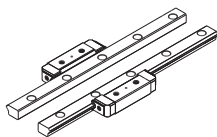

HR2555UU+600L 1套

● GSR、GSR-R型的订货例

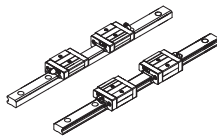

GSR25T2UU+1060L 2套

● 交叉LM滚动导轨的订货例 (SCR、CSR、MX)

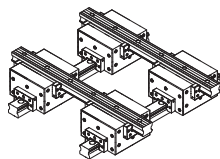

4SCR25UU+1200/1000LP 1套

● HMG型的订货例

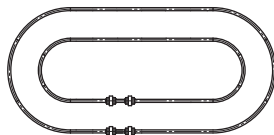

HMG15A2UUC1+1000LT+60/150R6T+60/300R6T-II2套
 (注)订购HMG型时,请添附可了解LM滑块、LM轨道的配置的参考图。

【安装方式和润滑方法】

关于LM滚动导轨的安装方式以及油嘴·配管接头在LM滑块上的安装位置请订货时务必联系THK。
 安装方式请参照图B1-28、润滑请参照图B24-2。

【关于配件的对应情况】

根据公称型号的不同,配件的对应情况也各不相同,因此请确认后再订货。

图A1-498参照

【关于LM轨道最大制作长度】

精度等级较高时,LM轨道最大制作长度可能受到限制,因此请咨询THK。

LM滚动导轨的使用注意事项

【使用】

- (1) 本产品较重(20kg以上)。搬运时, 请由2人以上或使用搬运器具来进行。否则, 可能导致划伤、破损。
- (2) 请不要拆分各部分。否则, 可能导致异物进入或者功能损坏。
- (3) LM滑块及LM轨道倾斜后可能因为自身重量而落下, 请加以注意。
- (4) 请不要让LM滚动导轨掉落或者敲击。否则, 可能导致被划伤、破损。另外, 受到了冲击后, 即使外观上看不见破损, 也可能导致功能损坏。
- (5) 请注意防止衣物、切屑等异物的进入。否则, 可能导致钢球循环部件的破损、功能损坏。
- (6) 要在冷却剂可能进入LM滑块内部的环境下使用LM系统时, 由于某些种类的冷却剂会影响产品性能, 详细情况请向THK咨询。
- (7) 请避免在超过80°C的条件下使用。要超过80°C使用时, 请向THK咨询。
- (8) 垃圾、锯粉等异物附着时, 请在清洗后重新封入润滑剂。有关可用清洁剂的种类, 请向THK咨询。
- (9) 要在逆向吊装状态下使用LM滚动导轨时, 请采取对应措施, 如添加防止落下的安全机构等。否则, 可能引起导致端板破损, 使钢球脱落, LM滑块从LM轨道上脱落掉下等事故。
- (10) 要在经常产生振动的场所、无尘室、真空、低温或高温等特殊环境下使用时, 请向THK咨询。
- (11) LM滑块从LM轨道上拆卸并再次组装时, 如使用LM滑块安装/拆卸夹具来使组装变得容易。详细情况请向THK咨询。

【润滑】

- (1) 请仔细擦拭防锈油并封入润滑剂后再使用。
- (2) 请避免将性状不同的润滑剂混合在一起使用。
- (3) 在经常产生振动的场所、无尘室、真空、低温或高温等特殊环境下使用时, 有可能无法使用通常的润滑剂。详细情况请向THK咨询。
- (4) 要使用特殊的润滑剂时, 请事先咨询THK。
- (5) 采用油润滑时, 有时由于安装方向的原因, 润滑油可能无法到达LM导轨内部各处。详细情况请向THK咨询。
- (6) 润滑间隔的参考基准是每100km加脂1次。但根据使用条件及使用环境的不同会有很大不同, 详细情况请咨询THK。
- (7) 当安装方式为水平使用以外的情况时, 润滑剂可能会有难以输送到滚动面上的情况。安装方式请参考 [B1-28](#)、润滑请参考 [B24-2](#)。

【储存】

储存LM滚动导轨时, 请将其装入THK指定的封套并放置于水平方向, 要避免高温、低温和高度潮湿的环境。

特殊环境用LM滚动导轨使用上的注意事项

【使用】

关于中低真空用LM滚动导轨,免润滑LM滚动导轨等特殊环境用LM滚动导轨的使用情况,请参照各型号的特点。
(中低真空用LM滚动导轨■1-420~、免润滑LM滚动导轨■1-428~)

LM滚动导轨配件的使用注意事项

LM滚动导轨用润滑装置QZ

【选择上的注意事项】

保证行程大于附带QZ自润滑器的LM滑块的总长。

【使用】

请不要让本产品掉落或者敲击。否则,可能导致划伤、破损。

请勿让润滑脂之类堵塞通气孔。

QZ为润滑装置,其向滚动面输送必需的最小限度的油,但对于整个LM滚动导轨没有防锈效果。如果要在有冷却液之类的恶劣环境中使用,强烈建议在LM滚动导轨的安装基座和轨道端部涂抹润滑脂等作为防锈措施。

【使用环境】

本产品的使用温度范围为-10到+50°C之间,应避免用有机溶剂或白色煤油等来清洗,或在包装已打开状态下任意放置。如果要在使用温度范围之外使用此产品,请向THK咨询。

如果要在特殊环境下使用此产品,请向THK咨询。

LM滚动导轨用层叠式接触刮板LaCS、侧面垫片侧刮

【使用】

浸渍到垫片内的润滑油用于提高其滑动能力。进行LM滚动导轨的润滑时,请先在LM滑块回球器的侧面装上QZ自润滑器或油嘴,然后再予以给脂。

在使用此产品时,请务必装上C形轨道孔盖或薄钢板。

【使用环境】

本产品的使用温度范围为-20到+80°C之间,应避免用有机溶剂或白色煤油等来清洗,或在包装已打开状态下随意放置。

【关于功能的注意】

由于该垫片是专门设计用于提供防尘能力以排除异物和液体的,因此如果要密封润滑脂,则需要末端密封垫片。

LM滚动导轨用低阻力接触密封垫片LiCS

【使用】

浸渍到LiCS内的润滑油用于提高其滑动能力。进行LM滚动导轨的润滑时，请在LM滑块的端盖板上装上油嘴，并补给润滑油脂。

【使用环境】

本产品的使用温度范围为-20到+80°C之间，应避免用有机溶剂或白色煤油等来清洗，或在包装已打开状态下随意放置。

由于它只与LM轨道的滚动面接触，请勿在严酷的环境下使用此产品。

GC形孔盖

【使用】

选用了GC盖的情况下，由于LM轨道安装孔的口部有锐角，因此作业时请充分注意安全，避免手指、手等受伤。

安装GC盖时，请使用平坦的金属平板垫着来从轨道上面一点点地打入，直到与LM轨道上面处于同一平面；然后，请使用沙纸或油石等进行平整，使轨道上面和GC盖变得平坦。